

e Instructions

Model Number:
C1383, C4934, C4643

f Instructions

Numéros de modèle :
C1383, C4934, C4643

S Instrucciones

Números de modelo:
C1383, C4934, C4643



e Product features and decorations may vary from picture above.

f Les caractéristiques du produit et les décorations peuvent varier par rapport à l'illustration ci-dessus.

S Las características y decoración del producto pueden variar de las mostradas.

- e
- Please read these instructions before use of this product. Keep this instruction sheet, as it contains important information.
 - Adult assembly is required. Tool needed for assembly: Phillips Screwdriver (not included).
 - Requires four "D" (LR20) **alkaline** batteries (not included) for operation.
 - Only to be used by children that cannot climb out of seat.

- f
- Lire les instructions avant d'utiliser ce produit. Les conserver car elles contiennent des renseignements importants.
 - Le produit doit être assemblé par un adulte. Outil requis pour l'assemblage : tournevis cruciforme (non fourni).
 - Fonctionne avec 4 piles **alcalines** D (LR20), non fournies.
 - Utiliser seulement pour un enfant incapable de sortir seul de la balançoire.

- S
- Leer estas instrucciones antes de usar este producto. Guardar estas instrucciones para futura referencia, ya que contienen información de importancia acerca del producto.
 - Requiere montaje por un adulto. Herramienta necesaria para el montaje (no incluida): destornillador de estrella.
 - Funciona con cuatro pilas **alcalinas** tipo 4 x "D" (LR20) x 1,5V (no incluidas). LEA LAS INSTRUCCIONES ANTES DE USAR ESTE PRODUCTO.
 - Solo usar con niños que no puedan salirse del asiento.

Fisher-Price[®]

www.fisher-price.com



e WARNING f AVERTISSEMENT S ADVERTENCIA

- e**
- Never leave child unattended.
 - To prevent falls, never use with an active child who may be able to climb out of the seat.
 - To prevent injury or death from falls or sliding out, always use the restraint system. Never rely on the tray to restrain child.
- f**
- Ne jamais laisser un enfant sans surveillance.
 - Pour prévenir les chutes, ne jamais utiliser le produit pour un enfant capable de sortir seul du siège.
 - Pour prévenir les blessures graves ou la mort qui pourraient survenir si l'enfant tombait ou glissait hors du siège, toujours utiliser le système de retenue : le plateau ne peut pas retenir l'enfant.
- S**
- No dejar al niño fuera de su alcance.
 - Para evitar caídas, no usar con niños activos que puedan salirse del asiento.
 - Para evitar lesiones o la muerte como consecuencia de caídas, siempre usar el sistema de sujeción. La bandeja no es un dispositivo de seguridad.



e CAUTION f MISE EN GARDE S PRECAUCIÓN

- e** This package contains small parts in its unassembled state. Adult assembly is required.
- f** Le produit non assemblé comprend de petits éléments détachables susceptibles d'être avalés. Le produit doit être assemblé par un adulte.
- S** Este empaque incluye piezas pequeñas en su estado desmontado. Requiere montaje por parte de un adulto.

e Parts f Pièces S Piezas

- e Pad
- f Coussin
- S Almohadilla

- e Oval End Seat Tube
- f Tube du siège à extrémité ovale
- S Tubo de asiento de extremo ovalado

- e 2 Toys
(Toys may be different than shown.)
- f 2 jouets
(Les jouets peuvent être différents de ceux illustrés.)
- S 2 juguetes
(Los juguetes pueden variar de los mostrados.)

- e Toy Bar
- f Barre-jouets
- S Barra de juguetes

- e 4 Links
- f 4 connecteurs
- S 4 conexiones

- e 2 Tray Links
- f 2 connecteurs du plateau
- S 2 conexiones de bandeja

- e Seat Back
- f Dossier du siège
- S Respaldo

- e Round End Seat Tube
- f Tube du siège à extrémité arrondie
- S Tubo de asiento de extremo redondo

- e Tray
- f Plateau
- S Bandeja

- e Seat Back Wire
- f Support du dossier
- S Tubo del respaldo

- e Housing
- f Boîtier
- S Compartimento

- e Motor Housing
- f Boîtier du moteur
- S Compartimento del motor

- e Rod
- f Tige
- S Varilla

- e 2 Legs
- f 2 montants
- S 2 patas

- e Seat Bottom
- f Bas du siège
- S Asiento

- e 2 Feet
- f 2 pieds
- S 2 patas

- e Front Curved Base
- f Base avant incurvée
- S Base curvaada anterior

- e Assembly Tool (This tool is not a toy. Please throw away after assembly is complete.)
- f Outil d'assemblage (Cet outil n'est pas un jouet. Le jeter une fois l'assemblage terminé.)
- S Herramienta de montaje (Esta herramienta no es un juguete. Depositarla en la basura después de acabar con el montaje.)

- e Back Base
- f Base arrière
- S Base posterior

e Parts f Pièces S Piezas

e **IMPORTANT!** Please remove all parts from the package and identify them before assembly. Some parts may be packed inside the pad.

f **IMPORTANT !** Retirer tous les éléments de l'emballage et s'assurer d'avoir toutes les pièces avant de commencer l'assemblage. Il se peut que des pièces aient été placées dans le coussin.

S **¡IMPORTANTE!** Sacar todas las piezas del empaque e identificarlas antes de ensamblarlas. Quizá algunas piezas estén en la almohadilla.

e **Note:** Tighten or loosen all screws with a Phillips screwdriver. Do not over-tighten the screws.

f **Remarque :** Utiliser un tournevis cruciforme pour serrer ou desserrer toutes les vis. Ne pas trop serrer.

S **Nota:** ajustar o desajustar todos los tornillos con un destornillador de estrella. No apretar los tornillos en exceso.



e Lock Nut – 2

f Écrou de sécurité – 2

S Tuerca ciega – 2

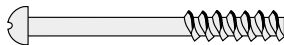

e #6 x 1 1/4" (3,18 cm) Screw – 2

f Vis n° 6 de 3,18 cm – 2

S Tornillo #6 x 1 1/4" (3,18 cm) – 2



e #8 x 3/4" (1,9 cm) Screw – 3

f Vis n° 8 de 1,9 cm – 3

S Tornillo N° 8 x 3/4" (1,9 cm) – 3



e 1.625" (4,13 cm) Screw – 2

f Vis de 4,13 cm – 2

S Tornillo 1.625" (4,13 cm) – 2

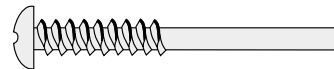

e 1.5" (3,8 cm) Pin Screw – 2

f Vis de 3,8 cm – 2

S Tornillo de clavija de 1,5" (3,8 cm) – 2

e All Shown Actual Size

f Dimensions réelles

S Se muestra a tamaño real

e Assembly f Assemblage S Montaje

e **IMPORTANT!** Before assembly, inspect this product for damaged hardware, loose joints, missing parts or sharp edges. DO NOT use if any parts are missing or broken. Contact Fisher-Price® for replacement parts and instructions if needed. Never substitute parts.

f **IMPORTANT !** Avant l'assemblage, vérifier qu'aucune pièce n'est endommagée ou ne manque, qu'aucun joint n'est lâche et qu'aucun bord n'est tranchant. NE PAS utiliser le produit si des pièces manquent ou sont endommagées. Communiquer avec Fisher-Price pour obtenir des pièces de rechange et des instructions au besoin. N'utiliser que des pièces du fabricant.

S **¡IMPORTANTE!** Previo al montaje, revisar que este producto no tenga hardware dañado, conexiones sueltas, piezas faltantes o bordes filosos. NO usar el producto si falta o está rota alguna pieza. Póngase en contacto con la oficina Fisher-Price más próxima a su localidad para obtener piezas de repuesto e instrucciones, en caso de ser necesarias. No usar piezas de terceros.

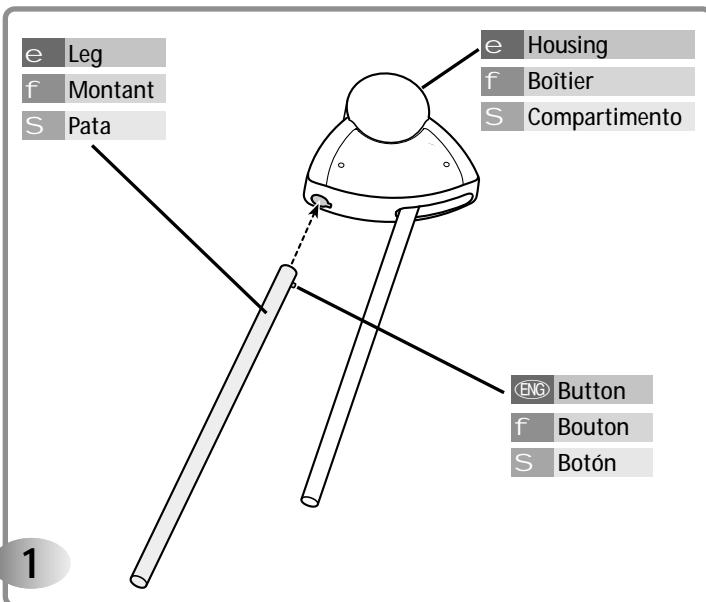

- e**
- Place a housing on a flat surface.
 - Insert the button end of a leg into the hole in the housing.
 - Push the leg in until it **"snaps"** into the housing.
 - Repeat this procedure to assemble the other leg to the other housing.
 - Pull the legs to be sure they are secure in the housings. If you can remove them, you have not assembled them correctly. Please re-read and repeat this assembly step.

- f**
- Placer un boîtier sur une surface plane.
 - Insérer le bouton d'un montant dans le trou du boîtier.
 - Pousser sur le montant jusqu'à ce qu'il **s'emboîte** dans le boîtier.
 - Répéter ce procédé pour assembler l'autre montant à l'autre boîtier.
 - Tirer sur les montants pour s'assurer qu'ils sont solidement fixés dans les boîtiers. S'il est possible de les enlever, c'est qu'ils n'ont pas été assemblés correctement. Relire et refaire cette étape de l'assemblage.

- S**
- Colocar un compartimento sobre una superficie plana.
 - Introducir el extremo de botón de una pata en el orificio del compartimento.
 - Empujar la pata hasta que se **ajuste** en el compartimento.
 - Repetir este procedimiento para montar la otra pata en el otro compartimento.
 - Jalar las patas para cerciorarse de que están seguras en los compartimentos. Si se salen, significa que no están bien ensambladas. Volver a leer y repetir este paso.

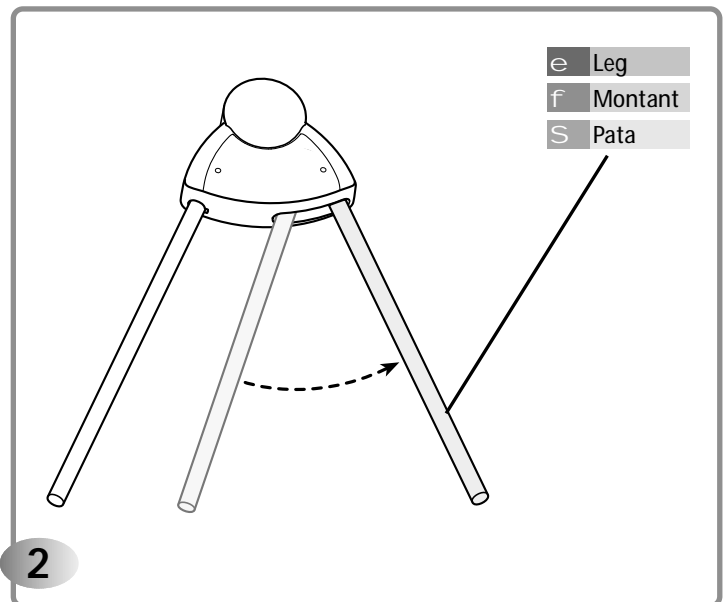

- e**
- Pull the other leg back until it **"snaps"** into place in the housing.
 - Repeat this procedure to **"snap"** the leg in the other housing into place.

- f**
- Tirer sur l'autre montant jusqu'à ce qu'il **s'emboîte** dans le boîtier.
 - Répéter ce procédé pour **emboîter** l'autre montant dans l'autre boîtier.

- S**
- Jalar la otra pata para atrás hasta que se **ajuste** en su lugar en el compartimento.
 - Repetir este procedimiento para **ajustar** la pata del otro compartimento en su lugar.

e Foot
f Pied
S Pata

e Back Base
f Base arrière
S Base trasera

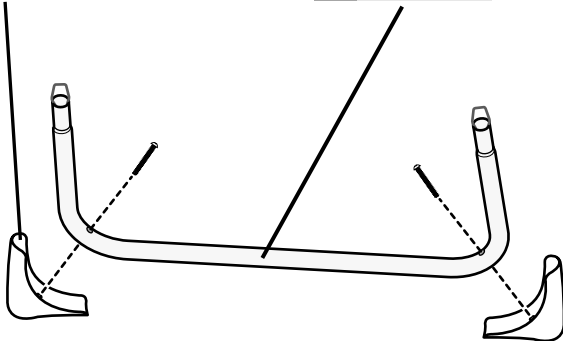

e 1.625" (4.13 cm) Screw – 2
f Vis de 4,13 cm – 2
S Tornillo 1.625" (4,13 cm) – 2

3

- e • Fit a foot onto the corner of the back base.
Hint: The feet are designed to be assembled to the corners of the back base only one way. If the foot doesn't fit, try fitting it to the other corner on the back base.
- Insert a 1.625" (4,13 cm) screw through the back base and into the foot. Tighten the screw.
 - Repeat this procedure to attach the other foot to the back base.

- f • Fixer un pied à un coin de la base arrière.
Remarque : Les pieds sont conçus pour être assemblés dans les coins de la base arrière d'une seule façon. S'il est impossible de fixer un pied, essayer de le fixer à l'autre coin de la base arrière.
- Insérer une vis 4,13 cm dans la base arrière, jusque dans le pied. Serrer la vis.
 - Répéter ce procédé pour fixer l'autre pied à la base arrière.

- S • Ajustar una pata en la esquina de la base posterior.
Consejo: las patas están diseñadas para ser ensambladas en las esquinas de la base posterior de una sola manera. Si la pata no se ajusta, intentar ajustarla en la otra esquina de la base posterior.
- Introducir un tornillo 1.625" (4,13 cm) en la base posterior y en la pata. Apretar el tornillo.
 - Repetir este procedimiento para ajustar la otra pata en la base posterior.

ENG Hubs
f Pivots
S Conexiones

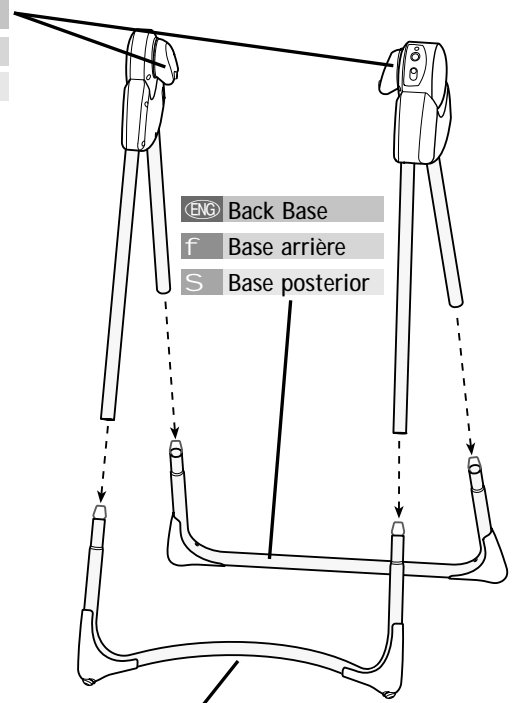

ENG Back Base
f Base arrière
S Base posterior

e Front Curved Base
f Base avant incurvée
S Base curvaada anterior

4

- e • Place the front curved base on a flat surface so that it curves away from you.
• Place the back base on a flat surface, behind the front curved base.
• Position the leg assemblies so that the hubs are facing each other.
• Fit the ends of the legs over the ends of the front and back bases, as shown.
Hint: You may need the help of another adult to help you balance the assembly.

- f • Placer la base avant incurvée sur une surface plane de façon que la courbe soit orientée à l'opposé de soi.
• Placer la base arrière sur une surface plane, derrière la base avant incurvée.
• Placer les assemblages des montants de façon que les pivots soient face à face.
• Fixer les extrémités des montants par-dessus celles des bases avant et arrière comme illustré.

Remarque : Il faudra peut-être l'aide d'un deuxième adulte pour tenir l'assemblage en équilibre.

- S • Colocar la base anterior curvaada sobre una superficie plana de modo que curvee en dirección opuesta a Ud.
• Poner la base posterior sobre una superficie plana, detrás de la base anterior curvaada.
• Colocar las unidades de las patas de manera que las conexiones apunten unas hacia las otras.
• Ajustar los extremos de las patas sobre los extremos de las bases anterior y posterior, tal como se muestra.
Consejo: pida ayuda a otra persona para sujetar la unidad.

e CORRECT
f CORRECT
S CORRECTO

e INCORRECT
f ICORRECT
S INCORRECTO

e HUBS FACING IN
f PIVOTS VERS L'INTÉRIEUR
S CONEXIONES APUNTANDO HACIA DENTRO

e HUBS FACING OUT
f PIVOT VERS L'EXTÉRIEUR
S CONEXIÓN APUNTANDO HACIA AFUERA

e FRONT BASE CURVES INWARD
f BASE AVANT INCURVÉE VERS L'INTÉRIEUR
S CURVAS DE BASE ANTERIOR HACIA DENTRO

e FRONT BASE CURVES OUT
f BASE AVANT INCURVÉE VERS L'EXTÉRIEUR
S CURVAS DE BASE ANTERIOR HACIA AFUERA

5

- e
- Check to be sure you have assembled the leg assemblies to the bases correctly. Please refer to the illustrations above.
 - If the leg assemblies are assembled incorrectly to the bases, simply pull the legs from the bases. Please re-read and repeat assembly step 4.
 - Set the frame assembly aside.

- f
- S'assurer d'avoir correctement assemblé les montants aux bases. Se référer aux instructions d'installation ci-dessus.
 - Si les montants ne sont pas correctement assemblés aux bases, il suffit de tirer dessus pour les sortir des bases. Relire et répéter l'étape 4 de l'assemblage.
 - Mettre le cadre de côté.

- S
- Cerciorarse de que las unidades de las patas estén bien ensambladas en las bases. Consultar las ilustraciones de arriba.
 - Si las unidades de las patas no están bien ensambladas en las bases, jalar las patas de las bases. Volver a leer y repetir el paso 4.
 - Colocar a un lado la unidad del armazón.

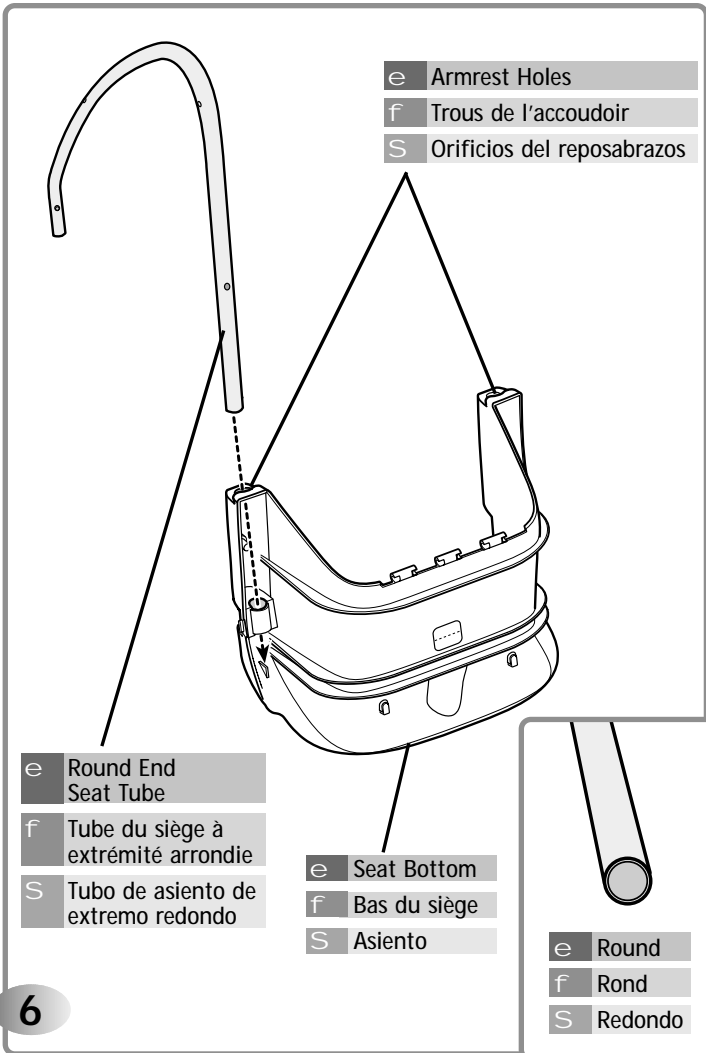

- e
- Position the seat bottom so that the back faces you and the armrest holes are facing up.
 - Locate the round end seat tube.
- Hint:** Look at opening in the straight end of the tube. It should be completely round.
- Fit the round end seat tube into the round hole in the seat bottom.

- f
- Placer le bas du siège de façon que l'arrière soit dirigé vers soi et que les trous des accoudoirs soient dirigés vers le haut.
 - Repérer le tube du siège à extrémité arrondie.
- Remarque :** Regarder l'ouverture dans l'extrémité droite du tube. Elle doit être tout à fait ronde.
- Insérer le tube du siège à extrémité arrondie dans le trou rond du bas du siège.

- S
- Colocar el asiento de modo que el dorso apunte hacia Ud. y los orificios del reposabrazos apunten hacia arriba.
 - Localizar el tubo de asiento de extremo redondo.
- Consejo:** ver el orificio en el extremo recto del tubo. Debe ser redondo.
- Introducir el tubo de asiento de extremo redondo en el orificio redondo del asiento.

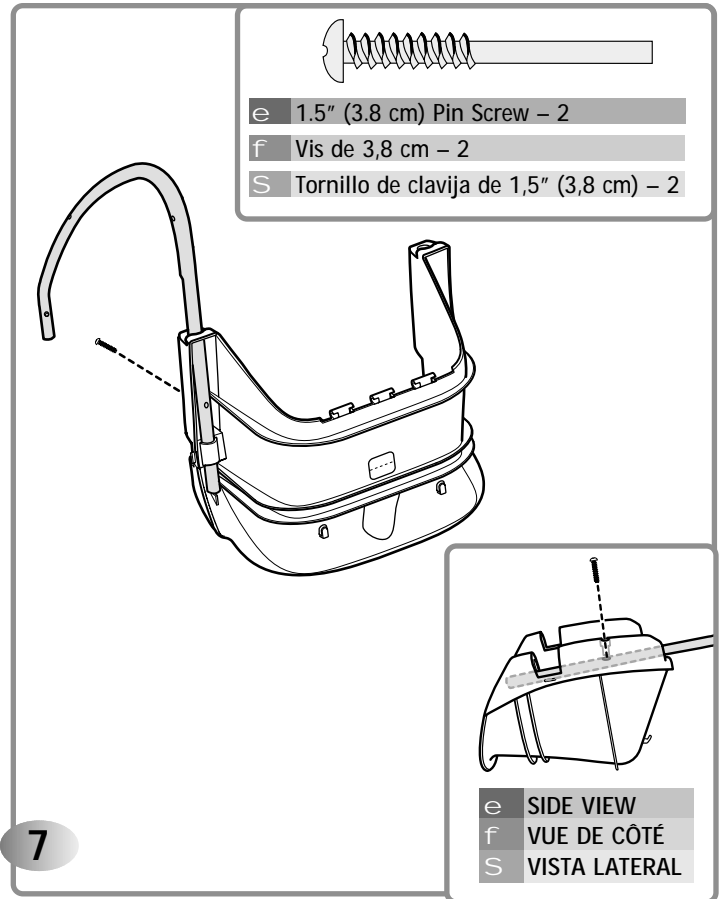

- e
- Align the hole in the seat tube with the hole in the armrest.
 - Insert a 1.5" (3.8 cm) pin screw through the armrest and into the seat tube. Tighten the screw.

- f
- Aligner le trou du tube du siège sur le trou de l'accoudoir.
 - Insérer une vis de 3,8 cm dans l'accoudoir, jusque dans le tube du siège. Serrer la vis.

- S
- Alinear el orificio del tubo del asiento con el orificio del reposabrazos.
 - Introducir un tornillo de clavija de 1.5" (3,8 cm) en el reposabrazos y en el tubo del asiento.

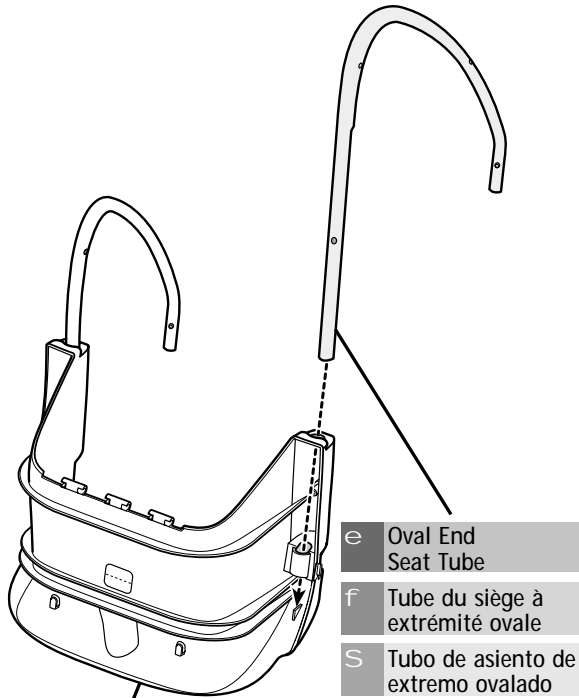

e Seat Bottom
f Bas du siège
S Asiento



ENG Oval
f Ovale
S Ovalado

8

- e
- Locate the oval end seat tube.
 - Hint:** Look at opening in the straight end of the tube. It should be oval.
 - Fit the oval end seat tube into the oval opening in the seat bottom.

- f
- Repérer le tube du siège à extrémité ovale.
 - Remarque :** Regarder l'ouverture dans l'extrémité droite du tube. Elle doit être ovale.
 - Insérer le tube du siège à extrémité ovale dans le trou ovale du bas du siège.

- S
- Localizar el tubo de asiento de extremo ovalado.
 - Consejo:** ver el orificio del extremo recto del tubo. Debe ser ovalado.
 - Introducir el tubo de asiento de extremo ovalado en el orificio ovalado del asiento.

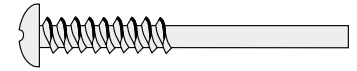

e 1.5" (3.8 cm) Pin Screw – 2
f Vis de 3,8 cm – 2
S Tornillo de clavija de 1,5" (3,8 cm) – 2

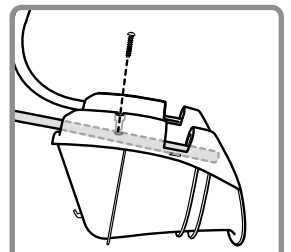
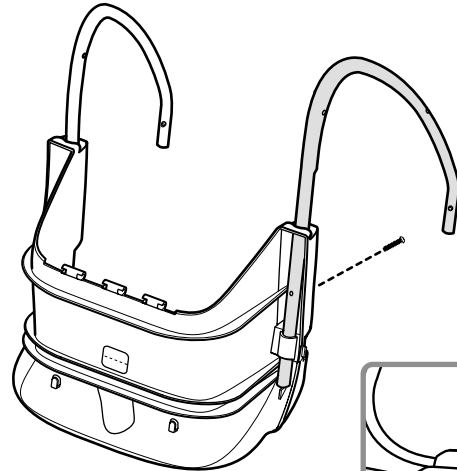

e SIDE VIEW
f VUE DE CÔTÉ
S VISTA LATERAL

9

- e
- Align the hole in the seat tube with the hole in the armrest.
 - Insert a 1.5" (3.8 cm) pin screw through the armrest and into the seat tube. Tighten the screw.

- f
- Aligner le trou du tube du siège sur le trou de l'accoudoir.
 - Insérer une vis de 3,8 cm dans l'accoudoir, jusque dans le tube du siège. Serrer la vis.

- S
- Alinear el orificio del tubo de asiento con el orificio del reposabrazos.
 - Introducir un tornillo de clavija de 1,5" (3,8 cm) en el reposabrazos y en el tubo de asiento. Apretar el tornillo.

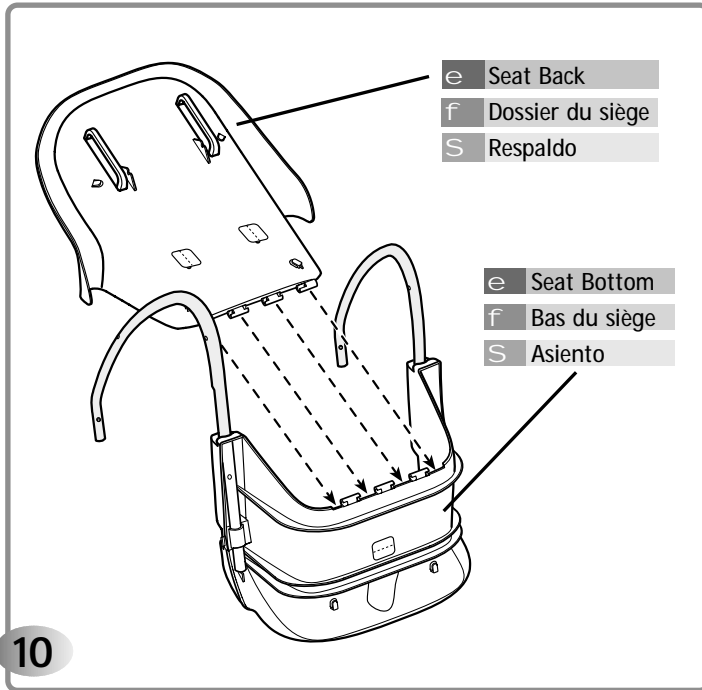

10

e • Fit the seat back to the seat bottom.

f • Fixer le dossier au bas du siège.

S • Ajustar el respaldo en el asiento.

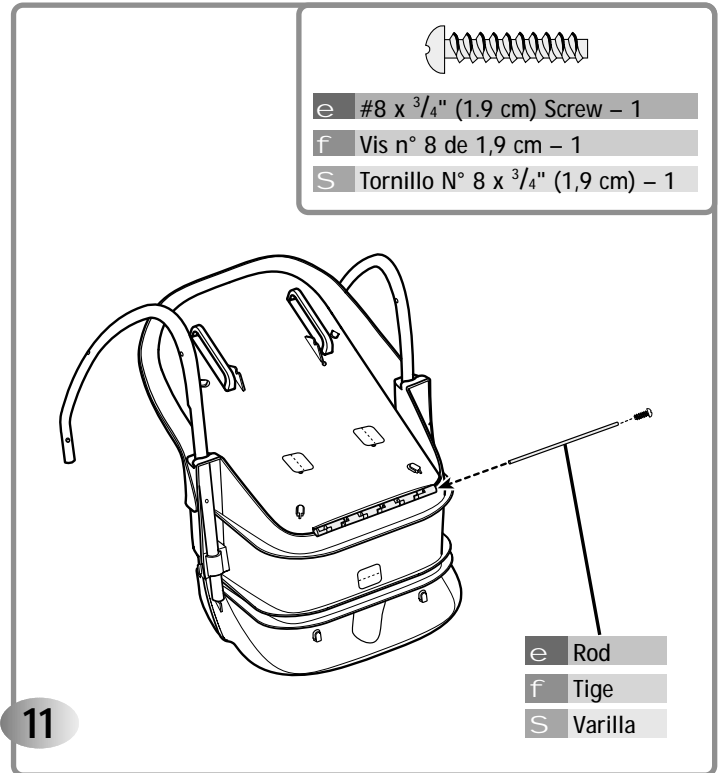

11

e • Insert the rod into the side opening between the seat back and seat bottom.
• Insert a #8 x 3/4" (1.9 cm) screw into the opening in the rod and tighten.

f • Insérer la tige dans l'ouverture latérale entre le dossier et le bas du siège.
• Insérer une vis de n° 8 x 1,9 cm dans l'ouverture et dans la tige et serrer.

S • Introducir la varilla en el orificio lateral entre el respaldo y el asiento.
• Introducir un tornillo de N° 8 x 3/4" (1,9 cm) en el orificio de la varilla y apretarlo.

- e Raised Slots
- f Fentes en relief
- S Ranuras elevadas

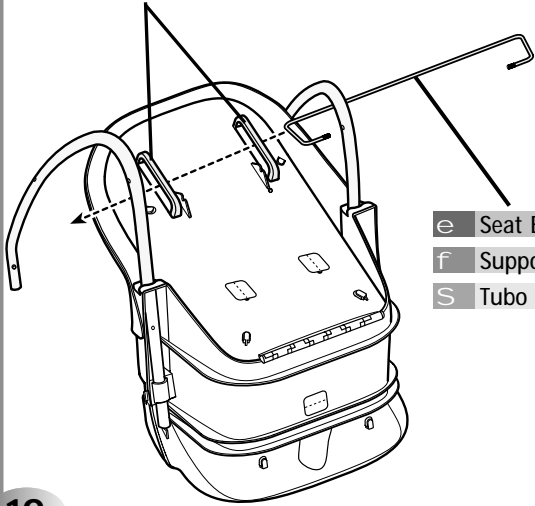

- e Seat Back Wire
- f Support du dossier
- S Tubo del respaldo

12

e • Fit the seat back wire through the raised slots on the seat back.

f • Faire glisser le support du siège dans les fentes en relief du dossier.

S • Ajustar el tubo del respaldo en las ranuras elevadas del respaldo.

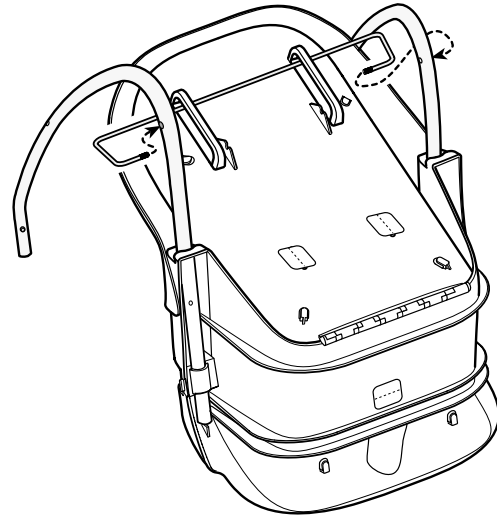

13

e • Fit the ends of the seat back wire into the outside holes in the seat tubes.

f • Insérer les extrémités du support du dossier dans les trous externes des tubes du siège.

S • Introducir los extremos del tubo del respaldo en los orificios exteriores de los tubos del asiento.

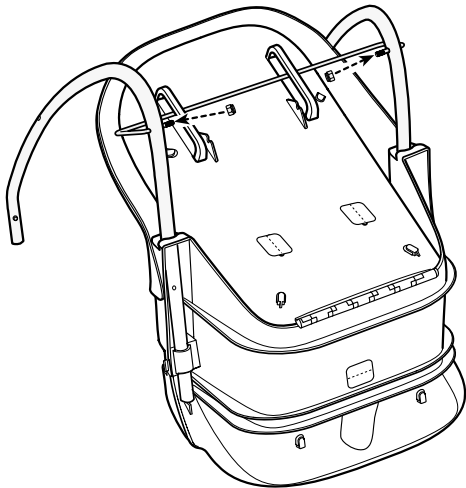

e Assembly Tool
f Outil d'assemblage
S Herramienta de montaje

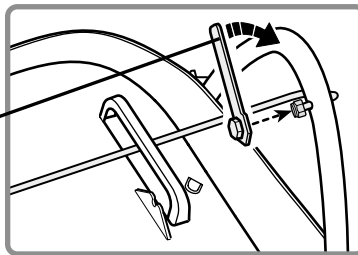

e Rounded Side
f Côté rond
S Lado redondeado

e Lock Nut – 2
f Écrou de sécurité – 2
S Tuerca ciega – 2

14

- e
- Attach a lock nut, rounded side facing out, onto one end of a seat back wire.
 - Tighten the lock nut by using the assembly tool. Turn the tool clockwise to tighten the lock nut.
 - Repeat this procedure to attach the other lock nut to the other end of the seat back wire.
 - Please throw the assembly tool away after completing this assembly step.

- f
- Fixer un écrou de sécurité, l'extrémité arrondie vers l'extérieur, à une extrémité du support du dossier.
 - Serrer l'écrou à l'aide de l'outil d'assemblage. Tourner l'outil dans le sens horaire pour serrer l'écrou.
 - Répéter ce procédé pour fixer l'autre écrou à l'autre extrémité du support du dossier.
 - Jeter l'outil d'assemblage une fois cette étape terminée.

- S
- Ajustar una tuerca ciega, lado redondeado hacia afuera, en un extremo de un tubo del respaldo.
 - Apretar la tuerca ciega con la herramienta de montaje. Girar la herramienta hacia la derecha para apretar la tuerca ciega.
 - Repetir este procedimiento para ajustar la otra tuerca ciega en el otro extremo del tubo del respaldo.
 - Depositar la herramienta de montaje en la basura después de completar este paso.

e Hubs
f Pivots
S Conexiones

e Seat Tubes
f Tubes du siège
S Tubos del asiento

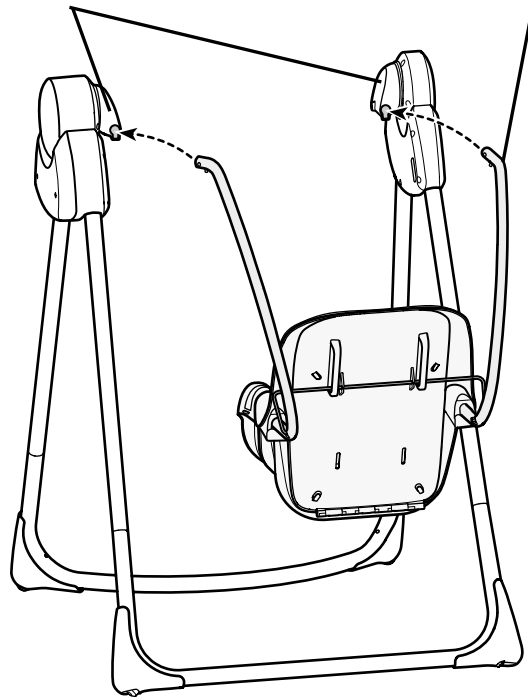

15

- e
- Insert the ends of the seat tubes into the holes in the hubs.
 - Push the seat tubes in until you hear a "snap" (for each).
 - Push down on the seat to be sure the seat is secured in both frame hubs.

- f
- Insérer les extrémités des tubes du siège dans les trous des pivots.
 - Pousser les tubes jusqu'à ce que chacun s'emboîte.
 - Pousser sur le siège vers le bas pour s'assurer qu'il est bien fixé aux deux pivots.

- S
- Introducir los extremos de los tubos del asiento en los orificios de las conexiones.
 - Empujar los tubos del asiento hacia dentro hasta que se oiga un clic (para cada uno).
 - Empujar el asiento para abajo para cerciorarse de que el asiento está seguro en ambas conexiones del armazón.

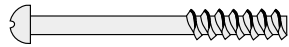

- e #6 x 1¹/₄" (3,18 cm) Screw – 2
- f Vis n° 6 de 3,18 cm – 2
- S Tornillo #6 x 1¹/₄" (3,18 cm) – 2

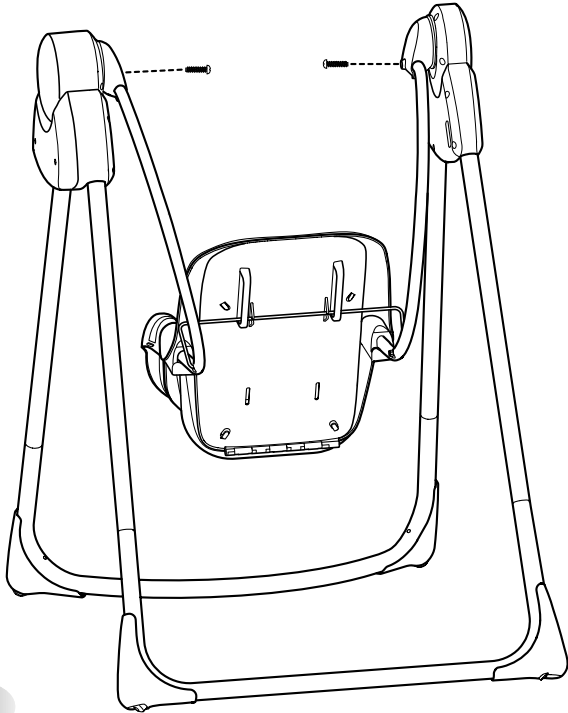

16

- e • Insert a #6 x 1¹/₄" (3,18 cm) screw into each frame hub and tighten.
- Again, push down on the seat to be sure the seat is secured to both frame hubs.

- f • Insérer une vis n° 6 de 3,18 cm dans chaque pivot et serrer.
- Pousser encore une fois sur le siège vers le bas pour s'assurer qu'il est bien fixé aux deux pivots.

- S • Introducir un tornillo #6 x 1¹/₄" (3,18 cm) en cada conexión de armazón y apretarlos.
- Nuevamente, empujar el asiento para abajo para cerciorarse de que el asiento está seguro en ambas conexiones del armazón.

- e Elastic Loops
- f Boucle élastiques
- S Onda elásticas

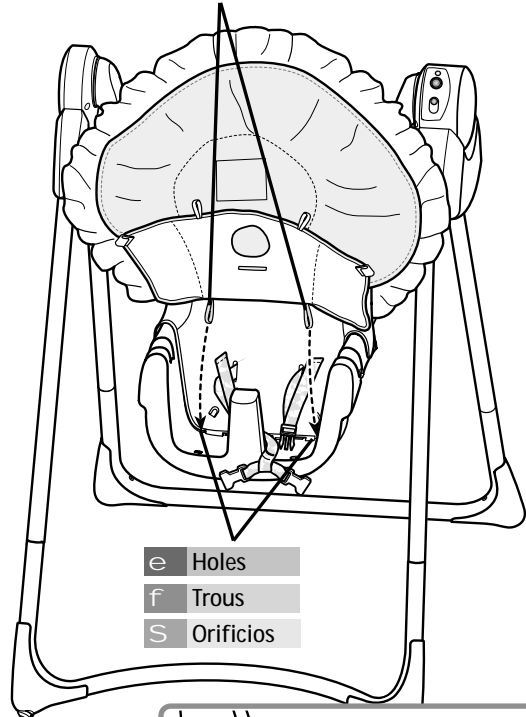

- e Holes
- f Trous
- S Orificios

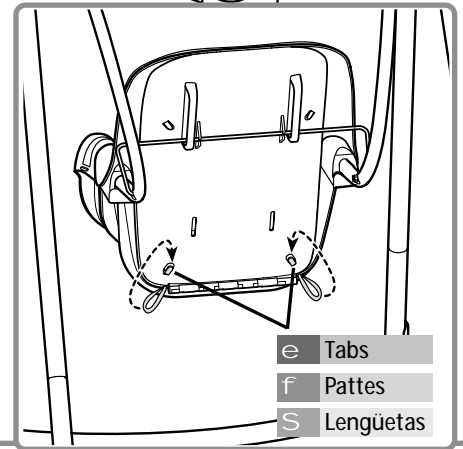

17

- e Tabs
- f Pattes
- S Lengüetas

- e • Place the pad onto the seat.
- Insert the pad elastic loops through the holes in the seat bottom.
- From under the seat, fit the elastic loops onto the tabs on the seat back.

- f • Placer le coussin sur le siège.
- Insérer les boucles élastiques du coussin dans les trous du bas du siège.
- À partir du dessous du siège, fixer les boucles élastiques aux pattes du dossier du siège.

- S • Colocar la almohadilla en el asiento.
- Introducir las ondas elásticas de la almohadilla en los orificios del asiento.
- Desde la parte de abajo del asiento, ajustar las ondas elásticas en las lengüetas del respaldo.

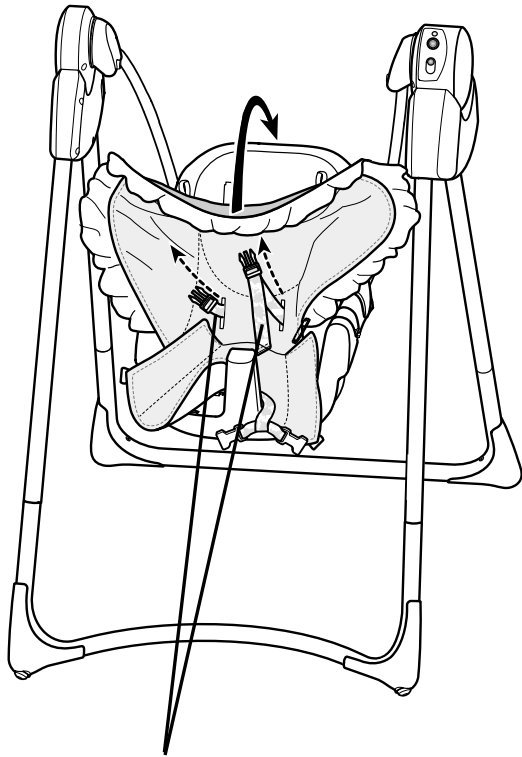

- e Waist Belts
- f Courroies ventrales
- S Cinturones de la cintura

18

- e • Insert the waist belts through the slots in the pad.
- Fit the top of the pad over the seat back edge.

- f • Glisser les courroies ventrales dans les fentes du coussin.
- Placer le haut du coussin par-dessus le rebord du dossier du siège.

- S • Introducir los cinturones de la cintura en las ranuras de la almohadilla.
- Ajustar la parte superior de la almohadilla sobre el borde del respaldo.

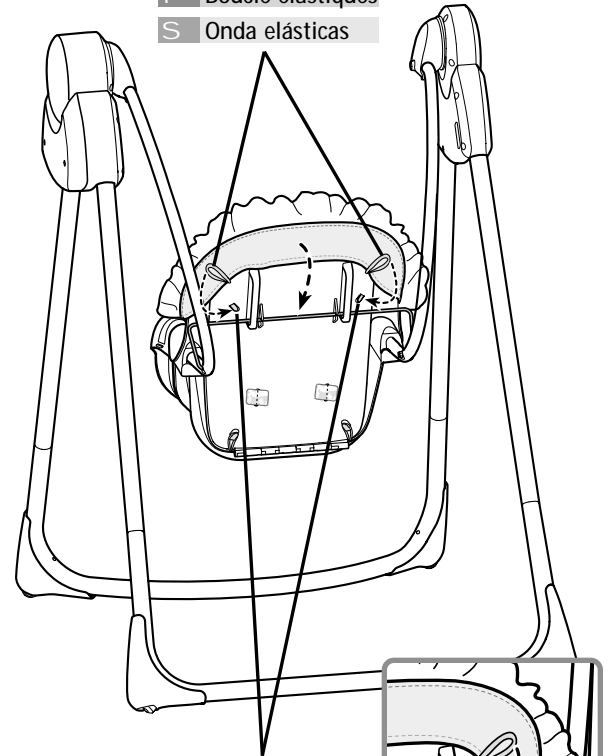

- e Elastic Loops
- f Boucle élastiques
- S Onda elásticas

- e Tabs
- f Pattes
- S Lengüetas

19

- e • From behind the seat, fit the pad elastic loops to the tabs on the seat back.

- f • À partir de l'arrière du siège, fixer les boucles élastiques du haut du coussin aux pattes du dossier du siège.

- S • Desde el dorso del asiento, ajustar las ondas elásticas de la parte de arriba de la almohadilla en las lengüetas del respaldo.

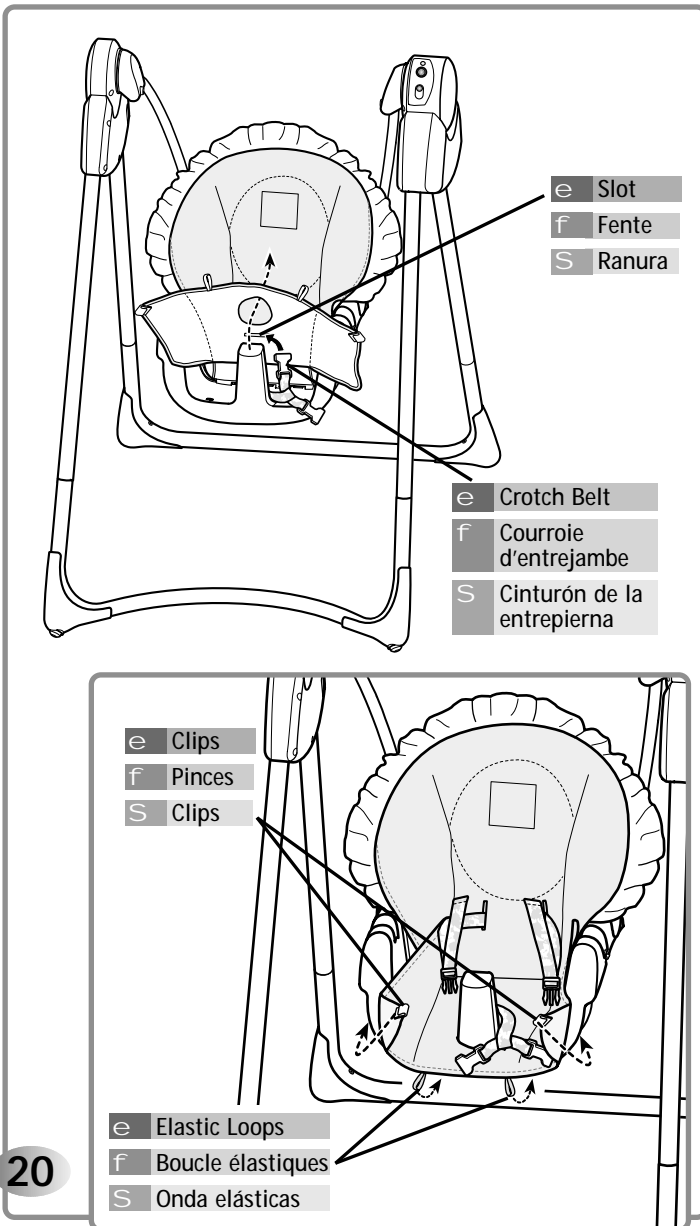

20

- e
- Fit the crotch belt through the slot in the pad.
 - Fit the pad side clips around the edge of the seat bottom.
 - Fit the pad elastic loops around the front edge of the seat bottom. Attach the pad elastic loops to the tabs underneath the seat bottom.

- f
- Insérer la courroie d'entrejambe dans la fente du coussin.
 - Fixer les pinces latérales du coussin au rebord du bas du siège.
 - Fixer les boucles élastiques du coussin au rebord avant du bas du siège. Fixer les boucles élastiques du coussin aux pattes sous le bas du siège.

- S
- Introducir el cinturón de la entrepierna en la ranura de la almohadilla.
 - Ajustar los clips laterales de la almohadilla alrededor del borde del asiento.
 - Ajustar las ondas elásticas de la almohadilla alrededor del borde delantero del asiento. Ajustar las ondas elásticas de la almohadilla en las lengüetas debajo del asiento.

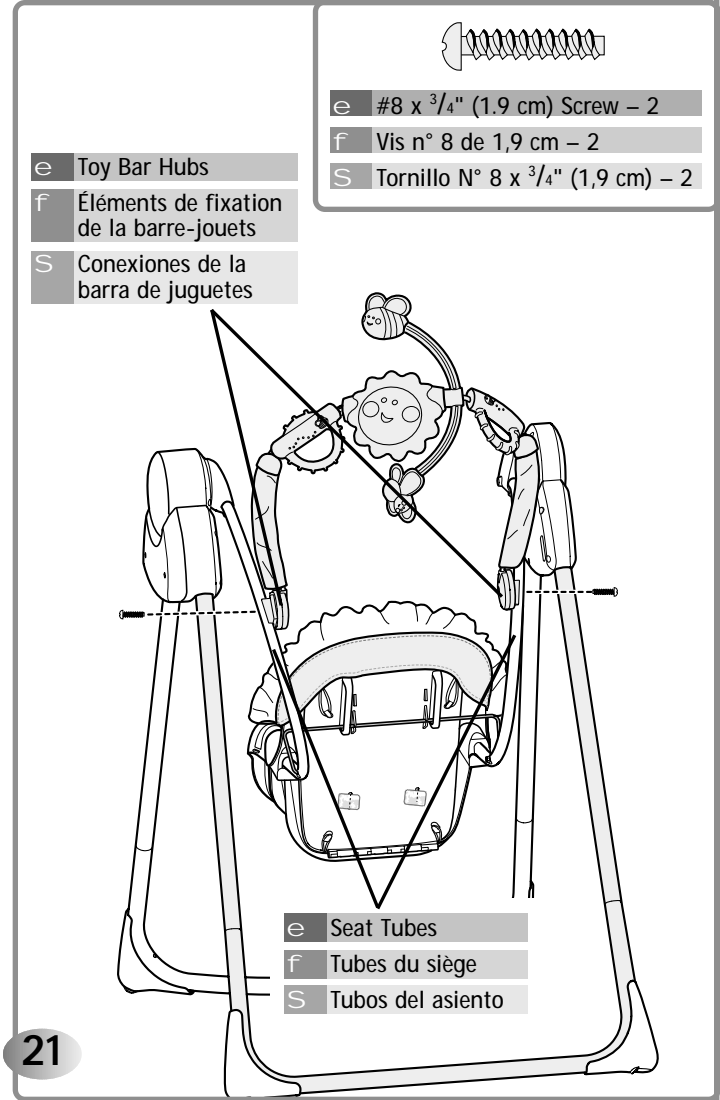

21

- e
- Fit the toybar hubs to the seat tubes.
- Hint:** The toybar hubs are designed to fit to the seat tubes one way. If the toybar hubs do not fit correctly, turn the toybar around and try again.
- Insert a #8 x 3/4" (1.9 cm) screw through the seat tubes and into the toybar hubs. Tighten the screws.

- f
- Assembler les éléments de fixation de la barre-jouets aux tubes du siège.
- Remarque :** Les éléments de fixation de la barre-jouets ont été conçus pour être assemblés aux tubes du siège d'une seule façon. S'il est impossible de les fixer correctement, retourner la barre-jouets et essayer de nouveau.
- Insérer une vis no n° 8 x 1,9 cm dans les tubes du siège, jusque dans les moyeux et la serrer.

- S
- Ajustar las conexiones de la barra de juguetes en los tubos del asiento.
- Consejo:** Las conexiones de la barra de juguetes solo se ajustan en los tubos del asiento de una manera. Si no se ajustan correctamente, voltear la barra de juguetes y volver a intentar.
- Introducir un tornillo N°8 x 3/4" (1,9 cm) en los tubos del asiento y en las conexiones de la barra de juguetes. Apretar los tornillos.

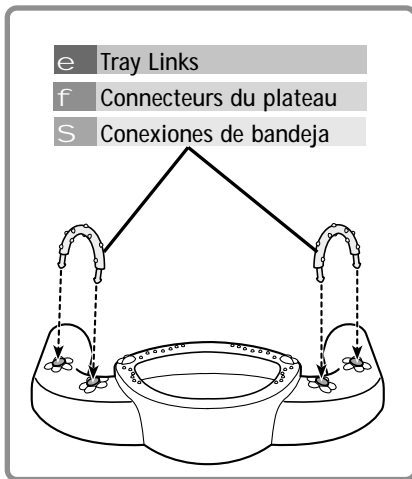
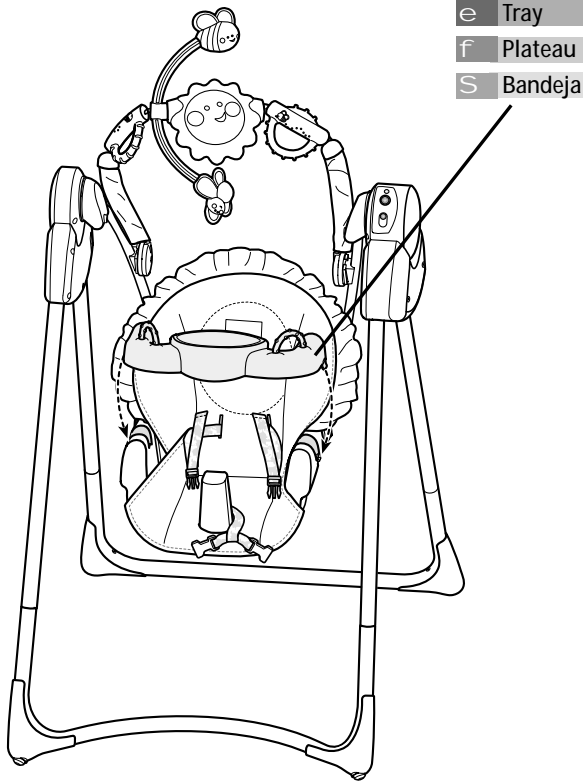

22

- e** • Fit and “snap” the tray onto the seat armrests.
• Insert and “snap” the tray links into the holes in the tray.

- f** • Fixer ou emboîter le plateau aux accoudoirs du siège.
• Emboîter les connecteurs du plateau dans les trous du plateau.

- S** • Ajustar la bandeja en los reposabrazos del asiento.
• Introducir y ajustar las conexiones de bandeja en los orificios de la bandeja.

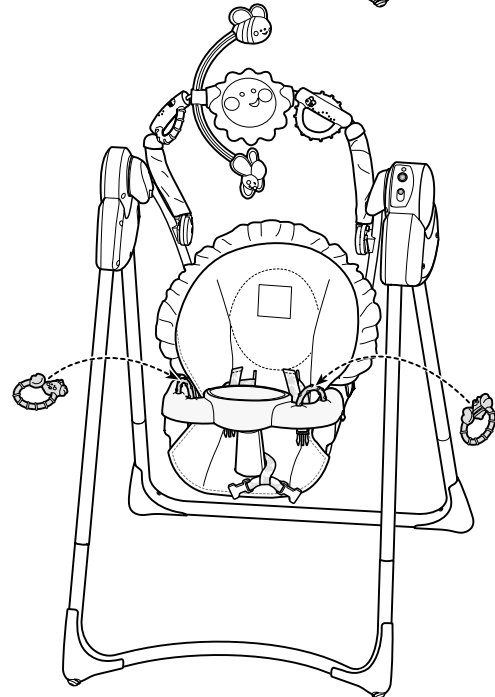
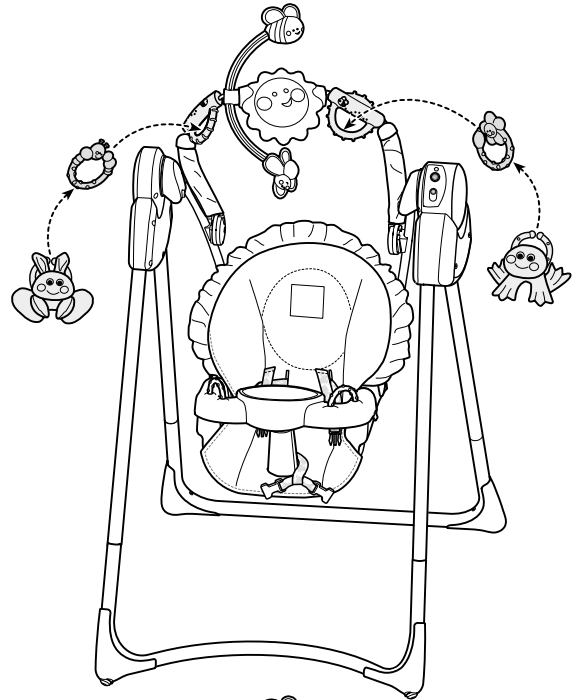

23

- e** • Fit the toy links and/or toys on the toy bar/tray!

- f** • Fixer les connecteurs de jouets ou les jouets sur la barre-jouets ou sur le plateau !

- S** • Ajustar las conexiones de juguete y/o los juguetes en la barra de juguetes/bandeja.

e Assembly is now complete.

f L'assemblage est maintenant terminé.

S El montaje está completo.

e Battery Installation f Installation des piles
S Colocación de las pilas

e **Hint:** We recommend using **alkaline** batteries for longer battery life.

f **Remarque :** Il est recommandé d'utiliser des piles **alcalines**, car elles durent plus longtemps.

S **Consejo:** Se recomienda usar pilas **alcalinas** para una mayor duración.

1,5V x 4
"D" (LR20)

e Shown Actual Size

f Dimensions réelles

S Se muestra a tamaño real

e Battery Compartment

f Compartiment des piles

S Compartimento de pilas

e • Loosen the screws in the battery compartment door and remove the battery compartment door.
• Insert four "D" (LR20) alkaline batteries into the battery compartment.

Hint: We recommend using **alkaline** batteries for longer battery life.

• Replace the battery compartment door and tighten the screws.

f • Dévisser les vis du couvercle du compartiment des piles et retirer le couvercle.

• Insérer 4 piles alcalines D (LR20) dans le compartiment.

Remarque : Il est recommandé d'utiliser des piles **alcalines**, car elles durent plus longtemps.

• Refermer le compartiment des piles et serrer les vis.

S • Desenroscar los tornillos de la tapa del compartimento de pilas y retirar la tapa.

• Introducir cuatro pilas alcalinas tipo 4 x "D" (LR20) x 1,5V en el compartimento.

Consejo: se recomienda usar pilas **alcalinas** para una mayor duración.

• Cerrar la tapa del compartimento de pilas y apretar los tornillos.

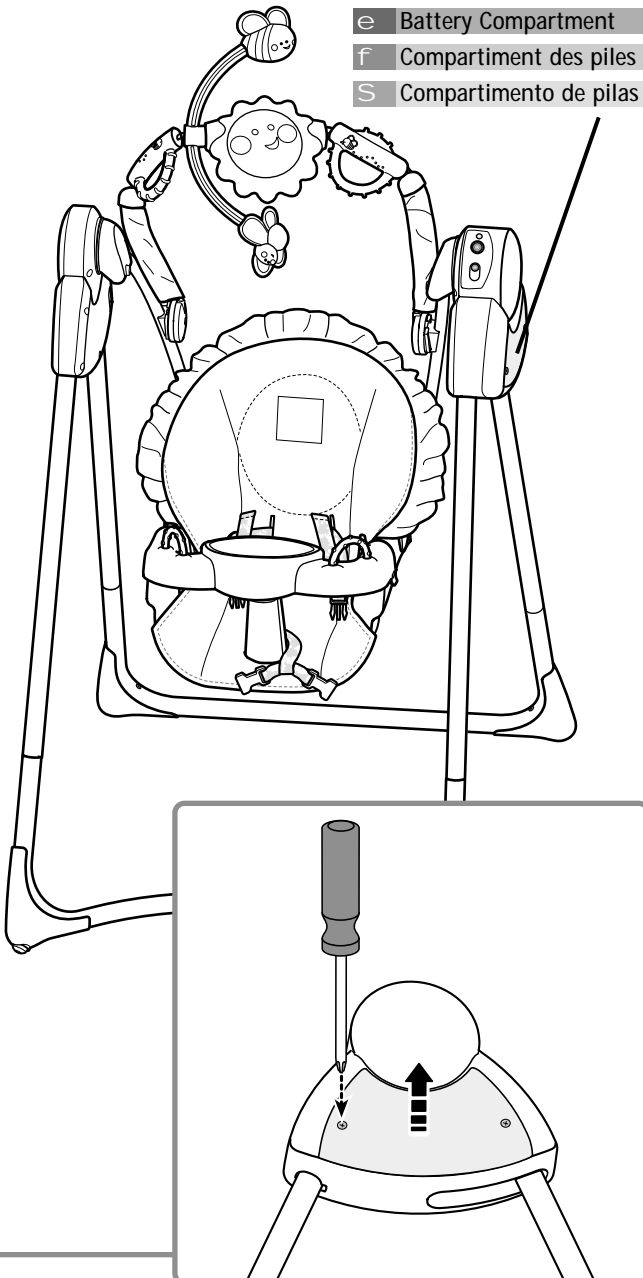

e Battery Safety Information
f Conseils de sécurité concernant les piles
S Información de seguridad sobre las pilas

- e Batteries may leak fluids that can cause a chemical burn injury or ruin your product. To avoid battery leakage:**
- Do not mix old and new batteries or batteries of different types: alkaline, standard (carbon-zinc) or rechargeable (nickel-cadmium).
 - Insert batteries as indicated inside the battery compartment.
 - Remove batteries during long periods of non-use. Always remove exhausted batteries from the product. Dispose of batteries safely. Do not dispose of batteries in a fire. The batteries may explode or leak.
 - Never short-circuit the battery terminals.
 - Use only batteries of the same or equivalent type as recommended.
 - Do not charge non-rechargeable batteries.
 - Remove rechargeable batteries from the product before charging.
 - If removeable, rechargeable batteries are used, they are only to be charged under adult supervision.

- f Les piles pourraient couler et causer des brûlures chimiques ou endommager irréparablement le produit. Pour éviter que les piles coulent :**
- Ne pas combiner des piles usées avec des piles neuves ou différents types de piles : alcalines, standard (carbone-zinc) ou rechargeables (nickel-cadmium).
 - Insérer les piles dans le sens indiqué à l'intérieur du compartiment.
 - Retirer les piles si le jouet n'est pas utilisé pendant une longue période. Toujours retirer les piles usées du produit. Jeter les piles usées dans un conteneur réservé à cet usage. Ne pas jeter les piles au feu : elles pourraient exploser ou couler.
 - Ne jamais court-circuiter les bornes des piles.
 - N'utiliser que des piles du même type que celles recommandées, ou des piles équivalentes.
 - Ne pas recharger des piles non rechargeables.
 - Toujours retirer les piles rechargeables du produit avant de les charger.
 - Les piles rechargeables ne doivent être rechargées que sous la surveillance d'un adulte.

- S Las pilas pueden derramar líquido que puede causar quemaduras o dañar el producto. Para evitar derrames:**
- No mezclar pilas nuevas con gastadas ni mezclar pilas alcalinas, estándar (carbono-cinc) o recargables (níquel-cadmio).
 - Cerciorarse de que la polaridad de las pilas sea la correcta.
 - Sacar las pilas gastadas del producto y disponer de ellas de una manera segura. Sacar las pilas si el vehículo no va a ser usado durante un periodo prolongado. No quemar las pilas ya que podrían explotar o derramar el líquido incorporado en ellas.
 - No provocar un cortocircuito con las terminales.
 - Usar sólo el tipo de pilas recomendadas (o su equivalente).
 - No cargar pilas no recargables.
 - Sacar las pilas recargables antes de cargarlas.
 - La carga de las pilas recargables sólo debe realizarse con la supervisión de un adulto.



e **WARNING** f **AVERTISSEMENT** S **ADVERTENCIA**

- | | |
|---|------------------------------------------------------------------------------------------------------------------------------------------------------------------------------------------------------------------------------------------------------------------------------------------------------------------------------------------------------------------------------------------------------------------------------------------|
| e | <ul style="list-style-type: none"> • Never leave child unattended. • To prevent falls, never use with an active child who may be able to climb out of the seat. • To prevent injury or death from falls or sliding out, always use the restraint system. Never rely on the tray to restrain child. |
| f | <ul style="list-style-type: none"> • Ne jamais laisser un enfant sans surveillance. • Pour prévenir les chutes, ne jamais utiliser le produit pour un enfant capable de sortir seul du siège. • Pour prévenir les blessures graves ou la mort qui pourraient survenir si l'enfant tombait ou glissait hors du siège, toujours utiliser le système de retenue : le plateau ne peut pas retenir l'enfant. |
| S | <ul style="list-style-type: none"> • No dejar al niño fuera de su alcance. • Para evitar caídas, no usar con niños activos que puedan salirse del asiento. • Para evitar lesiones o la muerte como consecuencia de caídas, siempre usar el sistema de sujeción. La bandeja no es un dispositivo de seguridad. |

e **IMPORTANT!** Before each use, inspect this product for damaged hardware, loose joints, missing parts or sharp edges. DO NOT use if any parts are missing or broken. Contact Fisher-Price® for replacement parts and instructions if needed. Never substitute parts.

f **IMPORTANT !** Avant chaque utilisation, vérifier que ce produit ne comporte pas de pièces endommagées ou manquantes, de joints lâches ni de bords tranchants. NE PAS l'utiliser si des pièces manquent ou sont endommagées. Communiquer avec Fisher-Price pour obtenir des pièces de rechange et des instructions au besoin. N'utiliser que des pièces du fabricant.

S **¡IMPORTANTE!** Antes de cada uso, revisar que este producto no tenga hardware dañado, conexiones sueltas, piezas faltantes o bordes filosos. NO usar el producto si falta o está rota alguna pieza. Póngase en contacto con la oficina Fisher-Price más próxima a su localidad para obtener piezas de repuesto e instrucciones, en caso de ser necesarias. No usar piezas de terceros.

e Securing Your Child
 f Comment installer l'enfant
 S Asegurar al niño

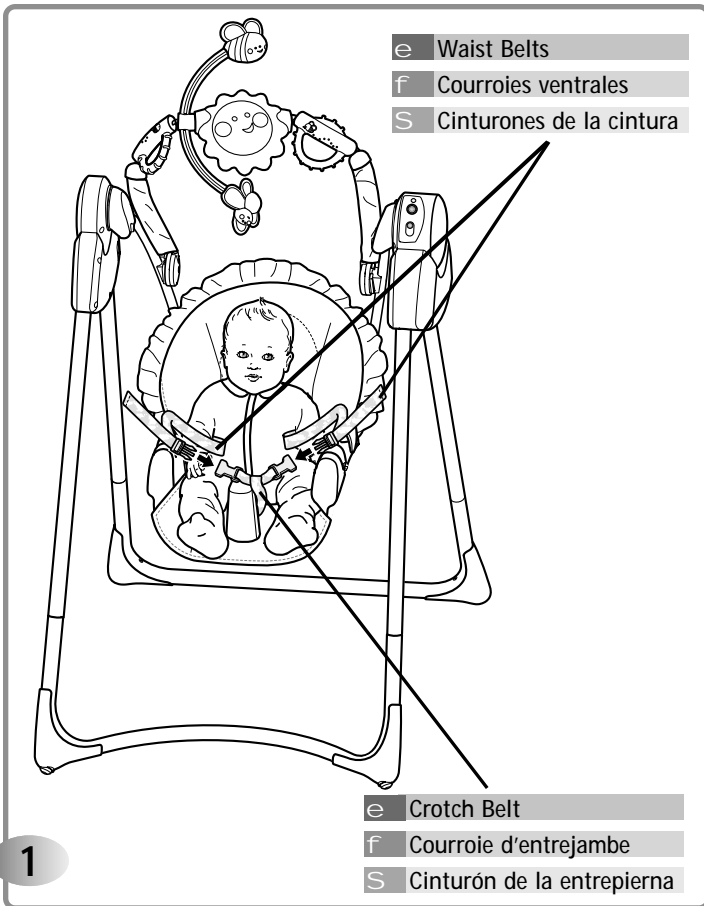

e • Place your child in the seat. Position the crotch belt between your child's legs.
 • Fasten the waist belts to the crotch belt. **Make sure you hear a "click" on both sides.**
 • Check to be sure the restraint system is securely attached by pulling it away from your child. The restraint system should remain attached.

f • Placer l'enfant dans le siège. Glisser la courroie d'entrejambe entre ses jambes.
 • Attacher les courroies ventrales à la courroie d'entrejambe. **S'assurer d'entendre un « clic » de chaque côté.**
 • Tirer sur le système de retenue pour s'assurer qu'il est bien attaché. Il doit résister.

S • Sentar al niño en el asiento. Poner el cinturón de la entrepierna entre las piernas del niño.
 • Abrochar los cinturones de la cintura al cinturón de la entrepierna. **Cerciorarse de oír un "clic" en ambos lados.**
 • Verificar que el sistema de sujeción esté bien seguro, jalándolo en dirección opuesta al niño. El sistema de sujeción debe permanecer conectado.

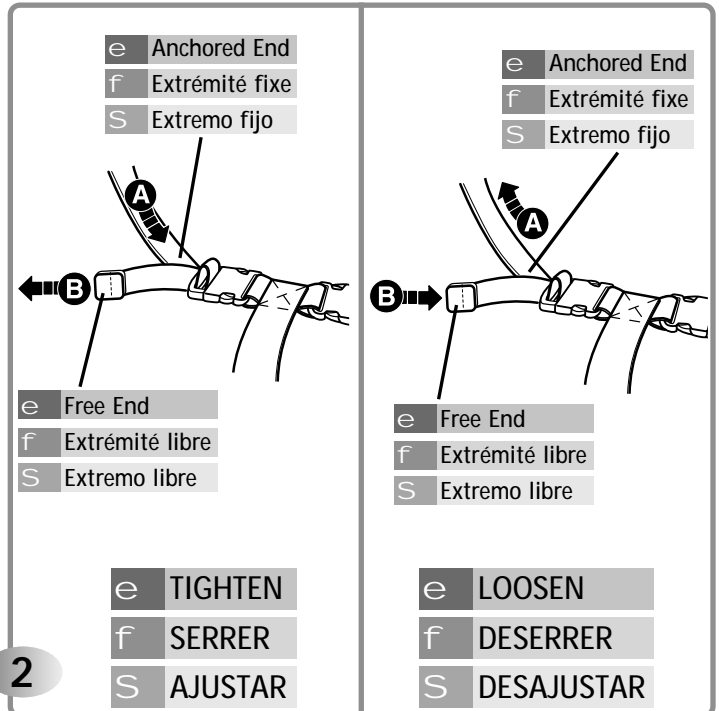

e **To tighten the waist belts:**
 • Feed the anchored end of the waist belt up through the buckle to form a loop **A**. Pull the free end of the waist belt **B**.
To loosen the waist belts:
 • Feed the free end of the waist belt up through the buckle to form a loop **A**. Enlarge the loop by pulling on the end of the loop toward the buckle. Pull the anchored end of the waist belt to shorten the free end of the waist belt **B**.

f **Pour serrer les courroies :**
 • Glisser une portion de l'extrémité fixe de la courroie vers le haut dans le passant de façon à former une boucle **A**. Tirer sur l'extrémité libre de la courroie **B**.
Pour desserrer les courroies :
 • Glisser une portion de l'extrémité libre de la courroie dans le passant de façon à former une boucle **A**. Agrandir la boucle en tirant dessus vers le passant. Tirer sur l'extrémité fixe de la courroie de retenue pour raccourcir son extrémité libre **B**.

S **Para ajustar los cinturones de seguridad:**
 • Introducir el extremo enganchado del cinturón de seguridad en la hebilla para formar una onda **A**. Jalar el extremo libre del cinturón de seguridad **B**.
Para desajustar los cinturones de seguridad:
 • Introducir el extremo libre del cinturón de seguridad en la hebilla para formar una onda **A**. Agrandar la onda jalando el extremo de ésta hacia la hebilla. Jalar el extremo enganchado del cinturón de seguridad para acortar el extremo libre del cinturón de seguridad **B**.

e **Swinging and Music**
 f **Balancement et musique**
 S **Movimiento de columpio y música**

- e **Swinging**
- Make sure your child is properly secured in the seat.
 - Slide the swing power switch on to any of six speed settings.
 - Watch the toys move when the seat swings!
 - Be sure to slide the switch to the off position when the swing is not in use.

Hint: As with most battery-powered swings, a heavier child will reduce the amount of swinging motion on all settings. In most cases, the low setting works best for a smaller child while the high setting works best for a larger child.

- f **Balancement**
- S'assurer que l'enfant est bien attaché dans le siège.
 - Faire glisser l'interrupteur à la position de marche pour choisir l'une des six vitesses.
 - Regarder les jouets suivre les mouvements de la balançoire!
 - S'assurer de glisser l'interrupteur à la position d'arrêt quand la balançoire n'est pas utilisée.

Remarque : Comme avec la plupart des balançoires alimentées par piles, le poids de l'enfant réduit le balancement de chaque position. Dans la plupart des cas, le réglage «lent» convient mieux à un petit enfant et le réglage «rapide», à un enfant plus lourd.

- S **Movimiento de columpio**
- Cerciorarse de que su hijo esté bien asegurado en el asiento.
 - Colocar el interruptor de encendido del columpio en uno de seis niveles de velocidad.
 - ¡Mira cómo se mueven los juguetes cuando el asiento se columpia!
 - Cerciorarse de poner el interruptor en apagado cuando el columpio no esté en uso.

Consejo: al igual que con la mayoría de columpios que funcionan con pilas, entre más pesado el niño, menor será el movimiento del columpio en todos los niveles. En la mayoría de casos, el nivel bajo funciona mejor para niños pequeños, mientras que el nivel alto funciona mejor para niños más grandes.

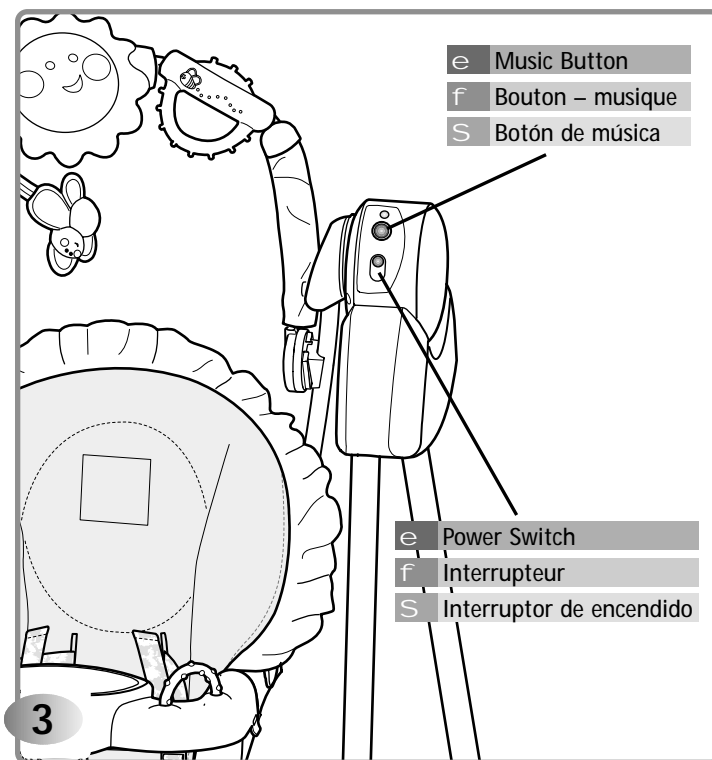

- e **Music**
- Push the music button once for music with low volume.
 - Push the music button again for music with high volume.
 - Push the music button a third time to turn music off.
- Note:** Low battery power may cause product movement to slow and sound volume to become faint or turn off all together. If this should happen, please remove and discard all four batteries and replace with four, new "D" alkaline batteries.

- f **Musique**
- Appuyer une fois sur le bouton de la musique pour entendre la musique à un volume faible.
 - Appuyer de nouveau sur le bouton pour entendre la musique à un volume élevé.
 - Appuyer sur le bouton une troisième fois pour éteindre la musique.
- Remarque :** Si les piles du produit sont faibles, il se peut que les mouvements soient lents et que le son soit faible ou inaudible. Si c'est le cas, jeter les 4 piles et les remplacer par 4 piles alcalines D neuves.

- S **Música**
- Empujar el botón de música una vez para música con volumen bajo.
 - Empujar el botón de música otra vez para música con volumen alto.
 - Empujar el botón de música una vez más para apagar la música.
- Nota:** si las pilas están gastadas, el movimiento del producto puede perder intensidad y el volumen del sonido puede bajar o apagarse por completo. Si esto llega a suceder, sacar y desechar las cuatro pilas y sustituirlas por cuatro nuevas pilas alcalinas tipo 4 x "D" (LR20) x 1,5V.

e Adjusting the Seat

f Réglage du siège

S Ajustar el asiento

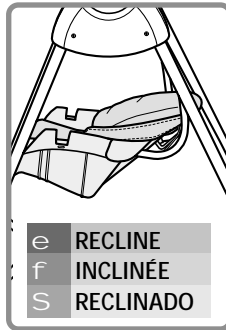
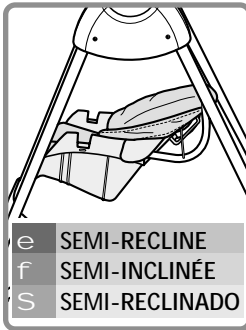
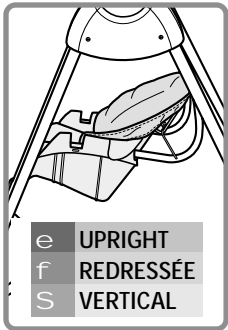
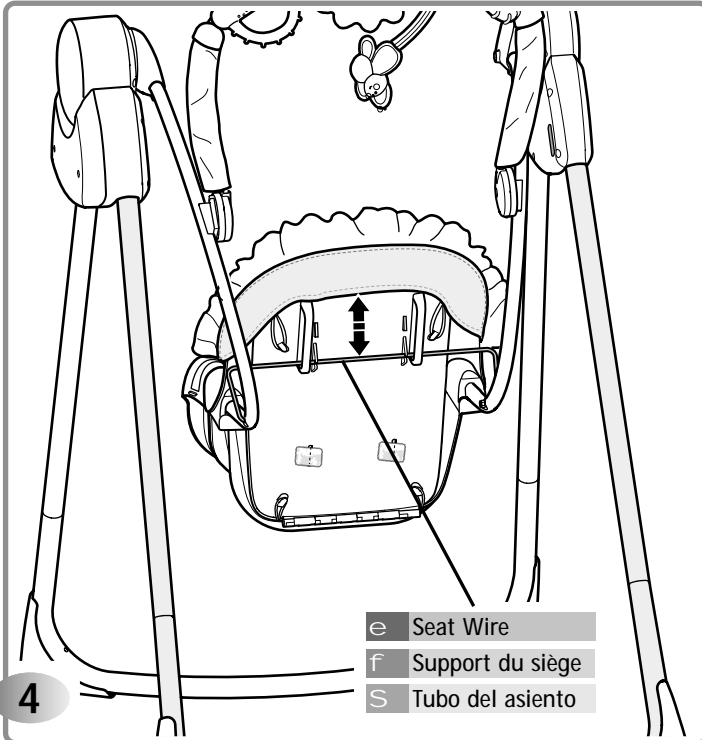

e Adjust the seat angle to any of three positions: Upright, Semi-Recline or Recline. To adjust the seat angle:

- Lift or lower the seat wire into the grooves on the seat back.

f Régler l'inclinaison du siège à l'une des trois position : redressée, semi-inclinée ou inclinée. Pour régler l'angle du siège :

- Ajuster le support du siège vers le haut ou vers le bas dans les rainures du dossier du siège.

S Ajustar el ángulo del asiento en una de tres posiciones : Vertical, Semi-reclinado o Reclinado. Para ajustar o ángulo del asiento:

- Levantar o bajar el tubo del asiento en las ranuras del respaldo.

e Using the Toy Bar

f Utilisation de la barre-jouets

S Uso de la barra de juguetes

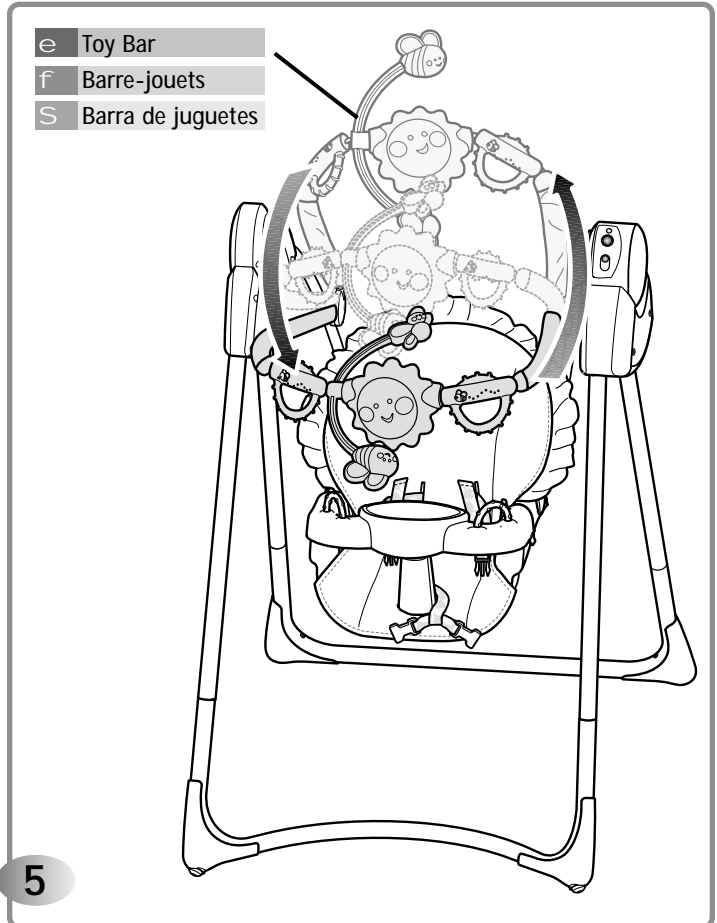

e • Lift or lower the toy bar for baby's enjoyment.

Hint: The toys move when the swing is turned on!

f • Monter ou baisser la barre-jouets pour bébé.

Remarque : Les jouets bougent quand la balançoire est en marche.

S • Levantar o bajar la barra de juguetes para que el bebé se entretenga.

Consejo: los juguetes se mueven cuando el columpio está activado.

e Storage
f Rangement
S Almacenamiento

e FCC Statement (United States Only)
S Nota FCC (Válido sólo en los Estados Unidos)

- e Toy Bar
- f Barre-jouets
- S Barra de juguetes

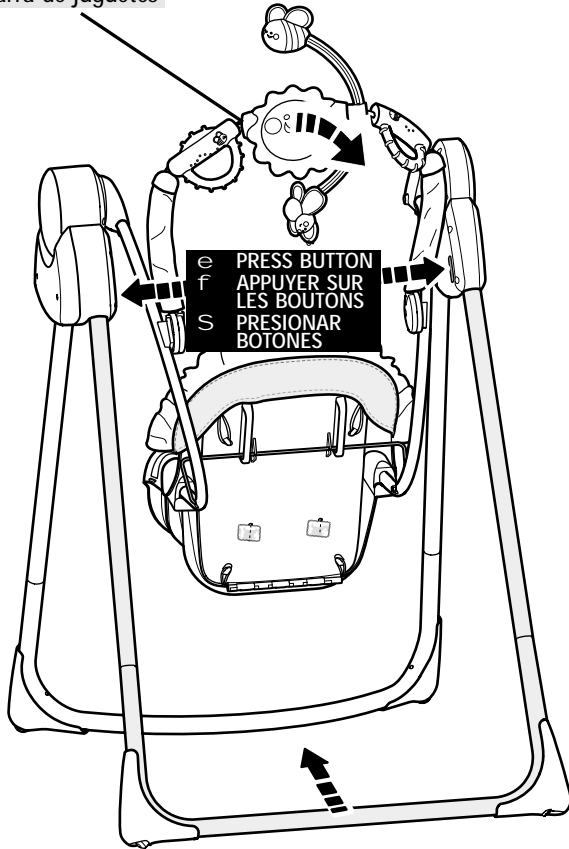

e FCC Statement (United States Only)

This equipment has been tested and found to comply with the limits for a Class B digital device, pursuant to part 15 of the FCC rules. These limits are designed to provide reasonable protection against harmful interference in a residential installation. This equipment generates, uses and can radiate radio frequency energy and, if not installed and used in accordance with the instructions, may cause harmful interference to radio communications. However, there is no guarantee that interference will not occur in a particular installation. If this equipment does cause harmful interference to radio or television reception, which can be determined by turning the equipment off and on, the user is encouraged to try to correct the interference by one or more of the following measures:

Reorient or relocate the receiving antenna.

Increase the separation between the equipment and receiver.

Connect the equipment into an outlet on a circuit different from that to which the receiver is connected.

Consult the dealer or an experienced radio/TV technician for help.

Note: Changes or modifications not expressly approved by the manufacturer responsible for compliance could void the user's authority to operate the equipment.

S Nota FCC (Válido sólo en los Estados Unidos)

Este equipo fue probado y cumple con los límites de un dispositivo digital de Clase B, según está establecido en la Parte 15 del reglamento FCC. Estos límites están diseñados para proporcionar una protección razonable contra interferencia dañina en una instalación residencial. Este equipo genera, utiliza y puede radiar energía de radiofrecuencia y, si no se instala y utiliza según lo estipulado en las instrucciones, puede causar interferencia dañina a radiocomunicaciones. Sin embargo, no hay ninguna garantía de que no haya interferencia en una instalación particular. Si este equipo llega a causar interferencia dañina a la recepción de radio o televisión, lo cual puede ser verificado encendiendo y apagando el equipo, se recomienda tomar una de las siguientes medidas para corregir el problema:

Cambiar la orientación o localización de la antena receptora.

Aumentar la distancia entre el equipo y el receptor.

Ponerse en contacto con el distribuidor o con un técnico de radio/TV.

Nota: los cambios o modificaciones no expresamente autorizados por el fabricante responsable del cumplimiento de las normas puede cancelar la autoridad del usuario de usar el equipo.

- e • Push the toy bar backward to its storage position.
- Press the button on each housing and push the rear legs toward the front legs. Stand the frame against a wall for storage.

- f • Pousser la barre-jouets vers l'arrière, dans sa position de rangement.
- Appuyer sur le bouton de chaque boîtier et pousser les montants arrière vers les montants avant. Appuyer le produit sur un mur pour le ranger

- S • Empujar la barra de juguetes para atrás a la posición de almacenamiento.
- Presionar el botón de cada compartimento y empujar las patas traseras hacia las patas delanteras. Colocar el armazón contra una pared para almacenamiento.

- e**
- The pad is machine washable. Wash it separately in cold water on the gentle cycle. Do not use bleach. Tumble dry separately on low heat and remove promptly.
 - The frame, links, toys and toy bar may be wiped clean using a mild cleaning solution and a damp cloth. Do not use bleach. Do not use harsh or abrasive cleaners. Rinse clean with water to remove residue.

- f**
- Le coussin est lavable à la machine. Le laver séparément à l'eau froide au cycle délicat. Ne pas utiliser d'eau de Javel. Le sécher séparément par culbutage à basse température et le retirer rapidement de la machine une fois sec.
 - Nettoyer le cadre, les jouets et la barre-jouets avec une solution savonneuse douce et un linge humide. Ne pas utiliser d'eau de Javel. Ne pas utiliser de nettoyeurs puissants ou abrasifs. Rincer pour éliminer les résidus de savon.

- S**
- La almohadilla es lavable a máquina. Lavarla por separado en agua fría en ciclo suave. No usar lejía. Meter a la secadora por separado a temperatura baja y sacar inmediatamente después de finalizado el ciclo.
 - Limpiar el armazón, juguetes y la barra de juguetes pasándoles un paño humedecido en una solución limpiadora suave. No usar lejía. No usar limpiadores fuertes o abrasivos. Enjuagar con agua para eliminar el residuo de jabón.

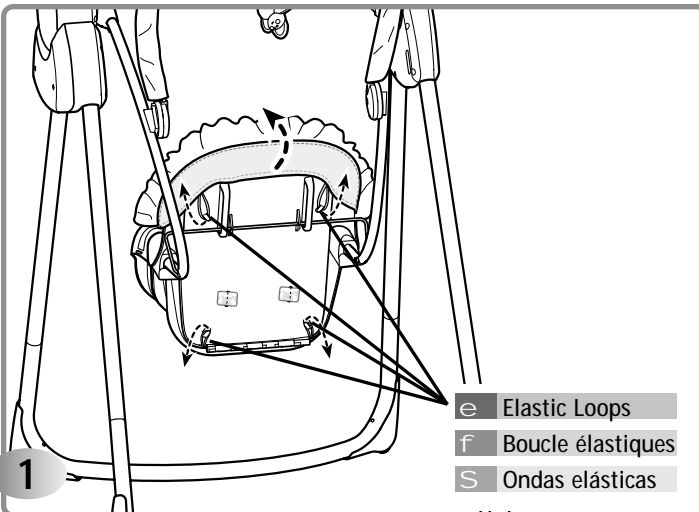

- e To remove the pad:**
- Remove the four pad elastic loops from the seat back and bottom tabs.
 - Remove the top of the pad from the seat.

- f Pour retirer le coussin :**
- Retirer les quatre boucles élastiques du dossier du siège et des pattes du bas.
 - Retirer le haut du coussin du siège.

- S Para retirar la almohadilla:**
- Quitar las cuatro ondas elásticas de la almohadilla de las lengüetas del asiento y respaldo.
 - Desprender la parte de arriba de la almohadilla del asiento.

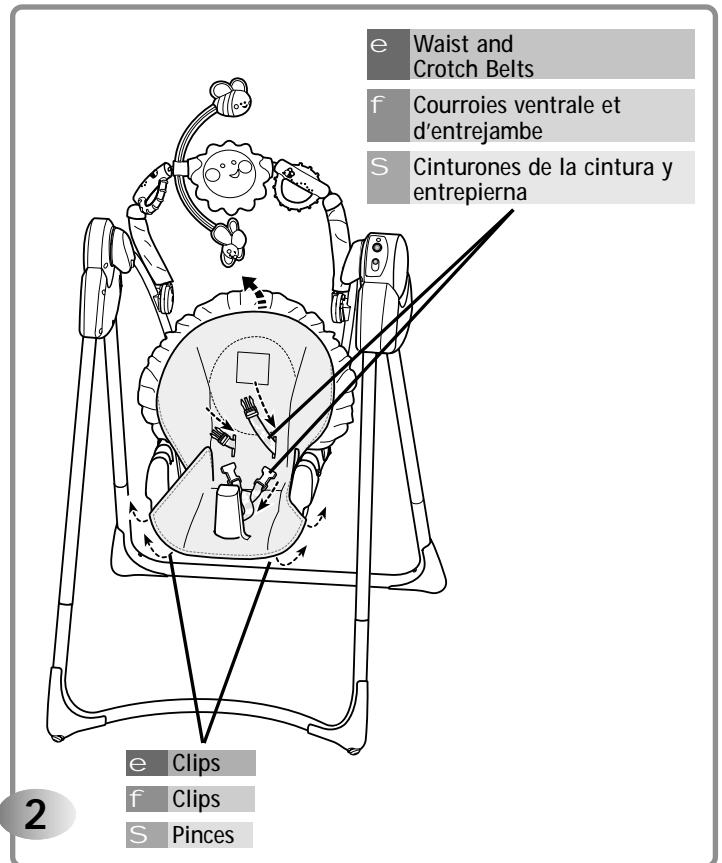

- e Waist and Crotch Belts**
- f Courroies ventrale et d'entrejambe**
- S Cinturones de la cintura y entrepierna**

- e**
- Unhook the pad clips from the sides of the seat.
 - Remove the pad elastic loops from the front edge of the seat bottom.
 - Push the waist and crotch belts back through the pad slots.
 - Remove the pad from the seat.
- To replace the pad, refer to Assembly steps 17-20.**

- f**
- Défaire les pinces du coussin des côtés du siège.
 - Retirer les boucles élastiques du rebord avant du bas du siège.
 - Réinsérer les courroies ventrale et d'entrejambe dans les fentes du coussin.
 - Retirer le coussin du siège.
- Pour replacer le coussin, se référer aux étapes 17 à 20 de l'assemblage.**

- S**
- Desenganchar los clips de la almohadilla de los lados del asiento.
 - Retirar las ondas elásticas de la almohadilla del borde delantero del asiento.
 - Empujar los cinturones de la cintura y entrepierna de regreso por las ranuras de la almohadilla.
 - Retirar la almohadilla del asiento.
- Para regresar la almohadilla a su lugar, consultar los pasos de montaje 17-20.**

e One (1) Year Limited Warranty (United States Only)
S Garantía limitada de un (1) año (Estados Unidos)

e Fisher-Price, Inc., 636 Girard Avenue, East Aurora, New York 14052 warrants that Magical Motion Swing is free from all defects in material and workmanship when used under normal conditions for a period of one (1) year from the of purchase.

Should the product fail to perform properly, we will repair or replace it at our option, free of charge. Purchaser is responsible for shipping the product to Consumer Relations at the address indicated above and for all associated freight and insurance cost. Fisher-Price, Inc. will bear the cost of shipping the repaired or replaced item to you.

This warranty is void if the owner repairs or modifies the product. THIS WARRANTY EXCLUDES ANY LIABILITY OTHER THAN THAT EXPRESSLY STATED ABOVE INCLUDING BUT NOT LIMITED TO ANY INCIDENTAL OR CONSEQUENTIAL DAMAGES. SOME STATES DO NOT ALLOW THE EXCLUSION OR LIMITATION OF INCIDENTAL OR CONSEQUENTIAL DAMAGES, SO THE ABOVE LIMITATION OR EXCLUSION MAY NOT APPLY TO YOU.

THIS WARRANTY GIVES YOU SPECIFIC LEGAL RIGHTS, AND YOU MAY ALSO HAVE OTHER RIGHTS WHICH MAY VARY FROM STATE TO STATE.

S Fisher-Price, Inc., 636 Girard Avenue, East Aurora, New York 14052 garantiza que el producto estará libre de defectos materiales o de mano de obra por 1 año a partir de la fecha de compra, siempre y cuando se use bajo condiciones normales.

Si el producto resulta defectuoso, regresar el mismo junto con el comprobante de compra, con cuota postal prepagada, a Consumer Relations, 636 Girard Avenue, East Aurora, New York 14052 para reparación o reemplazo del producto, a nuestra discreción. Fisher-Price pagará el envío del producto reparado o reemplazado. Esta garantía no cubre daños ocurridos por modificación no autorizada, accidentes, mal uso o abuso. Por ningún motivo nos hacemos responsables por daños secundarios, consiguientes o contingentes (EXCEPTO EN AQUELLOS ESTADOS QUE NO PERMITAN ESTA EXCLUSIÓN O LIMITACIÓN). ESTA GARANTÍA LE OTORGA DERECHOS LEGALES ESPECÍFICOS Y QUIZÁ TENGA OTROS DERECHOS QUE VARÍAN DE UN ESTADO A OTRO. ALGUNOS ESTADOS NO PERMITEN LA EXCLUSIÓN DE DAÑOS SECUNDARIOS O CONSIGUIENTES, DE MANERA QUE LAS EXCLUSIONES O LIMITACIONES ANTES MENCIONADAS QUIZÁ NO SEAN VÁLIDAS EN SU CASO.

e One (1) Year Limited Warranty (Canada)
f Garantie limitée de un (1) an (Canada)
S Garantía limitada de un año (MÉXICO)

e Mattel Canada Inc., warrants to the original consumer purchaser that this product will be free of defects in material or workmanship for one year (unless otherwise specified in alternate warranties) from the date of purchase. If defective, return the product along with proof of the date of purchase, postage prepaid to Mattel Canada Inc., Consumer Service, 6155 Freemont Blvd., Mississauga, Ontario L5R 3W2 for replacement with an identical product or a similar product of equal or greater value according to availability. This warranty gives you specific legal rights and you may also have other rights which vary from province to province. This warranty does not cover damage resulting from accident, misuse, or abuse. Valid for products sold in Canada.

f Mattel Canada garantit à l'acheteur initial que le produit est couvert contre les vices de matériaux ou de fabrication pour une période de deux ans (à moins d'indication contraire dans d'autres garanties) à compter de la date d'achat. Tout produit défectueux doit être retourné, accompagné d'une preuve de la date d'achat et dûment affranchi, au Service à la clientèle de Mattel Canada Inc., 6155, Freemont Blvd., Mississauga (Ontario) L5R 3W2, où il sera remplacé par un produit identique ou un produit semblable de valeur égale ou supérieure, selon la disponibilité. La présente garantie procure certains droits légaux à l'acheteur, qui peut également bénéficier de droits supplémentaires qui varient d'une province à l'autre. La présente garantie ne couvre pas les dommages occasionnés par un accident ou un usage abusif ou inapproprié. Valable pour les produits vendus au Canada seulement.

S Mattel de México, S.A. de C.V., garantiza sus productos por un periodo de 1 año en todas sus partes y mano de obra, a partir de la fecha de entrega. Condiciones:
1.- El consumidor presentará el producto en el lugar donde lo adquirió o lo presentará o enviará a nuestro centro de servicio ubicado en Lebrija 296-A, Col. Cerro de la Estrella, Iztapalapa C.P. 09880 México, D.F. Tels.: 54-26-44-87 y 54-26-44-38
2.- Durante la vigencia de esta póliza nos comprometemos a efectuar sin cargo la reparación, en un plazo que no excederá de 30 días a partir de la fecha de recepción del producto, en nuestro centro de servicio, o al cambio del producto defectuoso en su caso. Así mismo cubrimos gastos que se deriven de la presente garantía.
3.- Refacciones para este producto podrán ser adquiridas en nuestro centro de servicio. Esta garantía se invalida en los siguientes casos: si ha sufrido un deterioro esencial, grave o irreparable por causa del consumidor, por daños causados por maltrato, mal uso, golpes accidentales o intencionales, o que el artículo se haya expuesto a elementos como agua (a excepción de que el instructivo indique otra cosa), ácidos, fuego, intemperie, así como daños causados por baterías que se dejen dentro del juguete por largos periodos de tiempo sin uso.

e ICES-003
f NMB-003

e ICES-003

This Class B digital apparatus complies with Canadian ICES-003.

f NMB-003

Cet appareil numérique de la classe B est conforme à la norme NMB-003 du Canada.

e Consumer Information f Service à la clientèle
S Información para el consumidor

United States

Please call Fisher-Price® Consumer Relations, toll-free at **1-800-432-5437**, 8 AM - 6 PM EST Monday through Friday. Hearing-impaired consumers using TTY/TDD equipment, please call 1-800-382-7470.

Or, write to: Fisher-Price® Consumer Relations, 636 Girard Avenue, East Aurora, New York 14052, U.S.A.

Canada

Call **1-800-567-7724**, or write to: Mattel Canada Inc., 6155 Freemont Blvd., Mississauga, Ontario L5R 3W2.

México

IMPORTADO Y DISTRIBUIDO POR Mattel de México, S.A. de C.V., Camino a Santa Teresa No. 1040, 7o. Piso, Col. Jardines en la Montaña, Delegación Tlalpan, 14210 México, D.F. R.F.C. MME-920701-NB3. TEL. 54-49-41-00.

Chile

Mattel Chile, S.A., Avenida Américo Vespucio 501-B, Quilicura, Santiago, Chile.

Venezuela

Mattel de Venezuela, C.A., Ave. Mara, C.C. Macaracuay Plaza, Torre B, Piso 8, Colinas de la California, Caracas 1071.

Argentina

Mattel Argentina, S.A., Curupaytí 1186, (1607) – Villa Adelina, Buenos Aires.

Colombia

Mattel Colombia, S.A., calle 123#7-07 P.5, Bogotá.

Brasil

Mattel do Brasil Ltda. - CNPJ : 54.558.002/0004-72 Av. Tamboré, 1400/1440 Quadra A de 02 a 03 - 06460-000 - Barueri - SP. Atendimento ao Consumidor: 0800 550780.

Great Britain

Telephone 01628 500302.

Australia

Mattel Australia Pty. Ltd., 658 Church Street, Locked Bag #870, Richmond, Victoria 3121 Australia. Consumer Advisory Service 1300 135 312.

New Zealand

16-18 William Pickering Drive, Albany 1331, Auckland.

Asia

Mattel East Asia Ltd, Room 1106, South Tower, World Finance Centre, Harbour City, Tsimshatsui, HK, China.

©2003 Mattel, Inc. All Rights Reserved.
® and ™ designate U.S. trademarks of Mattel, Inc.
Fisher-Price, Inc., a subsidiary of Mattel, Inc., East Aurora, New York 14052, U.S.A.

©2003 Mattel, Inc. Tous droits réservés.
® et ™ désignent des marques déposées de Mattel, Inc. aux É.-U.
Fisher-Price, Inc., une filiale de Mattel, Inc., East Aurora, New York 14052, É. -U.

Printed in China/Imprimé en Chine
C1383pr-0720