



- Please read this manual and save it with your original sales receipt.
- Tools needed for assembly: two assembly wrenches (included) and a Phillips Screwdriver (not included).
- Use only with a Power Wheels® 12 Volt Lead-Acid Rechargeable Battery and a Power Wheels® 12 Volt Charger (both included).
- Leer este manual y guardarlo con el comprobante de venta original.
- Herramientas necesarias para el montaje: dos llaves hexagonales (incluidas) y desatornillador de cruz (no incluido).
- Usar solo con una batería de plomo-ácido recargable Power Wheels de 12V y un cargador Power Wheels de 12V (ambos incluidos).
- Lire le présent guide et le conserver avec le reçu de caisse original.
- Outils nécessaires pour l'assemblage : deux clés d'assemblage (fournies) et un tournevis cruciforme (non fourni).
- Utiliser seulement avec une batterie au plomb rechargeable Power Wheels de 12 V et un chargeur Power Wheels de 12 V (fournis tous les deux).



Owner's Manual
with Assembly Instructions
For **W6211, W6212**
and **W6213**

Manual del usuario
con instrucciones de montaje
Para el modelo **W6211,**
W6212 y W6213

Guide de l'utilisateur,
incluant les instructions
d'assemblage
Pour les modèles **W6211,**
W6212 et W6213

IMPORTANT INFORMATION INFORMACIÓN DE IMPORTANCIA RENSEIGNEMENTS IMPORTANTS

ELECTRICAL HAZARD PELIGRO ELÉCTRICO DANGERS LIÉS À L'ÉLECTRICITÉ



DANGER PELIGRO DANGER

- To prevent electric shock, do not immerse in water; wipe clean with a damp cloth.
- Para evitar descargas eléctricas, no sumergir el juguete; limpiarlo con un paño húmedo.
- Afin de prévenir les chocs électriques, ne pas immerger le produit dans l'eau; le nettoyer avec un linge humide.



WARNING ADVERTENCIA AVERTISSEMENT

- Battery can fall out and injure a child if vehicle tips over. Always use battery retainer.
- **PREVENT FIRE**
 - Never modify the electrical system. Alterations could cause a fire resulting in serious injury and could also ruin the electrical system.
 - Use of the wrong type battery or charger could cause a fire or explosion resulting in serious injury.
 - Use of Power Wheels® components in products other than Power Wheels® vehicles could cause overheating, fire or explosion.
- The battery must be handled by adults only. The battery is heavy and contains sulfuric acid (electrolyte). Dropping the battery could result in serious injury.
- Never allow children to charge the battery. Battery charging must be done by adults only. A child could be injured by the electricity involved in charging the battery.
- Read the safety instructions on the battery.
- Examine the battery, charger and their connectors for excessive wear or damage each time you charge the battery. If damage or excessive wear is detected, do not use the charger or the battery until you have replaced the worn or damaged part.
- **HOT** motors. Handle carefully.
- La batería se puede caer y lastimar a un niño si el vehículo se voltea. Siempre usar el sujetador de la batería.
- **EVITAR INCENDIOS**
 - Nunca modificar el sistema eléctrico. Las alteraciones pueden causar incendios que, a su vez, pueden resultar en lesiones graves y arruinar el sistema eléctrico.
 - El uso del tipo equivocado de batería o cargador puede causar un incendio o explosión, dando como resultado graves lesiones.
 - El uso de piezas Power Wheels en productos que no son Power Wheels puede resultar en sobrecalentamiento, incendio o explosión.
- Se recomienda que sólo un adulto cargue la batería. La batería es pesada y contiene ácido sulfúrico (electrolito). Si se llega a caer una batería podría causar lesiones graves.
- Nunca permitir que un niño cargue la batería. La carga de la batería debe ser realizada por un adulto. Un niño puede salir lesionado por la electricidad involucrada en la carga de la batería.
- Leer las instrucciones de seguridad en la batería.
- Cada vez que se cargue la batería, examinar la batería, cargador y conectores para verificar que no tengan daños ni estén gastados en exceso. Si detecta daños o gasto en exceso, no usar el cargador ni la batería sino hasta que haya reemplazado la pieza dañada.
- Motores **CALIENTES**. Tener precaución.
- La batterie peut tomber et blesser un enfant si le véhicule bascule. Toujours utiliser le dispositif de retenue de la batterie.
- **POUR PRÉVENIR LES INCENDIES**
 - Ne jamais modifier le système électrique. Des modifications pourraient provoquer un incendie causant des blessures graves et abîmer le système électrique.
 - L'utilisation du mauvais type de batterie ou de chargeur peut provoquer un incendie ou une explosion et causer des blessures graves.
 - L'utilisation de composants Power Wheels dans des produits d'autres marques pourrait causer une surchauffe, un incendie ou une explosion.
- La batterie doit être manipulée uniquement par un adulte. Elle est lourde et contient de l'acide sulfurique (électrolyte). Elle peut causer des blessures graves si elle tombe par terre.
- Ne jamais permettre à un enfant de charger la batterie. La batterie doit être chargée uniquement par un adulte. L'électricité nécessaire pour charger la batterie pourrait blesser un enfant.
- Lire les mises en garde imprimées sur la batterie.
- Avant de charger la batterie, toujours vérifier que la batterie, le chargeur et les connecteurs ne sont pas usés ou abîmés. Si des pièces sont usées ou abîmées, les remplacer avant d'utiliser le chargeur ou la batterie.
- Le moteur devient **CHAUD**. Le manipuler avec précaution.

RIDING HAZARD PELIGRO AL CONDUCIR DANGERS LIÉS À LA CONDUITE



WARNING

ADVERTENCIA

AVERTISSEMENT

• Prevent Injuries and Deaths

- Direct Adult Supervision Required.
- Never Ride at Night.
- Keep Children Within Safe Riding Areas.
These areas must be:
 - Away from swimming pools and other bodies of water to prevent drownings.
 - Generally level to prevent tipovers.
 - Away from steps, steep inclines, cars, roads and alleys.
- Riding Rules
Make sure children know and follow these rules for safe driving and riding.
 - Always sit on the seat.
 - Always wear shoes.
 - Only 1 (one) rider at a time.

• Evitar lesiones y la muerte

- Utilizar bajo la vigilancia de un adulto
- No usar el vehículo en la oscuridad.
- Mantener a los niños en áreas de juego seguras.
Se recomienda que estas áreas estén:
 - Lejos de piscinas y otras áreas con agua para evitar accidentes.
 - Niveladas para evitar que el vehículo se voltee.
 - Lejos de escalones, pendientes, autos, calles y callejones.
- Reglas para conducir
Cerciorarse de que los niños sepan y sigan estas normas para conducir de manera segura:
 - Siempre sentarse en el asiento.
 - Siempre usar zapatos.
 - Un solo conductor a la vez.

• Pour prévenir les blessures et la mort :

- N'utiliser que sous la surveillance d'un adulte.
- Ne jamais conduire dans l'obscurité.
- Toujours limiter les enfants à des endroits où ils peuvent utiliser le véhicule en toute sécurité.
Ces endroits doivent être :
 - Éloignés de piscines et d'autres étendues d'eau pour éviter tout risque de noyade.
 - Assez plats pour éviter que le véhicule ne bascule.
 - Éloignés des escaliers, des pentes abruptes, des véhicules, des routes et des allées.
- Règles de conduite
S'assurer que l'enfant connaît et suit les règles de conduite suivantes :
 - Toujours être assis sur le siège.
 - Toujours porter des chaussures.
 - Ne jamais laisser monter plus d'un (1) enfant à la fois.

- Read this manual carefully for important safety information and operating instructions before using your vehicle. Keep this manual for future reference, as it contains important information.
- The vehicle is designed for use on grass, asphalt, and other hard surfaces; on generally level terrain; and by children 3 years of age and older. Do not exceed the maximum weight capacity of 29,5 kg (65 lbs).
- Your new vehicle requires adult assembly. Please set aside at least 30 minutes for assembly.
- Use this vehicle **ONLY** outdoors. Most interior flooring can be damaged by riding this vehicle indoors. Fisher-Price® will not be responsible for damage to the floor if the vehicle is used indoors.
- You must charge your battery for **18-30 hours before you use your vehicle for the first time**. We recommend charging your battery before beginning assembly. Please see the Battery Charging section for detailed instructions.
- The battery charger is not a toy.
- Do not short circuit the battery.
- **Adults Note:** Regularly examine the charger for damage to the cord, plug, housing or other parts that may result in the risk of fire, electric shock or injury. In the event of any damage, do not use the charger until the damage has been properly repaired.
- Your Power Wheels® 12 volt battery is equipped with a built-in thermal fuse. The thermal fuse is a self-resetting safety device which automatically "trips" and shuts down operation of the vehicle if the vehicle is overloaded or the driving conditions too severe. Once a fuse has "tripped", remove your foot from the pedal and wait approximately 25 seconds before operating the vehicle again. To avoid repeated automatic shut-downs, avoid severe driving conditions.
- If a thermal fuse in a battery continually trips under normal driving conditions, please contact Consumer Relations.
- To prevent damaging the motors and gears, teach your child to stop the vehicle before switching direction.
- If you have any questions about your Power Wheels® vehicle, please Consumer Relations.

In Canada, Mattel Canada Inc., 6155 Freemont Blvd., Mississauga, Ontario L5R 3W2; 1-800-348-0751.

In Great Britain, please telephone 01628 500303.

In México and Puerto Rico: Importado y distribuido por Mattel de México, S.A. de C.V., Insurgentes Sur #3579, Torre 3, Oficina 601, Col. Tlalpan, Delegación Tlalpan, C.P. 14020, México, D.F. R.F.C. MME-920701-NB3, Tels.: 59-05-51-00 Ext. 5206 or 01-800-463-59-89 or call 1-800-348-0751 in the U.S.A.

In Australia, please call 1300 135 312, or write to: Mattel Australia Pty. Limited, 658 Church Street, Locked Bag #870, Richmond, Victoria 3121. Mattel Europa, B.V., Gondel 1, 1186 MJ Amstelveen, Nederland.

ICES-003

This Class B digital apparatus complies with Canadian ICES-003. Operation is subject to the following two conditions: (1) this device may not cause harmful interference and (2) this device must accept any interference received, including interference that may cause undesired operation.

- Leer detenidamente este manual antes de usar el vehículo, ya que incluye información de seguridad de importancia e instrucciones de uso. Guardar este manual para futura referencia, ya que contiene información de importancia acerca de este producto.
- Este vehículo está diseñado para uso en césped, asfalto y otras superficies duras; sobre terreno nivelado; y por niños de 3 años en adelante. No sobrepasar el peso máximo de 29,5 kilogramos.
- Este vehículo requiere montaje por un adulto. El montaje se demora aproximadamente 30 minutos.
- Usar este vehículo **SÓLO** al aire libre. La mayoría de pisos interiores se puede dañar si se usa el vehículo bajo techo. Fisher-Price no se hace responsable de daños a pisos si el vehículo se usa bajo techo.
- Cargar la batería por 18 a 30 horas **antes de usar el vehículo por primera vez**. Se recomienda empezar a cargar la batería antes de comenzar con el montaje. Consultar la sección de Cargar la batería para mayores detalles.
- El cargador de la batería no es un juguete.
- No provocar cortocircuitos con la batería.
- **Atención padres:** revisar periódicamente que el cargador no tenga daños en el cable, enchufe, compartimiento u otras piezas que pueden resultar en incendio, descarga eléctrica o lesiones. En caso de que detecte daños, no usar el cargador sino hasta que el daño haya sido reparado.
- La batería Power Wheels de 12V incluye un dispositivo de seguridad que se restablece por sí solo y automáticamente bloquea y detiene la operación del vehículo si este está sobrecargado o si las condiciones de manejo son muy severas. Después de que un fusible se bloquea, quitar el pie del pedal y esperar 25 segundos antes de echar a andar el vehículo otra vez. Para evitar bloqueos automáticos seguidos, evitar condiciones de manejo severas.
- Si el fusible térmico de la batería se bloquea continuamente bajo condiciones de manejo normales, póngase en contacto con el Departamento de Atención al Cliente de Power Wheels.
- Para evitar daños a los motores y cambios, enseñarle al niño a hacer alto antes de cambiar de dirección.
- Si tiene alguna pregunta sobre su vehículo Power Wheels, póngase en contacto con el departamento de Atención al cliente:

En México y Puerto Rico, escriba a: Mattel de México, S.A. de C.V., Insurgentes Sur # 3579, Torre 3, Oficina 601, Col. Tlalpan, Delegación Tlalpan, C.P. 14020, México, D.F. Tel.: 59-05-51-00 Ext. 5205, o bien llame al 1-800-348-0755 en los E.U.A.

- Lire attentivement le présent guide pour obtenir des renseignements importants sur la sécurité ainsi que des instructions concernant l'utilisation du véhicule. Conserver ce guide de l'utilisateur pour s'y référer en cas de besoin car il contient des informations importantes.
- Ce véhicule est conçu pour les enfants de 3 ans et plus, et peut être utilisé sur du gazon, de l'asphalte ou d'autres surfaces dures et planes.
- Ne pas dépasser la charge maximale de 29,5 kg (65 lb).
- Ce véhicule doit être assemblé par un adulte. L'assemblage devrait prendre au moins 30 minutes.
- Utiliser le véhicule à l'extérieur **SEULEMENT**. Ce véhicule pourrait endommager la plupart des revêtements de plancher. Fisher-Price ne peut être tenue responsable des dommages causés aux planchers si le véhicule est utilisé à l'intérieur.
- La batterie neuve doit être chargée pendant 18 à 30 heures **avant d'utiliser le véhicule pour la première fois**. Il est recommandé de charger la batterie avant d'assembler le véhicule. Se référer à la section «Charge de la batterie» pour obtenir des instructions détaillées.
- Le chargeur de batterie n'est pas un jouet.
- Ne pas court-circuiter les bornes de la batterie.
- **Remarque :** Examiner régulièrement le chargeur pour s'assurer que le cordon d'alimentation, la prise, le boîtier et les autres pièces du produit ne sont pas endommagés pour prévenir tout risque d'incendie, de décharge électrique ou de blessure. Ne pas utiliser un chargeur endommagé sans qu'il ait d'abord été correctement réparé.
- Le véhicule Power Wheels fonctionne avec une batterie de 12 V munie d'un fusible thermique intégré. Le fusible thermique est un dispositif de sécurité à réenclenchement automatique qui se déclenche et provoque l'arrêt du véhicule si ce dernier est surchargé ou si les conditions de conduite sont trop mauvaises. Si le fusible s'est déclenché, relâcher la pédale et attendre environ 25 secondes avant d'utiliser le véhicule de nouveau.
- Pour prévenir les interruptions automatiques répétées, éviter les mauvaises conditions de conduite.
- Si le fusible thermique de la batterie se déclenche sans arrêt en situation de conduite normale, communiquer avec le service à la clientèle.
- Pour éviter d'endommager le moteur et les engrenages, apprendre à l'enfant à arrêter le véhicule avant de passer de la marche avant à la marche arrière et vice-versa.
- Pour toute question concernant ce véhicule Power Wheels, s'adresser au service à la clientèle.

Au Canada : Mattel Canada Inc., 6155 Freemont Blvd., Mississauga (Ontario) L5R 3W2; 1-800-348-0751.

NMB-003

Cet appareil numérique de la classe B est conforme à la norme NMB-003 du Canada. L'utilisation de ce dispositif est autorisée seulement aux conditions suivantes : (1) il ne doit pas produire de brouillage et (2) l'utilisateur du dispositif doit être prêt à accepter tout brouillage radioélectrique reçu, même si ce brouillage est susceptible de compromettre le fonctionnement du dispositif.

ASSEMBLED PARTS PIEZAS ENSAMBLADAS PIÈCES À ASSEMBLER

- If you experience a problem with this product, please Consumer Relations.
- Please identify all parts before assembly and save all packaging material until assembly is complete to ensure that no parts are discarded.
- Metal parts have been coated with a lubricant to protect them during shipment. Wipe all metal parts with a paper towel to remove any excess lubricant.
- **Parts Not Shown: Decorative Label Sheet and Instructions**
- Si llega a tener algún problema con este producto, póngase en contacto con el Servicio de atención al cliente.
- Identifique todas las piezas antes del montaje y guarde todo el material de embalaje hasta que el montaje esté completo, para asegurarse de que no se deseche ninguna pieza.
- Las piezas de metal fueron cubiertas con un lubricante para protegerlas durante el envío. Limpiar todas las piezas de metal con un papel toalla para quitar el exceso de lubricante.
- **No se muestran: hoja de adhesivos e instrucciones**
- En cas de problème avec ce véhicule, communiquer avec le service à la clientèle.
- Ne pas jeter l'emballage avant d'avoir terminé l'assemblage pour s'assurer qu'aucune pièce n'est jetée par erreur.
- Les pièces métalliques sont enduites d'un lubrifiant qui les protège pendant le transport. Les essuyer avec un essuie-tout pour enlever le surplus de lubrifiant.
- **Non illustrées : feuille d'autocollants décoratifs et instructions**

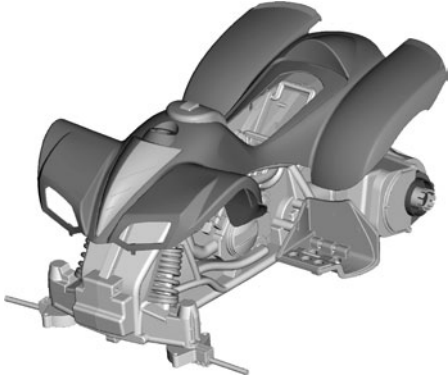

Vehicle
Vehículo
Véhicule



Handlebar
Manubrio
Guidon



Front Clip
Sujetador delantero
Garniture frontale



**Brush Guard
Protector**
Grille de protection



Seat
Asiento
Siège



12 Volt Battery
Batería de 12V
Batterie de 12 V



12 Volt Charger
Cargador de 12V
Chargeur de 12 V



2 Front Wheels
2 ruedas delanteras
2 roues avant



2 Rear Wheels
2 ruedas traseras
2 roues arrière



Rear Axle
Eje trasero
Essieu arrière



Plate
Placa
Plaque



4 Wheel Covers
4 cubiertas de rueda
4 enjoliveurs



4 Hubcaps
4 tapones
4 chapeaux de moyeu



2 Rear Wheel Drivers
2 brocas de rueda trasera
2 organes moteur de roue arrière



Steering Column Cap
Tapa de la columna de mando
Capuchon de la colonne de direction



2 Bushings
2 cojinetes
2 bagues



2 Hand Grips
2 mangos
2 poignées



2 Wrenches
2 llaves hexagonales
2 clés d'assemblage

FASTENERS SUJETADORES ÉLÉMENTS DE FIXATION

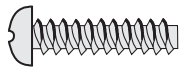

#8 x 1,9 cm Screw - 4
Tornillo Nº 8 x 1,9 cm - 4
Vis nº 8 de 1,9 cm - 4



#8 x 5 cm Screw - 2
Tornillo Nº 8 x 5 cm - 2
Vis nº 8 de 5 cm - 2

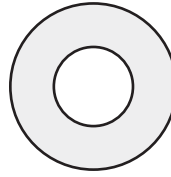

1,1 cm Washer - 2
Arandela de 1,1 cm - 2
Rondelle de 1,1 cm - 2

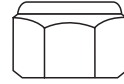

1 cm-16 Hex Nut - 3
Tuerca hexagonal 16 de 1 cm - 3
Écrou hexagonal 16 de 1 cm - 3

Fasteners Shown Actual Size
Los sujetadores se muestran a tamaño real
Éléments de fixation de dimensions réelles

For your convenience, we included extra fasteners!

Note: Tighten and loosen all screws with a Phillips screwdriver. Do not over-tighten the screws.

Para su conveniencia, se han incluido sujetadores adicionales.

Nota: apretar y aflojar todos los tornillos con un desatornillador de cruz. No apretar en exceso.

Pour plus de commodité, des éléments de fixation supplémentaires sont fournis.

Remarque : Serrer et desserrer toutes les vis à l'aide d'un tournevis cruciforme. Ne pas trop les serrer.

PARTS PICTURE ILUSTRACIÓN DE PIEZAS ILLUSTRATION DES PIÈCES

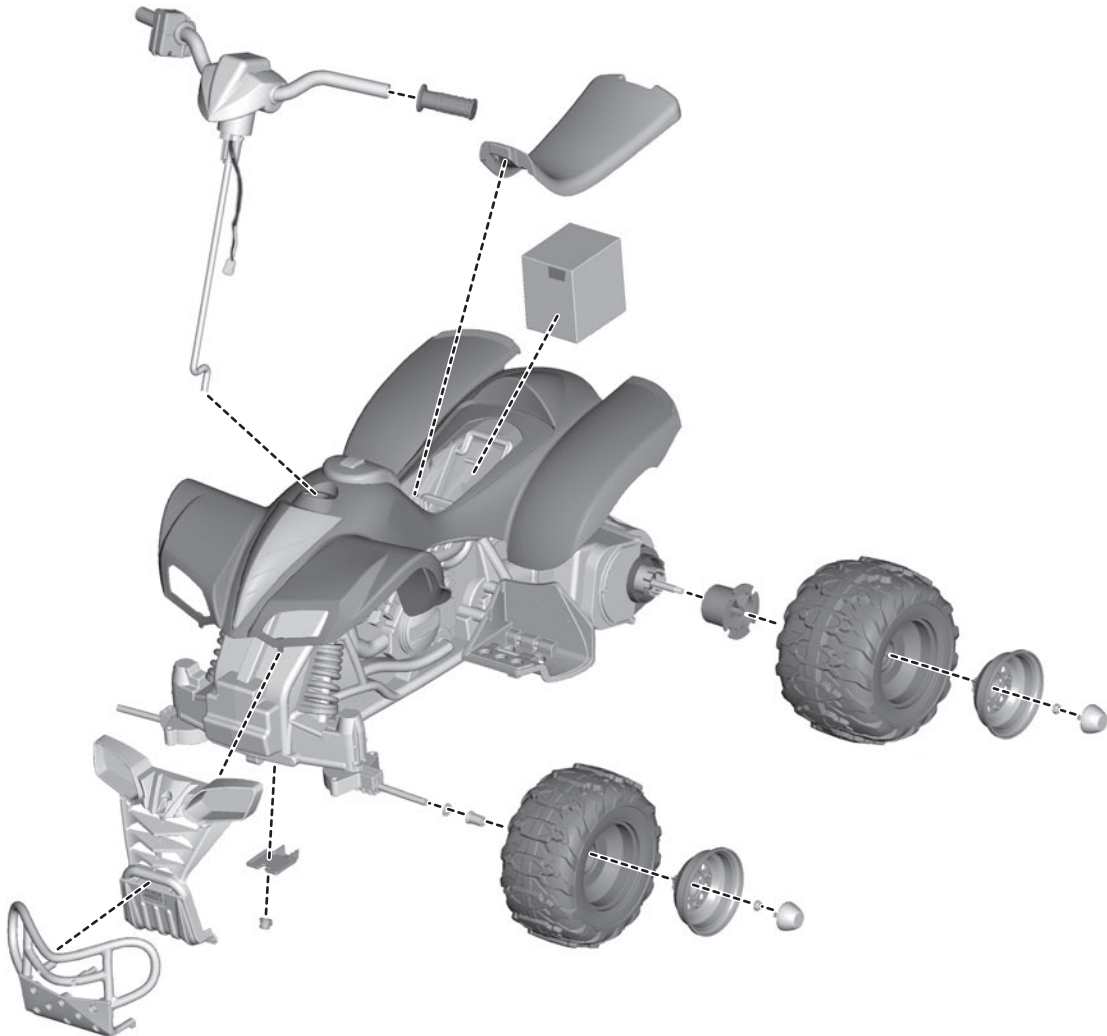

Note: Some parts shown are assembled on both sides of the vehicle. Fasteners not shown.

Nota: algunas de las piezas se montan en ambos lados del vehículo. No se muestran los sujetadores.

Remarque : Certaines pièces illustrées devront être assemblées de chaque côté du véhicule. Les éléments de fixation ne sont pas illustrés.

**ELECTRICAL HAZARD PELIGRO ELÉCTRICO
DANGERS LIÉS À L'ÉLECTRICITÉ****WARNING ADVERTENCIA AVERTISSEMENT**

- Battery can fall out and injure a child if vehicle tips over. Always use battery retainer.
- **PREVENT FIRE**
 - Never modify the electrical system. Alterations could cause a fire resulting in serious injury and could also ruin the electrical system.
 - Use of the wrong type battery or charger could cause a fire or explosion resulting in serious injury.
 - Use of Power Wheels® components in products other than Power Wheels® vehicles could cause overheating, fire or explosion.
- The battery must be handled by adults only. The battery is heavy and contains sulfuric acid (electrolyte). Dropping the battery could result in serious injury.
- Never allow children to charge the battery. Battery charging must be done by adults only. A child could be injured by the electricity involved in charging the battery.
- Read the safety instructions on the battery.
- Examine the battery, charger and their connectors for excessive wear or damage each time you charge the battery. If damage or excessive wear is detected, do not use the charger or the battery until you have replaced the worn or damaged part.
- La batería se puede caer y lastimar a un niño si el vehículo se voltea. Siempre usar el sujetador de la batería.
- **EVITAR INCENDIOS**
 - Nunca modificar el sistema eléctrico. Las alteraciones pueden causar incendios que, a su vez, pueden resultar en lesiones graves y arruinar el sistema eléctrico.
 - El uso del tipo equivocado de batería o cargador puede causar un incendio o explosión, dando como resultado graves lesiones.
 - El uso de piezas Power Wheels en productos que no son Power Wheels puede resultar en sobrecalentamiento, incendio o explosión.
- Se recomienda que sólo un adulto cargue la batería. La batería es pesada y contiene ácido sulfúrico (electrolito). Si se llega a caer una batería podría causar lesiones graves.
- Nunca permitir que un niño cargue la batería. La carga de la batería debe ser realizada por un adulto. Un niño puede salir lesionado por la electricidad involucrada en la carga de la batería.
- Leer las instrucciones de seguridad en la batería.
- Cada vez que se cargue la batería, examinar la batería, cargador y conectores para verificar que no tengan daños ni estén gastados en exceso. Si detecta daños o gasto en exceso, no usar el cargador ni la batería sino hasta que haya reemplazado la pieza dañada.
- La batterie peut tomber et blesser un enfant si le véhicule bascule. Toujours utiliser le dispositif de retenue de la batterie.
- **POUR PRÉVENIR LES INCENDIES**
 - Ne jamais modifier le système électrique. Des modifications pourraient provoquer un incendie causant des blessures graves et abîmer le système électrique.
 - L'utilisation du mauvais type de batterie ou de chargeur peut provoquer un incendie ou une explosion et causer des blessures graves.
 - L'utilisation de composants Power Wheels dans des produits d'autres marques pourrait causer une surchauffe, un incendie ou une explosion.
- La batterie doit être manipulée uniquement par un adulte. Elle est lourde et contient de l'acide sulfurique (électrolyte). Elle peut causer des blessures graves si elle tombe par terre.
- Ne jamais permettre à un enfant de charger la batterie. La batterie doit être chargée uniquement par un adulte. L'électricité nécessaire pour charger la batterie pourrait blesser un enfant.
- Lire les mises en garde imprimées sur la batterie.
- Avant de charger la batterie, toujours vérifier que la batterie, le chargeur et les connecteurs ne sont pas usés ou abîmés. Si des pièces sont usées ou abîmées, les remplacer avant d'utiliser le chargeur ou la batterie.

**CAUTION PRECAUCIÓN MISE EN GARDE**

- Use the charger in dry locations only.
- Utilizar el cargador en lugares secos únicamente.
- Utiliser le chargeur dans un endroit sec seulement.

- **Make sure you charge the battery for at least 18 hours using the enclosed Power Wheels® 12 volt charger before operating your vehicle for the first time.** Charge the battery for at least 14 hours after each use of the vehicle. Never charge the battery longer than 30 hours. Failure to follow these instructions may damage your battery and will void your warranty.
- Use only a Power Wheels® 12 volt charger with "12V" connector (input 120 VAC, 60Hz, with an output of 12 VDC) to charge your Power Wheels® 12 volt battery.

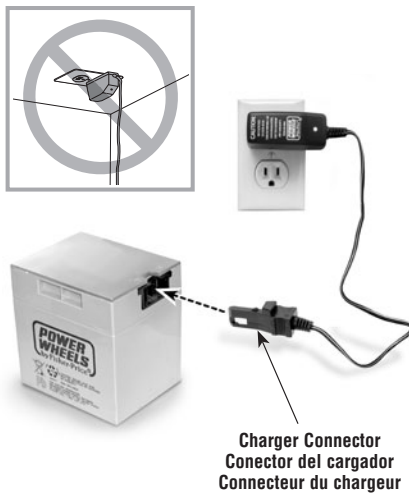

- **Asegurarse de cargar la batería por lo menos 18 horas usando el cargador Power Wheels de 12V incluido antes de usar el vehículo por primera vez.** Cargar la batería durante por lo menos 14 horas después de cada uso del vehículo. No cargar la batería más de 30 horas. El incumplimiento de estas instrucciones puede dañar la batería y anulará la garantía.

- Usar solo un cargador Power Wheels de 12V con conector de "12V" (entrada de 120 V~, 60 Hz con una salida de 12 Vcc) para cargar la batería Power Wheels de 12V.

- **S'assurer de charger la batterie pendant au moins 18 heures avec le chargeur Power Wheels de 12 V fourni avant d'utiliser le véhicule pour la première fois.** Après chaque utilisation, charger la batterie durant au moins 14 heures. Ne jamais charger la batterie plus de 30 heures. Ne pas suivre ces directives pourrait avoir pour conséquences d'endommager la batterie et d'annuler la garantie.

- Utiliser uniquement un chargeur Power Wheels de 12 V muni d'un connecteur de «12 V» (entrée de 120 V c.a., 60 Hz, avec sortie de 12 V c.c.) pour charger la batterie Power Wheels de 12 V.

- Plug the charger connector into the battery socket. Plug the charger into a standard wall outlet.

Notes:

- Battery must be upright while charging.
- If power flow to the wall outlet is controlled by a switch, make sure the switch is "ON".
- Use the charger only in a wall outlet. Do not plug the charger into a ceiling outlet.
- Before charging the battery, examine the battery case for cracks and other damage which may cause sulfuric acid (electrolyte) to leak during the charging process. If damage is detected, do not charge the battery or use it in your vehicle. Battery acid is very corrosive and can cause severe damage to surfaces it contacts.
- You do not need to remove the battery from your vehicle to recharge it.
- Do not place the battery on a surface (such as kitchen counter tops) which could be damaged by the acid contained inside the battery. Take precautions to protect the surface on which you place your battery.
- Charge the battery in a well ventilated area.
- Once the battery is charged, disconnect the charger from the battery. Unplug the charger from the wall outlet. Refer to the Battery Installation section for instructions to install your battery. If your battery is already installed in your vehicle, simply re-connect the motor harness connector to the battery.

- Enchufar el conector del cargador en la batería. Enchufar el cargador en un tomacorriente de pared estándar.

Notas:

- La batería debe estar en posición vertical mientras se carga.
- Si el suministro eléctrico al tomacorriente de pared está controlado por un interruptor, asegurarse de que el interruptor esté en ENCENDIDO.
- Únicamente usar el cargador en un tomacorriente de pared. No enchufar el cargador en un tomacorriente de techo.

- Antes de cargar la batería, verificar que el compartimiento de la batería no tenga rajaduras ni daños que pueden hacer que se derrame ácido sulfúrico (electrolito) durante el proceso de carga. Si detecta algún daño, no cargar la batería ni usarla con el vehículo. El ácido de la batería es sumamente corrosivo y puede causar daños severos a las superficies con las que entra en contacto.
- No es necesario sacar la batería del vehículo para cargarla.
- No colocar la batería en una superficie (tal como la cubierta de la cocina) que se pueda dañar con el ácido contenido en la batería. Tomar las debidas precauciones para proteger la superficie donde vaya a colocar la batería.
- Cargar la batería en un área bien ventilada.
- Después de que la batería esté cargada, desconectar el cargador de la batería. Desenchufar el cargador del tomacorriente de pared. Consultar la sección de Colocación de la batería para instrucciones sobre cómo instalar la batería. Si la batería ya está instalada en el vehículo, simplemente volver a enchufar el conector del arnés del motor en la batería.

- Brancher le connecteur du chargeur sur la prise de la batterie. Brancher le chargeur sur une prise murale standard.

Remarques :

- La batterie doit être debout pendant la charge.
- Si l'arrivée du courant à la prise murale est contrôlée par un interrupteur, s'assurer que celui-ci est à «ON» (marche).
- Brancher le chargeur uniquement sur une prise murale. Ne pas brancher le chargeur sur une prise située au plafond.
- Avant de charger la batterie, s'assurer que le boîtier ne comporte pas de fissures ou de dommages qui laisseraient couler de l'acide sulfurique (électrolyte) pendant la charge. En cas de dommages, ne pas charger la batterie ni l'utiliser dans le véhicule. L'acide de la batterie est très corrosif et peut endommager gravement les surfaces avec lesquelles il entre en contact.
- Il n'est pas nécessaire de retirer la batterie du véhicule pour la recharger.
- Ne pas placer la batterie sur une surface (comme un comptoir de cuisine) qui pourrait être endommagée par l'acide que contient la batterie. Protéger la surface sur laquelle la batterie est déposée.
- Charger la batterie dans un endroit bien aéré.
- Une fois la batterie chargée, débrancher le chargeur de la batterie. Débrancher le chargeur de la prise de courant. Se référer à la section «Installation de la batterie» pour obtenir des instructions détaillées sur l'installation de la batterie. Si la batterie est déjà installée dans le véhicule, il suffit de rebrancher le connecteur du câble du moteur à la batterie.



WARNING ADVERTENCIA AVERTISSEMENT

Children can be harmed by small parts, sharp edges and sharp points in the vehicle's unassembled state, or by electrical items. Care should be taken in unpacking and assembly of the vehicle. Children should not handle parts, including the battery, or help in assembly of the vehicle.

Los niños se pueden lastimar con las piezas pequeñas y con los bordes y puntas filosas de las piezas individuales del vehículo desmontado, así como con piezas eléctricas. Tomar las debidas precauciones al sacar las piezas del vehículo y al montar el mismo. No permitir que los niños toquen ninguna pieza, incluyendo la batería, ni que ayuden con el montaje del vehículo.

Les petites pièces et les bords tranchants ou les extrémités pointues du véhicule non assemblé, ou encore les pièces électriques, peuvent blesser les enfants. Déballez et assemblez le véhicule soigneusement. Ne pas laisser les enfants manipuler les pièces ou la batterie ni aider à l'assemblage du véhicule.

- Glisser un enjoliveur, **le côté creux vers le bas**, sur l'essieu arrière.
- Repérer une roue arrière. Glisser la roue, **le côté creux vers le bas**, sur l'essieu arrière.
- Glisser un organe moteur, **le côté rainuré vers le bas**, sur l'essieu arrière. Placer les rainures de l'organe moteur sur les saillies de la roue.

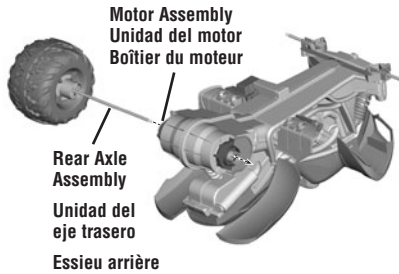

BOTTOM VIEW VISTA DESDE ABAJO VUE DE DESSOUS

2

- Position the vehicle upside down.
- Slide the rear axle assembly through the hole in the back end of the vehicle, as shown. Make sure the rear wheel driver fits into the pins in the motor assembly inside the vehicle.
- Poner el vehículo al revés.
- Introducir la unidad del eje trasero en el orificio de la parte de atrás del vehículo, tal como se muestra. Asegurarse de que la broca de la rueda trasera se ajuste en las clavijas de la unidad del motor, dentro del vehículo.
- Mettre le véhicule à l'envers.
- Glisser l'essieu arrière dans l'ouverture située à l'arrière du véhicule, comme illustré. S'assurer que l'organe moteur de roue arrière repose sur les tiges du boîtier du moteur.

- Introducir una broca de la rueda trasera, **lado con ranuras hacia afuera**, en el eje trasero. Asegurarse de que la broca de la rueda trasera se ajuste en las clavijas de la unidad del motor, dentro del vehículo.
- Localizar la otra rueda trasera. Introducir una rueda, **lado plano primero**, en el eje trasero. Asegurarse de que las ranuras de la broca de la rueda trasera se ajusten en las clavijas de la rueda.
- Introducir una cubierta, **lado con hendidura hacia afuera**, en el eje trasero.
- Glisser un organe moteur, **le côté rainuré vers l'extérieur**, sur l'essieu arrière. S'assurer que l'organe moteur de roue arrière repose sur les tiges du boîtier du moteur.
- Repérer l'autre roue arrière. Glisser la roue, **le côté plat d'abord**, sur l'essieu arrière. S'assurer que les rainures de l'organe moteur sont placées sur les saillies de la roue.
- Glisser un enjoliveur, **le côté creux vers l'extérieur**, sur l'essieu arrière.

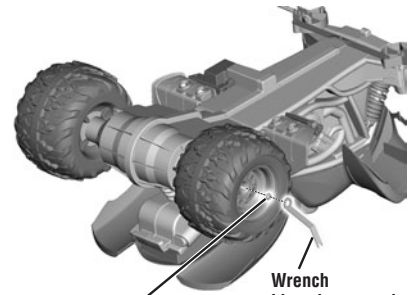

1 cm -16 Hex Nut
Tuerca hexagonal 16 de 1 cm
Écrou hexagonal 16 de 1 cm

Wrench
Llave hexagonal
Clé d'assemblage

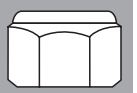

4

- Fit a 1 cm -16 hex nut onto the end of the rear wheel assembly.
- Tighten the hex nut on of the rear wheel assembly with the wrench.
- Hint:** An extra wrench has been provided to hold the hex nut on the other side of the rear axle while tightening the hex nut on the other side.
- You may need the help of another adult to hold the rear wheel assembly while you tighten the hex nut.

- Ajustar una tuerca hexagonal 16 de 1 cm en el extremo de la unidad de las ruedas traseras.
- Apretar la tuerca hexagonal en la unidad de las ruedas traseras con la llave hexagonal.

Atención: Se incluye una llave hexagonal adicional para sujetar la tuerca hexagonal de un lado del eje trasero mientras aprieta la tuerca hexagonal del otro lado.

- Quizá necesite la ayuda de otra persona para sujetar la unidad de las ruedas traseras mientras aprieta la tuerca hexagonal.

- Fixer un écrou hexagonal 16 de 1 cm à l'extrémité de la roue arrière.
- Avec la clé d'assemblage, serrer l'écrou hexagonal de la roue arrière.

Remarque: Une clé d'assemblage supplémentaire est fournie. Elle permet de retenir en place l'écrou hexagonal d'un côté de l'essieu arrière au moment de serrer l'écrou hexagonal de l'autre côté.

- Il faudra peut-être qu'un autre adulte tienne la roue arrière au moment de serrer l'écrou hexagonal.

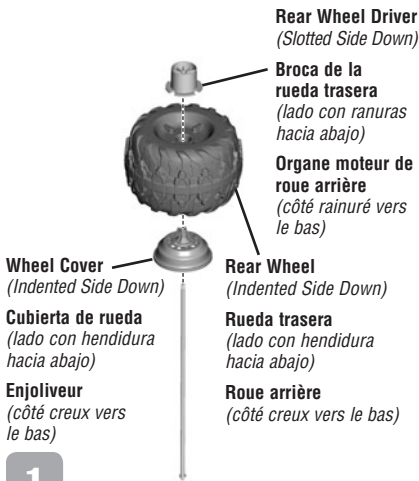

Rear Wheel Driver
(Slotted Side Down)

Broca de la rueda trasera
(lado con ranuras hacia abajo)

Organe moteur de roue arrière
(côté rainuré vers le bas)

Wheel Cover
(Indented Side Down)

Cubierta de rueda
(lado con hendidura hacia abajo)

Enjoliveur
(côté creux vers le bas)

Rear Wheel
(Indented Side Down)

Rueda trasera
(lado con hendidura hacia abajo)

Roue arrière
(côté creux vers le bas)

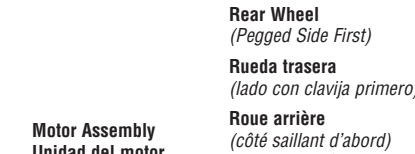

Rear Wheel
(Pegged Side First)

Rueda trasera
(lado con clavija primero)

Roue arrière
(côté saillant d'abord)

Motor Assembly
Unidad del motor
Boîtier du moteur

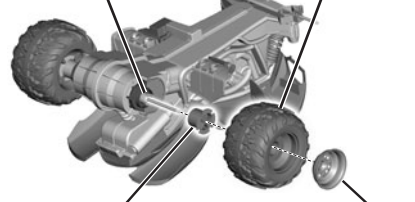

Rear Wheel Driver
(Slotted Side Out)

Broca de la rueda trasera
(lado con ranuras hacia afuera)

Organe moteur de roue arrière
(côté rainuré vers l'extérieur)

Wheel Cover
(Indented Side Out)

Cubierta de rueda
(lado con hendidura hacia afuera)

Enjoliveur
(côté creux vers l'extérieur)

3

- Slide a wheel cover, **indented side down**, onto the rear axle.
- Locate a rear wheel. Slide the wheel, **indented side down**, onto the rear axle.
- Slide a rear wheel driver, **slotted side down**, onto the rear axle. Fit the slots on the rear wheel driver onto the pegs on the wheel.

- Introducir una cubierta, **lado con hendidura hacia abajo**, en el eje trasero.
- Localizar una rueda trasera. Introducir una rueda, **lado con hendidura hacia abajo**, en el eje trasero.
- Introducir una broca de la rueda trasera, **lado con ranuras hacia abajo**, en el eje trasero. Ajustar las ranuras de la broca de la rueda trasera en las clavijas de la rueda.

- Slide a rear wheel driver, **slotted side out**, onto the rear axle. Make sure the rear wheel driver fits into the pins in the motor assembly inside the vehicle.
- Locate the other rear wheel. Slide the wheel, **flat side first**, onto the rear axle. Make sure the slots on the rear wheel driver fit onto the pegs on the wheel.
- Slide a wheel cover, **indented side out**, onto the rear axle.

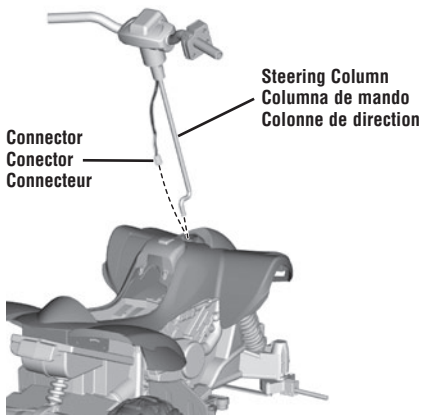

BACK VIEW
VISTA DESDE ATRÁS
VUE ARRIÈRE

5

- Turn the vehicle upright.
- Fit the handlebar steering column and connector down through the large opening in the front end of the vehicle.
- Colocar el vehículo en posición vertical.
- Insertar la columna de mando del manubrio y el conector en el orificio grande del extremo delantero del vehículo.
- Remettre le véhicule à l'endroit.
- Insérer la colonne de direction du guidon et le connecteur dans la grande ouverture à l'avant du véhicule.

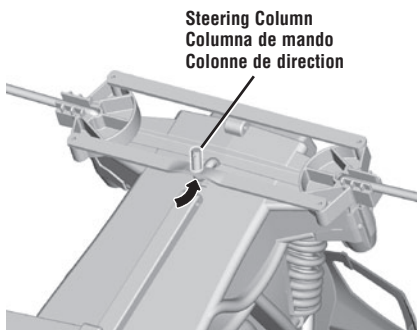

BOTTOM VIEW
VISTA DESDE ABAJO
VUE DE DESSOUS

6

- While holding the handlebar in place, carefully turn the vehicle over. Check to be sure the steering column fits through the hole in the steering linkage.
- Mientras sujeta el manubrio en su lugar, poner cuidadosamente el vehículo al revés. Verificar que la columna de mando se ajuste en el orificio de la conexión de mando.
- Tout en retenant le guidon, retourner soigneusement le véhicule. S'assurer que la colonne de direction passe dans le trou de la tringlerie de direction.



Steering Column Cap
Tapa de la columna de mando
Capuchon de la colonne de direction

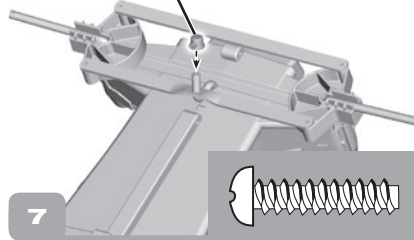

7

- Fit the steering column cap onto the end of the steering column.
- Insert a #8 x 1,9 cm screw through the large opening in the steering column cap and into the hole in the steering column. Tighten the screw.
- Ajustar la tapa de la columna de mando en el extremo de la columna de mando.
- Insertar un tornillo Nº 8 x 1,9 cm en el orificio grande de la tapa de la columna de mando y en el orificio de la columna de mando. Apretar el tornillo.
- Fixer le capuchon de la colonne de direction sur l'extrémité de la colonne de direction.
- Insérer une vis n° 8 de 1,9 cm dans la grande ouverture du capuchon, jusque dans le trou de la colonne de direction. Serrer la vis.

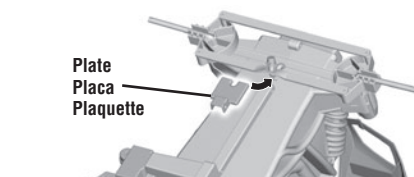

8

- Slide the plate under the steering column, as shown.
- Insert a #8 x 1,9 cm screw into the plate and tighten.
- Introducir la placa debajo de la columna de mando, tal como se muestra.
- Insertar un tornillo Nº 8 x 1,9 cm en la placa y apretarlo.
- Glisser la plaquette sous la colonne de direction, comme illustré.
- Insérer une vis n° 8 de 1,9 cm dans la plaquette et serrer la vis.

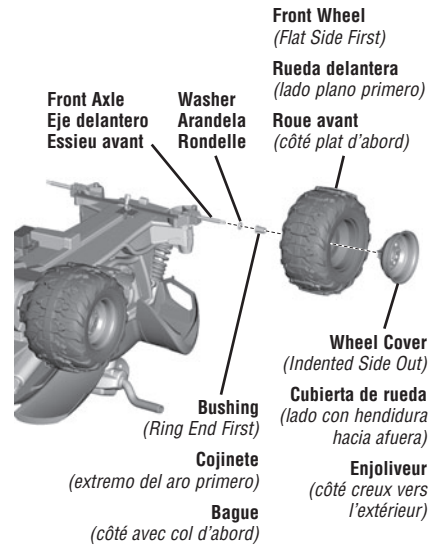

9

- Slide a 1,1 cm washer onto the front axle.
- Slide a bushing, **ring end first**, onto the front axle.
- Locate a front wheel. Slide the wheel, **flat side first**, onto the front axle.
- Slide a wheel cover, **indented side out**, onto the front axle.
- Repeat this procedure on the other side of the vehicle.
- Introducir una arandela de 1,1 cm en el eje delantero.
- Introducir un cojinete, **extremo del aro primero**, en el eje delantero.
- Localizar una rueda delantera. Introducir la rueda, **lado plano primero**, en el eje delantero.
- Introducir una cubierta, **lado con hendidura hacia afuera**, en el eje delantero.
- Repetir este procedimiento en el otro lado del vehículo.
- Glisser une rondelle de 1,1 cm sur l'essieu avant.
- Glisser une bague, **le côté avec col d'abord**, sur l'essieu avant.
- Repérer une roue avant. Glisser la roue, **le côté plat d'abord**, sur l'essieu avant.
- Glisser un enjolveur, **le côté creux vers l'extérieur**, sur l'essieu avant.
- Répéter ce procédé de l'autre côté du véhicule.

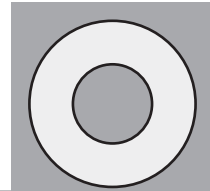

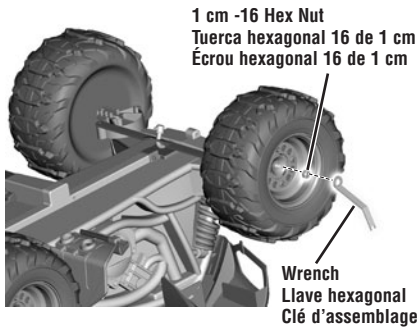

1 cm -16 Hex Nut
Tuerca hexagonal 16 de 1 cm
Écrou hexagonal 16 de 1 cm

Wrench
Llave hexagonal
Clé d'assemblage

10

- Fit a 1 cm - 16 hex nut onto each end of the front axle. Tighten both hex nuts with the wrench.
- Ajustar una tuerca hexagonal 16 de 1 cm en cada extremo del eje delantero. Apretar ambas tuercas ciegas con la llave.
- Fixer un écrou hexagonal 16 de 1 cm sur chaque extrémité de l'essieu avant. Serrer les deux écrous avec la clé d'assemblage.

Hubcaps
Tapones
Chapeaux de moyeu

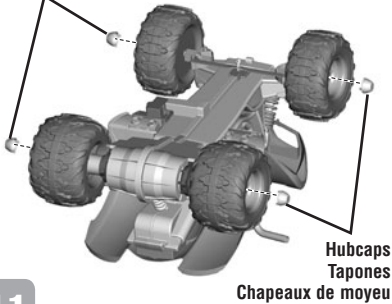

11

- "Snap" a hubcap onto the centre of each wheel cover.
- Turn the vehicle upright.
- **Ajustar** un tapón en el centro de cada cubierta de rueda.
- Colocar el vehículo en posición vertical.
- **Enclencher** un chapeau de moyeu au centre de chaque enjoliveur.
- Remettre le véhicule à l'endroit.

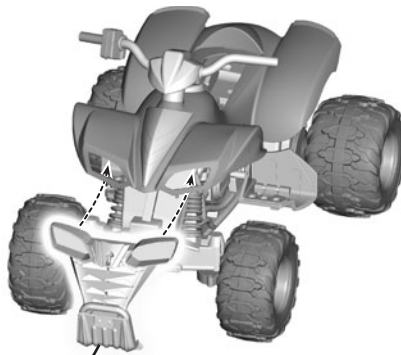

Front Clip
Sujetador delantero
Garniture frontale

12

FRONT VIEW
VISTA DESDE EL FRENTE
VUE DE L'AVANT

- Fit the front clip onto the front of the vehicle, as shown.
- Hint: The front clip may be factory assembled.*
- Ajustar el sujetador delantero en el frente del vehículo, tal como se muestra.
- Atención:** quizá el sujetador delantero esté ensamblado de fábrica.
- Fixer la garniture frontale à l'avant du véhicule, comme illustré.
- Remarque :** Il est possible que la garniture frontale soit déjà assemblée.

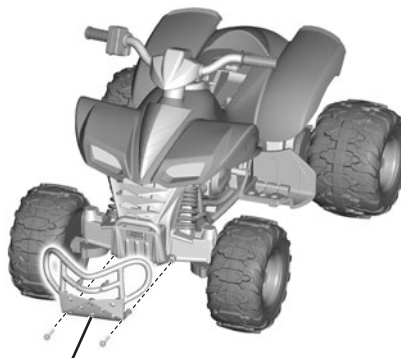

Brush Guard
Protector
Grille de protection

13

- Fit the brush guard onto the front clip.
- Insert two #8 x 1,9 cm screws into the **lower** holes in the brush guard and tighten.
- Ajustar el protector en el sujetador delantero.
- Insertar dos tornillos Nº 8 x 1,9 cm en los orificios **inferiores** del protector y apretarlos.
- Fixer la grille de protection sur la garniture frontale.
- Insérer deux vis n° 8 de 1,9 cm dans les trous **inférieurs** de la grille de protection et les serrer.

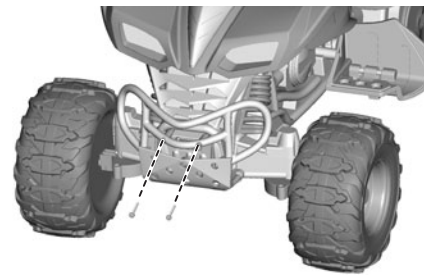

14

- Insert two #8 x 5 cm screws into the upper holes in the brush guard and tighten.
- Insertar dos tornillos Nº 8 x 5 cm en los orificios superiores del protector y apretarlos.
- Insérer deux vis n° 8 de 5 cm dans les trous supérieurs de la grille de protection et serrer les vis.

Hand Grip
Mango
Poignée

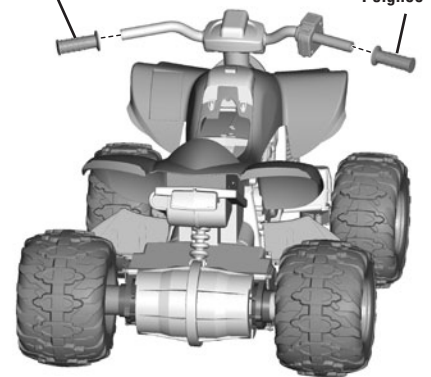

Hand Grip
Mango
Poignée

15

BACK VIEW
VISTA DESDE ATRÁS
VUE ARRIÈRE

- Fit both hand grips on the ends of the handlebar.
- Hint: If it is difficult to slide a hand grip onto the handlebar, moisten the inside of the grip with water.*
- Insertar ambos mangos en los extremos del manubrio.
- Atención:** Si resulta difícil insertar los mangos en el manubrio, humedecer el interior de los mangos con agua.
- Glisser une poignée sur chaque extrémité du guidon.
- Remarque :** Si les poignées ne glissent pas facilement sur le guidon, mettre un peu d'eau sur leur paroi intérieure.

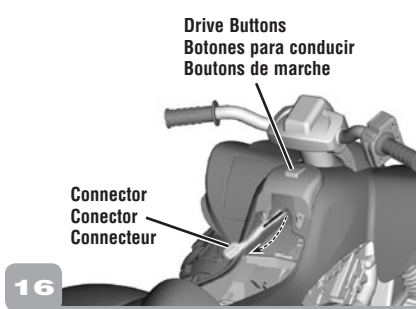

- Locate the opening below the drive buttons.
- Reach into the opening and pull the high speed connector out through the opening.
- Refer to page 16 for information on high speed operation.
- Localizar la apertura debajo de los botones para conducir.
- Meter la mano en la apertura y jalar el conector de velocidad rápida, sacándolo por la apertura.
- Consultar la página 16 para mayores detalles sobre el uso de la velocidad rápida.
- Repérer l'ouverture sous les boutons de marche.
- Passer la main dans l'ouverture et tirer sur le connecteur haute vitesse.
- Consulter les instructions sur le fonctionnement du véhicule à vitesse élevée à la page 16.

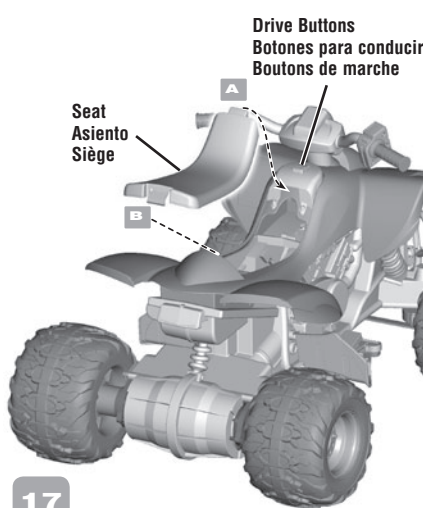

- Fit the tab at the front of the seat into the slot below the drive buttons **A**.
- “Snap” the tab at the back of the seat into the slot near the rear of the vehicle **B**.
- Introducir la lengüeta de la parte delantera del asiento en la ranura abajo de los botones para conducir **A**.
- **Ajustar** la lengüeta de la parte de atrás del asiento en la ranura cerca de la parte de atrás del vehículo **B**.
- Insérer la languette située sur le devant du siège dans la fente près des boutons de marche **A**.
- **Enclencher** la languette située à l'arrière du siège dans la fente près de l'arrière du véhicule **B**.

Decorative Labels

- Please refer to the Decoration instructions included on a separate sheet to apply decorative labels to your product.
- Before applying the labels, wipe the surface of the vehicle with a clean, dry cloth to remove any dust or oils.
- Place the labels exactly as shown in the illustrations. For best results, avoid repositioning a label once it has been applied to the vehicle.
- After applying a label, rub the label firmly with a clean, dry cloth to make sure the label is adhered to your vehicle. Start at the center of a label, and smooth towards the outer edges to remove air bubbles.

Calcomanías decorativas

- Consultar las instrucciones de decoración incluidas en una hoja por separado para pegar las calcomanías decorativas en el producto.
- Antes de pegar las calcomanías, limpiar la superficie del vehículo con un paño limpio y seco para eliminar cualquier suciedad o aceite.
- Colocar las calcomanías exactamente como se muestra en las ilustraciones. Para óptimos resultados, evitar despegar y volver a pegar una calcomanía.
- Después de pegar una calcomanía, frotar la misma con firmeza con un paño limpio y seco para cerciorarse de que la calcomanía se pegue en el vehículo. Empezar en el centro de la calcomanía y frotar hacia los bordes exteriores para eliminar cualquier burbuja de aire.

Autocollants décoratifs

- Pour appliquer les autocollants décoratifs sur le produit, se référer aux instructions fournies séparément.
- Essuyer la surface du véhicule avec un linge propre et sec pour enlever toute trace de saleté ou tout dépôt graisseux.
- Apposer les autocollants exactement comme indiqué dans les illustrations. Pour de meilleurs résultats, éviter d'apposer un autocollant plus d'une fois sur le véhicule.
- Une fois un autocollant apposé, le frotter vigoureusement avec un linge propre et sec pour s'assurer qu'il adhère bien au véhicule. Commencer par le centre de l'autocollant et lisser vers les côtés pour enlever les bulles d'air.

BATTERY INSTALLATION COLOCACIÓN DE LA BATERÍA INSTALLATION DE LA BATTERIE

IMPORTANT! Use only a Power Wheels® 12 volt battery. Use of any other battery will damage your vehicle.

¡IMPORTANTE! Usar únicamente una batería Power Wheels de 12 V. El uso de cualquier otra batería dañará el vehículo.

IMPORTANT! Utiliser uniquement une batterie Power Wheels de 12 V. L'utilisation d'une autre batterie endommagerait le véhicule.

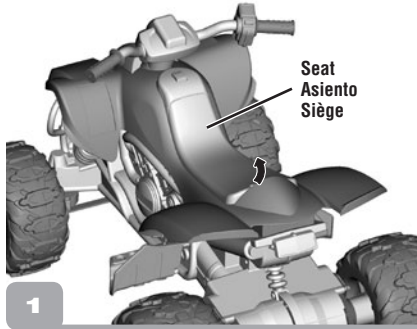

- Press the tab under the back edge of the seat and lift to remove the seat.
- Presionar la lengüeta abajo del borde trasero del asiento y levantar el asiento para sacarlo.
- Appuyer sur la languette sous l'arrière du siège, et soulever le siège pour l'enlever.

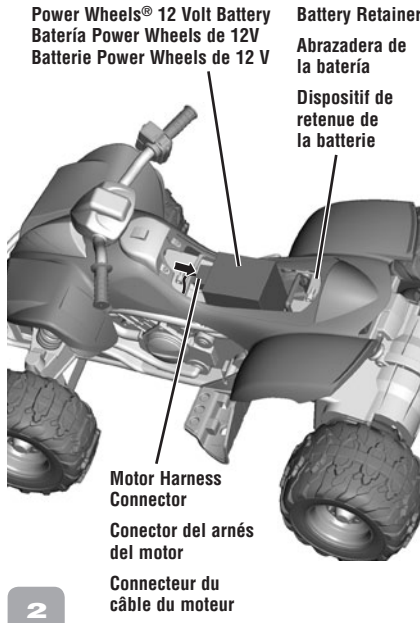

- Lift the battery retainer to access the battery compartment.
- Place the battery upright in the battery compartment.
- Plug the motor harness connector into the battery. Push firmly.
- Levantar la abrazadera de la batería para lograr acceso al compartimento de la batería.
- Poner la batería en posición vertical en el compartimento de la batería.
- Enchufar el conector del arnés del motor en la batería. Empujar con firmeza.
- Lever le dispositif de retenue pour accéder au compartiment de la batterie.
- Mettre la batterie debout dans son compartiment.
- Brancher le connecteur du câble du moteur sur la batterie. Pousser fermement.

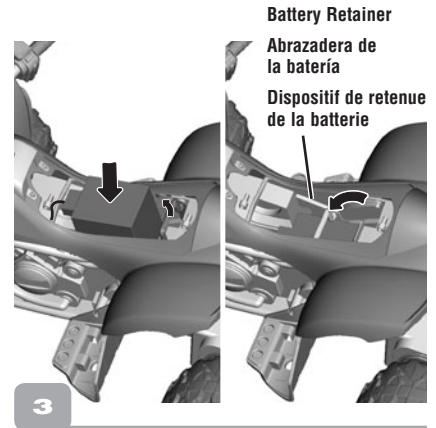

- Carefully lower the battery into the battery compartment. The battery retainer slides over the battery to secure it.
- Colocar cuidadosamente la batería en el compartimento de la batería. Ajustar la abrazadera de la batería sobre la batería para asegurarla.
- Déposer soigneusement la batterie dans son compartiment. Le dispositif de retenue se glisse par-dessus la batterie pour la fixer en place.

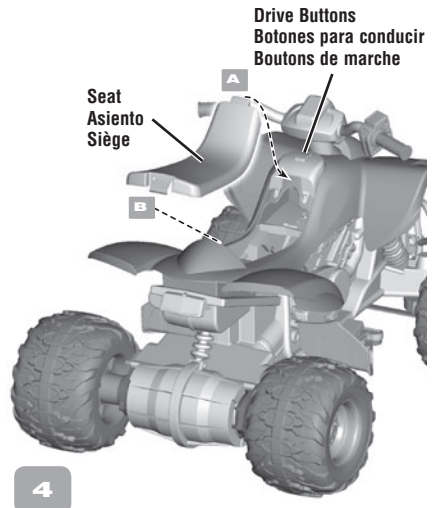

- Fit the tab at the front of the seat into the slot below the drive buttons **A**.
- **“Snap”** the tab at the back of the seat into the slot near the rear of the vehicle **B**.
- Introducir la lengüeta de la parte delantera del asiento en la ranura abajo de los botones para conducir **A**.
- **Ajustar** la lengüeta de la parte de atrás del asiento en la ranura cerca de la parte de atrás del vehículo **B**.
- Insérer la languette située sur le devant du siège dans la fente sous les boutons de marche **A**.
- **Enclencher** la languette située à l'arrière du siège dans la fente près de l'arrière du véhicule **B**.

SAFE DRIVING RULES NORMAS DE SEGURIDAD PARA CONDUCIR RÈGLES POUR UNE CONDUITE EN TOUTE SÉCURITÉ

RIDING HAZARD PELIGRO AL CONDUCIR DANGERS LIÉS À LA CONDUITE



WARNING

ADVERTENCIA

AVERTISSEMENT

- **Prevent Injuries and Deaths**

- Direct Adult Supervision Required.
- Never Ride at Night.
- Keep Children Within Safe Riding Areas.
These areas must be:
 - Away from swimming pools and other bodies of water to prevent drownings.
 - Generally level to prevent tipovers.
 - Away from steps, steep inclines, cars, roads and alleys.

- **Riding Rules**

Make sure children know and follow these rules for safe driving and riding.

- Always sit on the seat.
- Always wear shoes.
- Only 1 (one) rider at a time.

- **Evitar lesiones y la muerte**

- Utilizar bajo la vigilancia de un adulto
- No usar el vehículo en la oscuridad.
- Mantener a los niños en áreas de juego seguras.
Se recomienda que estas áreas estén:
 - Lejos de piscinas y otras áreas con agua para evitar accidentes.
 - Niveladas para evitar que el vehículo se voltee.
 - Lejos de escalones, pendientes, autos, calles y callejones.
- Reglas para conducir
Cerciorarse de que los niños sepan y sigan estas normas para conducir de manera segura:
 - Siempre sentarse en el asiento.
 - Siempre usar zapatos.
 - Un solo conductor a la vez.

- **Pour prévenir les blessures et la mort :**

- N'utiliser que sous la surveillance d'un adulte.
- Ne jamais conduire dans l'obscurité.
- Toujours limiter les enfants à des endroits où ils peuvent utiliser le véhicule en toute sécurité.
Ces endroits doivent être :
 - Éloignés de piscines et d'autres étendues d'eau pour éviter tout risque de noyade.
 - Assez plats pour éviter que le véhicule ne bascule.
 - Éloignés des escaliers, des pentes abruptes, des véhicules, des routes et des allées.
- Règles de conduite
S'assurer que l'enfant connaît et suit les règles de conduite suivantes :
 - Toujours être assis sur le siège.
 - Toujours porter des chaussures.
 - Ne jamais laisser monter plus d'un (1) enfant à la fois.



Use vehicle on generally level ground **ONLY!**

Restringir las áreas de manejo a áreas planas **ÚNICAMENTE.**

Utiliser ce véhicule sur des surfaces planes **SEULEMENT!**

Before children use this vehicle, an adult should carefully evaluate the driving area as well as the child's skill level and ability to drive the vehicle safely. Teach appropriate safety rules to your child before allowing operation of this vehicle. These rules should also be reviewed with other playmates who want to drive the vehicle.

- A child who is not sitting on the seat could fall off, cause a tip over or block the driver's view.
- Only operate the vehicle in the daytime in a well-lit area.
- Driving near steep inclines can cause:
 - The vehicle to gain unsafe speed, even if the pedal is released to stop.
 - The vehicle to tilt and tip over
 - The wheels to lose traction, causing the vehicle to slip.
 - The vehicle could roll backwards at an unsafe speed.
- Never put anything near any moving parts. Rotating parts, such as motors, gear boxes and wheels, can snag fingers, hair, etc., causing serious injury.
- Do not allow operation of the vehicle when it is on its side or in an upside-down position.
- Do not operate the vehicle near flammable vapors (gasoline, paint thinner, acetone, liquid wax, etc.). The vehicle's electrical switches, like most electrical switches, emit an internal spark when first turned on or turned off, which could cause an explosion or fire.
- To prevent unsupervised use of the vehicle, disconnect the motor harness from the battery when the vehicle is not in use.

Antes de que los niños usen este vehículo, se recomienda que un adulto evalúe cuidadosamente el área de manejo, así como el nivel de destreza y habilidad del niño de manejar este vehículo de manera segura. Enséñele al niño normas de seguridad antes de permitirle utilizar este vehículo. Estas reglas también deben ser repasadas con los amigos de juego que quieran manejar este vehículo.

- Un niño que no esté sentado en el asiento podría caerse, causar que se voltee el vehículo o bloquear la vista del conductor.
- Usar el vehículo sólo durante el día o en áreas bien iluminadas.
- Manejar cerca de pendientes puede causar que:
 - El vehículo se acelere demasiado, incluso si el pedal está suelto.
 - El vehículo se voltee.
 - Las llantas pierdan tracción, causando que el vehículo se patine.
 - El vehículo ruede en reversa a una velocidad peligrosa.
- Nunca colocar nada cerca de cualquier parte móvil. Las partes giratorias, tales como los motores, cajas de velocidades y las ruedas, pueden causar que se atoren dedos, cabello, etc., causando graves lesiones.
- No permitir que se use el vehículo cuando esté de lado o al revés.
- No usar el vehículo cerca de vapores inflamables (gasolina, tiner, acetona, cera líquida, etc.). Los interruptores eléctricos del vehículo, al igual que la mayoría de interruptores eléctricos, emiten una chispa interna al encenderlos y apagarlos, lo que puede causar una explosión o incendio.
- Para evitar el uso no supervisado del vehículo, desconectar el arnés del motor de la batería cuando el vehículo no esté en uso.

Avant de laisser un enfant utiliser ce véhicule, un adulte doit s'assurer que la zone de conduite est adéquate et que le niveau d'habileté de conduite de l'enfant ne pose aucun risque. Apprendre à l'enfant les règles de sécurité qui s'imposent avant de le laisser utiliser le véhicule. Ces règles doivent également être connues de tous les enfants qui conduiront le véhicule.

- Un enfant qui n'est pas assis sur le siège pourrait tomber, faire basculer le véhicule ou bloquer la vue du conducteur.
- Le véhicule doit être utilisé uniquement le jour ou dans un endroit bien éclairé.
- Ne pas utiliser le véhicule à proximité de pentes abruptes car :
 - Le véhicule risquerait de prendre de la vitesse, même si la pédale est relâchée pour arrêter.
 - Le véhicule pourrait se renverser.
 - Les roues pourraient perdre leur traction et le véhicule pourrait glisser.
 - Le véhicule pourrait partir en marche arrière à une vitesse dangereuse.
- Ne jamais rien mettre près des pièces mobiles du véhicule. Les doigts, les cheveux, etc., peuvent rester coincés dans les pièces rotatives comme le moteur, la boîte de vitesse et les roues, ce qui pourrait entraîner des blessures graves.
- Ne pas laisser le véhicule en marche s'il est sur le côté ou à l'envers.
- Ne pas utiliser le véhicule près de vapeurs inflammables (essence, diluant à peinture, acétone, cire liquide, etc.). Les commutateurs électriques du véhicule, comme la plupart des commutateurs électriques, produisent une étincelle quand on les allume ou les éteint, ce qui pourrait provoquer une explosion ou un incendie.
- Pour éviter que l'enfant n'utilise le véhicule sans surveillance, débrancher le câble du moteur de la batterie quand le véhicule n'est pas utilisé.

As assembled, your vehicle is ready to roll in low speed (4 km/h, maximum). After your child has mastered the basic skills of driving and understands the rules for safe driving, it's time to remove the high speed lock-out screw to allow the vehicle to operate in low or high speed. **See the instructions in this section to connect the high speed connectors and operate the vehicle at high speed.**

El vehículo está listo para usarse a velocidad lenta (4 km/h máxima). Después de que el niño domine las habilidades básicas de conducir y comprenda las reglas para manejar de manera segura, es hora de retirar el tornillo bloqueador de velocidad rápida para que el vehículo funcione a velocidad rápida o lenta. **Consultar las instrucciones en esta sección para conectar los conectores de velocidad rápida y usar el vehículo a velocidad rápida.**

Tel qu'assemblé, le véhicule peut rouler à vitesse réduite (4 km/h maximum). Une fois que l'enfant maîtrisera les règles élémentaires de conduite et qu'il aura bien assimilé les règles de sécurité, enlever la vis du dispositif inhibiteur pour que le véhicule fonctionne à vitesse réduite et à vitesse élevée. **Se référer aux instructions dans cette section pour brancher les connecteurs haute vitesse afin d'utiliser le véhicule à vitesse élevée.**

Beginner Use - Low Speed Drive Principiantes – Velocidad lenta Utilisation pour débutants – Vitesse réduite

Drive Buttons
Botones para conducir
Boutons de marche

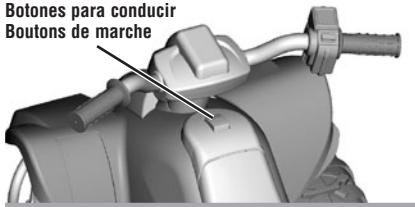

- Press a **DRIVE** button below the handlebar.
- Press the foot pedal. The vehicle goes forward or in reverse at a maximum of 4 km/h.
- Help your child practice steering to learn how far and how quickly to turn the handlebar when driving.

IMPORTANT! To prevent damaging the motors and gears, teach your child to stop the vehicle before switching direction.

- Presionar un botón para **CONducIR** abajo del manubrio.
- Presionar el pedal. El vehículo avanzará hacia adelante o en reversa a una velocidad máxima de 4 km/h.
- Ayúdele al niño a practicar el viraje para que aprenda cuánto y cuán rápido virar el volante al manejar.

¡IMPORTANTE! Para evitar daños a los motores y cambios, enseñarle al niño a hacer alto antes de cambiar de dirección.

- Appuyer sur un bouton **MARCHE** situé sous le guidon.
- Appuyer sur la pédale. Le véhicule avancera ou reculera à une vitesse maximale de 4 km/h.
- Enseigner à l'enfant à quel moment et à quelle vitesse il doit tourner le guidon quand il conduit.

IMPORTANT! Pour éviter d'endommager le moteur et les engrenages, apprendre à l'enfant à arrêter le véhicule avant de passer de la marche avant à la marche arrière et vice-versa.

00989pr-1057

STOP! ALTO ARRÊT!

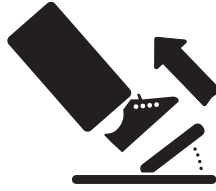

- Your vehicle has a patented, electronic braking system that automatically stops the vehicle when your child's foot lifts from the pedal.
- Make sure your child is comfortable with steering the vehicle and automatically knows how to stop.
- El vehículo incluye un sistema electrónico de frenos patentado que detiene el vehículo automáticamente cuando el niño quita su pie del pedal.
- Cerciorarse de que el niño se sienta seguro de cómo virar el vehículo y sepa cómo frenar automáticamente.
- Le véhicule est équipé d'un système de freinage électronique breveté qui l'arrête automatiquement quand l'enfant cesse d'appuyer sur la pédale.
- S'assurer que l'enfant sait comment tourner et comment arrêter le véhicule sans hésitation.

Advanced Use - High Speed Avanzados – Velocidad rápida Conducteurs expérimentés – Vitesse élevée

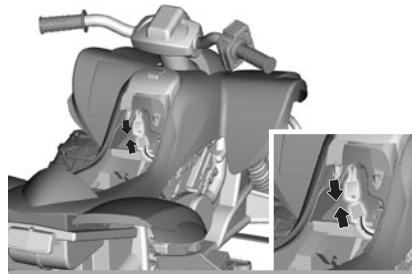

- Remove the seat to access the high speed hook-up.
- Locate the high speed connector in the opening inside the front end of the vehicle. Plug the high speed connector (with yellow tag) into the matching connector (with yellow tag).
- Re-assemble the seat.
- To prevent operation of the vehicle in high-speed, simply disconnect the high speed connectors.
- Retirar el asiento para lograr acceso a la conexión de velocidad rápida.
- Localizar el conector de velocidad rápida en el orificio dentro del extremo delantero del vehículo. Enchufar el conector de velocidad rápida (con etiqueta amarilla) en el conector correspondiente (con etiqueta amarilla).
- Volver a montar el asiento.
- Para evitar el uso del vehículo a velocidad rápida, simplemente desconectar los conectores de velocidad rápida.

- Enlever le siège pour accéder au dispositif à haute vitesse.
- Repérer le connecteur haute vitesse dans l'ouverture à l'avant du véhicule. Brancher le connecteur haute vitesse (avec un collant jaune) sur le connecteur correspondant (avec un collant jaune).
- Remettre le siège en place.
- Pour empêcher le fonctionnement du véhicule à vitesse élevée, il suffit de débrancher les connecteurs haute vitesse.

Twist Grip to Activate High Speed
Girar el mango para activar la velocidad rápida
Tourner la poignée pour activer la vitesse élevée

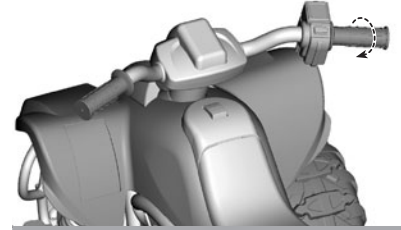

- Turn the right grip to shift the vehicle into high speed. The vehicle drives forward at a maximum of 8 km/h.
- Help your child practice steering to learn how far and how quickly to turn the handlebar when driving forward in high speed.
- Girar el mango derecho para que el vehículo avance a velocidad rápida. El vehículo avanzará hacia adelante a una velocidad máxima de 8 km/h.
- Ayúdele al niño a practicar el viraje para que aprenda cuánto y cuán rápido virar el volante al avanzar hacia adelante a velocidad rápida.
- Tourner la poignée droite pour que le véhicule puisse fonctionner à vitesse élevée. Le véhicule avancera à une vitesse maximale de 8 km/h.
- Enseigner à l'enfant à quel moment et à quelle vitesse il doit tourner le guidon quand il avance à vitesse élevée.

BATTERY CARE MANTENIMIENTO DE LA BATERÍA ENTRETIEN DE LA BATTERIE

If a battery leak develops, avoid contact with the leaking acid and place the damaged battery in a plastic bag. See next section for proper disposal.

If acid comes in contact with skin or eyes, flush with cool water for at least 15 minutes and call a physician.

If acid is internally ingested, give water, milk of magnesia or egg whites immediately. Never give emetics or induce vomiting. Call a physician.

- Do not allow the battery to run down completely before charging.
- Charge the battery before storing the vehicle, and at least once per month, even if the vehicle has not been used.
- Always remove the battery after each use, regardless of how long the vehicle was used.
- Leaving the battery in a discharged condition will ruin it.
- Always remove an exhausted battery from the vehicle. Battery leakage and corrosion can damage the vehicle.
- Do not store the battery in temperatures above 24° C or below -23° C.

Si ocurre un derrame de la batería, evitar el contacto con el ácido y poner la batería dañada en una bolsa de plástico. Ver la siguiente sección para información sobre la eliminación correcta.

Si el ácido entra en contacto con la piel o los ojos, enjuagarlos con agua fría durante por lo menos 15 minutos y llamar a un médico.

Si se ingiere el ácido, beber de inmediato agua, leche de magnesia o claras de huevo. Nunca tomar vomitivos ni provocar vómito. Llamar a un médico.

- No permitir que la batería se gaste completamente antes de volver a cargarla.
- Cargar la batería antes de guardar el vehículo y por lo menos una vez al mes, incluso si no se ha usado el vehículo.
- Cargar la batería después de cada uso, sin importar cuánto se haya usado el vehículo.
- Si deja la batería descargada, ésta se arruinará.
- Siempre sacar una batería gastada del vehículo. El derrame y corrosión de la batería pueden dañar el vehículo.
- No guardar la batería en temperaturas sobre 24°C o abajo de -23°C.

Si une batterie fuit, éviter tout contact avec l'acide répandu et mettre la batterie dans un sac de plastique. Pour une mise au rebut appropriée, se référer à la section suivante.

Si l'acide entre en contact avec la peau ou les yeux, les rincer à l'eau froide durant au moins 15 minutes et communiquer avec un médecin.

En cas d'ingestion d'acide, donner immédiatement de l'eau, du lait de magnésie ou des blancs d'œufs. Ne jamais donner d'agent vomitif ou provoquer des vomissements.

- Communiquer avec un médecin.
- Ne pas laisser la batterie se décharger complètement avant de la charger.
- Avant de ranger le véhicule, charger la batterie au moins une fois par mois même si le véhicule n'est pas utilisé.
- La charger après chaque utilisation, quel que soit le temps d'utilisation.
- Une batterie qui demeure déchargée se détériorera irrémédiablement.
- Toujours retirer du véhicule une batterie déchargée. Une batterie qui fuit peut causer de la corrosion et endommager le véhicule.
- Ne pas ranger la batterie à une température supérieure à 24 °C ou inférieure à -23 °C.

BATTERY DISPOSAL ELIMINACIÓN DE LA BATERÍA MISE AU REBUT DE LA BATTERIE



- Your Power Wheels® battery is a non-spillable, sealed lead-acid battery. It must be recycled or disposed of in an environmentally sound manner.
- Do not dispose of a lead-acid battery in a fire. The battery may explode or leak.
- Do not dispose of a lead-acid battery in your regular, household trash. The incineration, landfilling or mixing of sealed lead-acid batteries with household trash is prohibited by law in most areas.
- Protect the environment by not disposing of this product with household waste (2002/96/EC). Check your local authority for recycling advice and facilities (Europe only).
- Return an exhausted battery to a federal or state approved lead-acid battery recycler. Contact your local waste management officials for other information regarding the environmentally sound collection, recycling and disposal of lead-acid batteries.
- La batería Power Wheels es una batería de plomo-ácido sellada que no derrama líquido. Debe ser reciclada o eliminada de manera que no afecte al medio ambiente.
- No quemar la batería de plomo-ácido ya que podría explotar o derramar el líquido incorporado en ella.
- No tirar la batería de plomo-ácido en la basura de su casa. La incineración, entierro o mezcla de baterías de plomo-ácido selladas con basura del hogar está prohibido en la mayoría de áreas.
- Proteger el medio ambiente no disponiendo de este producto en la basura del hogar (2002/96/EC). Consultar con la agencia local pertinente en cuanto a información y centros de reciclaje (solo Europa).
- Llevar la batería gastada a un centro de reciclaje aprobado a nivel federal o estatal. Ponerse en contacto con la agencia local pertinente para obtener más información sobre la colección, reciclaje y eliminación de baterías de plomo-ácido.
- La batterie Power Wheels est une batterie au plomb à bac hermétique. Elle doit être recyclée ou jetée de façon écologique.
- Ne pas jeter une batterie au plomb au feu. La batterie pourrait exploser ou couler.
- Ne pas jeter une batterie au plomb avec les ordures domestiques. L'incinération, l'enfouissement et le mélange des batteries au plomb avec les ordures domestiques sont interdits par la loi dans la plupart des régions.
- Protéger l'environnement en ne jetant pas ce produit avec les ordures ménagères (2002/96/EC). Consulter la municipalité pour obtenir des conseils sur le recyclage et connaître les centres de dépôt de la région.
- Emporter une batterie au plomb usée à un organisme de recyclage agréé. Communiquer avec le service de recyclage régional pour de plus amples renseignements concernant la cueillette, le recyclage et la mise au rebut écologiques d'une batterie au plomb.

VEHICLE CARE MANTENIMIENTO ENTRETIEN DU VÉHICULE

- Check all screws and their protective coverings regularly and tighten as required. Check plastic parts on a regular basis for cracks or broken pieces.
- During snowy or rainy weather, the vehicle should be stored inside or under a protective cover.
- Avoid operating the vehicle in wet or snowy conditions. Water or moisture in the motors or electrical switches can cause them to corrode, and could cause switch or motor failure.
- Avoid operating the vehicle on sand, loose dirt or gravel. Sand, loose dirt or gravel in the motors or electrical switches can cause them to jam, and could cause switch or motor failure.
- The vehicle can be wiped down with a soft, dry cloth. For a shiny finish, you can wipe plastic parts with a non-wax furniture polish applied to a soft cloth. Do not use automotive wax. Do not use soap and water or spray the vehicle with a hose.
- Revisar periódicamente todos los tornillos y cubiertas protectoras y apretarlos según sea necesario. Verificar que las piezas de plástico no tengan rajaduras ni estén rotas.
- En condiciones de lluvia o nieve, guardar el vehículo bajo techo o cubrirlo totalmente.
- Evitar usar el vehículo en condiciones mojadas o de nieve. El agua o humedad en los motores o interruptores eléctricos puede causar corrosión y falla de los mismos.
- Evitar usar el vehículo en arena, tierra suelta o grava. La arena, tierra suelta o grava en los motores o interruptores eléctricos puede causar que se atoren y que éstos fallen.
- Limpiar el vehículo con un paño suave y seco. Para un acabado brillante, pasar un paño suave con un producto de limpieza de muebles, sin cera, a las partes de plástico. No usar cera para autos. No usar agua y jabón ni rociar el vehículo con una manguera.
- Vérifier régulièrement toutes les vis et leur revêtement protecteur et les réajuster au besoin. Vérifier régulièrement que les éléments de plastique ne sont pas fissurés ou brisés.
- Quand il neige ou qu'il pleut, ranger le véhicule à l'intérieur ou le couvrir.
- Éviter d'utiliser le véhicule quand il pleut ou quand il neige. Le moteur et les commutateurs électriques peuvent rouiller ou même être endommagés s'ils sont exposés à l'eau ou à l'humidité.
- Éviter d'utiliser le véhicule sur le sable, la terre ou le gravier. Ceux-ci pourraient bloquer et endommager le moteur ou les commutateurs.
- Essuyer le véhicule avec un linge doux et sec. Pour obtenir un fini brillant, essuyer les éléments de plastique avec un linge doux et un poli à meubles sans cire. Ne pas utiliser de cire pour automobiles. Ne pas utiliser d'eau savonneuse et ne pas arroser le véhicule avec un tuyau d'arrosage.

LIMITED WARRANTY GARANTÍA LIMITADA GARANTIE LIMITÉE

Bumper-to-Bumper* Limited Warranty

*** One year limited warranty from the date of purchase on the Power Wheels® vehicle. Six month limited warranty on the 12 volt battery.** For the original purchaser, this one year limited warranty covers the Power Wheels® ride-on vehicle (purchased from an authorized dealer of Power Wheels®) against defects in materials and workmanship. The six month limited warranty applies only to the 12 volt battery included by Power Wheels® with the original purchase of the vehicle.

This warranty covers normal use and does not cover the Power Wheels® vehicle or battery if it has been used commercially or damaged by unreasonable or improper use, neglect, accident, abuse, misuse, improper service or other causes not arising out of defects in materials or workmanship.

Evidence of any attempt at consumer repair will void this warranty. To the extent permitted by law, there are no other warranties or conditions, whether expressed or implied by law, statutory or otherwise, which are hereby excluded. Some jurisdictions do not allow this exclusion or limitation, so this limitation may not apply to you. Under no circumstances shall Mattel Canada Inc. be liable for any indirect or consequential damages including economic loss. Mattel Canada Inc. neither assumes or authorizes any representative or other person to assume for it any obligation or liability other than such as expressly set forth herein.

Should you need service or assistance with your vehicle during the warranty period, do not return the vehicle to the store. Power Wheels® (Mattel Canada Inc.) has provided a nationwide network of Authorized Service Centres (Canada only). Please contact the authorized service centre nearest you, or contact Power Wheels® Consumer Relations at 1-800-348-0751. In the event that you are covered by this warranty, Mattel Canada Inc. will, at its option, repair or replace the defective product free of charge. If Mattel Canada Inc. repairs or replaces the product, its warranty term is not extended. This warranty gives you specific legal rights, and you may also have other rights which may vary from jurisdiction to jurisdiction.

In order to qualify for this warranty, your original sales receipt must be provided.

This warranty is valid in Canada and the United States of America only.

Garantía limitada del vehículo

PÓLIZA DE GARANTÍA

Mattel de México, S.A. de C.V., garantiza este producto por un periodo de 1 año en todas sus partes y mano de obra (excepto baterías, las cuales tienen 6 meses de garantía), a partir de la fecha de entrega.

Condiciones:

1. El consumidor presentará el producto, junto con el comprobante de compra, en el lugar donde lo adquirió o lo presentará o enviará a nuestro centro de servicio ubicado en Av. Tejocotes S/N, Lote 7 (domicilio conocido), San Martín Obispo, Cuautitlán Izcalli, C.P. 54769, Edo. de México, Tel.: (01 55) 59 05 51 00 Ext. 5205 y número de atención gratuita 01-800 463 5989.

2. Durante la vigencia de esta póliza nos comprometemos a efectuar sin cargo la reparación, en un plazo que no excederá de 30 días a partir de la fecha de recepción del producto, en nuestro centro de servicio, o al cambio del producto defectuoso en su caso. Así mismo cubrimos gastos que se deriven de la presente garantía. Para sugerencias o reclamaciones, favor de dirigirse a nuestro centro de servicio o llamar a los teléfonos citados.

Esta garantía se invalida cuando no se sigan las instrucciones especificadas en el instructivo anexo y/o cuando se le dé un uso indebido al producto (conforme a lo especificado en la NOM-015 SCFI en vigor).

LAS BATERÍAS TIENEN 6 MESES DE GARANTÍA.

NOMBRE DEL CONSUMIDOR: _____

DIRECCIÓN Y TELÉFONO: _____

LÍNEA DE PRODUCTO: _____

SERIE: _____

MODELO: _____

MARCA: _____

NOMBRE DEL

DISTRIBUIDOR: _____

DIRECCIÓN: _____

SELLO O FIRMA

DEL DISTRIBUIDOR: _____

FECHA DE COMPRA: _____

FECHA DE ENTREGA: _____

Garantie limitée pare-chocs à pare-chocs*

*** Garantie limitée de un (1) an à partir de la date d'achat pour le véhicule Power Wheels. Garantie limitée de six (6) mois sur la batterie Power Wheels de 12 V.**

Pour le premier acheteur, cette garantie limitée de un (1) an couvre le véhicule porteur Power Wheels (acheté d'un détaillant autorisé de produits Power Wheels) contre tout vice de matériau ou de fabrication. La garantie limitée de six (6) mois ne s'applique qu'à la batterie de 12 V fournie par Power Wheels à l'achat initial du véhicule.

Cette garantie couvre l'usage normal, mais ne couvre pas le véhicule Power Wheels ni les batteries qui ont fait l'objet d'un usage commercial ou ont subi des dommages en raison d'un usage abusif, d'une négligence, d'un accident, d'un mauvais usage, d'une réparation inadéquate ou de toute autre cause ne résultant pas d'un vice de matériau ou de fabrication.

La garantie est nulle si le consommateur a essayé d'effectuer lui-même des réparations. Par les présentes, et dans la mesure où la loi le permet, toute autre garantie ou condition expressément ou implicitement prévue en droit, par la loi ou autrement, est exclue. Certains ressorts territoriaux ne permettent pas une telle exclusion ou limitation; celle-ci peut donc ne pas s'appliquer dans votre cas. En aucune circonstance Mattel Canada Inc. ne peut être tenue responsable de tout dommage indirect ou consécutif, y compris une perte économique. Mattel Canada Inc. n'assume aucune autre obligation ou responsabilité que celles qui sont expressément énoncées aux présentes, ni n'autorise aucun représentant ou aucune autre personne à assumer une quelconque autre obligation ou responsabilité en son nom.

Pour toute assistance pendant la période de garantie, ne pas retourner le véhicule au magasin. Power Wheels (Mattel Canada Inc.) a établi un réseau national de Centres de service autorisés (au Canada seulement). Communiquer avec le Centre de service autorisé le plus près ou avec le service à la clientèle de Power Wheels au 1-800-348-0751.

Si la présente garantie s'applique, Mattel Canada Inc. réparera ou remplacera sans frais le produit défectueux, à sa discrétion. Si Mattel Canada Inc. répare ou remplace le produit, la garantie ne sera pas prolongée. La présente garantie accorde des droits légaux précis qui varient d'un ressort territorial à l'autre.

Pour se prévaloir de la présente garantie, il faut fournir le reçu de caisse.

La présente garantie est en vigueur au Canada et aux États-Unis seulement.

PROBLEMS AND SOLUTIONS GUIDE

IMPORTANT! If you experience a problem with your vehicle, first check the Problems and Solutions Guide below. If you still experience a problem, please contact Power Wheels® Consumer Relations.

PROBLEM	POSSIBLE CAUSE	SOLUTION
Vehicle does not run	Undercharged battery	Charge the battery. A new battery should have been charged for at least 18 hours before using the vehicle for the first time. After first-time use, recharge the battery for at least 14 hours after each use. Never charge the battery longer than 30 hours.
		Check all connectors. Make sure the charger connector is plugged into the battery, and that the charger is plugged into the wall.
		Make sure power flow to the wall outlet is "ON".
	Charger is not working	There is no sure way to tell if your charger is working unless you have a volt meter. If you suspect there is a problem with your charger, contact Consumer Relations. They can test your charger for you.
	Tripped thermal fuse	The built-in thermal fuse may "trip" and shut down operation of the vehicle if the vehicle is overloaded or the driving conditions too severe. Once a fuse has "tripped", remove your foot from the pedal and wait approximately 25 seconds before operating the vehicle again. To avoid repeated automatic shutdowns, do not overload the vehicle by exceeding the 29,5 kg (65 lbs) maximum weight capacity or by towing anything behind the vehicle. Do not drive up hills or run into fixed objects, which can cause the wheels to stop spinning while power is still being supplied to the motors. If a thermal fuse continually trips, contact Consumer Relations.
	Loose wire or loose connectors	Check all wires and connectors. Make sure the motor harness connector is plugged into the battery, and that there are no loose wires around the motors.
	Dead battery	If your battery is old or if you have not followed Battery Care instructions, your battery may be dead. If you are unsure whether or not the battery is dead, contact Consumer Relations.
	Electrical switch damage	The electrical switches can become corroded due to exposure to water or moisture, or can jam due to loose dirt, sand or gravel. Contact Consumer Relations.
Motor damage	Contact Consumer Relations.	
Vehicle was running but suddenly stopped	Loose wire or loose connectors	Check all wires and connectors. Make sure the motor harness connector is plugged into the battery, and that there are no loose wires around the motors.
	Tripped thermal fuse	The built-in thermal fuse may "trip" and shut down operation of the vehicle if the vehicle is overloaded or the driving conditions too severe. Once a fuse has "tripped", remove your foot from the pedal and wait approximately 25 seconds before operating the vehicle again. To avoid repeated automatic shutdowns, do not overload the vehicle by exceeding the 29,5 kg (65 lbs) maximum weight capacity or by towing anything behind the vehicle. Do not drive up hills or run into fixed objects, which can cause the wheels to stop spinning while power is still being supplied to the motors. If a thermal fuse continually trips, contact Consumer Relations.

PROBLEM	POSSIBLE CAUSE	SOLUTION
Short run time (Less than 1 - 3 hours per charge)	Undercharged battery	Charge the battery. A new battery should have been charged for at least 18 hours before using the vehicle for the first time. After first-time use, recharge the battery for at least 14 hours after each use. Never charge the battery longer than 30 hours.
		Check all wires and connectors. Make sure the charger connector is plugged into the battery, and that the charger is plugged into the wall.
		Make sure power flow to the wall outlet is "ON".
	Overcharged battery	Do not charge the battery longer than 30 hours. If you suspect that your battery is damaged as a result of overcharging, contact Consumer Relations. They can test your battery for you.
	Battery is old and will not accept full charge	Even with proper care, a rechargeable battery does not last forever. Average battery life is 1 to 3 years depending on vehicle use and use conditions. Replace the battery with a new Power Wheels® 12 volt rechargeable battery. Do not substitute parts.
	Tripped thermal fuse	The built-in thermal fuse may "trip" and shut down operation of the vehicle if the vehicle is overloaded or the driving conditions too severe. Once a fuse has "tripped", remove your foot from the pedal and wait approximately 25 seconds before operating the vehicle again. To avoid repeated automatic shutdowns, do not overload the vehicle by exceeding the 29,5 kg (65 lbs) maximum weight capacity or by towing anything behind the vehicle. Do not drive up hills or run into fixed objects, which can cause the wheels to stop spinning while power is still being supplied to the motors. If a thermal fuse continually trips, contact Consumer Relations.
Vehicle runs sluggishly	Undercharged battery	Charge the battery. A new battery should have been charged for at least 18 hours before using the vehicle for the first time. After first-time use, recharge the battery for at least 14 hours after each use. Never charge the battery longer than 30 hours.
		Check all connectors. Make sure the charger connector is plugged into the battery, and that the charger is plugged into the wall.
		Make sure power flow to the wall outlet is "ON".
	Battery needs charging	Be sure to charge the battery after each use.
	Battery is old and will not accept full charge	Even with proper care, a rechargeable battery does not last forever. Average battery life is 1 to 3 years depending on the vehicle use and use conditions. Replace the battery with a new Power Wheels® 12 volt rechargeable battery. Do not substitute parts.
	Vehicle is overloaded	Make sure you do not overload the vehicle by allowing more than one rider at one time, by exceeding the 29,5 kg (65 lbs) maximum weight capacity, or by towing objects behind the vehicle.
	Driving conditions are too stressful	Restrict your child's driving to areas that are generally level only.
Vehicle runs in low speed, but does not run in high speed. Please note: The vehicle is designed to operate in low speed only in reverse.	High speed lock-out disconnected	The vehicle was pre-set to run only in low speed. To allow the vehicle to run in low and high speed, you must connect the High Speed connectors. Follow the instructions on page 16. Note: The high speed connectors must be joined to use the high speed grip.

PROBLEM	POSSIBLE CAUSE	SOLUTION
When the foot pedal is pressed one rear wheel spins	Operation of vehicle in low speed	It is possible that only one rear wheel may spin when both rear wheels are raised off the ground and the vehicle is in low speed. This does not necessarily indicate a problem. Check for proper operation of the drive system by raising the rear wheels off the ground and pressing the foot pedal. If only one rear wheel spins, carefully press your hand on the spinning wheel to slow it down. The other rear wheel should begin to spin. If the other rear wheel does not begin to spin, there may be a problem with the vehicle. Contact Consumer Relations.
Sometimes the vehicle doesn't run, but other times it does	Loose wire or connector	Check all wires around the motors and all connectors to make sure they are tight.
	Motor or electrical switch damage	Contact Consumer Relations.
When the foot pedal is pressed, the vehicle won't run without a push	Loose wire or connector	Check all wires around the motors and all connectors to make sure they are tight.
	"Dead Spot" on motor	Contact Consumer Relations.
Battery's thermal fuse constantly "trips", but the vehicle is not overloaded nor the driving conditions too severe	Damaged battery	Contact Consumer Relations.
	Child is switching between FORWARD and REVERSE without stopping	Teach your child to stop the vehicle before switching direction.
Loud clacking or grinding noise from a motor-gearbox	Broken gears	Contact Consumer Relations.
Charger gets warm during use	It is normal for some chargers to get warm during use and is not reason for concern.	No action required.
		If your charger does not get warm during use, it does not mean that it is not working properly.
Battery makes a sizzling or gurgling noise when charging	It is normal for some batteries to make noise and swell slightly while charging and is not reason for concern.	No action required.
		If your battery does not make noise or swell slightly during charging, it does not mean that it is not accepting the charge.

GUÍA DE PROBLEMAS Y SOLUCIONES

¡IMPORTANTE! Si llega a tener algún problema con su vehículo, primero consulte la guía de problemas y soluciones de abajo. Si no logra resolver el problema, póngase en contacto con el Servicio de atención al cliente de Power Wheels.

PROBLEMA	CAUSA POSIBLE	SOLUCIÓN
El vehículo no funciona	Batería con poca carga	Cargar la batería. Una batería nueva se debe cargar durante por lo menos 18 horas antes de usar el vehículo por primera vez. Después de usar el vehículo por primera vez, cargar la batería durante por lo menos 14 horas después de cada uso. No cargar la batería más de 30 horas. Revisar todos los conectores. Verificar que el conector del cargador esté conectado en la batería y que el cargador esté conectado en la pared. Verificar que esté activada la corriente eléctrica al tomacorriente de pared.
	El cargador no funciona	No hay una manera certera de saber si el cargador está funcionando a menos de que disponga de un voltímetro. Si piensa que el cargador no funciona, póngase en contacto con el departamento de Atención al cliente. Comprobarán si el cargador está dañado.
	Fusible térmico bloqueado	El fusible térmico se puede bloquear y automáticamente detener la operación del vehículo si este está sobrecargado o si las condiciones de manejo son muy severas. Después de que un fusible se bloquea, quitar el pie del pedal y esperar 25 segundos antes de echar a andar el vehículo otra vez. Para evitar que se detenga repetidamente el vehículo de manera automática, no cargar el vehículo en exceso del peso máximo de 29,5 kg ni remolcar nada. No manejar en subidas muy empinadas ni chocar contra objetos estáticos, que pueden causar que las ruedas dejen de girar mientras se sigue transfiriendo energía al motor. Si un fusible térmico se bloquea constantemente, póngase en contacto con el departamento de Atención al cliente.
	Cable o conectores sueltos	Revisar todos los cables y conectores. Verificar que el conector del arnés del motor esté enchufado en la batería y que no haya cables sueltos alrededor de los motores.
	Batería gastada	Si la batería es antigua o si no ha seguido las instrucciones sobre el cuidado de la batería, quizá la batería esté gastada. Si no está seguro si la batería está gastada, póngase en contacto con el departamento de Atención al cliente.
	Daño al interruptor eléctrico	Los interruptores eléctricos se pueden corroer con el contacto al agua o humedad, o se pueden atorar con tierra suelta, arena o grava. Póngase en contacto con el departamento de Atención al cliente.
	Daño al motor	Póngase en contacto con el departamento de Atención al cliente.
El vehículo estaba funcionando, pero de repente se detuvo.	Cable o conectores sueltos	Revisar todos los cables y conectores. Verificar que el conector del arnés del motor esté enchufado en la batería y que no haya cables sueltos alrededor de los motores.
	Fusible térmico bloqueado	El fusible térmico se puede bloquear y automáticamente detener la operación del vehículo si este está sobrecargado o si las condiciones de manejo son muy severas. Después de que un fusible se bloquea, quitar el pie del pedal y esperar 25 segundos antes de echar a andar el vehículo otra vez. Para evitar que se detenga repetidamente el vehículo de manera automática, no cargar el vehículo en exceso del peso máximo de 29,5 kg ni remolcar nada. No manejar en subidas muy empinadas ni chocar contra objetos estáticos, que pueden causar que las ruedas dejen de girar mientras se sigue transfiriendo energía al motor. Si un fusible térmico se bloquea constantemente, póngase en contacto con el departamento de Atención al cliente.

PROBLEMA	CAUSA POSIBLE	SOLUCIÓN
Duración corta (menos de 1 a 3 horas por carga)	Batería con poca carga	Cargar la batería. Una batería nueva se debe cargar durante por lo menos 18 horas antes de usar el vehículo por primera vez. Después de usar el vehículo por primera vez, cargar la batería durante por lo menos 14 horas después de cada uso. No cargar la batería más de 30 horas.
		Revisar todos los cables y conectores. Verificar que el conector del cargador esté conectado en la batería y que el cargador esté conectado en la pared.
		Verificar que esté activada la corriente eléctrica al tomacorriente de pared.
	Batería sobrecargada	No cargar la batería más de 30 horas. Si piensa que la batería está dañada como resultado de una sobrecarga, póngase en contacto con el departamento de Atención al cliente. Comprobarán si la batería está dañada.
	La batería está muy usada y no acepta una carga completa	Incluso con el cuidado apropiado, una batería recargable no dura para siempre. La duración promedio de una batería es de 1 a 3 años, según el uso del vehículo y las condiciones de uso. Sustituir la batería por una nueva batería recargable Power Wheels de 12V. No usar piezas de otras marcas.
	Fusible térmico bloqueado	El fusible térmico se puede bloquear y automáticamente detener la operación del vehículo si este está sobrecargado o si las condiciones de manejo son muy severas. Después de que un fusible se bloquea, quitar el pie del pedal y esperar 25 segundos antes de echar a andar el vehículo otra vez. Para evitar que se detenga repetidamente el vehículo de manera automática, no cargar el vehículo en exceso del peso máximo de 29,5 kg ni remolcar nada. No manejar en subidas muy empinadas ni chocar contra objetos estáticos, que pueden causar que las ruedas dejen de girar mientras se sigue transfiriendo energía al motor. Si un fusible térmico se bloquea constantemente, póngase en contacto con el departamento de Atención al cliente.
El vehículo no funciona bien	Batería con poca carga	Cargar la batería. Una batería nueva se debe cargar durante por lo menos 18 horas antes de usar el vehículo por primera vez. Después de usar el vehículo por primera vez, cargar la batería durante por lo menos 14 horas después de cada uso. No cargar la batería más de 30 horas.
		Revisar todos los conectores. Verificar que el conector del cargador esté conectado en la batería y que el cargador esté conectado en la pared.
		Verificar que esté activada la corriente eléctrica al tomacorriente de pared.
	La batería necesita ser cargada	Cargar la batería después de cada uso.
	La batería está muy usada y no acepta una carga completa	Incluso con el cuidado apropiado, una batería recargable no dura para siempre. La duración promedio de una batería es de 1 a 3 años, según el uso del vehículo y las condiciones de uso. Sustituir la batería por una nueva batería recargable Power Wheels de 12V. No usar piezas de otras marcas.
	El vehículo está sobrecargado	Cerciorarse de no sobrecargar el vehículo. No permitir que se suba al vehículo más de un niño a la vez; no exceder el peso máximo de 29,5 kg ni remolcar nada con el vehículo.
	Las condiciones de manejo son muy severas	Limite las áreas de manejo del niño a áreas niveladas.

PROBLEMA	CAUSA POSIBLE	SOLUCIÓN
<p>El vehículo sólo avanza a velocidad lenta</p> <p>Atención: en marcha atrás, el vehículo está diseñado para avanzar únicamente a velocidad lenta</p>	Los conectores de velocidad rápida no están enchufados	<p>El vehículo fue preestablecido para funcionar únicamente a velocidad lenta. Para que también funcione a velocidad rápida, deberá enchufar los conectores de velocidad rápida. Seguir las instrucciones en la página 16.</p> <p>Nota: los conectores de velocidad rápida deben estar enchufados para usar el mango de velocidad rápida.</p>
Cuando se presiona el pedal, sólo gira una rueda trasera	El vehículo se está usando a velocidad lenta	Es posible que solo una rueda trasera gire si se levantan ambas ruedas traseras del piso estando el vehículo en velocidad lenta. Esto no necesariamente significa que hay un problema. Verificar el funcionamiento correcto del sistema de manejo, levantando las ruedas traseras del piso y presionando el pedal. Si solo gira una rueda trasera, cuidadosamente presionar dicha rueda con la mano para reducir la velocidad de esta. La otra rueda trasera debe empezar a girar. Si la otra rueda trasera no empieza a girar, quizá haya un problema con el vehículo. Póngase en contacto con el Departamento de atención al cliente.
A veces el vehículo funciona y otras veces no	Quizá esté suelto un cable o conector	Revisar todos los cables y conectores alrededor de los motores para verificar que están bien conectados.
	Hay daño al motor o interruptor eléctrico	Póngase en contacto con el departamento de Atención al cliente.
Cuando se presiona el pedal, el vehículo no avanza sin antes darle un empujón	Quizá esté suelto un cable o conector	Revisar todos los cables y conectores alrededor de los motores para verificar que están bien conectados.
	Hay una falla en el motor	Póngase en contacto con el departamento de Atención al cliente.
El fusible térmico de la batería se “bloquea” constantemente, pero el vehículo no está sobrecargado y las condiciones de manejo son normales	Batería dañada	Póngase en contacto con el departamento de Atención al cliente.
	El niño está cambiando entre MARCHA ADELANTE y REVERSA sin antes hacer alto	Enseñarle al niño a detener el vehículo antes de cambiar de dirección.
Se oye un sonido fuerte de una caja de velocidades del motor	Las velocidades están dañadas	Póngase en contacto con el departamento de Atención al cliente.
El cargador se calienta durante el uso	Es normal que algunos cargadores se calienten durante el uso	No es necesario tomar ninguna acción.
		Si el cargador no se calienta durante el uso, no significa que no esté funcionando correctamente.
La batería emite un sonido chisporroteante mientras se carga	Es normal que algunas baterías emitan sonidos y que se ensanchen ligeramente al ser cargadas	No es necesario tomar ninguna acción.
		Si la batería no emite ningún sonido o no se ensancha ligeramente mientras se está cargando, no significa que no se esté cargando.

GUIDE DE DÉPANNAGE

IMPORTANT! En cas de problème avec le véhicule, consulter d'abord le Guide de dépannage ci-après. Si le problème persiste, communiquer avec le service à la clientèle de Power Wheels.

PROBLÈME	CAUSE POSSIBLE	SOLUTION
Le véhicule ne fonctionne pas	La batterie n'est pas suffisamment chargée	Charger la batterie. Une nouvelle batterie doit avoir été chargée durant au moins 18 heures avant d'être utilisée dans le véhicule pour la première fois. Après la première utilisation, recharger la batterie durant au moins 14 heures après chaque utilisation. Ne jamais charger la batterie plus de 30 heures. Vérifier tous les connecteurs. S'assurer que le connecteur du chargeur est bien branché sur la batterie, et que le chargeur est branché sur la prise de courant. S'assurer que l'interrupteur de la prise de courant est à «ON» (marche).
	Le chargeur ne fonctionne pas	Il n'existe aucun moyen précis de savoir si le chargeur fonctionne à moins d'avoir un voltmètre. Si le chargeur semble défectueux, communiquer avec le service à la clientèle. Le chargeur peut y être testé.
	Le fusible thermique s'est déclenché	Le fusible thermique intégré peut se déclencher et provoquer l'arrêt du véhicule si ce dernier est surchargé ou si les conditions de conduite sont trop mauvaises. Si le fusible s'est déclenché, relâcher la pédale et attendre environ 25 secondes avant d'utiliser le véhicule de nouveau. Pour éviter les interruptions automatiques répétées, ne pas dépasser la charge maximale de 29,5 kg (65 lb) et ne rien remorquer avec le véhicule. Éviter de monter des pentes abruptes ou de frapper des objets fixes, qui pourraient faire en sorte que les roues cessent de tourner pendant que le moteur est en marche. Si le fusible thermique se déclenche sans arrêt, communiquer avec le service à la clientèle.
	Des câbles ou des connecteurs sont lâches	Vérifier tous les câbles et tous les connecteurs. S'assurer que le connecteur du câble du moteur est bien branché sur la batterie, et qu'il n'y a pas de câbles lâches près du moteur.
	La batterie est à plat	Si la batterie est vieille ou si les instructions pour son entretien n'ont pas été suivies, elle est peut-être à plat. Dans le doute, communiquer avec le service à la clientèle.
	Les commutateurs électriques sont endommagés	Les commutateurs électriques peuvent rouiller s'ils sont exposés à l'eau ou à l'humidité, ou peuvent s'obstruer s'ils entrent en contact avec de la terre, du sable ou du gravier. Communiquer avec le service à la clientèle.
	Le moteur est endommagé	Communiquer avec le service à la clientèle.
	Le véhicule fonctionnait et s'est subitement arrêté	Des câbles ou des connecteurs sont lâches
Le fusible thermique s'est déclenché		Le fusible thermique intégré peut se déclencher et provoquer l'arrêt du véhicule si ce dernier est surchargé ou si les conditions de conduite sont trop mauvaises. Si le fusible s'est déclenché, relâcher la pédale et attendre environ 25 secondes avant d'utiliser le véhicule de nouveau. Pour éviter les interruptions automatiques répétées, ne pas dépasser la charge maximale de 29,5 kg (65 lb) et ne rien remorquer avec le véhicule. Éviter de monter des pentes abruptes ou de frapper des objets fixes, qui pourraient faire en sorte que les roues cessent de tourner pendant que le moteur est en marche. Si le fusible thermique se déclenche sans arrêt, communiquer avec le service à la clientèle.

PROBLÈME	CAUSE POSSIBLE	SOLUTION
Le temps d'autonomie est insuffisant (moins de 1 à 3 heures par charge)	La batterie n'est pas suffisamment chargée	Charger la batterie. Une nouvelle batterie doit avoir été chargée durant au moins 18 heures avant d'être utilisée dans le véhicule pour la première fois. Après la première utilisation, recharger la batterie durant au moins 14 heures après chaque utilisation. Ne jamais charger la batterie plus de 30 heures.
		Vérifier tous les câbles et tous les connecteurs. S'assurer que le connecteur du chargeur est bien branché sur la batterie, et que le chargeur est branché sur la prise de courant.
		S'assurer que l'interrupteur de la prise de courant est à «ON» (marche).
	La batterie est trop chargée	Ne jamais charger la batterie pendant plus de 30 heures. Communiquer avec le service à la clientèle si l'on croit qu'une surcharge a endommagé la batterie. La batterie peut y être testée.
	La batterie est vieille et ne peut être complètement chargée	Même bien entretenue, une batterie rechargeable ne dure pas éternellement. Elle dure en moyenne de 1 à 3 ans, selon l'usage qui est fait du véhicule et les conditions d'utilisation. La remplacer seulement par une batterie neuve rechargeable Power Wheels de 12 V. Utiliser uniquement des pièces du fabricant.
	Le fusible thermique s'est déclenché	Le fusible thermique intégré peut se déclencher et provoquer l'arrêt du véhicule si ce dernier est surchargé ou si les conditions de conduite sont trop mauvaises. Si le fusible s'est déclenché, relâcher la pédale et attendre environ 25 secondes avant d'utiliser le véhicule de nouveau. Pour éviter les interruptions automatiques répétées, ne pas dépasser la charge maximale de 29,5 kg (65 lb) et ne rien remorquer avec le véhicule. Éviter de monter des pentes abruptes ou de frapper des objets fixes, qui pourraient faire en sorte que les roues cessent de tourner pendant que le moteur est en marche. Si le fusible thermique se déclenche sans arrêt, communiquer avec le service à la clientèle.
Le véhicule roule très lentement	La batterie n'est pas suffisamment chargée	Charger la batterie. Une nouvelle batterie doit avoir été chargée durant au moins 18 heures avant d'être utilisée dans le véhicule pour la première fois. Après la première utilisation, recharger la batterie durant au moins 14 heures après chaque utilisation. Ne jamais charger la batterie plus de 30 heures.
		Vérifier tous les connecteurs. S'assurer que le connecteur du chargeur est bien branché sur la batterie, et que le chargeur est branché sur la prise de courant.
		S'assurer que l'interrupteur de la prise de courant est à «ON» (marche).
	La batterie doit être chargée	S'assurer de charger la batterie après chaque utilisation.
	La batterie est vieille et ne peut être complètement chargée	Même bien entretenue, une batterie rechargeable ne dure pas éternellement. Elle dure en moyenne de 1 à 3 ans, selon l'usage qui est fait du véhicule et les conditions d'utilisation. La remplacer seulement par une batterie neuve rechargeable Power Wheels de 12 V. Utiliser uniquement des pièces du fabricant.
	Le véhicule est surchargé	S'assurer de ne pas surcharger le véhicule en ne permettant pas à plus de un enfant d'y prendre place. Ne pas dépasser la charge maximale de 29,5 kg (65 lb) et ne rien remorquer avec le véhicule.
	Les conditions de conduite sont trop mauvaises	Limiter l'espace d'utilisation du véhicule à des surfaces plutôt planes.

PROBLÈME	CAUSE POSSIBLE	SOLUTION
Le véhicule roule à vitesse réduite, mais pas à vitesse élevée Remarque : Le véhicule est conçu pour reculer à vitesse réduite seulement	Le dispositif inhibiteur n'est pas débranché	Le véhicule a été réglé en usine pour ne fonctionner qu'à vitesse réduite. Pour faire fonctionner le véhicule aux vitesses réduite et élevée, il faut brancher les connecteurs haute vitesse. Se référer aux directives à la page 16. Remarque : Les connecteurs haute vitesse doivent être branchés pour que la poignée d'accélération fonctionne.
Quand on appuie sur la pédale, une seule roue arrière tourne	Fonctionnement du véhicule à vitesse réduite	Il est possible qu'une seule roue arrière tourne quand les deux roues arrière sont surélevées du sol et que le véhicule fonctionne à vitesse réduite. Cela ne signifie pas nécessairement qu'il y a un problème. Vérifier le bon fonctionnement du système d'entraînement en levant les roues arrière et en appuyant sur la pédale. Si une seule roue tourne, mettre la main sur cette roue pour la ralentir. L'autre roue devrait commencer à tourner. Si ce n'est pas le cas, le véhicule est peut-être défectueux. Communiquer avec le service à la clientèle.
Le véhicule fonctionne par intermittence	Des câbles ou des connecteurs sont lâches	Vérifier que tous les câbles autour du moteur et tous les connecteurs sont bien branchés.
	Un commutateur électrique ou le moteur est endommagé	Communiquer avec le service à la clientèle.
Même en appuyant sur la pédale, il faut pousser le véhicule pour qu'il commence à avancer	Des câbles ou des connecteurs sont lâches	Vérifier que tous les câbles autour du moteur et tous les connecteurs sont bien branchés.
	Le moteur est en panne	Communiquer avec le service à la clientèle.
Les fusibles thermiques de la batterie se déclenchent continuellement. Pourtant le véhicule n'est pas surchargé et les conditions de conduite ne sont pas trop mauvaises	La batterie est endommagée	Communiquer avec le service à la clientèle.
	L'enfant passe de la marche AVANT à la marche ARRIÈRE sans arrêter	Apprendre à l'enfant à arrêter le véhicule avant de passer de la marche avant à la marche arrière et vice-versa.
La boîte de vitesse émet des claquements et des bruits de frottement	Les engrenages sont abîmés	Communiquer avec le service à la clientèle.
Le chargeur chauffe pendant l'utilisation	Il est normal que certains chargeurs chauffent pendant l'utilisation, et il ne faut pas s'en inquiéter	Ne rien faire.
		Si le chargeur ne chauffe pas pendant l'utilisation, cela ne signifie pas nécessairement qu'il est défectueux.
La batterie grésille ou glougloute pendant la charge	Il est normal que certaines batteries émettent des sons ou gonflent légèrement pendant la charge; ne pas s'en inquiéter	Ne rien faire.
		Si la batterie n'émet aucun son et ne gonfle pas pendant la charge, cela ne signifie pas qu'elle ne se charge pas.

Fisher Price, Inc., a subsidiary of Mattel, Inc., East Aurora, NY 14052 U.S.A.

©2011 Mattel, Inc. All Rights Reserved. ® and ™ designate U.S. trademarks of Mattel, Inc.

Fisher Price, Inc., une filiale de Mattel, Inc., East Aurora, NY 14052 É.-U.

©2011 Mattel, Inc. Tous droits réservés. ® et ™ désignent des marques de Mattel, Inc. aux É.-U.