

Fisher-Price®

(GB) Model Number 71243
 (F) Référence du produit : 71243
 (D) Artikelnummer: 71243
 (NL) Artikelnummer 71243
 (I) Numero Modello: 71243

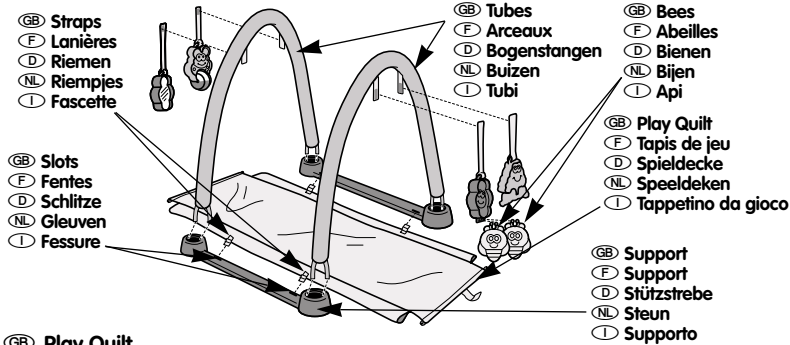

(GB) Play Quilt

- Place the play quilt print side up on a flat surface. Fit the two straps on each side of the play quilt down through the slots in the supports. Make sure the tab at the end of each strap forms a "T" under the support. Pull up on the play quilt to be sure it is secure to the supports.
- Fit the two small fastener straps on each end of the tubes through the slots inside the round openings in the supports. Fasten the fastener straps together to secure the tubes to the supports.
- Attach the bees to the bottom of the flower activity toy. Fasten the activity toys to the straps on the tubes.

(F) Tapis de jeu

- Placez le tapis de jeu sur une surface plane, face imprimée au-dessus. Insérez les deux lanières de chaque côté du tapis dans les fentes dessus. L'attache à l'extrémité de chaque lanière doit former un "T" avec le support. Tirez le tapis de jeu vers le haut pour vérifier qu'il est bien fixé aux supports.
- Insérez les deux petites lanières à chaque extrémité des tubes dans les fentes à l'intérieur des orifices ronds des supports. Attachez ensemble les lanières pour fixer les tubes aux supports.
- Fixez les abeilles sous la fleur. Attachez les objets et les personnages aux lanières des arceaux.

(D) Spieldecke

- Die Spieldecke mit der bedruckten Seite nach oben auf eine ebene Oberfläche legen. Die beiden Riemen auf jeder Seite der Spieldecke durch die Schlitzlöcher in den Stützstreben schieben. Dabei darauf achten, daß die Lasche am Ende jedes Riemens unterhalb der Stützstrebe ein "T" bildet. Die Spieldecke nach oben ziehen, um sicherzustellen, daß sie sicher an den Stützstreben sitzt.
- Die beiden kleinen Befestigungsriemen an jedem Ende der Bogenstangen durch die in den runden Öffnungen der Stützstreben befindlichen Schlitzlöcher stecken. Die Riemen zusammenbinden, um die Bogenstangen an den Stützstreben zu befestigen.

- (GB) Tubes
 (F) Arceaux
 (D) Bogenstangen
 (NL) Buizen
 (I) Tubi
 (GB) Bees
 (F) Abeilles
 (D) Bienen
 (NL) Bijen
 (I) Api
 (GB) Play Quilt
 (F) Tapis de jeu
 (D) Spieldecke
 (NL) Speeldekken
 (I) Tappetino da gioco
 (GB) Support
 (F) Support
 (D) Stützstrebe
 (NL) Steun
 (I) Supporto

(NL) Speeldekken

- Leg de speeldekken met de bedrukte kant naar boven op een vlakke ondergrond. Steek de twee riempjes aan weerszijden van de speeldekken door de gleuven in de steunen. Zorg ervoor dat het palletje aan het uiteinde van de riempjes een "T" vormt onder de steun. Trek de speeldekken omhoog om te controleren of de deken goed vastzit aan de steunen.
- Steek de twee kleine riempjes aan beide uiteinden van de buizen door de gleuven in de ronde openingen van de steunen. Maak de riempjes vast om zo de buizen aan de steunen te bevestigen.
- Bevestig de bijen aan de onderkant van het bloemen-activiteitspeelgoed. Maak het activity-speelgoed vast aan deriempjes op de buizen.

(I) Tappetino da gioco

- Posizionare il tappetino da gioco su una superficie piana con la parte stampata rivolta verso l'alto. Fissare le due fascette situate su ogni lato del tappetino facendole passare attraverso le fessure dei supporti. Controllare che la linguetta situata sull'estremità della fascetta formi una "T" sotto il supporto. Tirare verso l'alto il tappetino per controllare che sia correttamente fissato ai supporti.
- Inserire le due fascette piccole situate su ogni estremità dei tubi nelle fessure all'interno delle aperture circolari dei supporti. Allacciare le fascette per fissare i tubi ai supporti.
- Attaccare le api ai giocattoli a forma di fiore. Allacciare i giocattoli alle fascette dei tubi.

- (GB) Sleeve
 (F) Couture
 (D) Hohlsaum
 (NL) Zoom
 (I) Apertura

- (GB) Plastic Tab
 (F) Attache en plastique
 (D) Kunststoffflasche
 (NL) Plastic palletje
 (I) Linguetta di plastica

- (GB) Tube
 (F) Arceau
 (D) Bogenstange
 (NL) Buis
 (I) Tubo

(GB) Playhouse

- Slide the tubes through the sleeves in each side of the play quilt.
- Position the supports so that the sides with the slots face inward.
- Fit the two small fastener straps on each end of the tubes through the slots inside the round openings in the supports. Fasten the fastener straps together to secure the tubes to the supports.
- Attach the bees to the bottom of the flower activity toy. Fasten the activity toys to the straps at the ends of the playhouse.

(F) Maison-Gym

- Insérez les arceaux dans les coutures latérales du tapis de jeu.
- Positionnez les supports avec les fentes vers l'intérieur.
- Insérez les deux petites lanières à chaque extrémité des tubes dans les fentes à l'intérieur des orifices ronds des supports. Attachez ensemble les lanières pour fixer les tubes aux supports.
- Fixez les abeilles sous la fleur. Attachez les objets et personnages aux lanières de la maison-tunnel.

(D) Spielhaus

- Die Bogenstangen durch die Hohlsäume auf jeder Seite der Spieldecke schieben.
- Die Stützstreben so positionieren, daß die Seiten mit den Schlitzlöchern nach innen zeigen.
- Die beiden kleinen Befestigungsriemen an jedem Ende der Bogenstangen durch die in den runden Öffnungen der Stützstreben befindlichen Schlitzlöcher stecken. Die Riemen zusammenbinden, um die Bogenstangen an den Stützstreben zu befestigen.

- (GB) Bees
 (F) Abeilles
 (D) Bienen
 (NL) Bijen
 (I) Api

- (GB) Plastic Tab
 (F) Attache en plastique
 (D) Kunststoffflasche
 (NL) Plastic palletje
 (I) Linguetta di plastica

- (GB) Slots
 (F) Fentes
 (D) Schlitzlöcher
 (NL) Gleuven
 (I) Fessure
 (GB) Support
 (F) Support
 (D) Stützstrebe
 (NL) Steun
 (I) Supporto

(NL) Speelhuis

- Schuif de buizen door de zomen aan de zijanten van de speeldekken.
- Plaats de steunen zo, dat de zijanten met de gleuven aan de binnenkant zitten.
- Steek de twee kleine riempjes aan beide uiteinden van de buizen door de gleuven in de ronde openingen van de steunen. Maak de riempjes vast om zo de buizen aan de steunen te bevestigen.
- Bevestig de bijen aan de onderkant van het bloem-activiteitspeelgoed. Maak het activity-speelgoed vast aan de riempjes aan de uiteinden van het speelhuis.

(I) Casetta

- Far passare i tubi attraverso le apposite aperture situate su ogni lato del tappetino.
- Posizionare i supporti in modo tale che i lati con la fessure siano rivolti verso l'interno.
- Inserire le due fascette piccole situate su ogni estremità dei tubi nelle fessure all'interno delle aperture circolari dei supporti. Allacciare le fascette per fissare i tubi ai supporti.
- Attaccare le api ai giocattoli a forma di fiore. Allacciare i giocattoli alle fascette situate sull'estremità della casetta.

CANADA
 Mattel Canada Inc., 6155 Freemont Blvd., Mississauga, Ontario L5R 3W2. **Questions? 1-800-567-7724.**
GREAT BRITAIN
 Mattel U.K., Ltd., Vanwall Business Park, Maidenhead SL6 4UB. Helpline: 01628 500303.

FRANCE
 Mattel France, S.A., 27/33 rue d'Antony, Silic 145, 94523 Rungis Cédex.
DEUTSCHLAND
 Mattel GmbH, An der Trift 75, D-63303 Dreieich.
ÖSTERREICH
 Mattel Ges.m.b.H., Triester Str. 14, A-2355 Wiener Neudorf.

- (GB) Fastener Strap
 (F) Lanière
 (D) Verschußriemen
 (NL) Sluitriempje
 (I) Apposita fascetta

(GB) Carry-Along

- Place the play quilt print side up on a flat surface.
- Attach the activity toys to the straps on the sides of the play quilt and place the toys on top of the quilt.
- Identify the fastener strap at one end of the play quilt. Place the supports and tubes at the opposite end of the play quilt and roll the play quilt from end to end.
- Fit the fastener strap through the loop on the outside of the play quilt and fasten to close.

(F) Transport

- Placez le tapis de jeu à plat, face imprimée au-dessus.
- Accrochez les objets et personnages aux lanières de chaque côté du tapis, et placez les jouets au-dessus du tapis.
- Repérez la lanière à une extrémité du tapis. Placez les supports et les arceaux à l'autre extrémité, et roulez le tapis sur lui-même.
- Insérez la lanière dans la boucle externe du tapis.

(GB) Care

Machine wash the play quilt in cold water on the gentle cycle. DO NOT use bleach. Line dry. Surface wash the tubes and supports using a mild cleaning solution.

(F) Entretien

Lavez le tapis de jeu en machine à l'eau froide, sur cycle délicat. Ne pas utiliser d'eau de Javel. Suspendre pour sécher. Lavez les arceaux et les supports avec un détergent doux.

(D) Pflege

Die Spieldecke in der Waschmaschine bei niedriger Temperatur und im Schonwaschgang waschen. KEINE Bleichmittel verwenden. Zum Trocknen auf die Leine hängen. Die Bogenstangen und Stützstreben mit einem milden Reinigungsmittel abwaschen.

(D) Zum Mitnehmen

- Die Spieldecke mit der bedruckten Seite nach oben auf eine ebene Oberfläche legen.
- Die Beschäftigungsspielzeuge an den Riemen an den Seiten der Spieldecke befestigen, und die Spielzeuge oben auf die Decke legen.
- Den Befestigungsriemen an einem Ende der Spieldecke suchen. Die Stützstreben und Bogenstangen auf die gegenüberliegende Seite der Spieldecke legen, und die Spieldecke von einem Ende zum anderen aufrollen.
- Den Befestigungsriemen durch die Schlaufe außen an der Spieldecke stecken und befestigen.

(NL) Meenemen

- Leg de speeldekken met de bedrukte kant naar boven op een vlakke ondergrond.
- Bevestig het activity-speelgoed aan de riempjes aan de zijanten van de speeldekken en leg het speelgoed op de deken.
- Zoek het sluitriempje aan één van de uiteinden van de speeldekken. Leg de steunen en buizen aan de andere kant en rol de deken op.
- Haal het sluitriempje door de lus aan de buitenkant van de deken en maak vast.

(I) Trasporto

- Mettere il tappetino su una superficie piana con la parte stampata rivolta verso l'alto.
- Attaccare i giocattoli alle fascette situate ai lati e sistemarli sopra il tappetino.
- Localizzare l'apposita fascetta situata su un'estremità del tappetino. Posizionare i supporti e i tubi sull'estremità opposta del tappetino e arrotolarlo.
- Inserire l'apposita fascetta nell'anello situato sulla parte esterna del tappetino.

(NL) Onderhoud

De speeldekken kan in de wasmachine; wassen op een laag toerental en in koud water. GEEN bleek gebruiken. Laat aan de lijn drogen. Was de buizen en steunen aan de buitenkant met een mild reinigingsmiddel.

(I) Manutenzione

Lavare a macchina in acqua fredda il tappetino con ciclo delicato. NON candeggiare. Asciugare all'aria. Lavare in superficie i tubi e i supporti usando un detergente neutro.

SCHWEIZ
 Mattel AG, Monbijoustrasse 68, CH-3000 Bern 23.
NEDERLAND
 Mattel B.V., Postbus 576, 1180 AN Amstelveen, Nederland, telefoon (020) 5030555.

BELGIË/BELGIQUE
 Mattel Belgium, Contentmentenservice, Trade Mart Atomiumsquare, Bogota 202 - B 275, 1020 Brussel, België, telefoon (02) 4785941.
ITALIA
 Mattel Srl., Via Vittorio Veneto 119, 28040 Oleggio Castello, Italy.

Fisher-Price®

- Ε Número de referencia: 71243
- DK Model nummer 71243
- P Artigo Número 71243
- S Modellnummer 71243
- GR Αριθμός Προϊόντος 71243

- Ε Cintas
- DK Stropper
- P Tiras
- S Remmar
- GR Λουράκια

- Ε Ρανuras
- DK Riller
- P Ranhuras
- S Spår
- GR Εσοχές

- Ε Tubos
- DK Rør
- P Tubos
- S Rör
- GR Σωλήνες

- Ε Abejitas
- DK Bier
- P Abelhas
- S Bin
- GR Μέλισσες

- Ε Mantita de Juego
- DK Legetæppe
- P Mantinha
- S Lekfilt
- GR Πάπλωμα

- Ε Soporte
- DK Holder
- P Suporte
- S Stöd
- GR Στήριγμα

Ε Mantita de Juego

- 1 Situar la mantita sobre una superficie plana, con el lado con dibujos hacia arriba. Introducir las dos cintas de cada lado de la mantita por las ranuras delos soportes. Asegurarse de que la lengüeta del extremo de cada cinta quede en forma de “T” debajo del soporte. Tirar de la mantita para comprobar que está bien sujeta en los soportes.
- 2 Pasar las dos cintas de sujeción de los extremos de los tubos por las ranuras del interior de las aberturas redondas de los soportes. Unir las cintas de sujeción para fijar los tubos a los soportes.
- 3 Encajar las abejitas en la parte de abajo del “activity” en forma de flor y fijar los “activity” en las cintas de los tubos.

DK Legetæppe

- 1 Læg legetæppet på et jævnt underlag med den trykte side opad. Sæt de to stropper i tæppets sider ind i rillerne i holderne. Sørg for, at tappen for enden af hver strop danner et “T” under holderen. Træk op i legetæppet for at sikre, at det sidder godt fast.
- 2 Sæt enderne af rørene ind i åbningerne i holderne. Sæt de to små fastgørelsesremme fast i hver ende af rørene gennem rillerne inde i de runde huller på støttængerne. Stram fastgørelsesremmene for at holde rørene fast på støttængerne.
- 3 Fastgør bierne til bunden af blomsten. Fastgør dette aktivitetslegetøj til stropperne på rørene.

P Mantinha

- 1 Colocar a mantinha sobre uma superfície plana, com a parte estampada para cima. Encaixar as duas tiras de cada lado da mantinha nas ranhuras dos suportes. Verificar se a lingueta da extremidade de cada tira forma um “T” sob o suport. Puxar a mantinha para se assegurar que está bem presa aos suportes.
- 2 Encaixar as duas pequenas tiras nas extremidades de cada um dos tubos através das ranhuras situadas no interior dos orifícios dos suportes. Atar as tiras para prender os tubos aos suportes.

- 3 Prender as abelhas na base da flor de actividades. Prender os brinquedos nas tiras dos tubos.

S Lekfilt

- 1 Placera lekfilten med den tryckta sidan uppåt på en plan yta. Passa in de två remmarna på vardera sidan av lekfilten i spåren i stöden. Kontrollera att änden av varje rem bildar ett “T” under stödet. Dra uppåt i lekfilten för att kontrollera att den sitter säkert.
- 2 Passa in de två små fästremmarna i vardera änden av rören genom slitsarna i de runda öppningarna i stöden. Fäst ihop fästremmarna för att säkra stöden till rören.
- 3 Fäst bina vid botten av blomaktivitetsleksaken. Fäst aktivitetsleksakerna vid remmarna på rören.

GR Πάπλωμα

- 1 Τοποθετήστε σε μία επίπεδη επιφάνεια το πάπλωμα με τα σχέδια προς τα επάνω. Βάλτε τα δύο λουράκια της κάθε πλευράς του παπλώματος μέσα στις εσοχές των στηριγμάτων. Σιγουρευτείτε ότι η προεξοχή στην άκρη από το κάθε λουράκι σχηματίζει ένα “T” κάτω από το στήριγμα. Τραβήξτε προς τα επάνω το πάπλωμα για να σιγουρευτείτε ότι έχει ασφαλίσει στους συνδέσμους.
- 2 Εφαρμόστε τις δύο μικρές ζώνες προσαρμογής που βρίσκονται στις άκρες των σωλήνων μέσα στις εσοχές των στηριγμάτων. Δέστε μαζί τις ζώνες προσαρμογής για να σιγουρευτείτε ότι οι σωλήνες έχουν εφαρμόσει πάνω στα στηρίγματα.
- 3 Προσαρμόστε τις μέλισσες στη βάση του λουλουδιού. Δέστε τα παιχνίδια δραστηριοτήτων στα λουράκια των σωλήνων.

- Ε Manga
- DK Løbegang
- P Bainha
- S Hylsa
- GR Υφασμα

- Ε Lengüeta de plástico
- DK Plasttapp
- P Lingueta de Plástico
- S Plasttapp
- GR Πλαστική Προεξοχή

- Ε Tubo
- DK Rør
- P Tubo
- S Rör
- GR Σωλήνας

- Ε Abejitas
- DK Bier
- P Abelhas
- S Bin
- GR Μέλισσες

- Ε Lengüeta de plástico
- DK Plasttapp
- P Lingueta de Plástico
- S Plasttapp
- GR Πλαστική Προεξοχή

- Ε Ranuras
- DK Riller
- P Ranhuras
- S Spår
- GR Εσοχές

- Ε Soporte
- DK Holder
- P Suporte
- S Stöd
- GR Στήριγμα

Ε Casa de Juegos

- 1 Deslizar los tubos por las mangas situadas a los lados de la mantita.
- 2 Situar los soportes de modo que el lado con las ranuras quede en dirección hacia dentro.
- 3 Pasar las dos cintas de sujeción de los extremos de los tubos por las ranuras del interior de las aberturas redondas de los soportes. Unir las cintas de sujeción para fijar los tubos a los soportes.
- 4 Encajar las abejitas en la parte de abajo del “activity” en forma de flor y fijar los “activity” en las cintas de los extremos de la casa.

DK Legehus

- 1 Skub rørene ind i løbegangene i legetæppets sider.
- 2 Placer holderne, så siderne med rillerne vender indad.
- 3 Sæt enderne af rørene ind i åbningerne i holderne. Sæt de to små fastgørelsesremme fast i hver ende af rørene gennem rillerne inde i de runde huller på støttængerne. Stram fastgørelsesremmene for at holde rørene fast på støttængerne.
- 4 Fastgør bierne til bunden af blomsten. Sæt dette aktivitetslegetøj fast til stropperne for enderne af legehuset.

P Ginásio

- 1 Deslizar os tubos pelas bainhas de cada lado da mantinha.
- 2 Colocar os suportes de maneira a que os lados com as ranhuras fiquem virados para dentro.

- 3 Encaixar as duas pequenas tiras nas extremidades de cada um dos tubos através das ranhuras situadas no interior dos orifícios dos suportes. Atar as tiras para prender os tubos aos suportes.
- 4 Prender as abelhas na base da flor actividade. Prender os brinquedos nas tiras situadas nas extremidades do ginásio.

S Lekstuga

- 1 Trå rören genom hylsorna på vardera sidan av lekfilten.
- 2 Placera stöden så att sidorna med spåren är vända inåt.
- 3 Passa in de två små fästremmarna i vardera änden av rören genom slitsarna i de runda öppningarna i stöden. Fäst ihop fästremmarna för att säkra stöden till rören.
- 4 Fäst bina vid botten av blomaktivitetsleksaken. Fäst aktivitetsleksakerna vid remmarna vid lekstugans ändar.

GR Σπιτάκι

- 1 Περάστε τους σωλήνες μέσα από το ύφασμα σε κάθε πλευρά του παπλώματος.
- 2 Τοποθετήστε τα στηρίγματα έτσι ώστε οι πλευρές με τις εσοχές να βρίσκονται προς τα μέσα.
- 3 Εφαρμόστε τις δύο μικρές ζώνες προσαρμογής που βρίσκονται στις άκρες των σωλήνων μέσα στις εσοχές των στηριγμάτων. Δέστε μαζί τις ζώνες προσαρμογής για να σιγουρευτείτε ότι οι σωλήνες έχουν εφαρμόσει πάνω στα στηρίγματα.
- 4 Προσαρμόστε τις μέλισσες στη βάση του λουλουδιού. Δέστε τα παιχνίδια δραστηριοτήτων στα λουράκια στο τέλος του “σπιτιού”.

- Ε Cinta de sujeción
- DK Lukkestrop
- P Tira com fecho
- S Fästrem
- GR ΛΟΥΡΑΚΙ ΔΕΣΙΜΑΤΟΣ

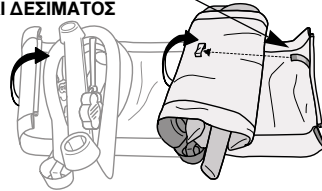

Ε Transporte

- 1 Situar la mantita sobre una superficie plana, con el lado con dibujos hacia arriba.
- 2 Encajar los “activity” en las cintas de los lados de la mantita y colocarlos sobre la mantita.
- 3 Localizar la cinta de sujeción situada en un extremo de la mantita. Situar los soportes y los tubos en el lado opuesto de la mantita y enrollarla.
- 4 Pasar la cinta de sujeción por el lazo del exterior de la mantita y fijarlo bien para que quede sujeta.

DK Let at tage med

- 1 Placer legetæppet på et jævnt underlag med den trykte side opad.
- 2 Fastgør aktivitetslegetøjet til stropperne i siderne af legetæppet og placer legetøjet oven på tæppet.
- 3 Find lukkestroppen i den ene ende af legetæppet. Placer holderne og rørene i den modsatte ende af legetæppet og rul legetæppet sammen.
- 4 Før lukkestroppen gennem løkken på legetæppets yderside og fastgør den for at holde tæppet sammen.

Ε Mantenimiento

Lavar la mantita a máquina, con agua fría y en un programa suave. NO UTILIZAR LEJÍA. Dejar secar al aire libre. Pasar un paño húmedo con jabón por los tubos y soportes.

DK Vedligeholdelse

Legetæppet kan maskinvaskes i koldt vand på skåneprogram. Der må IKKE anvendes blefremiddel. Hænges til tørre på en snor. Rør og holdere overfladevaskes med en mild sæbeopløsning.

P Cuidados

Lavar a mantinha na máquina em água fria num ciclo suave. NÃO usar lixívia. Pendurar para secar. Limpar superficialmente os tubos e suportes usando uma solução sem lixívia.

P Transporte

- 1 Colocar a mantinha sobre uma superfície plana, com a parte estampada para cima.
- 2 Prender os brinquedos de actividades nas tiras situadas nos lados da mantinha e colocar os brinquedos sobre a manta.
- 3 Identificar a tira que tem o fecho numa das extremidades da mantinha Colocar os suportes e os tubos na extremidade oposta e enrolar a mantinha de uma ponta à outra.
- 4 Encaixar a tira com fecho pela laçada situada na parte exterior da mantinha e apertar bem.

S Kan tas med

- 1 Placera lekfilten med den tryckta sidan uppåt på en plan yta.
- 2 Fäst aktivitetsleksakerna vid remmarna vid lekfilten sidor och placera leksakerna ovanpå filten.
- 3 Lokalisera fästremmen i ena änden av lekfilten. Placera stöden och rören i den motsatta änden av filten och rulla ihop filten från ena änden till den andra.
- 4 Stick in fästremmen genom öglan på utsidan av lekfilten och fäst den för att sluta till.

GR Μεταφορά

- 1 Τοποθετήστε σε μία επίπεδη επιφάνεια το πάπλωμα με τα σχέδια προς τα επάνω.
- 2 Προσαρμόστε τα παιχνίδια δραστηριοτήτων στα λουράκια στις πλευρές του παπλώματος και βάλτε τα παιχνίδια στο πάνω μέρος του παπλώματος.
- 3 Βρείτε το σημείο που δένει το λουρί στην άκρη του παπλώματος. Βάλτε τα στηρίγματα και τους σωλήνες στην αντίθετη άκρη του παπλώματος και τυλίξτε το πάπλωμα από τη μία άκρη στην άλλη.
- 4 Βάλτε το σημείο που δένει το λουρί μέσα από τη θηλεία που βρίσκεται έξω από το πάπλωμα και δέστε για να κλείσει.

S Skötsel

Maskintvätta lekfilten i kallt vatten på skontvätt. Ingen blekning. Dropporka. Tvätta ytorna på rören och stöden med ett mildt rengöringsmedel.

GR Φροντίδα

Το πάπλωμα πλένεται σε κρύο νερό στο πλυντήριο σε πρόγραμμα για ευαίσθητα ρούχα. ΜΗΝ χρησιμοποιείτε λευκαντικό. Πλύντε επιφανειακά τους σωλήνες και τα στηρίγματα χρησιμοποιώντας μαλακό καθαριστικό.

ESPAÑA
Mattel España, S.A., Aribau 200, 08036 BARCELONA. N.I.F. A08-842809.

SKANDINAVIEN
Mattel Scandinavia A/S, Ringager 4C, 2. sal, DK-2605 Brøndby.

PORTUGAL
Mattel Portugal, Lda., Av. da República No. 90-96, 1 - Fracção 5, 1600 Lisboa, (1) 7951729 ou 30.

SVERIGE
Mattel Sweden, Warfinges Väg 16, S-11251 Stockholm.

ΕΛΛΑΔΑ
Mattel AEBE, Ελληνικού 2, Ελληνικό 16777, ΕΛΛΑΔΑ.

AUSTRALIA
Mattel Australia Pty. Ltd., 658 Church Street, Locked Bag #870, Richmond, Victoria 3121 Australia. Consumer Advisory Service 1-800-800-812 (valid only in Australia).

ASIA
Mattel East Asia Limited, 930 Ocean Centre, Harbour City, HK, China.

MÉXICO
IMPORTADA Y DISTRIBUIDO POR Mattel de México, S.A. de C.V., Camino a Santa Teresa No. 1040, 7o. Piso, Col. Jardines en la Montaña, Delegación Tlalpan, 14210 México, D.F. TEL. 54-49-41-00

CHILE
Mattel Chile, S.A., Avenida Américo Vespucio 501-B, Quilicura, Santiago, Chile.

VENEZUELA

Mattel de Venezuela, C.A., Ave. Mara, C.C. Macaracuay Plaza, Torre B, Piso 8, Colinas de la California, Caracas 1071.

ARGENTINA
Mattel Argentina, S.A., Avenida Libertador 1515 C.P. (1638), Buenos Aires, Argentina.

COLOMBIA
Mattel Colombia, S.A., calle 123#7-07 P.5, Bogotá.

BRASIL
Mattel do Brasil Ltda., Rua Jaceru, 151 CEP: 04705-000 São Paulo. Atendimento ao Consumidor: 0800 550780.