

(GB) Instructions
Model Number: 71985

(F) Mode d'emploi
Référence du produit : 71985

(D) Anleitung
Artikelnummer: 71985

(NL) Gebruiksaanwijzing
Artikelnummer 71985

(I) Istruzioni
Numero Modello 71985

(E) Instrucciones
Número de referencia: 71985

(DK) Vejledning
Produkt nummer 71985

(P) Instruções
Artigo Número 71985

(S) Anvisningar
Produktnummer 71985

(GR) Οδηγίες
Αριθμός Προϊόντος 71985



- (GB)**
- Please keep these instructions for future reference.
 - Adult assembly is required.
 - Requires six size "AA" (LR6) alkaline batteries; four in the mobile and two in the remote. (Batteries not included).
 - Tool required for battery installation: Phillips screwdriver (not included).
- (F)**
- Veuillez conserver ce mode d'emploi pour pouvoir vous y référer en cas de besoin.
 - Jouet à assembler par un adulte.
 - Fonctionne avec six piles alcalines LR6 (AA) : quatre piles pour le mobile et deux pour la télécommande. (Piles non incluses).
 - Outil nécessaire pour l'assemblage : un tournevis cruciforme (non inclus).
- (D)**
- Diese Anleitung für mögliche Rückfragen bitte aufbewahren.
 - Zusammenbau durch einen Erwachsenen erforderlich.
 - Benötigt sechs Alkali-Mignonzellen AA (LR6), vier für das Mobile und zwei für die Fernbedienung. (Batterien nicht enthalten.)
 - Für das Einlegen der Batterien erforderliches Werkzeug: Kreuzschlitzschraubenzieher (nicht enthalten).
- (NL)**
- Bewaar deze gebruiksaanwijzing. Kan later nog van pas komen.
 - Moet door volwassene in elkaar worden gezet.
 - Werkt op zes "AA" (LR6) alkalinebatterijen; vier in de mobiel en twee in de afstandsbediening (batterijen niet inbegrepen).
 - Benodigd gereedschap voor het plaatsen van de batterijen: kruiskopschroevendraaier (niet inbegrepen).
- (I)**
- Conservare queste istruzioni per futuro riferimento.
 - E' richiesto il montaggio da parte di un adulto.
 - Richiede sei pile alcaline formato stilo (LR6); quattro per la giostrina e due per il radiocomando. (Pile non incluse).
 - Attrezzo necessario per inserire le pile: cacciavite a stella (non incluso).

- (E)**
- Recomendamos guardar estas instrucciones para futura referencia.
 - Requiere montaje por parte de un adulto.
 - Funciona con 6 pilas alcalinas "AA" (LR6), no incluidas. Cuatro van en el móvil y dos en el control remoto.
 - Herramienta necesaria para el montaje: destornillador de estrella (no incluido).
- (DK)**
- Gem venligst denne vejledning til senere brug.
 - Skal samles af en voksen.
 - Bruger seks "AA" (LR6) alkaliske batterier: Fire i uroen og to i fjernbetjeningen. (Batterier medfølger ikke).
 - Til isætningen af batterierne skal bruges en stjerneskruetrækker (medfølger ikke).
- (P)**
- Sugerimos que conserve estas instruções para futura referência.
 - Requer montagem por um adulto.
 - Funciona com seis pilhas alcalinas "AA" – quatro no mobile e duas no controlo remoto. (Pilhas não incluídas).
 - Ferramenta necessária para a colocação das pilhas: Chave Phillips (não incluída).
- (S)**
- Spara de här anvisningarna för framtida användning.
 - Kräver vuxenhjälp vid montering.
 - Kräver sex alkaliska AA-batterier (LR6) (fyra i mobilen och två i fjärrkontrollen. (Batterier ingår ej).
 - Verktyg som krävs för att byta batterier: Stjärnskruvmejsel (ingår ej).
- (GR)**
- Κρατήστε αυτές τις οδηγίες για μελλοντική χρήση.
 - Απαιτείται συναρμολόγηση από ενήλικα.
 - Απαιτούνται έξι αλκαλικές μπαταρίες μεγέθους "AA" (LR6); τέσσερις για το περιστρεφόμενο και δύο για τηλεχειριστήριο (Οι μπαταρίες δεν περιλαμβάνονται).
 - Εργαλείο για την τοποθέτηση των μπαταριών: Σταυροκατσάβιδο (δεν περιλαμβάνεται).



(GB) CAUTION (F) MISE EN GARDE
(D) ACHTUNG (NL) WAARSCHUWING
(I) ATTENZIONE (E) PRECAUCIÓN
(DK) FORSIGTIG (P) ATENÇÃO
(S) VIKTIGT (GR) ΠΡΟΣΟΧΗ

- (GB)** Possible entanglement injury, keep out of baby's reach. Remove mobile from crib or playpen when baby begins to push up on hands or knees.
- (F)** Pour éviter tout risque d'enchevêtrement, tenir hors de portée du bébé. Retirer le mobile du lit ou du parc lorsque le bébé commence à se relever sur les mains ou sur les genoux.
- (D)** Das Mobile außer Babys Reichweite halten, da die Gefahr von Verletzungen durch Verfangen besteht. Das Mobile von Bettchen oder Laufstall entfernen, wenn das Baby beginnt, sich auf Hände oder Knie aufzurichten.
- (NL)** Baby kan in speelgoed verstrikt raken. Buiten bereik van baby houden. Verwijder mobiel uit de wieg of box zodra baby zich op handen en knieën begint op te richten.
- (I)** Tenere lontano dalla portata del bambino per prevenire ogni rischio di strangolamento. Rimuovere la giostrina dal lettino o dal box quando il bambino inizia ad alzarsi sulle mani o sulle ginocchia.
- (E)** Para evitar que el bebé se lastime, fijar el móvil lejos de su alcance. Retirarlo de la cuna o del parque cuando el bebé empieza a incorporarse por sí solo, apoyándose en las manos y las rodillas.
- (DK)** Pga. udviklingsfare skal produktet holdes uden for barnets rækkevidde. Fjern uroen fra sengen eller kravlegården, når barnet begynder at rejse sig på hænder eller knæ.
- (P)** Possibilidade de emaranhamento. Manter fora do alcance do bebé. Remover o mobile do berço ou parque quando o bebé começar a engatinhar.
- (S)** Risk för strypskador. Placera utom räckhåll för barnet. Ta bort mobilen från spjålsängen eller lekstugan när barnet börjar ställa sig upp på alla fyra.
- (GR)** Κρατήστε το περιστρεφόμενο μακριά από το μωρό για να αποφύγετε πιθανό τραυματισμό από το μπλέξιμο αντικειμένων. Βγάλτε το περιστρεφόμενο από την κούνια ή το πάρκο όταν το μωράκι σας αρχίσει να μπουσουλάει.

(GB) Parts (F) Pièces (D) Teile
(NL) Onderdelen (I) Componenti
(E) Piezas (DK) Dele (P) Peças
(S) Delar (GR) Τμήματα

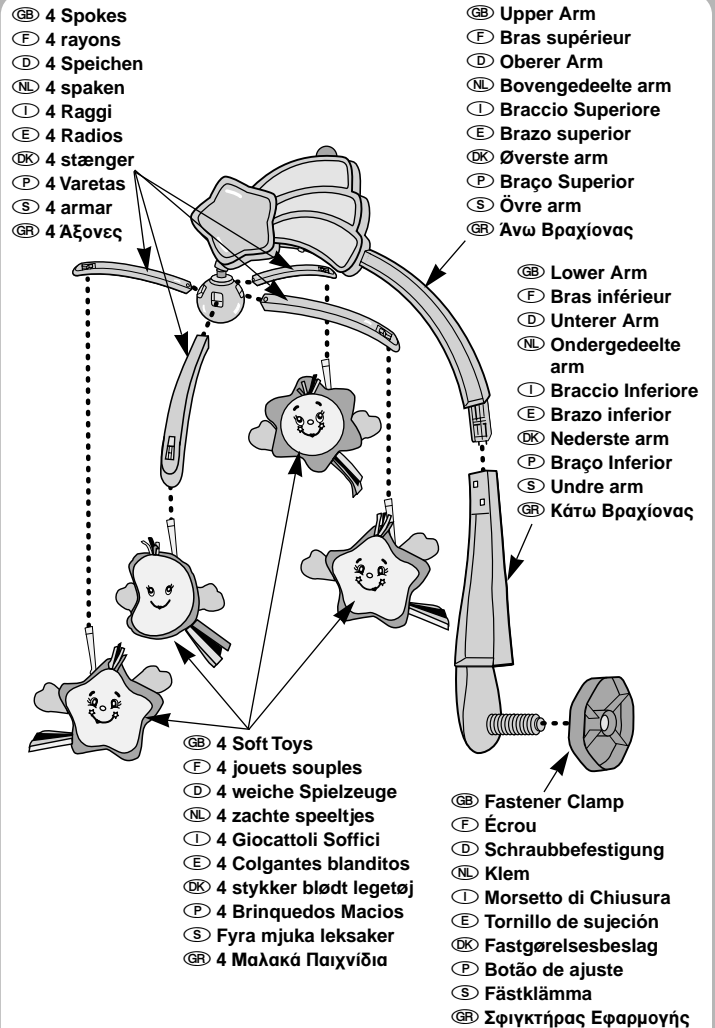

(GB) Remote (F) Télécommande (D) Fernbedienung (NL) Afstandsbediening (I) Radiocomando (E) Control remoto (DK) Fjernbetjening (P) Controlo Remoto (S) Fjärrkontroll (GR) Τηλεχειριστήριο

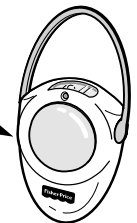

- (GB) Important!**
- A crib mobile is intended for visual stimulation and not to be grasped by the child.
 - Always attach all provided fasteners (strings, straps, clamps, etc.) tightly to a crib or playpen according to the instructions. Check frequently.
 - Do not add additional strings or straps to attach to a crib or playpen.
- (F) Important !**
- Un mobile est destiné à stimuler la vue et non pas à être attrapé par l'enfant.
 - Toujours fixer solidement toutes les attaches fournies (cordelettes, lanières, pinces, etc.) au lit ou au parc en respectant bien les instructions. Vérifier régulièrement toutes les attaches.
 - Ne pas utiliser des ficelles ou des lanières supplémentaires pour attacher le jouet à un lit ou un parc.

(GB) Parts (F) Pièces (D) Teile
 (NL) Onderdelen (I) Componenti
 (E) Piezas (DK) Dele (P) Peças
 (S) Delar (GR) Τμήματα

(D) Wichtig!

- Ein Mobile ist als visueller Reiz gedacht und sollte vom Kind nicht erreicht werden können. Bringen Sie immer alle Befestigungen (Schnüre, Riemen, Schraubklemmen, etc.) entsprechend der Anleitung sicher an Bettchen oder Laufstall an. Überprüfen Sie die Befestigungen regelmäßig.
- Zusätzliche Schnüre oder Riemen zur Befestigung an Bettchen oder Laufstall sollten nicht verwandt werden.

(NL) Belangrijk!

- Een wiegmobiel is bedoeld om naar te kijken en niet om door het kind te worden beetgepakt. Gebruik altijd al het bijgeleverde bevestigingsmateriaal (koordjes, riempjes, klemmen, enz.) en maak het stevig vast aan de wieg of box volgens de gebruiksaanwijzing. Regelmatig controleren.
- Geen extra koordjes of riempjes aan wieg of box vastmaken.

(I) Importante!

- Le giostrine per lettini servono per la stimolazione visiva e non sono adatte per essere afferrate dal bambino.
- Agganciare sempre molto bene tutte le chiusure fornite (lacci, fascette, morsetti, ecc.) al lettino o al box seguendo le istruzioni. Controllare periodicamente.
- Non aggiungere altri lacci o fascette per fissare la giostrina al lettino o al box.

(E) ¡Atención!

- Los móviles de cuna han sido diseñados para la estimulación visual del bebé, no para desarrollar su sentido del tacto, así que el bebé no debe poder tocarlo desde la cuna o el parque.
- Fijar el móvil siguiendo atentamente las instrucciones y comprobar regularmente que está bien fijado.
- No añadir ningún sistema de sujeción adicional al móvil. Fijarlo sólo con las sujeciones incorporadas.

(DK) Vigtigt!

- En sengeuro er beregnet til at stimulere barnet visuelt og ikke til at blive berørt af barnet.
- Sørg altid for at sætte alt medfølgende fastgørelsesudstyr (snore, remme, beslag osv.) godt fast på sengen eller kravlegården, sådan som det er angivet i vejledningen. Kontrollér regelmæssigt, at det sidder godt fast.
- Føj ikke selv yderligere snore eller remme til for at fastgøre uroen til seng eller kravlegård.

(P) Importante!

- O mobile de berço foi concebido para estimular a visão do bebé, e não para ser tocado por ele. Prender o brinquedo bem junto às grades do berço ou parque, (com fios, tiras, presilhas, etc.) seguindo as instruções. Verificar com frequência.
- Não acrescentar fios ou tiras adicionais para prender o brinquedo.

(S) Viktigt!

- En mobil är avsedd att ge visuell stimulans. Barnet skall inte ta i den.
- Fäst alltid alla medföljande fäst detaljer (rep, remmar, klämmor etc.) ordentligt i spjålsängan eller lekstagen enligt de medföljande anvisningarna. Kontrollera regelbundet.
- Sätt inte fast extra rep eller klämmor i barnsäng eller lekstagen.

(GR) Σημαντικό!

- Το περιστρεφόμενο κούνιας έχει σαν σκοπό την οπτική ικανοποίηση του μωρού. Μην αφήνετε το παιδί να το πιάνει. Να χρησιμοποιείτε πάντα τους συνδέσμους που προμηθεύονται σε αυτό το προϊόν (κορδόνια, λουρίδες, ζώνες εφαρμογής, κλπ) και να τους τοποθετείτε στην κούνια ή στο πάρκο σύμφωνα με τις οδηγίες χρήσης. Ελέγχετε συχνά.
- Μην τοποθετείτε επιπλέον κορδόνια ή ζώνες στην κούνια ή το πάρκο.

(GB) Mobile Features

(F) Caractéristiques du mobile
 (D) Besonderheiten des Mobiles
 (NL) De mobiel

(I) Caratteristiche della Giostrina

(E) Funciones del móvil

(DK) Uroens funktioner

(P) Características

(S) Mobilens funktioner

(GR) Χαρακτηριστικά Περιστρεφόμενου

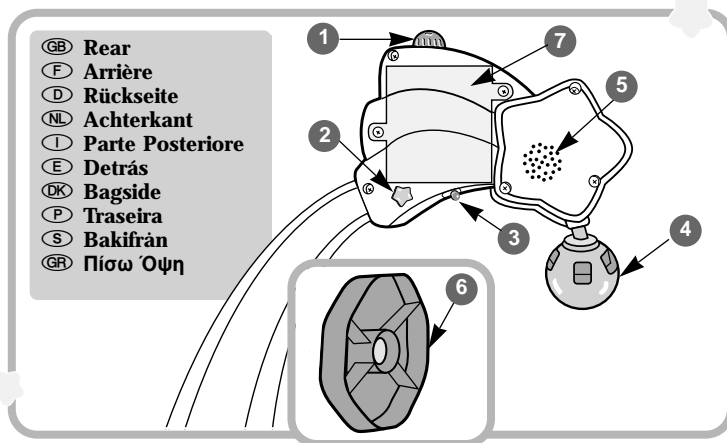

(GB)

- 1 Receiver Dome... Accepts signal from the remote. Dome can be rotated to align with the transmitter on the remote.
- 2 ON/OFF Button... Use to turn the mobile ON and OFF.
- 3 Mode Switch... Select one of two play modes: Long Play or Short Play.
- 4 Light Unit... Lights twinkle to music in both the Long and Short Play modes. Also blinks in a slow, steady fashion to indicate that the mobile is ready to receive a signal from the remote when the mobile is ON, but not active.
- 5 Speaker... Allows baby to hear soothing melodies.
- 6 Fastener Clamp... To easily attach the mobile to a crib.
- 7 Battery Compartment... Insert four size "AA" (LR6) alkaline batteries. See Battery Installation on page 7. For longer battery life, use alkaline batteries only.

(F)

- 1 Dôme de réception... Reçoit les signaux de la télécommande. Le dôme pivote pour pouvoir être aligné sur l'émetteur de la télécommande.
- 2 Bouton marche/arrêt... Pour allumer et éteindre le mobile.
- 3 Sélecteur de mode... Deux modes au choix : longue durée et courte durée.
- 4 Boîtier des lumières... Les lumières scintillent au rythme de la musique dans les deux modes (longue durée et courte durée). Elles clignotent aussi lentement pour indiquer que le mobile est prêt à recevoir les signaux de la télécommande lorsqu'il est en veille.
- 5 Haut-parleur... Permet à bébé d'entendre des mélodies apaisantes.
- 6 Écrou... Permet de fixer facilement le mobile à un lit.
- 7 Compartiment à piles... Insérer quatre piles alcalines LR 6 (AA). Voir les instructions d'installation des piles page 7. Pour une durée de vie plus longue, utiliser uniquement des piles alcalines.

(D)

- 1 Empfangskegel... Nimmt Signal von der Fernbedienung auf. Kegel kann so gedreht werden, daß er zum Sender in der Fernbedienung weist.
- 2 ON/OFF (EIN/AUS) Schalter... Um Mobile EIN und AUS zu schalten.
- 3 Modus Schalter... Auswahl zwischen zwei Spielmöglichkeiten: Langes oder kurzes Musikspiel.
- 4 Lichteinheit... Lichter funkeln im langen und kurzen Spielmodus zur Musik. Blinkt auch kontinuierlich langsam, wenn das Mobile angeschaltet, jedoch nicht aktiviert ist und bereit ist, ein Signal von der Fernsteuerung zu empfangen.
- 5 Lautsprecher... Läßt für das Baby beruhigende Melodien erklingen.
- 6 Schraubbefestigung... Um das Mobile einfach am Bettchen zu befestigen.
- 7 Batteriefach... Legen Sie vier Alkali-Mignonzellen AA (LR6) ein. Siehe Einlegen der Batterien auf Seite 8. Für längere Betriebsdauer bitte Alkali-Batterien verwenden.

(E)

- 1 Cúpula receptora... recibe las señales del control remoto. Se puede girar para ponerla en dirección al transmisor del control remoto.
- 2 Botón ON/OFF... para encender y apagar el móvil.
- 3 Selector de opción... selecciona una de las dos opciones de música, larga duración o corta duración.
- 4 Unidad luminosa... en ambas opciones, las luces se iluminan al ritmo de la música. Si el móvil está activado y la unidad luminosa parpadea suavemente, indica que el móvil está listo para recibir una señal del control remoto.
- 5 Altavoz... permite al bebé oír suaves melodías que le relajarán.
- 6 Tornillo de sujeción... para fijar el móvil a la cuna.
- 7 Compartimento de las pilas... introducir 4 pilas alcalinas "AA". Ver instrucciones de colocación de las pilas en la página 8. Utilizar exclusivamente pilas alcalinas. Las pilas no alcalinas pueden afectar al funcionamiento de este juguete.

(NL)

- 1 Commandokoepeltje ... Ontvangt signalen van de afstandsbediening. Koepeltje kan gedraaid worden voor een goede verbinding met het zendertje op de afstandsbediening.
- 2 AAN/UIT-knop ... Om de mobiel aan en uit te zetten.
- 3 Keuzeschakelaar ... Kies een van de twee speelstanden: Lang afspelen of Kort afspelen.
- 4 Lichtgedeelte ... Lampjes knipperen op de muziek zowel bij Lang afspelen als bij Kort afspelen. Knippert ook (langzaam) om aan te geven dat de mobiel een signaal van de afstandsbediening kan ontvangen wanneer hij wel aantstaat, maar niet actief is.
- 5 Luidspreker ... Hierdoor hoort de baby de slaapliedjes.
- 6 Klem ... Om de mobiel eenvoudig aan de wieg te bevestigen.
- 7 Batterijhouder ... Plaats vier "AA" alkalinebatterijen. Zie de batterij-installatie op bladzijde 8. Gebruik uitsluitend alkalinebatterijen. Deze gaan langer mee.

(DK)

- 1 Modtagekugle ... Modtager signaler fra fjernbetjeningen. Kuglen kan drejes, så den er indstillet mod senderen på fjernbetjeningen.
- 2 ON/OFF-knap ... Bruges til at slutte uroen til (ON) og fra (OFF).
- 3 Funktionsknap ... Vælg en af de to spillemåder: Lang melodi eller kort melodi.
- 4 Lysenhed ... Lysene blinker til musikken både ved "Lang melodi" og ved "Kort melodi". Blinker desuden langsomt og regelmæssigt for at angive, at uroen er parat til at modtage et signal fra fjernbetjeningen, når uroen er sluttet til uden at være aktiv.
- 5 Højttaler ... Herfra hører barnet de beroligende melodier.
- 6 Fastgørelsesbeslag ... Gør det let at fastgøre uroen til en seng.
- 7 Batterirum ... Isæt fire "AA" alkaliske batterier. Se afsnittet om isætning af batterier på side 9. For at sikre at batterierne holder så længe som muligt, bør der kun bruges alkaliske batterier.

(I)

- 1 Cupola di Ricezione... riceve il segnale dal radiocomando. La cupola può essere ruotata per allinearla con il trasmettitore del radiocomando.
- 2 Pulsante ON/OFF... Per accendere e spegnere la giostrina.
- 3 Leva per la Modalità... Selezionare una delle due modalità di gioco: Gioco Lungo o Gioco Breve.
- 4 Unità Luminosa... Le luci lampeggiano al ritmo della musica sia nella modalità Gioco Lungo che nella modalità Gioco Breve. Inoltre lampeggia in modo rallentato e continuo per indicare che la giostrina è pronta per ricevere un segnale dal radiocomando quando è accesa, ma non attiva.
- 5 Cassa... Consente al bambino di ascoltare le ninne nanne.
- 6 Morsetto di Chiusura... Per agganciare facilmente la giostrina al lettino.
- 7 Comparto Pile... Inserire quattro pile alcaline formato stilo. Vedere il paragrafo Come Inserire le Pile a pagina 8. Per una maggiore durata, usare solo pile alcaline.

(P)

- 1 Receptor... recebe o sinal do controlo remoto. O receptor pode ser girado para ficar alinhado com o transmissor do controlo remoto.
- 2 Botão ON/OFF (Liga/Desliga)... usado para ligar e desligar o mobile.
- 3 Selector de Modalidade... selecciona uma ou duas modalidades - longa e curta.
- 4 Luz... a luz pisca ao sabor da música, em ambas as modalidades. Também pisca mais lentamente para indicar que o mobile está pronto e receber o sinal do controlo remoto quando o mobile está ligado mas não activado.
- 5 Altifalante... permite ao bebé ouvir as canções de embalar.
- 6 Botão de ajuste... para mais facilmente prender o brinquedo ao berço ou parque.
- 7 Compartimento das Pilhas... Inserir quatro pilhas alcalinas "AA". Ver as instruções para a instalação ds pilhas. Para que durem mais, usar pilhas alcalinas.

GB Mobile Features

- F Caractéristiques du mobile
- D Besonderheiten des Mobiles
- NL De mobiel
- I Caratteristiche della Giostrina
- E Funciones del móvil
- DK Uroens funktioner
- P Características
- S Mobilens funktioner
- GR Χαρακτηριστικά Περιστερόφωμου

GB Remote Features

- F Caractéristiques de la télécommande
- D Besonderheiten der Fernbedienung
- NL De afstandsbediening
- I Caratteristiche del Radiocomando
- E Funciones del control remoto
- DK Fjernbetjeningsfunktioner
- P Características do Controlo Remoto
- S Fjärrkontrollens funktioner
- GR Χαρακτηριστικά Τηλεχειριστηρίου

S

- 1 Mottagare... Tar emot signalen från fjärrkontrollen. Mottagarkupolen kan vridas så att den vetter mot sändaren på fjärrkontrollen.
- 2 Strömbrytare... Används för att slå på och stänga av mobilen.
- 3 Lägesomkopplare... Välj endera spelläget: Lång spelning eller kort spelning.
- 4 Ljusenheter... Ljuset blinkar till musiken i både långt och kort spelningsläge. Det blinkar också sakta och kontinuerligt för att visa att mobilen är redo att ta emot signaler från fjärrkontrollen när mobilen är påslagen men inte aktiv.
- 5 Högtalare... Låter barnet höra på lugnande melodier.
- 6 Fästklämma... För att enkelt fästa mobilen i vagnan.
- 7 Batterifack... Lägg in fyra alkaliska AA-batterier. Se batteriinstallation på sidan 9. För längre livslängd, använd endast alkaliska batterier.

GR

- 1 Θόλος Δέκτη ... Δέχεται σήματα από το τηλεχειριστήριο. Ο θόλος μπορεί να περιστραφεί για να ευθυγραμμιστεί με τον πομπό στο τηλεχειριστήριο.
- 2 Διακόπτης ON/OFF ... Για τη λειτουργία του περιστερόφωμου.
- 3 Τρόποι Λειτουργίας ... Επιλέξτε έναν από τους δύο τρόπους παιχνιδιού: Μεγάλη Διάρκεια Παιχνιδιού ή Μικρή Διάρκεια Παιχνιδιού.
- 4 Τμήμα με Φως ... Τα φώτα τρεμοπαίζουν στο ρυθμό της μουσικής και στους δύο τρόπους παιχνιδιού. Επίσης αναβοσβήνουν με ένα αργό, σταθερό ρυθμό που υποδεικνύει ότι το περιστερόφωμο είναι έτοιμο να δεχτεί ένα σήμα από το τηλεχειριστήριο όταν το περιστερόφωμο βρίσκεται στη θέση ON, αλλά δεν είναι ενεργό.
- 5 Ηχείο ... Επιτρέπει στο μωράκι να ακούσει γλυκές μελωδίες.
- 6 Σφιγκτήρας Εφαρμογής ... Για εύκολη τοποθέτηση του περιστερόφωμου στην κούνια.
- 7 Θήκη Μπαταριών ... Τοποθετήστε τέσσερις αλκαλικές μπαταρίες μεγέθους "AA". Ανατρέξτε στην «Τοποθέτηση Μπαταριών» στην σελίδα 9. Για μεγαλύτερη διάρκεια της μπαταρίας, χρησιμοποιήστε μόνο αλκαλικές μπαταρίες.

- GB Front
- F Avant
- D Vorderseite
- NL Voorkant
- I Parte Frontale
- E Delante
- DK Forside
- P Frente
- S Framifrån
- GR Μπροστινή Όψη

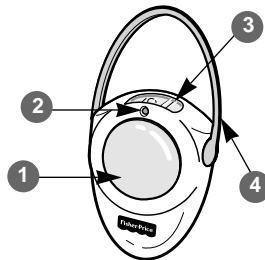

- GB Rear
- F Arrière
- D Rückseite
- NL Achterkant
- I Parte Posteriore
- E Detrás
- DK Bagside
- P Traseira
- S Bakifrån
- GR Πίσω Όψη

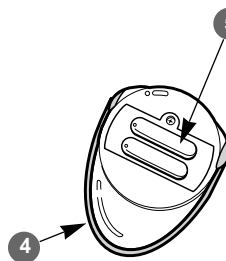

GB

- 1 Button... Press to activate the mobile once the mobile has been turned ON and the mobile lights are blinking.
Please note: If the mobile lights are not blinking, the mobile is not ready to accept a signal from the remote.
- 2 LED Signal Indicator... Lights when the button is pressed to let you know the remote has transmitted a signal.
- 3 Transmitter Window... Transmitter sends a signal to the receiver on the mobile.
- 4 Handle... Flips up so you can hang the remote on a door knob. Snaps around bottom of remote when not in use.
- 5 Battery Compartment... Insert two size "AA" (LR6) alkaline batteries. See Battery Installation on page 7. For longer battery life, use alkaline batteries only.

F

- 1 Bouton... Une fois que le mobile a été mis en marche et que ses lumières clignotent, appuyer pour activer le mobile.
Remarque : Si les lumières du mobile ne clignotent pas, le mobile n'est pas prêt à recevoir un signal de la télécommande.
- 2 Indicateur LED... S'allume lorsqu'on appuie sur le bouton pour signaler que la télécommande transmet un signal.
- 3 Fenêtre de l'émetteur... L'émetteur envoie un signal au récepteur du mobile.
- 4 Poignée... Se soulève pour pouvoir accrocher la télécommande à une poignée de porte. S'emboîte sous la télécommande lorsqu'elle ne sert pas.
- 5 Compartiment à piles... Insérer deux piles alcalines LR6 (AA). Voir les instructions d'installation des piles page 8. Pour une durée de vie plus longue, utiliser uniquement des piles alcalines.

(GB) Remote Features (F) Caractéristiques de la télécommande
(D) Besonderheiten der Fernbedienung (NL) De afstandsbediening
(I) Caratteristiche del Radiocomando (E) Funciones del control remoto
(DK) Fjernbetjeningsfunktioner (P) Características do Controlo Remoto
(S) Fjärrkontrollens funktioner (GR) Χαρακτηριστικά Τηλεχειριστήριου

(D)

- 1 Taste... Drücken, um das Mobile zu aktivieren, wenn das Mobile EIN geschaltet wurde und die Lichter blinken.
Bitte beachten: Wenn die Mobilelichter nicht blinken, kann das Mobile kein Signal von der Fernbedienung empfangen.
- 2 LCD Signalanzeige... Leuchtet, wenn die Taste gedrückt wird, um anzuzeigen, daß die Fernbedienung ein Signal übertragen hat.
- 3 Sendefenster... Sender sendet ein Signal an den Empfänger am Mobile.
- 4 Griff... Läßt sich hochklappen, damit die Fernbedienung an die Türklinke gehängt werden kann. Rastet unten um die Fernbedienung ein, wenn sie nicht benutzt wird.
- 5 Batteriefach... Zwei Alkali-Mignonzellen AA (LR6) einlegen. Siehe Einlegen der Batterien auf Seite 8. Für längere Betriebsdauer bitte Alkali-Batterien verwenden.

(NL)

- 1 Knop ... Druk hier om de mobiel te activeren wanneer hij is aangezet en de lampjes knipperen.
N.B.: Als de lampjes niet knipperen, is de mobiel niet gereed om een signaal van de afstandsbediening te ontvangen.
- 2 LED-lampje ... Licht op wanneer de knop wordt ingedrukt, zodat u weet dat de afstandsbediening een signaal heeft verzonden.
- 3 Zendervenstertje ... Zender zendt een signaal naar de ontvanger op de mobiel.
- 4 Handvat ... Klapt omhoog zodat u de afstandsbediening aan een deurknop kunt ophangen. Zit rond de onderkant van de afstandsbediening als hij niet gebruikt wordt.
- 5 Batterijhouder ... Plaats twee "AA" alkalinebatterijen. Zie batterij-installatie op bladzijde 8. Gebruik uitsluitend alkalinebatterijen. Deze gaan langer mee.

(I)

- 1 Pulsante... Premere per attivare la giostrina una volta che è stata accesa e le luci lampeggiano.
Nota: Se le luci della giostrina non lampeggiano, vuol dire che la giostrina non è pronta per ricevere il segnale dal radiocomando.
- 2 Indicatore LED... Si accende quando viene premuto il pulsante per indicare che il radiocomando ha emesso un segnale.
- 3 Finestrella del Trasmettitore... Il trasmettitore invia un segnale al ricevitore della giostrina.
- 4 Maniglia... Si alza per poter appendere il radiocomando alla maniglia della porta. Si può agganciare sul fondo del radiocomando quando non viene utilizzata.
- 5 Comparto Pile... Inserire due pile alcaline formato stilo. Vedere il paragrafo Come Inserire le Pile a pagina 8. Per una maggiore durata usare solo pile alcaline.

(E)

- 1 Botón... pulsarlo para activar el móvil. Antes, se tiene que encender el móvil, pulsando el botón ON/FF del mismo, y las luces deben parpadear.
Atención: si las luces del móvil no parpadean, significa que el móvil no está listo para aceptar una señal del control remoto.
- 2 Indicador luminoso de señal... se ilumina al pulsar el botón del control remoto, para indicar que la señal ha sido transmitida al móvil.
- 3 Ventana del transmisor... el transmisor envía una señal al receptor del móvil.
- 4 Asa... desplegable, para poder colgar el control remoto del pomo de la puerta. Cuando no se utiliza, puede doblarse y encajarse en el control remoto.
- 5 Compartimento de las pilas... introducir dos pilas alcalinas "AA". Ver instrucciones de colocación de las pilas en la página 9. Utilizar exclusivamente pilas alcalinas. Las pilas no alcalinas pueden afectar al funcionamiento de este juguete.

(DK)

- 1 Knap ... Tryk på denne knap for at aktivere uroen, når uroen er sluttet til (ON), og lysene på uroen blinker.
NB: Hvis lysene på uroen ikke blinker, er uroen ikke parat til at modtage signaler fra fjernbetjeningen.
- 2 Lysdiodesignalindikator ... Lyser når knappen er trykket ned for at angive, at fjernbetjeningen har afsendt et signal.
- 3 Sendevindue ... Senderen afsender et signal til modtageren på uroen.
- 4 Håndtag ... Kan vippes op, så fjernbetjeningen kan hænges på et dørhåndtag. Når håndtaget ikke er i brug, sidder det rundt om fjernbetjeningen.
- 5 Batterirum ... Isæt to "AA" alkaliske batterier. Se afsnittet om isætning af batterier på side 9. For at sikre at batterierne holder så længe som muligt, bør der kun anvendes alkaliske batterier.

(P)

- 1 Botão... pressionar para activar o mobile, depois do mobile estar ligado e a luz a piscar.
Atenção: se as luzes do mobile não piscarem, significa que o mobile não está ligado e pronto para receber o sinal emitido pelo controlo remoto.
- 2 Monitor de Sinal... acende quando o botão é pressionado, para informar que o controlo remoto está a transmitir o sinal.
- 3 Monitor Luminoso do Transmissor... o transmissor envia um sinal para o receptor do mobile.
- 4 Pega... dobra-se para que possa pendurar o controlo remoto na maçaneta da porta. Quando não está a ser utilizada, encaixa à volta do botão.
- 5 Compartimento das Pilhas... inserir duas pilhas alcalinas "AA". Ver as instruções sobre a Colocação das Pilhas. Colocação na página 9. Para que as pilhas durem mais, usar exclusivamente pilhas alcalinas.

Ⓒ Remote Features

- Ⓕ Caractéristiques de la télécommande
- Ⓖ Besonderheiten der Fernbedienung
- Ⓓ De afstandsbediening
- Ⓘ Caratteristiche del Radiocomando
- Ⓔ Funciones del control remoto
- Ⓗ Fjernbetjeningsfunktioner
- Ⓟ Características do Controlo Remoto
- Ⓢ Fjärrkontrollens funktioner
- ⒼⓇ Χαρακτηριστικά Τηλεχειριστηρίου

Ⓒ Battery Installation

- Ⓕ Installation des piles
- Ⓖ Einlegen der Batterien
- Ⓓ Batterij-installatie
- Ⓘ Come Inserire le Pile
- Ⓔ Colocación de las pilas
- Ⓗ Isætning af batterier
- Ⓟ Colocação das Pilhas
- Ⓢ Batteriinstallation
- ⒼⓇ Τοποθέτηση Μπαταριών

Ⓢ

- 1 Knapp... Tryck för att aktivera mobilen när den slagits på och lamporna blinkar.
Observera: Om lamporna på mobilen inte blinkar, är mobilen inte redo att ta emot en signal från fjärrkontrollen.
- 2 Signalindikatorlampa... Tänds när man trycker på knappen för att tala om att fjärrkontrollen har skickat iväg en signal.
- 3 Sändarfönster... Sändaren skickar en signal till mottagaren på mobilen.
- 4 Handtag... Kan fällas upp så att du kan hänga fjärrkontrollen på ett dör-handtag. Knäpps fast i botten på fjärrkontrollen när du inte använder den.
- 5 Batterifack... Lägg i två alkaliska AA-batterier. Se batteriinstallation på sidan 9. För längre livslängd, använd endast alkaliska batterier.

ⒼⓇ

- 1 **Κουμπί ...** Αφού πρώτα έχετε γυρίσει το διακόπτη στη θέση ON και τα φώτα του περιστρεφόμενου αρχίσουν να αναβοσβήνουν, πατήστε το κουμπί για να το ενεργοποιήσετε.
Σημείωση: Αν τα φώτα του περιστρεφόμενου δεν αναβοσβήνουν, αυτό σημαίνει ότι το περιστρεφόμενο δεν είναι έτοιμο να δεχτεί σήμα από το τηλεχειριστήριο.
- 2 **Φωτάκι Ένδειξης ...** Ανάβει όταν έχετε πατημένο το κουμπί και δείχνει ότι το σήμα έχει σταλεί.
- 3 **Τηλεχειριστήριο ...** Το τηλεχειριστήριο στέλνει σήμα στο δέκτη του περιστρεφόμενου.
- 4 **Χερούλι ...** Σηκώνεται για να μπορείτε να κρεμάσετε το τηλεχειριστήριο στο χερούλι της πόρτας. Εφαρμόζει στο κάτω μέρος του τηλεχειριστηρίου όταν δεν το χρησιμοποιείτε.
- 5 **Θήκη Μπαταριών ...** Τοποθετήστε δύο αλκαλικές μπαταρίες μεγέθους "AA". Ανατρέξτε στην «Τοποθέτηση Μπαταριών» στη σελίδα 9. Για μεγαλύτερη διάρκεια της μπαταρίας, χρησιμοποιήστε μόνο αλκαλικές μπαταρίες.

- Ⓒ Mobile
- Ⓕ Mobile
- Ⓖ Mobile
- Ⓓ Mobil
- Ⓘ Giostrina
- Ⓔ Μόvil
- Ⓗ Uro
- Ⓟ Mobile
- Ⓢ Mobil
- ⒼⓇ Περιστερόμενο

- Ⓒ Remote
- Ⓕ Télécommande
- Ⓖ Fernbedienung
- Ⓓ Afstandsbediening
- Ⓘ Radiocomando
- Ⓔ Control remoto
- Ⓗ Fjernbetjening
- Ⓟ Controlo Remoto
- Ⓢ Fjärrkontroll
- ⒼⓇ Τηλεχειριστήριο

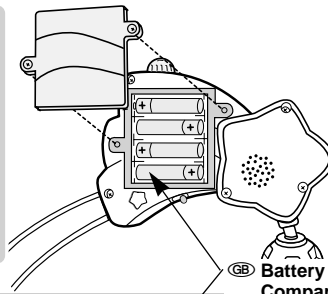

- Ⓒ Battery Compartment
- Ⓕ Compartiment à piles
- Ⓖ Batteriefach
- Ⓓ Batterijhouder
- Ⓘ Scomparto Pile
- Ⓔ Compartimento de las pilas
- Ⓗ Batterirum
- Ⓟ Tampa do Compartimento das Pilhas
- Ⓢ Batterifack
- ⒼⓇ Θήκη Μπαταριών

Ⓒ Mobile

- Locate the battery compartment door on the back of the mobile.
- Unfasten the screws in the battery compartment door with a Phillips screwdriver.
- Open the battery compartment door and insert four size "AA" (LR6) alkaline batteries in the correct polarity as indicated in the battery compartment.
- Close the battery compartment door and tighten the screws with a Phillips screwdriver. Do not over-tighten.

Important Note: Under normal use conditions, the batteries in the mobile will require replacement more often than the batteries in the remote. When you notice that the sound slows down and is affected by the light display or when the sound or lights become faint or movement of the mobile sluggish, it's time to replace the batteries in the mobile.

Remote

- Locate the battery compartment door on the back of the remote.
- Unfasten the screw in the battery compartment door with a Phillips screwdriver.
- Open the battery compartment door and insert two size "AA" (LR6) alkaline batteries in the correct polarity as indicated in the battery compartment.
- Close the battery compartment door and tighten the screw with a Phillips screwdriver. Do not over-tighten.

Important Note: If the mobile does not respond to use of the remote it does not necessarily mean that the battery power in the remote is low. Replace the batteries in the remote if the LED signal indicator on the remote is dim when the button is pressed. If the LED signal indicator does not light after installing new batteries in the remote, check the orientation of the batteries in the battery compartment to make sure they are properly installed.

Ⓕ Mobile

- Repérer le couvercle du compartiment à piles au dos du mobile.
- Dévisser le couvercle du compartiment à piles avec un tournevis cruciforme.

- Ouvrir le couvercle du compartiment et insérer quatre piles alcalines LR6 (AA) en respectant les polarités indiquées dans le compartiment.
- Refermer le couvercle et le revisser avec un tournevis cruciforme. Ne pas trop serrer.

Remarque importante : Dans des conditions normales d'utilisation, les piles du mobile devront être remplacées plus souvent que celles de la télécommande. Lorsque les sons commencent à ralentir, ou lorsque les sons et les lumières faiblissent, ou encore lorsque le mouvement du mobile devient irrégulier, les piles du mobile doivent être remplacées.

Télécommande

- Repérer le couvercle du compartiment à piles au dos de la télécommande.
- Dévisser le couvercle du compartiment à piles avec un tournevis cruciforme.
- Ouvrir le couvercle du compartiment et insérer deux piles alcalines LR6 (AA) en respectant les polarités indiquées dans le compartiment.
- Refermer le couvercle et le revisser avec un tournevis cruciforme. Ne pas trop serrer.

Remarque importante : Si le mobile ne répond pas à la télécommande cela ne signifie pas nécessairement que les piles de la télécommande sont à plat. Remplacer les piles de la télécommande si l'indicateur LED de la télécommande est faible lorsqu'on appuie sur le bouton. Si l'indicateur LED ne s'allume pas après l'installation de piles neuves dans la télécommande, vérifier que les piles sont insérées dans le bon sens.

(D) Mobile

- Machen Sie die Batteriefachklappe auf der Rückseite des Mobiles ausfindig.
- Lösen Sie die Schrauben in der Batteriefachklappe mit einem Kreuzschlitzschraubenzieher.
- Öffnen Sie die Batteriefachklappe und legen Sie vier Alkali-Mignonzellen AA (LR6) in der im Batteriefach angegebenen Polrichtung ein.
- Die Batteriefachklappe schließen und die Schrauben mit einem Kreuzschlitzschraubenzieher anziehen. Bitte nicht zu fest anziehen.

Wichtiger Hinweis: Unter normalen Bedingungen müssen die Batterien im Mobile häufiger ausgetauscht werden als die Batterien in der Fernbedienung. Wenn die Musik langsamer und von den Lichtern beeinträchtigt wird oder wenn die Musik leiser und die Lichter dunkler werden, ist es Zeit, die Batterien im Mobile auszutauschen.

Fernbedienung

- Machen Sie die Batteriefachklappe auf der Rückseite der Fernbedienung ausfindig.
- Lösen Sie die Schraube in der Batteriefachklappe mit einem Kreuzschlitzschraubenzieher.
- Öffnen Sie die Batteriefachklappe und legen Sie zwei Alkali-Mignonzellen AA (LR6) in der im Batteriefach angegebenen Polrichtung ein.
- Die Batteriefachklappe schließen, und die Schraube mit einem Kreuzschlitzschraubenzieher anziehen. Bitte nicht zu fest anziehen.

Wichtiger Hinweis: Sollte das Mobile nicht auf die Fernbedienung reagieren, bedeutet dies nicht notwendigerweise, daß die Batterien in der Fernbedienung verbraucht sind. Die Batterien in der Fernbedienung müssen ausgetauscht werden, wenn die LCD Signalanzeige auf der Fernbedienung dunkel ist, wenn die Taste gedrückt wird. Sollte die LCD Signalanzeige nicht leuchten, nachdem neue Batterien in die Fernbedienung eingesetzt wurden, überprüfen Sie die Polrichtung der Batterien im Batteriefach, um sicher zu gehen, daß sie richtig eingelegt wurden.

(NL) Mobiel

- Het batterijklepje vindt u op de achterkant van de mobiel.
- Draai de schroeven in het batterijklepje los met een kruiskopschroevendraaier.
- Open het batterijklepje en plaats vier "AA" (LR6) alkalinebatterijen met de plus- en minpolen aan de juiste kant (zie binnenkant batterijhouder).
- Doe het batterijklepje weer dicht en draai de schroeven vast met een kruiskopschroevendraaier.
- Draai niet al te strak vast.

Belangrijk: Onder normale gebruiksomstandigheden dienen de batterijen in de mobiel vaker te worden vervangen dan de batterijen in de afstandsbediening. Wanneer u merkt dat het geluid langzamer wordt afgespeeld en wordt beïnvloed door het knipperen van de lampjes of wanneer het geluid of de lampjes zwak worden of de mobiel trager beweegt, is het tijd om de batterijen in de mobiel te vervangen.

Afstandsbediening

- Het batterijklepje vindt u op de achterkant van de afstandsbediening.
- Draai de schroef in het batterijklepje los met een kruiskopschroevendraaier.
- Open het batterijklepje en plaats twee "AA" (LR6) alkalinebatterijen met de plus- en minpolen aan de juiste kant (zie binnenkant batterijhouder).
- Doe het batterijklepje weer dicht en draai de schroeven vast met een kruiskopschroevendraaier.
- Draai niet al te strak vast.

Belangrijk: Als de mobiel niet reageert op de afstandsbediening, wil dat niet per se zeggen dat de batterijen in de afstandsbediening leeg raken. Vervang de batterijen in de afstandsbediening wanneer het LED-lampje op de afstandsbediening zwak schijnt wanneer de knop wordt ingedrukt. Als het LED-lampje niet oplicht nadat nieuwe batterijen in de afstandsbediening zijn geplaatst, controleert u dan of de batterijen op de goede manier in de batterijhouder zitten.

(I) Giostrina

- Localizzare lo sportello dello scomparto pile situato sul retro della giostrina.
- Allentare le viti dello sportello dello scomparto pile con un cacciavite a stella.
- Aprire lo sportello e inserire quattro pile alcaline formato stilo (LR6) con le polarità direzionate correttamente, come indicato nello scomparto pile.
- Chiudere lo sportello dello scomparto pile e stringere le viti con un cacciavite a stella. Non forzare.

Nota Importante: In condizioni d'uso normali, le pile della giostrina dovranno essere sostituite più frequentemente rispetto a quelle del radiocomando. Quando il suono comincia a rallentare e subisce l'interferenza della luce, quando il suono o le luci cominciano ad affievolirsi oppure quando il moto della giostrina è irregolare, è ora di sostituire le pile della giostrina.

Radiocomando

- Localizzare lo sportello dello scomparto pile situato sul retro del radiocomando.
- Allentare la vite dello sportello dello scomparto pile con un cacciavite a stella.
- Aprire lo sportello e inserire due pile alcaline formato stilo (LR6) con le polarità direzionate correttamente, come indicato nello scomparto pile.
- Chiudere lo sportello e stringere la vite con un cacciavite a stella. Non forzare.

Nota Importante: Se la giostrina non dovesse rispondere al segnale del radiocomando, non è detto che le pile del radiocomando si stiano scaricando. Sostituire le pile del radiocomando se l'indicatore LED del radiocomando comincia ad affievolirsi quando viene premuto il pulsante. Se l'indicatore LED non si accende dopo aver inserito le pile nuove, controllare che le polarità delle pile siano direzionate correttamente all'interno dell'apposito scomparto.

(E) Móvil

- Localizar la tapa del compartimento de las pilas en la parte trasera del móvil.
- Con un destornillador de estrella, desenroscar los tornillos de la tapa y abrirla.
- Introducir 4 pilas alcalinas "AA" según la polaridad indicada en el interior del compartimento.
- Volver a tapar el compartimento y fijar los tornillos de la tapa con un destornillador de estrella. No apretar en exceso.

Atención: en condiciones de uso normales, las pilas del móvil se gastarán antes que las del control remoto, por lo que se deberán cambiar más a menudo. Cuando el sonido o las luces fallen, cambiar las pilas del móvil.

Control remoto

- Localizar la tapa del compartimento de las pilas en la parte trasera del control remoto.
- Con un destornillador de estrella, desenroscar el tornillo de la tapa y abrirla.
- Introducir 2 pilas alcalinas "AA" siguiendo las indicaciones del interior del compartimento.
- Volver a tapar el compartimento y fijar el tornillo de la tapa con un destornillador de estrella. No apretar en exceso.

Atención: si el móvil no responde a la señal del control remoto esto no significa necesariamente que las pilas del control remoto estén gastadas. Las pilas del control remoto deben cambiarse cuando el indicador luminoso de señal se ilumine débilmente al pulsar el botón. Si después de colocar nuevas pilas en el control remoto, el indicador luminoso no se enciende, comprobar la polaridad de las pilas para asegurarse de que han sido correctamente colocadas.

DK Uro

- Find dækslet til batterirummet på uroens bagside.
- Løsn skruerne i dækslet til batterirummet med en stjerneskrueetrækker.
- Åbn dækslet til batterirummet og isæt fire "AA" (LR6) batterier med polerne i den rigtige retning, som vist inde i batterirummet.
- Luk dækslet til batterirummet og stram skruerne med en stjerneskrueetrækker. Undlad at stramme for hårdt.

Vigtigt: Ved normal brug vil batterierne i uroen skulle udskiftes oftere end batterierne i fjernbetjeningen. Når lyden bliver langsommere og påvirkes af lysfunktionen, eller når lyd eller lys bliver svag, eller uroen begynder at bevæge sig uregelmæssigt, er det på tide at udskifte batterierne.

Fjernbetjening

- Find dækslet til batterirummet på fjernbetjeningens bagside.
- Løsn skruerne i dækslet til batterirummet med en stjerneskrueetrækker.
- Åbn dækslet til batterirummet og isæt to "AA" (LR6) batterier med polerne i den rigtige retning, som vist inde i batterirummet.
- Luk dækslet til batterirummet og stram skruerne med en stjerneskrueetrækker. Undlad at stramme for hårdt.

Vigtigt: Hvis uroen ikke reagerer på fjernbetjeningen, betyder det ikke nødvendigvis, at batteriniveaue er lavt i fjernbetjeningen. Udskift batterierne i fjernbetjeningen, hvis lysdiodesignalet på fjernbetjeningen er svagt, når der trykkes på knappen. Hvis lysdiodesignalet ikke lyser, når der er isat nye batterier i fjernbetjeningen, bør batterierne retning i batterirummet kontrolleres for at sikre, at batterierne er placeret korrekt.

P Mobile

- Localizar a tampa de compartimento das pilhas na parte de trás do mobile.
- Desapertar os parafusos da tampa do compartimento das pilhas com uma Chave Phillips.
- Abrir a tampa do compartimento das pilhas e inserir quatro pilhas alcalinas "AA" (LR6), seguindo as instruções do interior do compartimento.
- Fechar a tampa e apertar os parafusos. Não apertar demasiado.

Nota Importante: Em condições normais, as pilhas do mobile deverão ser substituídas masi vezes que as do controlo remoto. Quando reparar que o som e as luzes diminuíem de intensidade ou o som soa distorcido, está na altura de mudar as pilhas do mobile.

Controlo Remoto

- Localizar a tampa de compartimento das pilhas na parte de trás do mobile.
- Desapertar os parafusos da tampa do compartimento das pilhas com uma Chave Phillips.
- Abrir a tampa do compartimento das pilhas e inserir quatro pilhas alcalinas "AA" (LR6), seguindo as instruções do interior do compartimento.
- Fechar a tampa e apertar os parafusos. Não apertar demasiado.

Nota Importante: se o mobile não responder ao sinal do controlo remoto, isso não significa necessariamente que as pilhas do controlo estejam gastas. As pilhas devem ser substituídas se o montior luminoso do controlo diminuir de intensidade quando o botão é pressionado. Se o monitor luminoso não acender depois da troca de pilhas, verificar se as pilhas estão bem colocadas.

S Mobil

- Batterifacket sitter på baksidan av mobilen.
- Lossa skruvarna i luckan med en stjärnskruvmejsel.
- Öppna batterifacksluckan och sätt i fyra alkaliska AA-batterier (LR6) åt det håll som visas i batterifacket.
- Sätt tillbaka luckan och dra åt skruvarna med en stjärnskruvmejsel. Dra inte åt för hårt.

Viktigt: Vid normal användning behöver batterierna i mobilen bytas ut oftare än batterierna i fjärrkontrollen. När du märker att ljudet blir långsammare och påverkas av ljusen eller när ljud eller ljus blir svagare, eller mobilen rör sig långsammare, är det dags att byta batterier i mobilen.

Fjärrkontroll

- Batterifacket sitter på baksidan av fjärrkontrollen.
- Lossa skruven i luckan med en stjärnskruvmejsel.
- Öppna batterifacksluckan och sätt i två alkaliska AA-batterier (LR6) åt det håll som visas i batterifacket.
- Sätt tillbaka luckan och dra åt skruven med en stjärnskruvmejsel. Dra inte åt för hårt.

Viktigt: Om mobilen inte svarar på signalen från fjärrkontrollen, betyder det inte nödvändigtvis att batterierna i fjärrkontrollen behöver bytas. Byt batterier i fjärrkontrollen om indikatorlampan på fjärrkontrollen är svag, när du trycker på knappen. Om indikatorlampan inte tänds sedan du har satt i nya batterier i fjärrkontrollen, kontrollera först att batterierna ligger åt rätt håll.

GR Περιστερόμενο

- Βρείτε την πόρτα θήκης μπαταριών στο πίσω μέρος του περιστρεφόμενου.
- Ξεβιδώστε τις βίδες με ένα Σταυροκατσάβιδο.
- Ανοίξτε την πόρτα της θήκης των μπαταριών και τοποθετήστε τέσσερις αλκαλικές μπαταρίες μεγέθους "AA" (LR6) ακολουθώντας τα σήματα των πόλων όπως υποδεικνύεται στη θήκη μπαταριών.
- Κλείστε την πόρτα θήκης μπαταριών και βιδώστε με Σταυροκατσάβιδο. Μη σφίξετε τις βίδες πάρα πολύ.

Σημαντική Σημείωση: Κάτω από κανονικές συνθήκες χρήσης, οι μπαταρίες του περιστρεφόμενου απαιτούν συχνότερη αντικατάσταση από τις μπαταρίες του τηλεχειριστηρίου. Όταν η μουσική παίζει αργά ή ακούγεται αμυδρά ή όταν τα φώτα εξασθενούν και το περιστρεφόμενο κινείται αργά, πρέπει να αντικαταστήσετε τις μπαταρίες στο περιστρεφόμενο.

Τηλεχειριστήριο

- Βρείτε την πόρτα θήκης μπαταριών στο πίσω μέρος του τηλεχειριστηρίου.
- Ξεβιδώστε τη βίδα με ένα Σταυροκατσάβιδο.
- Ανοίξτε την πόρτα θήκης μπαταριών και τοποθετήστε δύο αλκαλικές μπαταρίες μεγέθους "AA" (LR6) ακολουθώντας τα σήματα των πόλων όπως υποδεικνύεται στη θήκη μπαταριών.
- Κλείστε την πόρτα της θήκης των μπαταριών και βιδώστε με Σταυροκατσάβιδο. Μη σφίξετε τη βίδα πάρα πολύ.

Σημαντική Σημείωση: Αν το περιστρεφόμενο δεν ανταποκρίνεται με τη χρήση του τηλεχειριστηρίου, αυτό δεν σημαίνει ότι η ισχύς της μπαταρίας είναι χαμηλή. Αντικαταστήστε τις μπαταρίες στο τηλεχειριστήριο αν το φωτάκι ένδειξης στο τηλεχειριστήριο είναι αμυδρό όταν πατάτε το κουμπί. Αν το φωτάκι δεν φωτίζει όταν έχετε τοποθετήσει τις καινούριες μπαταρίες στο τηλεχειριστήριο, ελέγξτε τις μπαταρίες για να σιγουρευτείτε ότι έχουν τοποθετηθεί σωστά.

- GB
 - Do not mix old and new batteries.
 - Do not mix different types of batteries: alkaline, standard (carbon-zinc) or rechargeable (nickel-cadmium) batteries.
 - Remove batteries during long periods of non-use. Always remove exhausted batteries from the product. Battery leakage and corrosion can damage the product. Dispose of batteries safely.
 - Never short circuit the battery terminals.
 - Non-rechargeable batteries are not to be recharged.
 - Only batteries of the same or equivalent type as recommended in the "Battery Installation" instructions are to be used.
 - If removable rechargeable batteries are used, they are only to be charged under adult supervision.
 - Rechargeable batteries are to be removed from the product before they are charged.
 - Battery chargers used with the toy must be examined regularly for damage to the cord, plug, enclosure and other parts. In the event that such damage is found, the toy must not be used with the battery charger until the damage has been repaired.
- F
 - Ne jamais mélanger des piles usagées avec des piles neuves.
 - Ne pas mélanger différents types de piles : alcalines, standard (carbone-zinc) ou rechargeables (nickel-cadmium).
 - Enlever les piles lorsque le jouet n'est pas utilisé pendant une longue période. Ne jamais laisser des piles usées dans le jouet. Le jouet pourrait être endommagé en cas de fuite ou de corrosion des piles. Jeter les piles usées dans un conteneur réservé à cet effet.
 - Ne jamais court-circuiter les bornes des piles.
 - Ne jamais recharger des piles non rechargeables.
 - N'utiliser que des piles du même type que celles recommandées dans les directives d'installation des piles.
 - En cas d'utilisation de piles rechargeables, les piles ne doivent être rechargées que par un adulte.
 - Retirer les piles rechargeables du jouet avant de les recharger.
 - En cas d'utilisation d'un chargeur de piles, celui-ci doit être vérifié régulièrement pour s'assurer que le fil d'alimentation, la fiche, le boîtier et les autres pièces sont en bon état. Ne pas utiliser un chargeur endommagé.
- D
 - Niemals alte und neue Batterien zusammen einlegen. (Immer alle Batterien zur gleichen Zeit auswechseln.)
 - Niemals Alkali-Batterien mit Standardbatterien (Zink-Kohle) oder wiederaufladbaren Nickel-Cadmium-Zellen kombinieren.
 - Die Batterien herausnehmen, wenn das Spielzeug längere Zeit nicht benutzt wird. Alte und verbrauchte Batterien immer aus dem Spielzeug entfernen. Ein Auslaufen der Batterien und Korrosion können das Spielzeug beschädigen.
 - Kurzschlüsse vermeiden.
 - Nicht-wiederaufladbare Batterien dürfen nicht aufgeladen werden.
 - Nur Batterien desselben oder ähnlichen Batterietyps wie empfohlen verwenden.
 - Das Aufladen wiederaufladbarer Batterien sollte nur unter Aufsicht eines Erwachsenen durchgeführt werden.
 - Wiederaufladbare Batterien vor dem Aufladen immer aus dem Produkt herausnehmen.
 - Wird ein Batterieladegerät verwendet, sollte es regelmäßig auf Schäden an Kabel, Stecker, Ummantelung und anderen Teilen untersucht werden. Ein beschädigtes Ladegerät darf nicht benutzt werden, bis es sachgemäß repariert wurde.
- NL
 - Nooit oude en nieuwe batterijen bij elkaar gebruiken.
 - Gebruik nooit verschillende batterijen door elkaar: alkaline-, standaard (koolstof-zink) of oplaadbare (nikkel-cadmium) batterijen.
 - Wanneer het speelgoed voor langere tijd niet wordt gebruikt, de batterijen verwijderen. Lege batterijen altijd verwijderen. Door lekkage of roestvorming van de batterijen kan het product beschadigd worden.
 - Zorg ervoor dat er geen kortsluiting bij de batterijpolen ontstaat.
 - Niet-oplaadbare batterijen mogen niet opgeladen worden.
 - Gebruik uitsluitend dezelfde - of hetzelfde type - batterijen als in de gebruiksaanwijzing voor het vervangen van de batterijen staat vermeld.
 - Als er uitneembare oplaadbare batterijen worden gebruikt, mogen die alleen onder toezicht van een volwassene worden opgeladen.
 - Oplaadbare batterijen uit het apparaat verwijderen voordat ze worden opgeladen.
- Als u een batterijoplader gebruikt, moet deze regelmatig worden gecontroleerd op beschadigingen van het draad, de plug, de behuizing en andere onderdelen. Gebruik geen beschadigde batterijoplader totdat deze vakkundig is hersteld.
- I
 - Non mischiare pile vecchie e nuove.
 - Non mischiare pile alcaline, standard (carbon-zinco) o ricaricabili (nickel-cadmio).
 - Rimuovere le pile quando il giocattolo non viene utilizzato per periodi di tempo prolungati. Togliere sempre le pile scariche dal prodotto. Le perdite di liquido e le corrosioni possono danneggiarlo. Eliminare le pile con la dovuta cautela.
 - Non cortocircuitare i terminali delle pile.
 - Non ricaricare pile non ricaricabili.
 - Usare solo pile di tipo equivalente, come raccomandato nel paragrafo "Come Inserire le Pile".
 - Se si utilizzano pile ricaricabili removibili, ricaricarle solo sotto la supervisione di un adulto.
 - Togliere le pile ricaricabili dal prodotto prima di ricaricarle.
 - Se si utilizza un caricabatteria con questo giocattolo, farlo esaminare regolarmente per eventuali danni al filo, alla spina, all'involucro e ad altri componenti. In caso di danno, il giocattolo non deve essere utilizzato con il caricabatteria fino a che non venga adeguatamente riparato.
- E
 - No mezclar pilas nuevas con gastadas.
 - No mezclar nunca pilas alcalinas, standard (carbono-cinc) y recargables (níquel-cadmio).
 - Retirar las pilas del juguete si no se va a utilizar durante un largo período de tiempo. No dejar nunca pilas gastadas en el juguete. Un escape de líquido corrosivo podría estropearlo.
 - Evitar cortocircuitos en los polos de las pilas.
 - No intentar cargar pilas no-recargables.
 - Utilizar pilas del mismo tipo o equivalente al recomendado en las instrucciones.
 - Recargar las pilas recargables siempre bajo supervisión de un adulto.
 - Antes de recargar las pilas recargables, sacarlas del juguete.
 - Si se utiliza un cargador de pilas, debe ser examinado periódicamente para detectar cualquier daño que se haya podido producir en el cable, el enchufe u otras piezas. No utilizar en ningún caso un cargador estropeado; llevarlo a reparar.
- DK
 - Bland ikke gamle og nye batterier.
 - Bland ikke forskellige typer batterier: alkaliske, almindelige eller opladelige batterier.
 - Fjern batterierne, hvis produktet ikke skal bruges i længere tid. Fjern altid opbrugte batterier fra produktet. Udsivning fra batterier samt korrosion kan beskadige produktet. Aflever brugte batterier i en særlig indsamlingskasse.
 - Undlad at kortslutte batteripolerne.
 - Ikke-opladelige batterier må ikke oplades.
 - Kun batterier af samme eller tilsvarende type som dem, der anbefales i afsnittet "Isætning af batterier", må anvendes.
 - Hvis der anvendes opladelige batterier, må de kun oplades under tilsyn af en voksen.
 - Opladelige batterier skal fjernes fra produktet, før de oplades.
 - Batteriopladere, som anvendes sammen med dette legetøj, skal regelmæssigt kontrolleres for skade på ledning, stik, kabinet og andre dele. Såfremt der konstateres en skade, må batteriopladeren ikke anvendes til legetøjet, før skaden er blevet udbedret.
- P
 - Antes de colocar as pilhas, certifique-se de que as superfícies de contacto estão bem limpas e secas.
 - Não recarregar pilhas não recarregáveis.
 - Nunca misturar pilhas novas com pilhas usadas; substitua-as todas ao mesmo tempo.
 - Não misturar pilhas de tipos diferentes.
 - Verificar se as pilhas estão colocadas de maneira correcta, seguindo as instruções dos fabricantes das pilhas e do brinquedo.
 - Se tencionar guardar o brinquedo por longo período de tempo, remover as pilhas.
 - Nunca deixar pilhas usadas dentro do brinquedo.
 - Certificar-se de que os terminais não estão em curto-circuito.
 - Se usar pilhas recarregáveis, estas devem ser retiradas do brinquedo para serem recarregadas.

GB Battery Tips

F Informations au sujet des piles

D Batterie Hinweise

NL Batterijtips

I Suggerimenti per le Pile

E Información sobre las pilas

DK Batteritips

P Conselhos Sobre Utilização das Pilhas

S Batteritips

GR Πληροφορίες για τις Μπαταρίες

GB Assembly

F Assemblage

D Zusammenbau

NL Het in elkaar zetten

I Montaggio

E Montaje

DK Montering

P Montagem

S Montering

GR Συναρμολόγηση

• Se utilizar um carregador, verificar regularmente se o mesmo se encontra em boas condições; se for detectada alguma anomalia, não voltar a utilizar o carregador até a avaria ser reparada.

- S
- Blanda aldrig nya och gamla batterier.
 - Blanda aldrig olika typer av batterier: alkaliska med vanliga eller uppladdningsbara.
 - Ta ut batterierna, om du planerar att inte använda produkten under en längre tid. Ta alltid ut uttjänta batterier ur produkten. Läckande batterier och korrosion kan skada produkten. Lägg använda batterier i en batteriholk eller lämna in dem.
 - Batteripolerna får inte kortslutas.
 - Icke uppladdningsbara batterier får inte laddas upp.
 - Använd bara batterier av den typ (eller motsvarande) som rekommenderas under "Batteriinstallation".
 - Vid användning av löstagbara uppladdningsbara batterier får dessa bara laddas under överinseende av en vuxen.
 - Ta ut laddningsbara batterier ur leksaken innan de laddas upp.
 - Om du använder batteriladdare, skall den kontrolleras regelbundet så att inte sladd, kontakt eller andra delar är skadade. Om någon del är skadad, får leksaken inte användas med transformatorn förrän skadan har reparerats.
- GR
- Μην χρησιμοποιείτε παράλληλα παλιές και καινούργιες μπαταρίες (αντικαταστήστε ταυτόχρονα όλες τις μπαταρίες).
 - Μην χρησιμοποιείτε παράλληλα αλκαλικές, συμβατικές ή επαναφορτιζόμενες (νικελίου-κάδμιου) μπαταρίες.
 - Βγάλτε τις μπαταρίες όταν πρόκειται να μην χρησιμοποιήσετε το παιχνίδι για μεγάλο χρονικό διάστημα. Η διαρροή των μπαταριών μπορεί να καταστρέψει το προϊόν. Πετάξτε τις μπαταρίες με προσοχή.
 - Μην βραχυκυκλώνετε τους πόλους των μπαταριών.
 - Οι μη-επαναφορτιζόμενες μπαταρίες δεν πρέπει να φορτίζονται.
 - Χρησιμοποιήστε μπαταρίες ίδιου ή παρόμοιου τύπου με αυτόν που συνιστούμε.
 - Οι επαναφορτιζόμενες μπαταρίες πρέπει να φορτίζονται μόνο από ενήλικες.
 - Οι επαναφορτιζόμενες μπαταρίες πρέπει να βγαίνουν από το παιχνίδι πριν την φόρτιση.
 - Ελέγχετε τον φορτιστή της μπαταρίας συχνά για τυχόν ζημιά στα καλώδια, το εσωτερικό και άλλα μέρη. Μην χρησιμοποιείτε χαλασμένο φορτιστή μέχρι να τον επιδιορθώσετε.

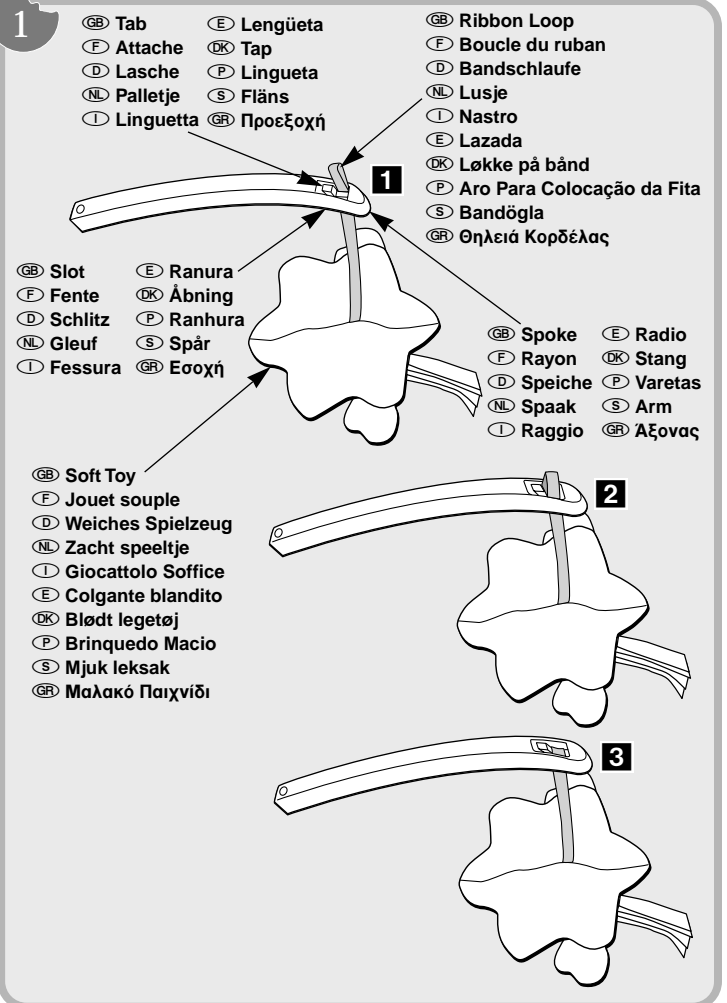

- GB
- Insert a soft toy ribbon loop up through the slot in the end of a spoke **1**.
 - Slide the ribbon loop over the end of the tab in the spoke slot **2**.
 - Pull down gently on the soft toy to make sure the soft toy is securely attached **3**.
 - Repeat this procedure to attach the remaining soft toys to the other three spokes.
- F
- Insérer le ruban d'un jouet souple dans la fente à l'extrémité d'un rayon **1**.
 - Passer la boucle du ruban par-dessus l'extrémité de l'attache au bord de la fente du rayon **2**.
 - Tirer doucement sur le jouet souple pour s'assurer qu'il est bien accroché **3**.
 - Accrocher les autres jouets souples aux autres rayons en procédant de la même façon.

- (D) • Die Bandschleife eines weichen Spielzeugs durch den Schlitz in dem Ende einer Speiche stecken **1** .
 • Die Bandschleife über das Ende der Lasche in dem Schlitz der Speiche schieben **2** .
 • Sachte an dem Spielzeug nach unten ziehen, um zu überprüfen, ob es richtig befestigt ist **3** .
 • Diesen Vorgang wiederholen, um die übrigen weichen Spielzeuge an den anderen drei Speichen zu befestigen.
- (NL) • Steek het lusje van een zacht speeltje door de gleuf in het uiteinde van een spaak **1** .
 • Schuif het lusje over het uiteinde van het palletje in de gleuf van de spaak **2** .
 • Trek zachtjes aan het speeltje om te controleren of het goed vastzit **3** .
 • Doe hetzelfde met de andere drie speeltjes aan de andere drie spaken.
- (I) • Far passare il nastro di un giocattolo soffice nella fessura situata sull'estremità di un raggio **1** .
 • Far passare il nastro sopra l'estremità della linguetta della fessura del raggio **2** .
 • Tirare delicatamente verso il basso il giocattolo soffice per controllare che sia stato adeguatamente agganciato **3** .
 • Ripetere l'operazione per agganciare gli altri giocattoli soffici sugli altri tre raggi.
- (E) • Introducir la lazada del colgante blandito en la ranura del extremo del radio **1** .
 • Deslizar la lazada por el extremo de la lengüeta situada en la ranura del radio **2** .
 • Tirar suavemente del colgante para asegurarse de que está perfectamente sujeto **3** .
 • Repetir la misma operación con todos los colgantes para colgarlos en los otros tres radios.
- (DK) • Før en af løkkerne på båndene med det bløde legetøj ind gennem åbningen for enden af en af stængerne **1** .
 • Før løkken hen over tappen i åbningen på stangen **2** .
 • Træk forsigtigt ned i det bløde legetøj for at sikre, at det bløde legetøj sidder ordentligt fast **3** .
 • Gentag denne fremgangsmåde for at fastgøre resten af det bløde legetøj til de tre andre stænger.
- (P) • Inserir o aro para colocação da fita do brinquedo macio pela ranhura da extremidade da vareta **1** . Deslizar o aro da fita pela extremidade na ranhura da vareta **2** .
 • Puxar devagar pelo brinquedo macio para verificar se o brinquedo está bem preso **3** .
 • Repetir esta operação para prender o resto dos brinquedos nas outras três varetas.
- (S) • Trä bandöglan på den mjuka leksaken genom slitsen i en av armarna **1** .
 • För bandöglan över änden av fliken i slitsen **2** .
 • Dra försiktigt i den mjuka leksaken för att kontrollera att den sitter fast **3** .
 • Upprepa förfarandet för att fästa de andra mjuka leksakerna vid armarna.
- (GR) • Τοποθετήστε τη θηλειά με το μαλακό παιχνίδι μέσα στην εσοχή που βρίσκεται στην άκρη του άξονα **1** .
 • Περάστε τη θηλειά πάνω από την άκρη της προεξοχής του άξονα **2** .
 • Τραβήξτε απαλά προς τα κάτω για να σιγουρευτείτε ότι το μαλακό παιχνίδι έχει τοποθετηθεί σωστά **3** .
 • Επαναλάβετε αυτή τη διαδικασία για να τοποθετήσετε τα υπόλοιπα μαλακά παιχνίδια στους υπόλοιπους τρεις άξονες.

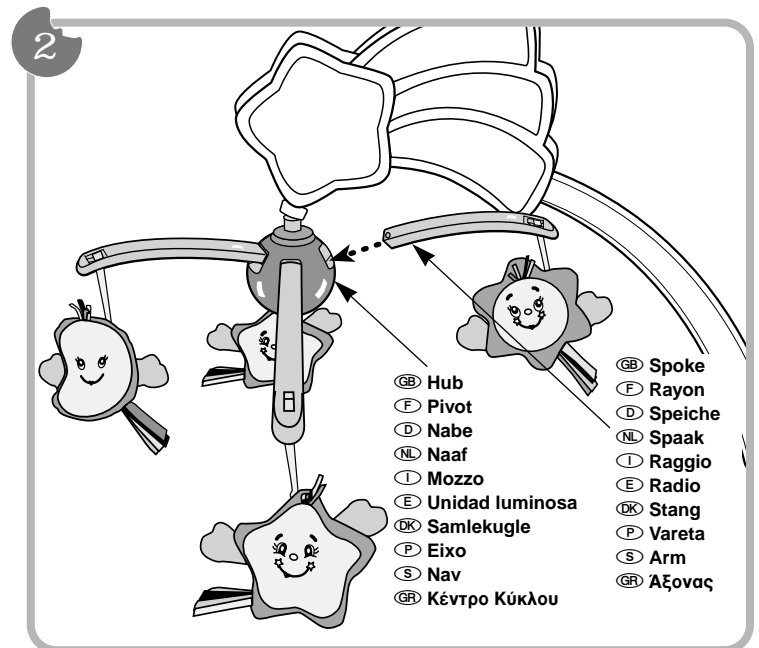

- (GB) • With the mobile spokes curving downward, fit the ends of the spokes into the mobile hub. Push firmly to snap the arms into the hub.
- (F) • Tenir les rayons face incurvée vers le bas, et insérer les extrémités des rayons dans le pivot. Pousser fermement pour bien enclencher les rayons dans le pivot.
- (D) • Die Enden der Speichen in die Nabe des Mobiles einsetzen. Dabei darauf achten, daß die Speichen nach unten gebogen sind. Fest drücken, damit die Arme in der Nabe einrasten.
- (NL) • De spaken van de mobiel moeten omlaag gekromd zijn. Stop vervolgens de uiteinden van de spaken in de naaf van de mobiel. Klik de armen stevig in de naaf vast.
- (I) • Con la parte curva dei raggi della giostrina rivolta verso il basso, inserire le estremità dei raggi nel mozzo della giostrina.
 • Premere bene per agganciare i bracci al mozzo.
- (E) • Con la curva del radio mirando hacia abajo, encajar los radios en la unidad luminosa del móvil. Apretar firmemente para que queden bien encajados.
- (DK) • Sæt enderne på stængerne ind i samlekuglen, således at kurven vender nedad. Tryk hårdt, så stængerne klikker fast i samlekuglen.
- (P) • Com as varetas do mobile curvadas para baixo, encaixar as extremidades das varetas no eixo do mobile. Empurrar com firmeza para encaixar os braços no eixo.
- (S) • Låt mobilens armar välva sig nedåt och passa in armarnas ändar i mobilens nav. Tryck ordentligt för att passa in armarna i navet.
- (GR) • Με τους άξονες του περιστρεφόμενου να γέρνουν προς τα κάτω, προσαρμόστε τις άκρες των αξόνων μέσα στο κέντρο του κύκλου του περιστρεφόμενου. Πιέστε απαλά για να εφαρμοστούν οι βραχίονες μέσα στο κέντρο κύκλου.

GB Attaching The Mobile to a Crib

D Befestigen des Mobiles am Bettchen

I Come Agganciare la Giostrina al Lettino

DK Fastgørelse af uroen til en barneseng

S Fäst mobilen i spjålsängen så här

F Fixation du mobile à un lit

NL Het vastmaken aan de wieg

E Colocación del móvil en la cuna

P Como Prender o Mobile ao Berço

GR Προσαρμόστε Το Περιστρεφόμενο στην Κούνια

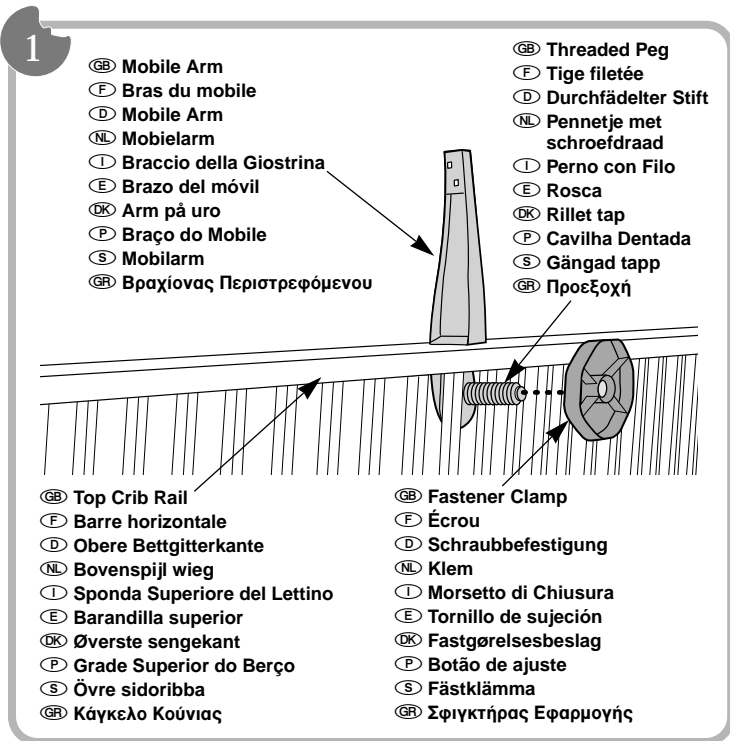

- GB** • Position the bottom of the mobile arm against the top crib rail so that the end of the threaded peg extends out of the crib.

Note: To activate the mobile using the remote, the receiver on the mobile and the transmitter on the remote must be in direct line of sight and free of obstructions. Choose a location along the crib rail to attach the mobile that will allow you to easily use the remote.

- Fit the fastener clamp onto the threaded peg and turn the clamp clockwise to secure the mobile to the crib rail. Do not over-tighten the clamp.

- F** • Positionner le bras inférieur du mobile contre la barre horizontale du lit de façon à faire ressortir la tige filetée hors du lit.

Remarque : Pour activer le mobile à l'aide de la télécommande, le récepteur du mobile et l'émetteur de la télécommande doivent être alignés sans aucun obstacle entre les deux. Fixer le mobile à un endroit de la barre horizontale où il sera facile d'utiliser la télécommande.

- Visser l'écrou dans le sens des aiguilles d'une montre sur la tige filetée pour fixer le mobile au lit. Ne pas trop serrer.

- D** • Das untere Ende des Mobile Arms so gegen die obere Kante des Bettgitters halten, daß das Ende des durchfäderten Stifts aus dem Bettchen herausragt.

Hinweis: Um das Mobile mittels Fernbedienung zu aktivieren, müssen sich der Empfänger am Mobile und der Sender der Fernbedienung in direkter Sichtlinie ohne Hindernisse befinden. Wählen Sie daher eine Stelle zur Befestigung des Mobiles am Bettchen, wo dies gewährleistet ist.

- Die Schraubbefestigung auf den durchfäderten Stift stecken und die Befestigung im Uhrzeigersinn drehen, um das Mobile am Bettgitter zu sichern. Die Schraubbefestigung nicht zu fest anziehen.

- NL** • Zet de onderkant van de arm van de mobiel tegen de bovenspijl zodat het uiteinde van het pennetje met schroefdraad naar de buitenkant van de wieg komt te zitten.

N.B.: Om de mobiel met de afstandsbediening te activeren mogen zich tussen de ontvanger op de mobiel en de afstandsbediening geen obstakels bevinden. Kies een plekje op de wieg dat u in staat stelt de afstandsbediening gemakkelijk te gebruiken.

- Draai de klem op het schroefdraad met de klok mee vast, zodat de mobiel aan de spijl van de wieg vastgemaakt kan worden. Draai de klem niet al te strak vast.

- I** **Note:** Per attivare la giostrina con il radiocomando, il ricevitore della giostrina e il trasmettitore del radiocomando devono essere direzionati uno verso l'altro e non devono esserci ostacoli nel raggio d'azione. Scegliere un punto sulla sponda del lettino per agganciare la giostrina che consenta un facile uso del radiocomando.

- Posizionare il morsetto di chiusura sul perno con filo e girare il morsetto in senso orario per fissare la giostrina alla sponda del lettino. Non forzare il morsetto.

- E** • Situar el extremo inferior del brazo contra la barandilla de la cuna de modo que la rosca salga hacia fuera de la cuna.

Atención: para activar el móvil con el control remoto, el receptor del móvil y el transmisor del control remoto deben encontrarse en línea el uno con el otro y sin obstáculos entre ellos.

- Al fijarlo a la cuna, recomendamos elegir un lugar de la barandilla que permita activarlo fácilmente con ayuda del control remoto.

- Encajar el tornillo de sujeción en la rosca y girarlo en dirección horaria para fijar el móvil a la barandilla. No apretarlo en exceso.

- DK** • Hold det nederste af armen på uroen ind mod den øverste sengekant, således at enden på den rillede tap går ud på den anden side af sengen.

NB: For at aktivere uroen ved hjælp af fjernbetjeningen skal modtageren på uroen og senderen på fjernbetjeningen være i direkte sigtelinie uden nogen form for forhindringer. Vælg at placere uroen et sted på sengekanten, hvor det vil være let at bruge fjernbetjeningen.

- Sæt fastgørelsesbeslaget fast på den rillede tap og drej det i urets retning, således at uroen kommer til at sidde godt fast på sengekanten. Undlad at stramme beslaget for hårdt.

- P** • Apoiar a base do braço do mobile contra a grade superior do berço de maneira a que a extremidade da cavilha dentada fique sobre o berço.

Nota: Para activar o mobile através do controlo remoto, o receptor do mobile e o transmissor do controlo remoto devem estar no mesmo ângulo de visão e livre de obstáculos. Escolher um local junto da grade do berço para prender o mobile, o que irá facilitar a utilização do controlo remoto.

- Encaixar a botão de ajuste na cavilha dentada e girar no sentido dos ponteiros do relógio para prender o mobile ao berço. Não apertar demasiado a botão de ajuste.

- S** • Placera mobilarmens underdel mot den övre sidoribban, så att den gängade tappens ände sticker utanför spjålsängen.

Obs: För att mobilen skall kunna aktiveras med fjärrkontrollen, måste det vara fri "sikt" mellan sändaren på fjärrkontrollen och mottagaren på mobilen. Välj en placering av mobilen på sängen som underlättar aktivering med fjärrkontrollen.

- Passa in fästklämman mot den gängade tappen och vrid klämman medurs för att säkra mobilen vid spjålsängen. Dra inte åt för hårt.

- GR** • Τοποθετήστε τη βάση του βραχίονα πάνω στο κάγκελο της κούνιας, έτσι ώστε η άκρη της προεξοχής να βγαίνει από την κούνια.

Σημείωση: για να ενεργοποιήσετε το περιστρεφόμενο με το τηλεχειριστήριο, ο δέκτης στο περιστρεφόμενο και ο πομπός στο τηλεχειριστήριο πρέπει να βρίσκονται στην ίδια ευθεία και δεν πρέπει να παρεμβάλλονται ανάμεσά τους άλλα αντικείμενα. Επιλέξτε ένα σημείο στην κούνια για να τοποθετήσετε το περιστρεφόμενο έτσι ώστε να σας επιτρέπει να χρησιμοποιείτε με ευκολία το τηλεχειριστήριο.

- Τοποθετήστε τη σφιγκτήρα εφαρμογής στην προεξοχή και γυρίστε τον προς τα δεξιά για να προσαρμόσετε το περιστρεφόμενο στο κάγκελο της κούνιας. Μην τον σφίξετε πάρα πολύ.

Attaching The Mobile to a Crib

- Fixation du mobile à un lit
- Befestigen des Mobiles am Bettchen
- Het vastmaken aan de wieg
- Come Agganciare la Giostrina al Lettino
- Colocación del móvil en la cuna
- Fastgørelse af uroen til en barneseng
- Como Prender o Mobile ao Berço
- Fäst mobilen i spjålsängen så här
- Προσαρμόστε Το Περιστρεφόμενο στην Κούνια

Use

- Fonctionnement
- Bedienung
- Gebruik
- Usò
- Funcionamiento
- Anvendelse
- Utilização
- Användning
- Χρήση

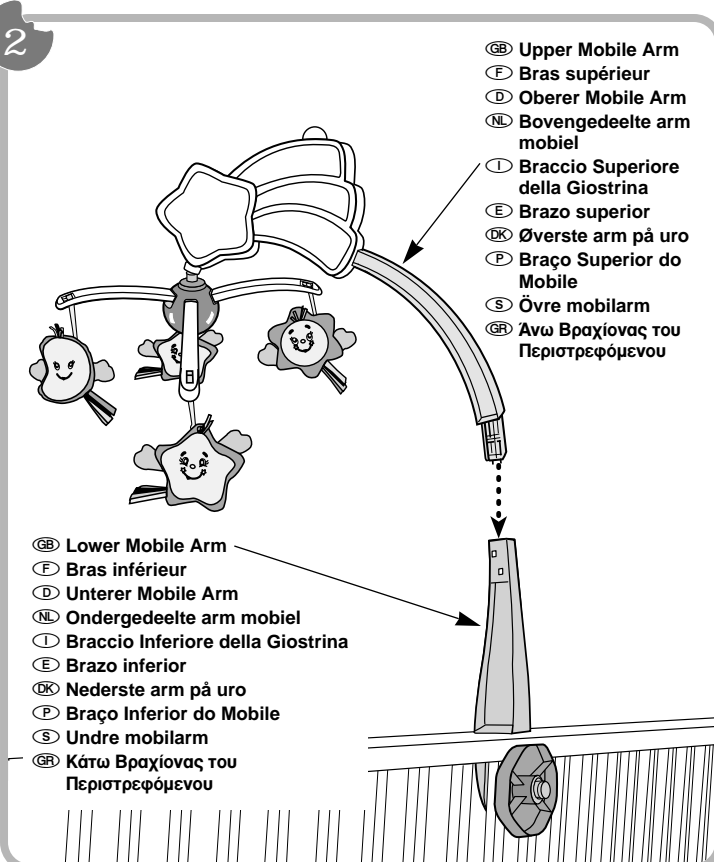

- Fit the upper mobile arm into the lower mobile arm and press firmly to join.
- Insérer le bras supérieur du mobile dans le bras inférieur et appuyer fermement pour bien les assembler.
- Den oberen Mobile Arm in den unteren Mobile Arm stecken und fest zusammendrücken.
- Steek het bovenste gedeelte van de arm in het onderste gedeelte en druk stevig vast.
- Inserire il braccio superiore della giostrina nel braccio inferiore e premere bene per collegarli.
- Encajar el brazo superior en el inferior y apretar bien para que queden bien fijos.
- Sæt den øverste arm på uroen ind i den nederste arm og pres dem godt sammen.
- Encaixar o braço superior do mobile no braço inferior e pressionar com firmeza para unir.
- Passa in den övre mobilarmen i den undre och tryck ihop dem ordentligt.
- Τοποθετήστε τον πάνω βραχίονα μέσα στον κάτω βραχίονα του περιστρεφόμενου και πιέστε απαλά για να συνδεθούν.

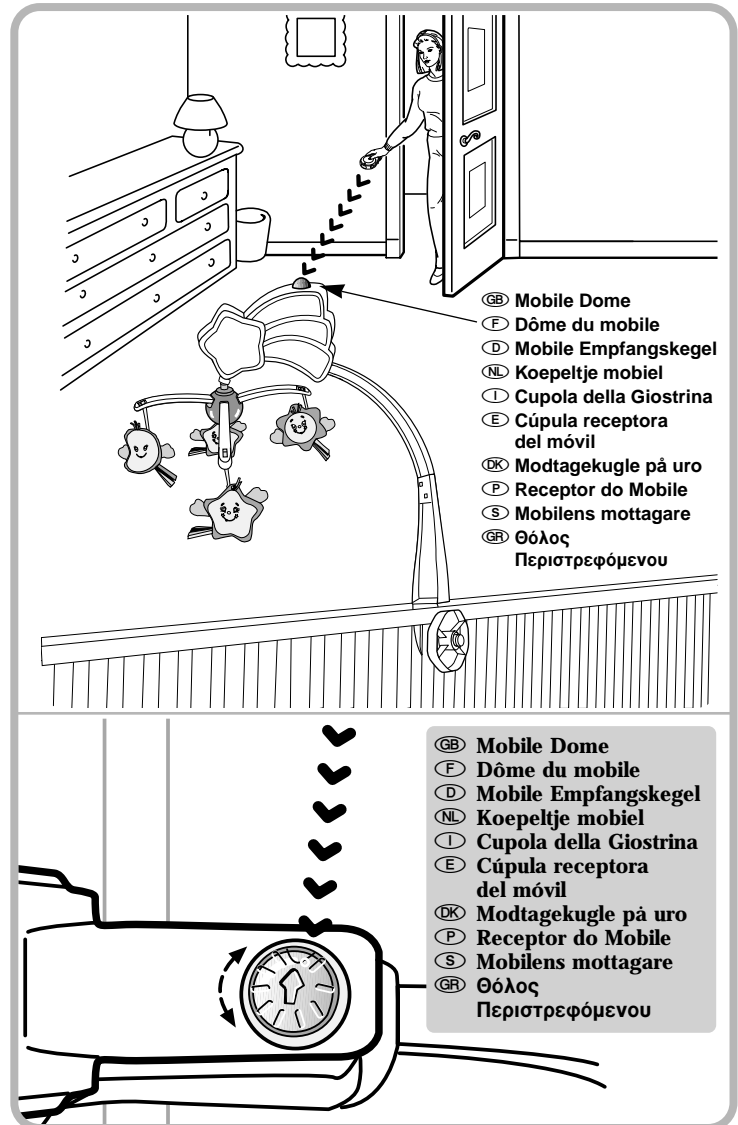

Important Notes

- In the unlikely event that use of the remote interferes with normal use of other remote controlled equipment, such as televisions and stereos, or use of other electric or battery powered appliances interfere with operation of the mobile, do not use both appliances at the same time.
- For best performance between the mobile and the remote, avoid using the remote in areas of bright light. In bright natural or artificial light you may notice loss of range. Move the mobile or otherwise reduce the amount of light to improve performance.
- When using the remote, make sure that the arrow on the mobile's receiver dome is pointing towards the transmitter on the remote. For best results, the path between the transmitter on the remote and the receiver on the mobile should be in direct line of sight and free of obstacles. Rotate the receiver dome so that the arrow on the dome points to the area from which you're most likely to use the remote.

For example, if you'll most often be using the remote from the doorway of the nursery, make sure that the arrow on the receiver dome is pointing towards the doorway and that the path between the receiver and the doorway is free from obstructions.

(F) Remarques importantes

- Dans l'éventualité peu probable où la télécommande interférerait avec le fonctionnement normal d'autres appareils télécommandés, tels que les télévisions et les appareils stéréo, ou si d'autres appareils électriques ou à piles interféraient avec le fonctionnement du mobile, ne pas utiliser ces appareils en même temps.
- Pour un fonctionnement optimal entre le mobile et la télécommande, éviter d'utiliser la télécommande dans des endroits trop éclairés. La lumière vive naturelle ou artificielle peut réduire la portée de la télécommande. Pour améliorer les performances, déplacer le mobile ou obscurcir la pièce.
- Lors de l'utilisation de la télécommande, s'assurer que la flèche sur le dôme de réception du mobile est orientée vers l'émetteur de la télécommande. Pour un fonctionnement optimal, le récepteur du mobile et l'émetteur de la télécommande doivent être en ligne droite, sans aucun obstacle entre les deux. Tourner le dôme de réception pour orienter la flèche en direction de l'endroit où la télécommande aura le plus de chance d'être utilisée. Par exemple, si la télécommande est le plus souvent actionnée de la porte de la chambre, s'assurer que la flèche du dôme de réception est orientée vers la porte et qu'il n'y a pas d'obstacles entre les deux.

(D) Wichtige Hinweise

- In dem unwahrscheinlichen Fall, daß die Fernbedienung Störungen bei der normalen Benutzung anderer fernbedienter Geräte, wie z. B. Fernseher und Stereoanlage, verursacht oder andere elektrische oder batteriebetriebene Geräte Störungen bei dem Gebrauch des Mobiles verursachen, sollten beide Geräte nicht zur gleichen Zeit benutzt werden.
- Für optimale Funktion von Mobile und Fernbedienung, die Fernbedienung nicht im Bereich hellen Lichtes benutzen. In hellem natürlichen oder künstlichen Licht nimmt die Reichweite ab. Gegebenenfalls die Position des Mobiles verändern oder den Raum verdunkeln, um die Funktion der Fernbedienung zu verbessern. Bei Gebrauch der Fernbedienung darauf achten, daß der Pfeil auf dem Empfangskegel am Mobile zum Sender auf der Fernbedienung weist. Für optimale Funktion sollte der Sender der Fernbedienung in direkter Sichtlinie mit dem Empfänger am Mobile liegen und sich keine Hindernisse dazwischen befinden. Den Empfangskegel so drehen, daß er in die Richtung zeigt, aus der die Fernbedienung betätigt wird. Soll die Fernbedienung z. B. von der Tür des Kinderzimmers aus benutzt werden, muß der Pfeil auf dem Empfangskegel zur Tür zeigen, und es dürfen sich keine Hindernisse dazwischen befinden.

(NL) Belangrijk

- In het onwaarschijnlijke geval dat het gebruik van de afstandsbediening storing veroorzaakt op andere apparatuur met afstandsbediening, zoals televisie en stereo, of dat andere elektrische of op batterijen werkende apparatuur de werking van de mobiel beïnvloedt, kunt u beter slechts één apparaat tegelijk gebruiken.
- De mobiel en de afstandsbediening werken 't best wanneer u de mobiel en de afstandsbediening niet op plekken met fel licht gebruikt. In fel natuurlijk of kunstlicht kan het bereik van de afstandsbediening minder worden. Geef de mobiel een andere plaats of verminder de hoeveelheid licht om de prestaties te verbeteren.
- Wanneer u de afstandsbediening gebruikt, moet u ervoor zorgen dat het pijltje op het koepeltje naar de zender op de afstandsbediening gericht is. De beste resultaten krijgt u wanneer de zender op de afstandsbediening en de ontvanger op de mobiel zich in een rechte lijn tegenover elkaar bevinden, zonder obstakels ertussen. Draai het koepeltje zo, dat de pijl naar de plek wijst waar u de afstandsbediening naar alle waarschijnlijkheid gaat gebruiken. Als u de afstandsbediening bijvoorbeeld vaak gebruikt vanuit de deuropening van de kinderkamer, moet u ervoor zorgen dat de pijl op het koepeltje naar die deuropening wijst en dat zich geen obstakels tussen de ontvanger en de deuropening bevinden.

(I) Note Importanti

- Nel caso improbabile che l'uso del radiocomando interferisca con altri strumenti che funzionano con comando a distanza, come televisori e stereo, o nel caso in cui l'uso di altri accessori elettrici o a pile interferisca con l'attivazione della giostrina, non utilizzare i due strumenti contemporaneamente.
- Per ottenere risultati ottimali con la giostrina e il radiocomando, evitare di utilizzare il radiocomando in zone con luce solare diretta. Con una luce naturale o luci artificiali eccessive potrebbe verificarsi una riduzione della portata. Spostare la giostrina oppure ridurre la luce per migliorare le prestazioni.
- Quando si utilizza il radiocomando, controllare che la freccia della cupola di ricezione della giostrina sia diretta verso il trasmettitore del radiocomando. Per risultati ottimali, il trasmettitore del radiocomando e il ricevitore della giostrina devono essere direzionati uno verso l'altro e non devono esserci ostacoli nel raggio d'azione. Ruotare la cupola del ricevitore in modo che la freccia della cupola punti verso l'area in cui verrà probabilmente posizionato il radiocomando. Per esempio, se il radiocomando viene per la maggior parte delle volte utilizzato sulla soglia della porta della cameretta, controllare che la freccia della cupola del ricevitore sia diretta verso la porta e che tra il ricevitore e la porta non vi siano ostacoli che possano intralciare il raggio d'azione.

(E) Recomendaciones importantes

- En el improbable caso de que el uso del control remoto provoque interferencias con otros aparatos operados con control remoto, como televisores o equipos de música, o con aparatos eléctricos, no utilizar el móvil y dichos aparatos simultáneamente.
- Para que la transmisión entre el control remoto y el móvil funcione perfectamente, recomendamos no utilizar el control remoto en zonas con mucha luz. Si se utiliza en zonas con mucha luz, natural o artificial, puede reducirse el radio de alcance. Para mejorar la transmisión en estos casos, mover el móvil o reducir la luz.
- Al utilizar el control remoto, asegurarse de que la flecha de la cúpula receptora del móvil está en dirección hacia el transmisor del control remoto. Para una óptima transmisión de la señal, el transmisor del control remoto y el receptor del móvil deben encontrarse en línea, sin obstáculos entre ellos (ver dibujo). Girar la cúpula receptora del móvil para que la flecha apunte hacia la zona desde donde se piensa utilizar el control remoto. Por ejemplo, si generalmente se va a utilizar el control remoto desde la puerta del dormitorio del bebé, asegurarse de que la flecha de la cúpula mira en dirección hacia dicha puerta, y de que entre la cúpula y la puerta no haya ningún obstáculo que pueda dificultar la transmisión.

(DK) Vigtigt

- Hvis det mod forventning skulle ske, at der er interferens mellem fjernbetjeningen og andet fjernbetjent udstyr som f.eks. tv-apparater og stereoanlæg, eller hvis andet elektrisk eller batteridrevet udstyr indvirker på brugen af uroen, bør tingene ikke bruges samtidig.
- Den bedste funktion mellem uro og fjernbetjening opnås, hvis man undgår at anvende fjernbetjeningen i områder med stærkt lys. I lokaler med stærkt dagslys eller kunstigt lys kan udstyrets rækkevidde blive mindre. For at forbedre funktionen kan man flytte uroen eller begrænse lysmængden.
- Når fjernbetjeningen anvendes, skal man sørge for, at pilen på uroens modtager peger mod senderen på fjernbetjeningen. Det bedste resultat opnås, hvis vejen mellem senderen på fjernbetjeningen og modtageren på uroen er direkte, og der ikke er nogen forhindringer mellem dem. Drej modtagekuglen, således at pilen på kuglen peger mod det område, hvorfra fjernbetjeningen oftest vil blive brugt. Hvis man f.eks. forventer i langt de fleste tilfælde at ville bruge fjernbetjeningen fra døråbningen ind til barneværelset, skal man sikre, at pilen på modtagekuglen vender mod døråbningen, og at der ikke er nogen forhindringer på vejen mellem modtager og døråbning.

(P) Notas Importantes

- Na hipótese pouco provável de o uso do controlo remoto interferir com a utilização normal de outro equipamento com controlo remoto como televisões, aparelhagens estereofónicas e vídeos ou a utilização de outros aparelhos de uso doméstico interferir com o mobile, sugerimos que não os utilize ao mesmo tempo.
- Para obter melhores resultados, evitar utilizar na área de utilização do controlo remoto lâmpadas muito fortes. Quer com luz forte natural ou artificial, pode-se verificar a diminuição do campo de alcance. Mover o mobile ou reduzir a quantidade de luz para melhorar a performance.
- Quando o controlo remoto estiver a ser utilizado, certifique-se de que o receptor do mobile está apontado para o transmissor do controlo remoto. Para obter melhores resultados, a distância entre o transmissor do controlo remoto e o receptor do mobile devem permanecer no mesmo ângulo de visão e livre de obstáculos. Girar o receptor de maneira a que a seta aponte para o sítio onde vai colocar o controlo remoto. Se, por exemplo, pensar utilizar o controlo remoto da porta do quarto do bebé, certifique-se de que o receptor está apontado para a porta e de que não existem obstruções entre os dois aparelhos.

(S) Viktigt

- Det är visserligen föga troligt, men om fjärrkontrollen till mobilen skulle störa annan utrustning som styrs med fjärrkontroll, till exempel TV-apparater och stereoapparater, eller om användningen av andra elektriska apparater stör mobilen, undviker du att använda bägge apparaterna samtidigt.
- Det är lättare att styra mobilen med fjärrkontrollen om det inte är alltför ljusstarkt runt omkring dem. I kraftigt solljus eller i stark belysning kan räckvidden på fjärrkontrollen minska. Flytta mobilen eller minska ljusstyrkan på något annat sätt.
- När du använder fjärrkontrollen, se till att pilen på mobilens mottagare pekar mot sändaren på fjärrkontrollen. För bästa resultat måste det vara fri "sikt" mellan sändaren på fjärrkontrollen och mottagaren på mobilen. Vrid mottagaren på mobilen så att pilen på mottagaren pekar mot det område varifrån du oftast kommer att använda fjärrkontrollen. Om du, till exempel, oftast kommer att aktivera den från dörren till barnkammaren, skall pilen på mottagaren peka mot dörröppningen och ingenting får skymma "sikten" däremellan.

(GR) Σημαντικές Πληροφορίες

- Στην περίπτωση που η χρήση του τηλεχειριστηρίου παρεμβάλλεται με την κανονική χρήση άλλης συσκευής, όπως τηλεόρασης, στέρεο, ή άλλη ηλεκτρική συσκευή, μη χρησιμοποιείτε ταυτόχρονα και τις δύο συσκευές.
- Για καλύτερη απόδοση, μη χρησιμοποιείτε το τηλεχειριστήριο σε περιοχές με πολύ δυνατό φως. Σε έντονο φυσικό ή τεχνητό φως, μπορεί να παρατηρηθεί μείωση της εμβέλειας. Μετακινήστε το περιστρεφόμενο ή μειώστε την ένταση του φωτός για να βελτιώσετε την απόδοση.
- Όταν χρησιμοποιείτε το τηλεχειριστήριο, σιγουρευτείτε ότι το τόξο του δέκτη του περιστρεφόμενου έχει κατεύθυνση προς το πομπό του τηλεχειριστηρίου. Για καλύτερα αποτελέσματα, ο πομπός πρέπει να βρίσκεται στην ίδια ευθεία με το δέκτη και μεταξύ των δύο να μην παρεμβάλλονται άλλα αντικείμενα. Περιστρέψτε το θόλο του δέκτη έτσι ώστε το τόξο να δείχνει προς το σημείο από το οποίο θα χρησιμοποιείτε συχνότερα το τηλεχειριστήριο. Για παράδειγμα, αν χρησιμοποιείτε το τηλεχειριστήριο από την πόρτα του δωματίου, σιγουρευτείτε ότι το βέλος στο θόλο του δέκτη «βλέπει» προς την πόρτα και ότι ανάμεσα στο δέκτη και την πόρτα δεν παρεμβάλλονται άλλα αντικείμενα.

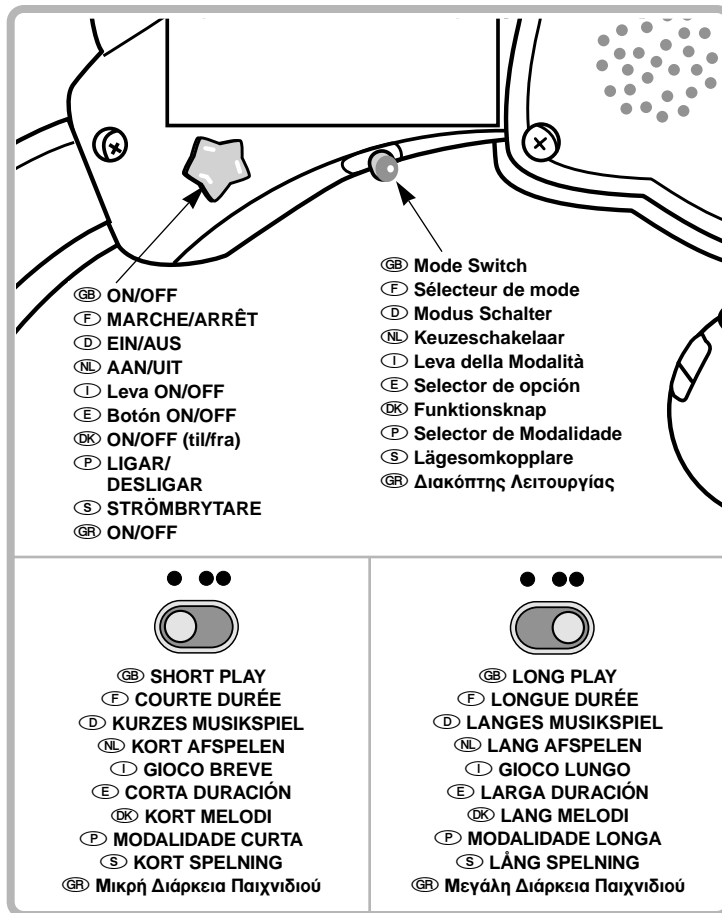

- Set the mode switch (on the underside of the mobile casing) to **Long Play (●●)** or **Short Play (●)**:
Long Play (●●): Twinkling lights sparkle as the mobile gently spins to an extended medley of classical favorites and lullabies.
Short Play (●): Twinkling lights sparkle as the mobile gently spins to a succession of six melodies.
- Use the ON/OFF switch to turn the mobile ON. The mobile will begin to operate in whichever play mode you've selected.
Note: Pressing the ON/OFF button to turn the mobile ON also activates the receiver, which is now ready to receive a signal at any time over the next two hours! The receiver will blink to indicate it's ready to receive a signal from the remote; from one foot, to as far as 20 feet away.
- Positionner le sélecteur de mode (sous le boîtier du mobile) sur **longue durée (●●)** ou **courte durée (●)**:
Longue durée (●●): Les lumières scintillent et le mobile tourne doucement au son d'un long pot-pourri d'airs de musique classique et de berceuses.
Courte durée (●): Les lumières scintillent et le mobile tourne doucement au rythme de six mélodies successives.
- Utiliser le bouton MARCHÉ/ARRÊT pour allumer le mobile. Le mobile commencera à fonctionner quel que soit le mode sélectionné.
Remarque : Le fait d'appuyer sur le bouton MARCHÉ/ARRÊT pour mettre en marche le mobile active également le récepteur qui est alors prêt à recevoir un signal à tout moment pendant les deux heures qui suivent la mise en marche (le mobile est alors en veille). Le récepteur clignotera pour indiquer qu'il est prêt à recevoir un signal de la télécommande, qui devra être située à une distance comprise entre 30 cm et 6 mètres.

- (D)** • Den Modus Schalter (auf der Unterseite des Mobilegehäuses) auf **Langes Musikspiel (●●)** oder **Kurzes Musikspiel (●)** stellen.
Langes Musikspiel (●●): Blinkende Lichter funkeln, während sich das Mobile sachte dreht und ein Potpourri aus klassischen Melodien und Wiegenliedern spielt.
Kurzes Musikspiel (●): Blinkende Lichter funkeln, während sich das Mobile sachte zu einer Folge von sechs Melodien dreht.
- Den ON/OFF (EIN/AUS) Schalter benutzen, um das Mobile EIN zu schalten. Das Mobile wird in dem gewählten Spielmodus aktiviert.
Hinweis: Drücken des ON/OFF Knopfes, um das Mobile einzuschalten, aktiviert auch den Empfänger, der nun zwei Stunden lang empfangsbereit ist! Der Empfänger blinkt, um anzuzeigen, daß er bereit ist, ein Signal von der Fernbedienung aus bis zu 6 Metern Entfernung zu empfangen.
- (NL)** • Zet de keuzeschakelaar (aan de onderkant van de mobiel) op **Lang afspelen (●●)** of **Kort afspelen (●)**:
Lang afspelen (●●): Lichtjes knipperen terwijl de mobiel rustig ronddraait op een medley van bekende klassieke muziek en slaapliedjes.
Kort afspelen (●): Lichtjes knipperen terwijl de mobiel rustig ronddraait op zes opeenvolgende melodietjes.
- Gebruik de AAN/UIT-schakelaar om de mobiel AAN te zetten. De mobiel begint in de speelstand die u heeft gekozen.
N.B.: Door op de AAN/UIT-knop te drukken om de mobiel AAN te zetten wordt ook de ontvanger geactiveerd, die nu in de eerstkomende twee uren op elk moment een signaal kan ontvangen! De ontvanger knippert om aan te geven dat een signaal van de afstandsbediening kan worden ontvangen; van 30 cm tot 3 meter.
- (I)** • Spostare la leva della modalità (situata sulla parte inferiore dell'involucro della giostrina) su **Gioco Lungo ●●** o **Gioco Breve ●**:
Gioco Lungo ●●: Le luci lampeggianti si accendono e spengono mentre la giostrina gira al ritmo di una lunga serie di musiche classiche e ninne nanne.
Gioco Breve ●: Le luci lampeggianti si accendono e spengono mentre la giostrina gira al ritmo di sei melodie.
- Usare la leva ON/OFF per accendere la giostrina. La giostrina si attiverà sulla modalità selezionata.
Nota: Premendo il pulsante ON/OFF per accendere la giostrina, verrà inoltre attivato il ricevitore, che sarà quindi pronto per ricevere il segnale in qualunque momento delle due ore successive! Il ricevitore lampeggerà per indicare che è pronto per il segnale del radiocomando; a partire dalla distanza di 30 cm fino a 6 m.
- (E)** • **Larga duración (●●)**: las luces se iluminan mientras el móvil gira suavemente al ritmo de una serie de melodías encadenadas compuestas por melodías clásicas y canciones de cuna.
Corta duración (●): las luces se iluminan mientras el móvil gira suavemente al ritmo de 6 melodías sucesivas.
Pulsar el botón ON/OFF. El móvil se activará, en la opción que se haya seleccionado.
Atención: al pulsar el botón ON/OFF para activar el móvil, se activa automáticamente el receptor, por lo que está listo para recibir una señal del control remoto durante las dos horas siguientes. El receptor parpadeará para indicar que está listo para recibir una señal del control remoto. El control remoto puede transmitir la señal desde una distancia de entre 30,5 cm y 6 metros aproximadamente.
- (DK)** • Sæt funktionsknappen (på undersiden af uroen) på "**Lang melodi (●●)**" eller "**Kort melodi (●)**".
Lang melodi: Lysene blinker, mens uroen drejer stille rundt til at langt medley af klassiske melodier og vuggeviser.
Kort melodi: Lysene blinker, mens uroen drejer stille rundt til seks forskellige melodier, der afspilles i rækkefølge.
NB: Hvis der trykkes på ON/OFF (til/fra) knappen for at slutte uroen til, aktiveres modtageren også. Den vil så være parat til at modtage et signal fra fjernbetjeningen. Signalet kan afsendes på en afstand mellem 30 cm og 6 m.
- (P)** • Colocar o selector (na parte inferior do mobile) para a **Modalidade Longa (●●)** ou **Modalidade Curta (●)**:
Modalidade Longa (●●): as luzes piscam ao mesmo tempo que o mobile vai girando e emitindo a versão mais longa de uma rapsódia composta por clássicos infantis e canções de embalar.
Modalidade Curta (●): as luzes piscam ao mesmo tempo que o mobile vai girando e emitindo uma sucessão de seis melodias.
- Usar o interruptor para LIGAR/DESLIGAR para LIGAR o mobile. O mobile funcionará de acordo com a modalidade seleccionada.
Nota: Ao pressionar o botão LIGAR/DESLIGAR para LIGAR o mobile, acciona automaticamente o receptor, que a partir dessa altura ficará pronto para receber um sinal do emissor a qualquer altura, durante 2 horas! O receptor pisca para indicar a sua prontidão para receber o sinal do controlo remoto, entre 30,5cm e 6 metros, aproximadamente.
- (S)** • Ställ lägesomkopplaren (på undersidan av mobilens hölje) till **lång (●●)** eller **kort spelning (●)**:
Lång spelning (●●): Blinkande lampor glimmar medan mobilen långsamt snurrar till en långvarig mix av klassiska favoriter och vaggvisor.
Kort spelning (●): Blinkande lampor glimmar medan mobilen långsamt snurrar till sex melodier i följd.
- Slå på strömbrytaren för att aktivera mobilen. Mobilen aktiveras i det spelläge du valt.
Obs: När du trycker på strömbrytaren för att slå på mobilen, aktiveras också mottagaren, som sedan är redo att ta emot en signal när som helst under de följande två timmarna! Mottagaren blinkar och talar därmed om att den är beredd att ta emot en signal från fjärrkontrollen från avstånd på 0,3 till 6,5 meter.
- (GR)** • Γυρίστε το διακόπτη λειτουργίας (στο εσωτερικό του περιστρεφόμενου) στη Μεγάλη Διάρκεια Παιχνιδιού (●●) ή στη Μικρή Διάρκεια Παιχνιδιού (●).
Μεγάλη Διάρκεια Παιχνιδιού (●●): Τα φωτάκια αναβοσβήνουν και το περιστρεφόμενο γυρίζει σε ένα συνεχόμενο ήχο από κλασικές μελωδίες και νανουρισματα.
Μικρή Διάρκεια Παιχνιδιού (●): Τα φωτάκια αναβοσβήνουν καθώς το περιστρεφόμενο γυρίζει και ακούγονται έξι γλυκιές μελωδίες.
- Χρησιμοποιήστε το διακόπτη ON/OFF για να θέσετε το περιστρεφόμενο σε λειτουργία. Το περιστρεφόμενο θα αρχίσει να λειτουργεί στο τρόπο παιχνιδιού που έχετε επιλέξει.
Σημείωση: Πατώντας το κουμπί ON/OFF θέτετε επίσης σε λειτουργία το δέκτη, ο οποίος είναι τώρα έτοιμος να δεχτεί σήμα οποιαδήποτε στιγμή μέσα στις επόμενες δύο ώρες! Ο δέκτης θα αναβοσβήσει για να υποδείξει ότι μπορεί να δεχτεί σήματα από το τηλεχειριστήριο από απόσταση μέχρι 6,5 μέτρα.
- (GB)** **The Long Play Mode ●●**
- Press the ON/OFF button on the mobile at any time during long play to stop the music and light display and turn the mobile OFF. Once the mobile is turned OFF, you must press the ON/OFF button again to turn it back ON. The receiver is no longer active and will not accept a signal from the remote.
- Or, press the button on the remote at any time during long play to stop the music and lights without turning the mobile OFF. The receiver on the mobile will remain active and will wait to receive a signal from the remote. If no signal is received within two hours from the time the mobile was turned ON, the mobile will automatically turn OFF.
- If the lullaby medley is not interrupted during play, the receiver remains active after the music, lights and motion has stopped and will blink for up to two hours from the time the mobile was turned ON. Press the button on the remote to restart the lullaby medley. After approximately two hours without activation, the receiver times-out and the mobile automatically shuts off. To restart the lullaby medley and reactivate the remote, press the ON/OFF button.
- If the mode switch is moved during active play, or if it is moved when the mobile is not active but the receiver is blinking, the mobile will not turn OFF. The receiver will remain active for up to two hours from the time the mobile was turned ON. Press the button on the remote to start the short play mode.

The Short Play Mode ●

- Press the ON/OFF button on the mobile at any time during short play to stop the music and light display and turn the mobile OFF. Once the mobile is turned OFF, you must press the ON/OFF button again to turn it back ON. The receiver is no longer active and will not accept a signal from the remote.
- Or, press the button on the remote at any time during short play to stop the music and lights without turning the mobile OFF. The receiver on the mobile will continue to be active and will wait to receive a signal from the remote. If no signal is received within two hours from the time the mobile was turned ON, the mobile will automatically turn OFF.
- If the short play mode is not interrupted during play, the receiver remains active after the music, lights and motion has stopped and will blink for up to two hours from the time the mobile was turned ON. Press the button on the remote to restart the short play mode. After approximately two hours without activation, the receiver times-out and the mobile automatically shuts off. To restart the mobile and reactivate the remote, press the ON/OFF button.
- If the mode switch is moved during active play, or if it is moved when the mobile is not active but the receiver is blinking, the mobile will not turn OFF. The receiver will remain active for up to two hours from the time the mobile was turned ON. Press the button on the remote to start the long play mode.

F Mode longue durée ●●

- Appuyer sur le bouton MARCHE/ARRÊT du mobile à tout moment en mode longue durée pour arrêter la musique et les lumières et éteindre le mobile. Une fois le mobile éteint, il faut appuyer de nouveau sur le bouton MARCHE/ARRÊT pour le rallumer. Le récepteur n'est plus actif et ne pourra pas recevoir de signal de la télécommande.
- Ou appuyer sur le bouton de la télécommande à tout moment en mode longue durée pour arrêter la musique et les lumières sans éteindre le mobile. Le récepteur du mobile restera actif et attendra de recevoir un signal de la télécommande. Si aucun signal n'est reçu dans les deux heures qui suivent la mise en marche du mobile, le mobile s'éteindra automatiquement.
- Si le pot-pourri de berceuses n'est pas interrompu, le récepteur restera actif après l'arrêt de la musique, des lumières et du mouvement, et il clignotera pendant les deux heures qui suivent la mise en marche du mobile. Appuyer sur le bouton de la télécommande pour réactiver la musique. Après environ deux heures d'inactivité, le récepteur et le mobile s'éteignent automatiquement. Pour relancer la musique et réactiver la télécommande, appuyer sur le bouton MARCHE/ARRÊT.
- Si on change de mode pendant que le mobile est en marche ou en veille, le mobile ne s'éteindra pas. Le récepteur restera actif pendant les deux heures qui suivent la mise en marche du mobile. Appuyer sur le bouton de la télécommande pour activer le mode courte durée.

Mode courte durée ●

- Appuyer sur le bouton MARCHE/ARRÊT du mobile à tout moment en mode courte durée pour arrêter la musique et les lumières et éteindre le mobile. Une fois le mobile éteint, il faut appuyer de nouveau sur le bouton MARCHE/ARRÊT pour le rallumer. Le récepteur n'est plus actif et ne pourra pas recevoir de signal de la télécommande.
- Ou appuyer sur le bouton de la télécommande à tout moment en mode courte durée pour arrêter la musique et les lumières sans éteindre le mobile. Le récepteur du mobile restera actif et attendra de recevoir un signal de la télécommande. Si aucun signal n'est reçu dans les deux heures qui suivent la mise en marche du mobile, le mobile s'éteindra automatiquement.
- Si l'action du mobile en mode courte durée n'est pas interrompue, le récepteur restera actif après l'arrêt de la musique, des lumières et du mouvement, et il clignotera pendant les deux heures qui suivent la mise en marche du mobile. Appuyer sur le bouton de la télécommande pour réactiver le mode courte durée. Après environ deux heures d'inactivité, le récepteur et le mobile s'éteignent automatiquement. Pour remettre en marche le mobile et réactiver la télécommande, appuyer sur le bouton MARCHE/ARRÊT.
- Si on change de mode pendant que le mobile est en marche ou en veille, le mobile ne s'éteindra pas. Le récepteur restera actif pendant les deux heures qui suivent la mise en marche du mobile. Appuyer sur le bouton de la télécommande pour activer le mode longue durée.

D Der Lange Musikspiel Modus ●●

- Drücken Sie den ON/OFF Schalter am Mobile jederzeit während des Langen Musikspiels, um Musik und Lichter zu stoppen und das Mobile AUS zu schalten. Wenn das Mobile AUS geschaltet ist, muß der ON/OFF Schalter wieder gedrückt werden, um es EIN zu schalten. Der Empfänger ist sonst nicht mehr aktiviert und kann kein Signal von der Fernbedienung empfangen.
- Oder, Sie können die Taste auf der Fernbedienung jederzeit während des Langen Musikspiels drücken, um Musik und Lichter zu stoppen, ohne das Mobile AUS zu schalten. Der Empfänger am Mobile bleibt dann aktiviert und wartet auf ein Signal von der Fernbedienung. Wenn es kein Signal innerhalb von zwei Stunden, seitdem das Mobile EIN geschaltet wurde, erhält, schaltet sich das Mobile automatisch AUS. Wurde das Musik Potpourri während der Spielzeit nicht unterbrochen, bleibt der Empfänger nachdem Musik, Lichter und Bewegung aufgehört haben aktiviert und blinkt bis zu zwei Stunden, nachdem das Mobile EIN geschaltet wurde. Drücken Sie die Taste auf der Fernbedienung, um das Musik Potpourri erneut einzuschalten. Nach etwa zwei Stunden ohne Aktivierung schalten sich Empfänger und Mobile automatisch ab. Um das Musik Potpourri erneut zu starten und die Fernbedienung zu reaktivieren, drücken Sie den ON/OFF Schalter.
- Wenn der Modus Schalter betätigt wird, während die Musik spielt oder wenn das Mobile nicht aktiviert ist, aber der Empfänger blinkt, schaltet sich das Mobile nicht AUS. Der Empfänger bleibt dann bis zu zwei Stunden, nachdem das Mobile EIN geschaltet wurde, aktiviert. Drücken Sie auf die Taste der Fernbedienung, um den Kurzen Musikspiel Modus zu starten.

Der Kurze Musikspiel Modus ●

- Drücken Sie den ON/OFF Schalter am Mobile jederzeit während des Kurzen Musikspiels, um Musik und Lichter zu stoppen und das Mobile AUS zu schalten. Wenn das Mobile AUS geschaltet ist, muß der ON/OFF Schalter wieder gedrückt werden, um es EIN zu schalten. Der Empfänger ist sonst nicht mehr aktiviert und kann kein Signal von der Fernbedienung empfangen.
- Oder, Sie können den Knopf auf der Fernbedienung jederzeit während des Kurzen Musikspiels drücken, um Musik und Lichter zu stoppen, ohne das Mobile AUS zu schalten. Der Empfänger am Mobile bleibt dann aktiviert und wartet auf ein Signal von der Fernbedienung. Wenn es kein Signal innerhalb von zwei Stunden, seitdem das Mobile EIN geschaltet wurde, erhält, schaltet sich das Mobile automatisch AUS. Wurde das Kurze Musikspiel während der Spielzeit nicht unterbrochen, bleibt der Empfänger nachdem Musik, Lichter und Bewegung aufgehört haben aktiviert und blinkt bis zu zwei Stunden, nachdem das Mobile EIN geschaltet wurde. Drücken Sie die Taste auf der Fernbedienung, um das Kurze Musikspiel erneut anzuschalten. Nach etwa zwei Stunden ohne Aktivierung schalten sich Empfänger und Mobile automatisch ab. Um das Kurze Musikspiel erneut zu starten und die Fernbedienung zu reaktivieren, drücken Sie den ON/OFF Schalter.
- Wenn der Modus Schalter betätigt wird, während die Musik spielt oder wenn das Mobile nicht aktiviert ist, aber der Empfänger blinkt, schaltet sich das Mobile nicht AUS. Der Empfänger bleibt bis zu zwei Stunden, nachdem das Mobile EIN geschaltet wurde, aktiviert. Drücken Sie auf die Taste der Fernbedienung, um den Langen Musikspiel Modus zu starten.

NL Het Lang afspelen ●●

- U kunt op elk moment op de AAN/UIT-knop drukken om de muziek en het lichtspel af te breken en de mobiel uit te zetten. Wanneer de mobiel eenmaal is afgezet, moet u weer op de AAN/UIT-knop drukken om hem weer aan te zetten; de ontvanger zal anders geen signaal accepteren van de afstandsbediening.
- U kunt ook op de knop van de afstandsbediening drukken om de muziek en het lichtspel te onderbreken zonder de mobiel UIT te zetten. De ontvanger op de mobiel blijft dan actief en wacht op een signaal van de afstandsbediening. Als er gedurende twee uur nadat de mobiel is aangezet, geen signaal wordt ontvangen, schakelt de mobiel zichzelf automatisch uit.
- Als de medley van slaapliedjes tijdens het spelen niet wordt onderbroken, blijft de ontvanger actief nadat de muziek, het lichtspel en het ronddraaien zijn gestopt, en zal hij gedurende twee uur blijven knipperen vanaf het moment dat de mobiel werd aangezet. Druk op de knop op de afstandsbediening om de medley opnieuw te starten.

Na ongeveer twee uur zonder activiteit worden ontvanger en mobiel automatisch afgezet. Om de medley van slaapliedjes opnieuw te starten en de afstandsbediening weer te activeren, drukt u op de AAN/UIT-knop.

- Als de keuzeschakelaar tijdens het spelen wordt verschoven, of als hij wordt gebruikt wanneer de mobiel niet actief is maar de ontvanger wel knippert, zal de mobiel niet worden uitgezet. De ontvanger blijft gedurende twee uur nadat de mobiel is aangezet, actief. Druk op de knop van de afstandsbediening om het kort afspelen te starten.

Kort afspelen ●

- U kunt op elk moment op de AAN/UIT-knop drukken om de muziek en het lichtspel af te breken en de mobiel uit te zetten. Wanneer de mobiel eenmaal is afgezet, moet u weer op de AAN/UIT-knop drukken om hem weer aan te zetten; de ontvanger zal anders geen signaal accepteren van de afstandsbediening.
- U kunt ook op de knop van de afstandsbediening drukken om de muziek en het lichtspel te onderbreken zonder de mobiel UIT te zetten. De ontvanger op de mobiel blijft dan actief en wacht op een signaal van de afstandsbediening. Als er gedurende twee uur nadat de mobiel is aangezet, geen signaal wordt ontvangen, schakelt de mobiel zichzelf automatisch uit.
- Als het kort afspelen niet wordt onderbroken, blijft de ontvanger actief nadat de muziek, het lichtspel en het ronddraaien zijn gestopt, en zal hij gedurende twee uur blijven knipperen vanaf het moment dat de mobiel is aangezet. Druk op de knop op de afstandsbediening om het kort afspelen opnieuw te starten. Na ongeveer twee uur zonder activiteit worden ontvanger en mobiel automatisch afgezet. Om het kort afspelen opnieuw te starten en de afstandsbediening weer te activeren, drukt u op de AAN/UIT-knop.
- Als de keuzeschakelaar tijdens het spelen wordt verschoven, of als hij wordt gebruikt wanneer de mobiel niet actief is maar de ontvanger wel knippert, zal de mobiel niet worden uitgezet. De ontvanger blijft gedurende twee uur nadat de mobiel is aangezet, actief. Druk op de knop van de afstandsbediening om het lang afspelen te starten.

(I) Modalità Gioco Lungo ●●

- Premere il pulsante ON/OFF sulla giostrina in qualunque momento della modalità gioco lungo per fermare la musica e le luci e spegnere la giostrina. Una volta che la giostrina sarà spenta, occorrerà premere di nuovo il pulsante ON/OFF per riaccenderla. Il ricevitore non sarà più attivo e non accetterà il segnale dal radiocomando.
- Oppure, premere il pulsante sul radiocomando in qualunque momento della modalità gioco lungo per interrompere la musica e le luci senza spegnere la giostrina. Il ricevitore della giostrina rimarrà attivo e attenderà di ricevere un segnale dal radiocomando. Se non riceverà alcun segnale nelle due ore successive all'accensione della giostrina, questa si spegnerà automaticamente.
- Se la sequenza di ninne nanne non viene interrotta, il ricevitore rimane attivo anche quando la musica, le luci e il moto si fermano e lampeggerà per le due ore successive all'accensione della giostrina. Premere il pulsante sul radiocomando per riavviare la sequenza di ninne nanne. Dopo circa due ore di inattività, il tempo del ricevitore scade e la giostrina si spegne automaticamente. Per riavviare la sequenza di ninne nanne e riattivare il radiocomando, premere il pulsante ON/OFF.
- Se la leva della modalità viene spostata durante il gioco, oppure se viene spostata quando la giostrina non è attiva, ma il ricevitore lampeggia, la giostrina non si spegnerà. Il ricevitore rimarrà attivo per le due ore successive all'accensione della giostrina. Premere il pulsante sul radiocomando per attivare la modalità gioco breve.

Modalità Gioco Breve ●

- Premere il pulsante ON/OFF della giostrina in qualunque momento della modalità gioco breve per interrompere la musica e le luci e spegnere la giostrina. Una volta spenta la giostrina, occorrerà premere di nuovo il pulsante ON/OFF per riaccenderla. Il ricevitore non sarà più attivo e non accetterà più il segnale dal radiocomando.
- Oppure, premere il pulsante sul radiocomando in qualunque momento della modalità gioco breve per interrompere la musica e le luci senza spegnere la giostrina. Il ricevitore della giostrina rimarrà attivo e attenderà il segnale dal radiocomando. Se entro le due ore successive all'accensione della giostrina non viene ricevuto alcun segnale, la giostrina si spegnerà automaticamente.

- Se la modalità gioco breve non viene interrotta durante l'attivazione, il ricevitore rimane attivo dopo che la musica, le luci e il moto si fermano e lampeggerà per le due ore successive all'accensione della giostrina. Premere il pulsante del radiocomando per riattivare la modalità gioco breve. Dopo circa due ore di inattività, il tempo del ricevitore scade e la giostrina si spegne automaticamente. Per riavviare la giostrina e riattivare il radiocomando, premere il pulsante ON/OFF:
- Se la leva della modalità viene spostata durante il gioco, oppure se viene spostata quando la giostrina non è attiva, ma il ricevitore lampeggia, la giostrina non si spegnerà. Il ricevitore rimarrà attivo per le due ore successive all'accensione della giostrina. Premere il pulsante del radiocomando per attivare la modalità gioco lungo.

(E) Opción "larga duración" ●●

- Al pulsar el botón ON/OFF del móvil mientras está emitiendo música, ésta se parará, las luces se apagarán y el móvil se desactivará. El receptor dejará de estar activo y no aceptará la señal del control remoto. Para volver a activar el móvil, se debe pulsar otra vez el botón ON/OFF.
- O también se puede pulsar el botón del control remoto mientras suena la música para pararla y apagar las luces, sin desactivar el móvil. De este modo, el receptor del móvil seguirá activo y esperará a recibir una nueva señal del control remoto. Si al cabo de dos horas desde el momento en que se activó el móvil, no ha recibido ninguna, el móvil se desactivará automáticamente. Si la música no se interrumpe, el receptor sigue activo cuando ésta se ha terminado, cuando las luces se han apagado y el móvil ha dejado de girar.
- El receptor seguirá parpadeando durante dos horas desde el momento en que se activó el móvil. Para volver a activar la música, las luces, y el movimiento del móvil, pulsar el botón del control remoto. Después de dos horas de estar inactivos, el receptor y el móvil se apagan automáticamente. Para volver a activar la música y el control remoto, pulsar el botón ON/OFF.
- Si se cambia de opción con el selector de opción cuando el móvil está en funcionamiento, o si se cambia cuando el móvil está inactivo pero el receptor está parpadeando, el móvil no se desactivará. El receptor seguirá activo durante dos horas desde el momento en que se encendió el móvil. Para activar la nueva opción (corta duración), pulsar el botón del control remoto.

Opción "corta duración" ●

- Al pulsar el botón ON/OFF del móvil mientras está emitiendo música, ésta se parará, las luces se apagarán y el móvil se desactivará. El receptor dejará de estar activo y no aceptará la señal del control remoto. Para volver a activar el móvil, se debe pulsar otra vez el botón ON/OFF.
- Si se cambia de opción con el selector de opción cuando el móvil está en funcionamiento, o si se cambia cuando el móvil está inactivo pero el receptor está parpadeando, el móvil no se desactivará. El receptor seguirá activo durante dos horas desde el momento en que se encendió el móvil. Para activar la nueva opción (larga duración), pulsar el botón del control remoto.
- O también se puede pulsar el botón del control remoto mientras suena la música para pararla y apagar las luces, sin desactivar el móvil. De este modo, el receptor del móvil seguirá activo y esperará a recibir una nueva señal del control remoto. Si al cabo de dos horas desde el momento en que se activó el móvil, no ha recibido ninguna, el móvil se desactivará automáticamente.
- Si la música no se interrumpe, el receptor sigue activo cuando ésta se ha terminado, cuando las luces se han apagado y el móvil ha dejado de girar. El receptor seguirá parpadeando durante dos horas desde el momento en que se activó el móvil. Para volver a activar la música, las luces, y el movimiento del móvil, pulsar el botón del control remoto. Después de dos horas de estar inactivos, el receptor y el móvil se apagan automáticamente. Para volver a activar la música y el control remoto, pulsar el botón ON/OFF.

(DK) Lang melodi ●●

- Tryk på ON/OFF knappen på uroen på et hvilket som helst tidspunkt under afspilningen af "Lang melodi" for at standse musikken og lysene samt slukke for uroen. Når uroen er slukket (OFF), skal man trykke på ON/OFF knappen igen for at tænde for den. Modtageren vil ikke længere være aktiv og kan ikke modtage signaler fra fjernbetjeningen.

- Man kan også trykke på knappen på fjernbetjeningen på et hvilket som helst tidspunkt under afspilningen af "Lang melodi" for at standse musikken og lysene uden at slukke for uroen. Modtageren på uroen vil da stadig være aktiveret og vente på et signal fra fjernbetjeningen.
- Hvis der ikke modtages noget signal inden for to timer, efter at uroen blev tændt, vil den automatisk blive slukket.
- Hvis medleyet af vuggeviser ikke afbrydes under afspilningen, vil modtageren vedblive at være aktiveret, når musik, lys og bevægelse er standset. Den vil blinke i op til to timer, efter at uroen blev tændt. Tryk på knappen på fjernbetjeningen for at genstarte medleyet af vuggeviser. Efter ikke at have været aktiveret i omkring to timer vil modtageren gå ud, og der vil automatisk blive slukket for uroen. Tryk på ON/OFF knappen for at genstarte medleyet af vuggeviser og reaktivere fjernbetjeningen.
- Hvis funktionsknappen flyttes under afspilningen, eller hvis den flyttes, når modtageren blinker, selvom uroen ikke er aktiv, vil uroen ikke blive slukket. Modtageren vil forblive aktiveret i op til to timer, efter at uroen blev tændt. Tryk på knappen på fjernbetjeningen for at starte "Kort melodi".

Kort melodi ●

- Tryk på ON/OFF knappen på uroen på et hvilket som helst tidspunkt under afspilningen af "Kort melodi" for at standse musikken og lysene samt slukke for uroen. Når uroen er slukket (OFF), skal man trykke på ON/OFF knappen igen for at tænde for den. Modtageren vil ikke længere være aktiv og kan ikke modtage signaler fra fjernbetjeningen.
- Man kan også trykke på knappen på fjernbetjeningen på et hvilket som helst tidspunkt under afspilningen af "Kort melodi" for at standse musikken og lysene uden at slukke for uroen. Modtageren på uroen vil da stadig være aktiveret og vente på et signal fra fjernbetjeningen. Hvis der ikke modtages noget signal inden for to timer, efter at uroen blev tændt, vil den automatisk blive slukket.
- Hvis funktionen "Kort melodi" ikke afbrydes under afspilningen, vil modtageren vedblive at være aktiveret, når musik, lys og bevægelse er standset. Den vil blinke i op til to timer, efter at uroen blev tændt. Tryk på knappen på fjernbetjeningen for at genstarte "Kort melodi". Efter ikke at have været aktiveret i omkring to timer vil modtageren gå ud, og der vil automatisk blive slukket for uroen. Tryk på ON/OFF knappen for at genstarte "Kort melodi" og reaktivere fjernbetjeningen.
- Hvis funktionsknappen flyttes under afspilningen, eller hvis den flyttes, når modtageren blinker, selvom uroen ikke er aktiv, vil uroen ikke blive slukket. Modtageren vil forblive aktiveret i op til to timer, efter at uroen blev tændt. Tryk på knappen på fjernbetjeningen for at starte "Lang melodi".

(P) Modalidade Longa ●●

- Pressionar o botão LIGAR/DESLIGAR do mobile a qualquer altura da modalidade longa, para parar a música e as luzes e DESLIGAR o mobile. Uma vez o mobile DESLIGADO, deve voltar a pressionar o botão para voltar a LIGAR o mobile. O receptor já não estará activo e não receberá o sinal do controlo remoto.
- Ou, pressione o botão do controlo remoto a qualquer altura da modalidade longa, para parar a música e as luzes sem DESLIGAR o mobile. O receptor do mobile vai permanecer activo e ficará à espera de receber o sinal do controlo remoto. Se não for recebido nenhum sinal no espaço de duas horas a contar do momento em que o mobile for LIGADO, este DESLIGARÁ automaticamente.
- Se a rapsódia de canções de embalar não for interrompida, o receptor permanecerá activo depois da música, luzes e acção tiverem cessado, e piscará durante aproximadamente duas horas a contar do momento em que o mobile foi LIGADO. Pressionar o botão do controlo remoto para reactivar a rapsódia de canções de embalar. Durante aproximadamente duas horas sem ser activado, o receptor e o mobile desligam automaticamente. Para reactivar a rapsódia de canções de embalar e reactivar o controlo remoto, pressionar o botão LIGAR/DESLIGAR.
- Se o selector de modalidade for movido durante a actividade ou se for movido quando o mobile não estiver accionado mas o receptor estiver a piscar, o mobile não DESLIGA. O receptor permanecerá activo durante aproximadamente duas horas a contar do momento em que o mobile foi LIGADO. Pressionar o botão do controlo remoto para iniciar a modalidade curta.

Modalidade Curta ●

- Pressionar o botão LIGAR/DESLIGAR do mobile a qualquer altura da modalidade curta, para parar a música e as luzes e DESLIGAR o mobile. Uma vez o mobile DESLIGADO, deve voltar a pressionar o botão para voltar a LIGAR o mobile. O receptor já não estará activo e não receberá o sinal do controlo remoto.
- Ou, pressione o botão do controlo remoto a qualquer altura da modalidade longa, para parar a música e as luzes sem DESLIGAR o mobile. O receptor do mobile vai permanecer activo e ficará à espera de receber o sinal do controlo remoto. Se não for recebido nenhum sinal no espaço de duas horas a contar do momento em que o mobile for LIGADO, este DESLIGARÁ automaticamente.
- Se a rapsódia curta de canções de embalar não for interrompida, o receptor permanecerá activo depois da música, luzes e acção tiverem cessado, e piscará durante aproximadamente duas horas a contar do momento em que o mobile foi LIGADO. Pressionar o botão do controlo remoto para reactivar a rapsódia de canções de embalar.
- Durante aproximadamente duas horas sem ser activado, o receptor e o mobile desligam automaticamente. Para reactivar a rapsódia de canções de embalar e reactivar o controlo remoto, pressionar o botão LIGAR/DESLIGAR.
- Se o selector de modalidade for movido durante a actividade ou se for movido quando o mobile não estiver accionado mas o receptor estiver a piscar, o mobile não DESLIGA. O receptor permanecerá activo durante aproximadamente duas horas a contar do momento em que o mobile foi LIGADO. Pressionar o botão do controlo remoto para iniciar a modalidade longa.

(S) Läge lång spelning ●●

- Under en lång spelning kan du när som helst trycka på strömbrytaren på mobilen för att stänga av musiken och ljusen och stänga av mobilen. När strömbrytaren är avstängd måste du trycka på strömbrytaren igen för att slå på den. Mottagaren är inte längre aktiv och tar inte emot signaler från fjärrkontrollen.
- Under en lång spelning kan du också när som helst trycka på knappen på fjärrkontrollen för att stänga av musiken och ljusen, utan att stänga av mobilen. Mottagaren på mobilen förblir aktiv och väntar på signaler från fjärrkontrollen. Om ingen signal tas emot inom två timmar efter att mobilen slagits på, stängs den av automatiskt.
- Om musikmixen inte avbryts vid lång spelning förblir mottagaren aktiv efter att musiken, ljusen och rörelsen upphört. Mottagaren blinkar under två timmar efter att mobilen slagits på. Om du vill starta musikmixen igen, behöver du bara trycka på knappen på fjärrkontrollen. Efter cirka två timmar utan aktivering stängs mottagaren och mobilen av automatiskt. För att starta om musikmixen och återaktivera fjärrkontrollen trycker du på strömbrytaren.
- Om lägesomkopplaren flyttas under pågående spelning, eller om den flyttas medan mobilen är aktiv men mottagaren blinkar, stängs mobilen inte av. Mottagaren förblir aktiv under två timmar efter att mobilen slagits på. Tryck på knappen på fjärrkontrollen för att starta en kort spelning.

Läge kort spelning ●

- Under en kort spelning kan du när som helst trycka på strömbrytaren på mobilen för att stänga av musiken och ljusen och stänga av mobilen. När strömbrytaren är avstängd måste du trycka på strömbrytaren igen för att slå på den. Mottagaren är inte längre aktiv och tar inte emot signaler från fjärrkontrollen.
- Under en kort spelning kan du också när som helst trycka på knappen på fjärrkontrollen för att stänga av musiken och ljusen, utan att stänga av mobilen. Mottagaren på mobilen förblir aktiv och väntar på signaler från fjärrkontrollen. Om ingen signal tas emot inom två timmar efter att mobilen slagits på, stängs den av automatiskt.
- Om musikmixen inte avbryts vid kort spelning förblir mottagaren aktiv efter att musiken, ljusen och rörelsen upphört. Mottagaren blinkar under två timmar efter att mobilen slagits på. Tryck på knappen på fjärrkontrollen för att starta en kort spelning. Efter cirka två timmar utan aktivering stängs mottagaren och mobilen av automatiskt. För att starta om musikmixen och återaktivera fjärrkontrollen trycker du på strömbrytaren.
- Om lägesomkopplaren flyttas under pågående spelning, eller om den flyttas medan mobilen är aktiv men mottagaren blinkar, stängs mobilen inte av. Mottagaren förblir aktiv under två timmar efter att mobilen slagits på. Tryck på knappen på fjärrkontrollen för att starta en kort spelning.

- Ⓒ Use
- Ⓕ Fonctionnement
- Ⓓ Bedienung
- Ⓖ Gebruik
- Ⓘ Uso
- Ⓔ Funcionamiento
- Ⓗ Anvendelse
- Ⓖ Utilização
- Ⓒ Användning
- Ⓒ Χρήση

- Ⓒ Care
- Ⓕ Entretien
- Ⓓ Pflege und Wartung
- Ⓖ Onderhoud
- Ⓘ Manutenzione
- Ⓔ Mantenimiento
- Ⓗ Vedligeholdelse
- Ⓖ Cuidados
- Ⓒ Skötsel
- Ⓒ Φροντίδα

Ⓒ Μεγάλη Διάρκεια Παιχνιδιού ●●

- Πατήστε το κουμπί ON/OFF του περιστρεφόμενου οποιαδήποτε στιγμή, κατά τη Μεγάλη Διάρκεια Παιχνιδιού, για να σταματήσετε τη λειτουργία.
- Για να το θέσετε Ξανά σε λειτουργία θα πρέπει να θέσετε το διακόπτη ON/OFF στη θέση ON. Όταν το περιστρεφόμενο βρίσκεται στη θέση OFF ο δέκτης του δεν είναι ενεργός και δεν μπορεί να δεχτεί σήματα από το τηλεχειριστήριο.
- Η, πατήστε το κουμπί ON/OFF του τηλεχειριστηρίου οποιαδήποτε στιγμή, κατά τη Μεγάλη Διάρκεια Παιχνιδιού, για να σταματήσετε τη λειτουργία του περιστρεφόμενου. Ο δέκτης στο περιστρεφόμενο θα παραμείνει ενεργός. Αν ο δέκτης δεν λάβει σήμα από το τηλεχειριστήριο μέσα σε δύο ώρες από τη στιγμή που το περιστρεφόμενο είχε τεθεί σε λειτουργία, τότε το περιστρεφόμενο θα κλείσει αυτόματα.
- Αν η μελωδία δεν διακοπεί κατά τη διάρκεια του παιχνιδιού, ο δέκτης παραμένει ενεργός μετά τη διακοπή της μουσικής, των φώτων και της κίνησης για δύο ώρες από τη στιγμή που είχε τεθεί σε λειτουργία. Πατήστε το κουμπί στο τηλεχειριστήριο για να αρχίσει ξανά η μουσική. Αν δεν πατήσετε το κουμπί μέσα στις δύο περίπου ώρες, το περιστρεφόμενο θα κλείσει αυτόματα. Για να αρχίσει ξανά η μουσική και για να ενεργοποιήσετε ξανά το τηλεχειριστήριο, πατήστε το κουμπί ON/OFF.
- Αν ο διακόπτης λειτουργίας μετακινηθεί κατά τη διάρκεια του παιχνιδιού ή όταν το περιστρεφόμενο δεν είναι ενεργό αλλά ο δέκτης αναβοσβήνει, τότε το περιστρεφόμενο δεν θα κλείσει. Ο δέκτης θα παραμείνει ενεργός για δύο ώρες από τη στιγμή που είχε τεθεί σε λειτουργία. Πατήστε το κουμπί στο περιστρεφόμενο για να αρχίσει η μικρή διάρκεια παιχνιδιού.

Ⓒ Μικρή Διάρκεια Παιχνιδιού ●

- Πατήστε το κουμπί ON/OFF του περιστρεφόμενου οποιαδήποτε στιγμή, κατά τη Μικρή Διάρκεια Παιχνιδιού, για να σταματήσετε τη λειτουργία.
- Για να το θέσετε Ξανά σε λειτουργία θα πρέπει να θέσετε το διακόπτη ON/OFF στη θέση ON. Όταν το περιστρεφόμενο βρίσκεται στη θέση OFF ο δέκτης του δεν είναι ενεργός και δεν μπορεί να δεχτεί σήματα από το τηλεχειριστήριο.
- Η, πατήστε το κουμπί ON/OFF του τηλεχειριστηρίου οποιαδήποτε στιγμή, κατά τη Μικρή Διάρκεια Παιχνιδιού, για να σταματήσετε τη λειτουργία του περιστρεφόμενου. Ο δέκτης στο περιστρεφόμενο θα παραμείνει ενεργός και θα μπορεί να δεχτεί σήμα από το τηλεχειριστήριο. Αν ο δέκτης δεν λάβει σήμα από το τηλεχειριστήριο μέσα σε δύο ώρες από τη στιγμή που το περιστρεφόμενο είχε τεθεί σε λειτουργία, τότε το περιστρεφόμενο θα κλείσει αυτόματα.
- Αν η μελωδία δεν διακοπεί κατά τη διάρκεια του παιχνιδιού, ο δέκτης παραμένει ενεργός μετά τη διακοπή της μουσικής, των φώτων και της κίνησης για δύο ώρες από τη στιγμή που είχε τεθεί σε λειτουργία. Πατήστε το κουμπί στο τηλεχειριστήριο για να αρχίσει ξανά το παιχνίδι μικρής διάρκειας. Αν δεν πατήσετε το κουμπί μέσα στις δύο περίπου ώρες, το περιστρεφόμενο θα κλείσει αυτόματα. Για να αρχίσει ξανά η μουσική και για να ενεργοποιήσετε ξανά το τηλεχειριστήριο, πατήστε το κουμπί ON/OFF.
- Αν ο διακόπτης λειτουργίας μετακινηθεί κατά τη διάρκεια του παιχνιδιού ή όταν το περιστρεφόμενο δεν είναι ενεργό αλλά ο δέκτης αναβοσβήνει, τότε το περιστρεφόμενο δεν θα κλείσει. Ο δέκτης θα παραμείνει ενεργός για δύο ώρες από τη στιγμή που είχε τεθεί σε λειτουργία. Πατήστε το κουμπί στο περιστρεφόμενο για να αρχίσει η μεγάλη διάρκεια παιχνιδιού.

- Ⓒ • To prolong battery life, use the ON/OFF switch to turn the mobile OFF if the receiver is blinking (active) but the mobile will not be used.
- Do not leave the remote face down or in a drawer or toy box. Light pressure on the remote button can activate the remote and drain the batteries.
- To clean the mobile and remote, wipe the surface with a damp cloth. Do not immerse the mobile or remote.
- To clean the soft toys, remove them from the mobile. Place the soft toys in a pillowcase and tie it closed securely. Wash in cold water on gentle cycle using amount of laundry soap specified by manufacturer. Tumble dry on low heat in the pillowcase. Do not dry clean.
- Ⓕ • Pour prolonger la durée de vie des piles, utiliser le bouton MARCHÉ/ARRÊT pour éteindre le mobile lorsqu'il ne va pas être utilisé et que le récepteur clignote (veille).
- Ne pas poser la télécommande à l'envers ou dans un tiroir ou un coffre à jouets. Une simple pression sur le bouton peut suffire à actionner la télécommande et viderait les piles.
- Pour nettoyer le mobile et la télécommande, essuyer la surface avec un linge humide. Ne pas immerger le mobile ou la télécommande.
- Pour nettoyer les jouets souples, les retirer du mobile. Placer les jouets souples dans une taie d'oreiller et bien refermer la taie. Laver à l'eau froide sur cycle délicat en utilisant la quantité de lessive indiquée par le fabricant. Sécher en machine à basse température en plaçant les jouets dans une taie d'oreiller. Ne pas nettoyer à sec.
- Ⓓ • Um die Lebensdauer der Batterien zu verlängern, benutzen Sie bitte den ON/OFF Schalter, um das Mobile AUS zu schalten, wenn der Empfänger blinkt (aktiviert ist), aber das Mobile nicht benutzt wird.
- Die Fernbedienung nicht mit der Oberseite nach unten legen oder in einer Schublade oder Spielzeugkiste aufbewahren. Leichter Druck auf die Fernbedienungstaste kann die Fernbedienung aktivieren und die Batterien verbrauchen.
- Um Mobile und Fernbedienung zu reinigen, wischen Sie die Oberfläche mit einem feuchten Tuch ab. Mobile oder Fernbedienung nicht in Wasser tauchen.
- Die weichen Spielzeuge bitte zum Reinigen vom Mobile abnehmen. Die weichen Spielzeuge in einen Kissenbezug stecken und fest zubinden. In der Waschmaschine mit der vom Hersteller angegebenen Waschmittelmenge im Schonwaschgang waschen. Im Kopfkissenbezug auf niedrigster Stufe im Trockner trocknen. Nicht chemisch reinigen.
- Ⓖ • De batterijen gaan langer mee als u de AAN/UIT-schakelaar gebruikt om de mobiel uit te zetten als de ontvanger knippert maar de mobiel niet wordt gebruikt.
- Laat de afstandsbediening niet met de knop naar beneden in een lade of speelgoeddoos liggen. Lichte druk op de knop van de afstandsbediening kan het apparaat activeren, waardoor de batterijen leeglopen.
- Het oppervlak van de mobiel en de afstandsbediening kunnen met een vochtige doek worden schoongemaakt. De mobiel of afstandsbediening niet in water onderdompelen.
- Wanneer u de zachte speeltjes wilt schoonmaken, haalt u ze los van de mobiel. Stop ze vervolgens in een kussensloop en maak deze stevig dicht. Wassen in koud water op een laag toerental met de hoeveelheid wasmiddel die de fabrikant adviseert. In droogtrommel laten drogen op lage temperatuur, in de kussensloop. Niet chemisch laten reinigen.

- I**
- Per prolungare la durata delle pile, usare la leva ON/OFF per spegnere la giostrina se il ricevitore lampeggia (attivo), ma la giostrina non viene utilizzata.
 - Non lasciare il radiocomando a faccia in giù, in un cassetto o nella confezione. E' sufficiente una leggera pressione sul pulsante del radiocomando per attivarlo e consumare le pile.
 - Per pulire la giostrina e il radiocomando, passare la superficie con un panno umido. Non immergere in acqua la giostrina o il radiocomando.
 - Per pulire i giocattoli soffici, staccarli dalla giostrina. Metterli in una federa e chiuderla bene. Lavare in acqua fredda con ciclo delicato, con la quantità di detersivo consigliata. Asciugare a macchina in una federa a bassa temperatura. Non lavare a secco.
- E**
- Para ahorrar pilas, recomendamos apagar el móvil (pulsando el botón ON/OFF) si el receptor parpadea (está activo) pero el móvil no va a utilizarse.
 - No dejar el control remoto cara abajo, ni dentro de un cajón o una caja. Una ligera presión en el botón del control remoto puede activarlo, provocando que se gasten las pilas.
 - Para limpiar el móvil y el control remoto, pasar un paño húmedo por la superficie de ambos. No sumergirlos en agua.
 - Para lavar los muñecos blandos, desmontarlos del móvil y lavarlos a máquina dentro de una funda de almohada bien cerrada. Lavar en agua fría y en un ciclo corto. Se pueden secar en la secadora, dentro de la funda, a baja temperatura. No lavar en seco.
- DK**
- Batterierne holder længere, hvis man slukker for uroen på ON/OFF knappen, når modtageren blinker (er aktiv), og man ikke ønsker at bruge uroen.
 - Lad ikke fjernbetjeningen ligge med forsiden nedad eller i en skuffe eller legetøjskasse. Et let tryk på fjernbetjeningen kan aktivere den og derved være årsag til, at batterierne bruges.
 - Uro og fjernbetjening rengøres ved at tørre overfladen med en fugtig klud. Uro og fjernbetjening må ikke nedsænkes i vand.
 - Når det bløde legetøj skal rengøres, tages det af uroen og lægges ind i et hovedpudebetræk, som lukkes omhyggeligt. Derefter vaskes det i koldt vand på skåneprogram med den mængde vaskepulver, der er angivet af fabrikanten. Tørretumbles ved lav varme i pudebetrækket. Må ikke renses.
- P**
- Para prolongar a vida das pilhas, utilize o interruptor para LIGAR/DESLIGAR o mobile se o receptor estiver a piscar (activo) mas o mobile não estiver a ser usado.
 - Não deixe o controlo remoto virado ao contrário dentro de alguma gaveta ou caixa de brinquedos. A mais leve pressão no botão do controlo remoto pode activá-lo e gastar as pilhas.
 - Para limpar o mobile e o controlo remoto, limpar a superfície com um pano húmido. Não mergulhar o mobile nem o controlo remoto em água.
 - Para limpar o brinquedos macios, primeiro deve removê-los do mobile. Depois, coloque-os dentro de uma fronha de almofada e amarre bem. Devem ser lavados em água fria, no ciclo suave, usando a quantidade de detergente especificado pelo fabricante. Secar na máquina ainda dentro da fronha. Não limpar a seco.
- S**
- För att batterierna skall räcka så länge som möjligt skall du använda strömbrytaren för att stänga av mobilen när mottagaren är aktiv (blinker) men mobilen inte används.
 - Låt inte fjärrkontrollen ligga med framsidan nedåt i en låda. Bara ett lätt tryck på knappen kan aktivera fjärrkontrollen och göra slut på batterierna.
 - Rengör mobilen och fjärrkontrollen genom att torka av alla ytor med en fuktad trasa. Dränk aldrig mobilen eller fjärrkontrollen.
 - Avlägsna de mjuka leksakerna från mobilen vid rengöring. Placera de mjuka leksakerna i en tvättpåse. Tvätta på skonprogram i kallt vatten med tvättvättmedel doserat enligt tillverkarens anvisningar. Torktumla på låg värme i tvättpåsen. Kemtvätta inte.
- GR**
- Για μεγαλύτερη διάρκεια της μπαταρίας χρησιμοποιήστε το διακόπτη ON/OFF για να σταματήσετε τη λειτουργία του περιστρεφόμενου, αν ο δέκτης αναβοσβήνει (είναι ενεργός) αλλά το περιστρεφόμενο δεν πρόκειται να χρησιμοποιηθεί.
 - Μην αφήνετε το τηλεχειριστήριο να ακουμπάει προς τα κάτω ή μέσα στο συρτάρι ή μέσα σε κουτί. Η πίεση στο κουμπί του τηλεχειριστηρίου ενεργοποιεί το τηλεχειριστήριο και εξαντλεί τις μπαταρίες.
 - Για να καθαρίσετε το περιστρεφόμενο και το τηλεχειριστήριο, σκουπίστε την επιφάνεια με ένα βρεγμένο πανί. Μην βυθίζετε το προϊόν στο νερό.
 - Για να καθαρίσετε τα μαλακά παιχνίδια, βγάλτε τα πρώτα από το περιστρεφόμενο. Τοποθετήστε τα μέσα σε μία μαξιλαροθήκη και δέστε την σφιχτά. Πλύνετε στο πλυντήριο στο κατάλληλο πρόγραμμα.



GB SHOWN ACTUAL SIZE

F TAILLE RÉELLE

D IN ORIGINALGRÖSSE ABGEBILDET

NL OP WARE GROOTTE

I DIMENSIONE REALE

E MOSTRADA A TAMAÑO REAL

DK VIST I NATURLIG STØRRELSE

P TAMANHO REAL

S VERKLIG STORLEK

GR ΦΥΣΙΚΟ ΜΕΓΕΘΟΣ

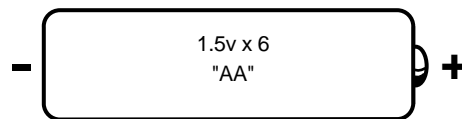

GB This product requires six size "AA" alkaline batteries for operation. (Batteries not included).

F Ce produit fonctionne avec six piles alcalines LR6 (AA).
Les piles ne sont pas incluses.

D Dieses Produkt benötigt für den Betrieb sechs
Alkali-Mignonzellen AA (LR6). (Batterien nicht enthalten.)

NL Dit product werkt op zes "AA" (LR6) alkalinebatterijen
(batterijen niet inbegrepen).

I Il prodotto richiede sei pile alcaline formato stilo (LR6) per l'attivazione (pile non incluse).

E Funciona con 6 pilas alcalinas "AA" (LR6), no incluidas.

DK Dette produkt bruger seks "AA" (LR6) alkaliske batterier (medfølger ikke).

P Este produto funciona com seis pilhas alcalinas "AA" (LR6). (Pilhas não incluídas).

S Produkten kräver sex alkaliska AA-batterier (LR6) (ingår ej). (Batterier ingår ej).

GR Απαιτούνται έξι αλκαλικές μπαταρίες μεγέθους "AA" (LR6) για την λειτουργία του προϊόντος.
(Οι μπαταρίες δεν περιλαμβάνονται)

GB This Class B digital apparatus complies with Canadian ICES-003.
FR Cet appareil numérique de la classe B est conforme à la norme NMB-003 du Canada.

CANADA

Mattel Canada Inc., 6155 Freemont Blvd., Mississauga,
Ontario L5R 3W2. Questions? 1-800-567-7724.

GREAT BRITAIN

Mattel U.K., Ltd., Vanwall Business Park, Maidenhead SL6 4UB.
Helpline: 01628 500303.

FRANCE

Mattel France, S.A., 27/33 rue d'Antony, Silic 145, 94523
Rungis Cedex.

DEUTSCHLAND

Mattel GmbH, An der Trift 75, D-63303 Dreieich.

ÖSTERREICH

Mattel Ges.m.b.H., Triester Str. 14, A-2355 Wiener Neudorf.

SCHWEIZ

Mattel AG, Monbijoustrasse 68, CH-3000 Bern 23.

NEDERLAND

Mattel B.V., Postbus 576, 1180 AN Amstelveen, Nederland
telefoon (020) 5030555.

BELGIË/BELGIQUE

Mattel Belgium, Consumentenservice, Trade Mart Atomiumsquare,
Bogota 202 - B 275, 1020 Brussel, België, telefoon (02) 4785941.

ITALIA

Mattel Srl., Via Vittorio Veneto 119, 28040 Oleggio Castello, Italy.

ESPAÑA

Mattel España, S.A., Aribau 200, 08036 BARCELONA. N.I.F.
A08•842809.

SKANDINAVIEN

Mattel Scandinavia A/S, Ringager 4C, 2. sal, DK-2605 Brøndby.

PORTUGAL

Mattel Portugal, Lda., Av. da República No. 90-96, 1° - Fracção 5,
1600 Lisboa, (1) 7951729 ou 30.

SVERIGE

Mattel Sweden, Warfinges Våg 16, S-11251 Stockholm.

ΕΛΛΑΔΑ

Mattel AEBE, Ελληνικού 2, Ελληνικό 16777, ΕΛΛΑΔΑ.

AUSTRALIA

Mattel Australia Pty. Ltd., 658 Church Street, Locked Bag #870,
Richmond, Victoria 3121 Australia. Consumer Advisory Service
1-800-800-812 (valid only in Australia).

ASIA

Mattel East Asia Limited, 930 Ocean Centre, Harbour City, HK, China.

MÉXICO

IMPORTADO Y DISTRIBUIDO POR Mattel de México, S.A. de C.V.,
Camino a
Santa Teresa No. 1040, 7o. Piso, Col. Jardines en la Montaña,
Delegación Tlalpan, 14210 México, D.F. TEL. 54-49-41-00

CHILE

Mattel Chile, S.A., Avenida Américo Vespucio 501-B, Quilicura,
Santiago, Chile.

VENEZUELA

Mattel de Venezuela, C.A., Ave. Mara, C.C. Macaracuay Plaza,
Torre B, Piso 8, Colinas de la California, Caracas 1071.

ARGENTINA

Mattel Argentina, S.A., Avenida Libertador 1515 C.P. (1638),
Buenos Aires, Argentina.

COLOMBIA

Mattel Colombia, S.A., calle 123#7-07 P.5, Bogotá.

BRASIL

Mattel do Brasil Ltda., Rua Jaceru, 151 CEP: 04705-000 São Paulo.
Atendimento ao Consumidor: 0800 550780.