

- Ⓒ Instructions
- Ⓕ Mode d'emploi
- Ⓓ Anleitung
- Ⓖ Gebruiksaanwijzing
- Ⓘ Istruzioni
- Ⓔ Instrucciones
- ⒹK Vejledning
- Ⓖ Instruções
- Ⓕ Käyttöohjeet
- Ⓖ Bruksanvisning
- Ⓕ Anvisningar
- Ⓒ Οδηγίες

# Fisher-Price®

- Ⓒ Model Number 73397
- Ⓕ Référence produit 73397
- Ⓓ Artikelnummer 73397
- Ⓖ Artikelnummer 73397
- Ⓘ Numero Modello 73397
- Ⓔ Número de referencia 73397
- ⒹK Model nummer 73397
- Ⓖ Referência N° 73397
- Ⓕ Malli numero 73397
- Ⓖ Modell 73397
- Ⓕ Modellnummer 73397
- Ⓒ Αριθμός Προϊόντος 73397



- Ⓒ • Please keep this instruction sheet for future reference, as it contains important information.
  - Adult assembly is required.
  - Requires three "AA" batteries for operation (included).
  - Tool required for assembly: Short shaft Phillips screwdriver (not included).
- Ⓕ • Conserve ce mode d'emploi pour s'y référer en cas de besoin.
  - Assemblage par un adulte requis.
  - Fonctionne avec trois piles (AA) incluses.
  - Outil nécessaire pour le remplacement des piles : un tournevis cruciforme (non inclus).
- Ⓓ • Diese Anleitung bitte für mögliche Rückfragen aufbewahren. Sie enthält wichtige Informationen.
  - Zusammenbau durch einen Erwachsenen erforderlich.
  - Für dieses Produkt sind 3 Mignonzellen AA erforderlich, enthalten.
  - Für das Einlegen der Batterien ist ein kurzer Kreuzschlitzschraubenzieher (nicht enthalten) erforderlich.
- Ⓖ • Bewaar deze gebruiksaanwijzing. Kan later nog van pas komen.
  - Moet door volwassene in elkaar worden gezet.
  - Werkt op drie "AA" batterijen (inbegrepen).
  - Benodigd gereedschap: korte kruiskopschroevendraaier (niet inbegrepen).
- Ⓘ • Conservare queste istruzioni per futuro riferimento. Contengono importanti informazioni.
  - E' richiesto il montaggio da parte di un adulto.
  - Richiede tre pile formato stilo (incluse).
  - Attrezzo richiesto per la sostituzione delle pile: cacciavite a stella (non incluso).
- Ⓔ • Sírvanse guardar estas instrucciones para futura referencia, ya que contienen información de importancia acerca de este juguete.
  - Requiere montaje por parte de un adulto.
  - Funciona con 3 pilas "AA", incluidas.
  - Herramienta necesaria para el montaje: destornillador de estrella pequeño (no incluido).
  - LEA LAS INSTRUCCIONES ANTES DE USAR ESTE PRODUCTO.
- ⒹK • Denne brugsanvisning indeholder vigtige oplysninger og bør gemmes til senere brug.
  - Skal samles af en voksen.
  - Bruger tre AA-batterier (medfølger).
  - Til samlingen skal bruges en stjerneskrueetrækker med kort skaft (medfølger ikke).
- Ⓖ • Guarde estas instruções para referência futura pois contém informação importante.
  - Requer montagem por parte de um adulto.
  - Funciona com 3 pilhas "AA", incluídas.
  - Ferramenta necessária para a montagem: chave de fendas (não incluída).
- Ⓕ • Säilytä ohjeet - niissä on tärkeää tietoa.
  - Kokoamiseen tarvitaan aikuisen apua.
  - Tuote toimii kolmella AA-kokoisella paristolla (sisältyvät toimitukseen).
  - Paristojen vaihtamiseen tarvittava työkalu: lyhytvartinen ristipääruuvitalta (ei sisälly toimitukseen).
- Ⓖ • Ta vare på den bruksanvisningen for senere bruk. Den inneholder viktig informasjon.
  - Leketøyet må settes sammen av en voksen.
  - Dette produktet bruker tre "AA" batterier (medfølger).
  - Verktøy til montering: kort stjerneskruejern (medfølger ikke).
- Ⓕ • Spara de här anvisningarna för framtida användning, de innehåller viktig information.
  - Kräver vuxenhjälp vid montering.
  - Kräver tre AA-batterier (ingår).
  - Verktyg som krävs för monteringen: Stjärnskrummejsel med kort skaft (ingår ej).
- Ⓒ • Κρατήστε αυτές τις οδηγίες για μελλοντική χρήση, καθώς περιέχουν σημαντικές πληροφορίες.
  - Απαιτείται συναρμολόγηση από ενήλικα.
  - Απαιτούνται τρεις μπαταρίες «AA» (περιλαμβάνονται).
  - Εργαλείο που θα χρειαστείτε για την τοποθέτηση των μπαταριών: αιχμηρό σταυροκατσάβιδο.

GB Part not shown: Label sheet  
F Élément non illustré : Feuille d'autocollants  
D Nicht abgebildete Teile: Aufkleberbogen  
NL Niet afgebeelde onderdelen: Stickerbogen  
I Componenti Non Illustrati: Foglio Adesivi  
E Piezas no mostradas: Hoja de adhesivos  
DK Ikke viste dele: Mærkatser  
P Peças Não Mostradas: Folha de Autocolantes  
FI Osat joita ei ole kuvassa: Tarra-arkki  
N Deler som ikke er vist: Klistremærker  
S Delar som inte visas: Dekalark  
GR Σαρτήματα που Δεν Απεικονίζονται: Αυτοκόλλητα

- GB Electronic Top
- F Module électronique
- D Elektronischer Aufsatz
- NL Elektronische top
- I Tettuccio Elettronico
- E Pieza superior electrónica
- DK Elektronisk top
- P Topo Electrónico
- FI Elektroniikkakansi
- N Elektronisk topp
- S Elektronisk överdel
- GR Ηλεκτρικό Πάνω Μέρος

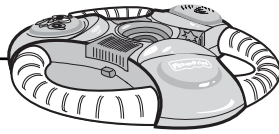

- GB Track 3
- F Piste 3
- D Bahnteil 3
- NL Baan 3
- I Scivolo 3
- E Pista 3
- DK Spor 3
- P Peça Superior da Espiral (n°3)
- FI Rata 3
- N Banedel 3
- S Bana 3
- GR Διάδρομος 3

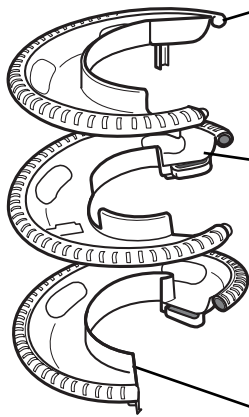

- GB Track 2
- F Piste 2
- D Bahnteil 2
- NL Baan 2
- I Scivolo 2
- E Pista 2
- DK Spor 2
- P Peça Central da Espiral (n°2)
- FI Rata 2
- N Banedel 2
- S Bana 2
- GR Διάδρομος 2

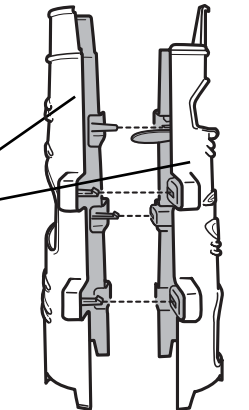

- GB Track 1
- F Piste 1
- D Bahnteil 1
- NL Baan 1
- I Scivolo 1
- E Pista 1
- DK Spor 1
- P Peça Inferior da Espiral (n°1)
- FI Rata 1
- N Banedel 1
- S Bana 1
- GR Διάδρομος 1

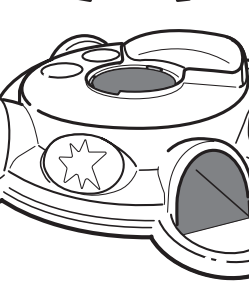

- GB Centre Tube (2 Pieces)
- F Tour centrale (2 éléments)
- D Mittelröhre (2 Teile)
- NL Middenbuis (2 delen)
- I Tubo Centrale (2 pezzi)
- E Tubo central (2 piezas)
- DK Midterrør (2 dele)
- P Cilindro Central (2 Peças)
- FI Keskiputki (2-osainen)
- N Midtakse (2 deler)
- S Centrumrör (2 delar)
- GR Κεντρικός Σωλήνας (2 Κομμάτια)

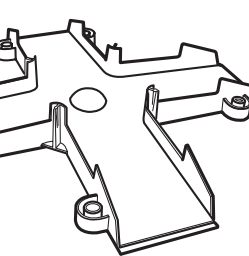

- GB Base
- F Base
- D Basis
- NL Onderstuk
- I Base
- E Base
- DK Bundstykke
- P Base
- FI Jalusta
- N Base
- S Underdel
- GR Βάση

- GB 4 Feet
- F 4 pieds
- D 4 Füße
- NL 4 voetjes
- I 4 Piedi
- E 4 pies
- DK 4 fodstykker
- P 4 Pés
- FI Neljä jalkaa
- N 4 føtter
- S 4 stöd
- GR 4 Πόδι

- GB 4 Balls
- F 4 balles
- D 4 Bälle
- NL 4 ballen
- I 4 Palle
- E 4 Pelotas
- DK 4 kugler
- P 4 Bolas
- FI 4 palloa
- N 4 baller
- S 4 kulor
- GR 4 Μπάλες

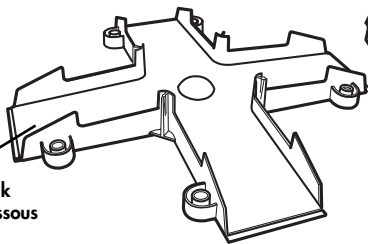

- GB Bottom Track
- F Piste de dessous
- D Unterteil
- NL Onderste baan
- I Segmento Inferiore
- E Pista inferior
- DK Bundskinne
- P Última Peça da Espiral
- FI Pohjarata
- N Nedre bane
- S Stativbotten
- GR Κάτω Διάδρομος

- GB #6 x 1 cm Screw - 9
- F 9 vis no 6 de 1 cm
- D Nr. 6 x 1 cm - 9
- NL #6 x 1 cm - 9
- I #6 x 1 cm - 9
- E 9 del n°6: 1 cm
- DK 9 skruer 1 cm x 6
- P 9 parafusos n°6 de 1 cm
- FI 6 x 1 cm - 9
- N 6 x 1 cm - 9 stk.
- S #6 x 1 cm tumsskruv - 9
- GR 9 βίδες #6 x 1 cm

- GB #6 x 1,9 cm Screw - 8
- F 8 vis n° 6 de 1,9 cm
- D #6 x 1,9 cm - 8
- NL #6 x 1,9 cm - 8
- I #6 x 1,9 cm - 8
- E 8 del n°6: 1,9 cm
- DK 8 skruer 1,9 cm x 6
- P 8 parafusos n°6 de 1,9 cm
- FI 6 x 1,9 cm - 8
- N 6 x 1,9 cm - 8 stk.
- S #6 x 1,9 cm -tumsskruv - 8
- GR 8 βίδες #6 x 1,9 cm

- GB Shown Actual Size
- F Taille réelle
- D In Originalgröße abgebildet
- NL Op ware grootte
- I Dimensione Reale
- E Mostrado a tamaño real
- DK Vist i naturlig størrelse
- P Mostrado em Tamanho Real
- FI Tuote luonnollisessa koossaan
- N Virkelig størrelse
- S Verklig storlek
- GR Φυσικό Μέγεθος



(GB) CAUTION (F) MISE EN GARDE (D) VORSICHT  
 (NL) WAARSCHUWING (I) AVVERTENZA  
 (E) PRECAUCIÓN (DK) ADVARSEL  
 (P) CUIDADO (FI) VAROITUS (N) ADVARSEL  
 (S) VIKTIGT (GR) ΠΡΟΣΟΧΗ

- (GB) This product contains small parts in its unassembled state. Adult assembly is required.
- (F) À l'état démonté, ce produit contient des petits éléments. Ces petits éléments doivent être assemblés par un adulte uniquement.
- (D) Dieses Produkt enthält im nicht zusammengebauten Zustand Kleinteile. Zusammenbau durch einen Erwachsenen erforderlich.
- (NL) Dit product bevat kleine onderdelen. Moet door volwassene in elkaar worden gezet.
- (I) Il prodotto contiene pezzi di piccole dimensioni che possono essere ingeriti o aspirati. E' richiesto il montaggio da parte di un adulto.
- (E) El juguete desmontado contiene piezas pequeñas. Requiere montaje por parte de un adulto.
- (DK) Dette produkt indeholder små dele, når det ikke er samlet. Skal samles af en voksen.
- (P) Este produto contém peças pequenas quando desmontado. A montagem deverá ser feita por um adulto.
- (FI) Kokoamaton tuote sisältää pieniä osia. Kokoamiseen tarvitaan aikuisen apua.
- (N) Dette produktet inneholder små deler før montering. Må monteres av en voksen.
- (S) Den här produkten innehåller smådelar som omonterad. Kräver vuxenhjälp vid montering.
- (GR) Αυτό το προϊόν στην αρχική του μορφή περιλαμβάνει μικρά κομμάτια. Απαιτείται συναρμολόγηση από ενήλικα.



(GB) Dimple  
 (F) Repère  
 (D) Vertiefung  
 (NL) Uitsparing  
 (I) Fossetta  
 (E) Hoyuelo  
 (DK) Fordybning  
 (P) Círculo côncavo  
 (FI) Syvenny  
 (N) Fordypning  
 (S) Fördjupning  
 (GR) Λακάκι

(GB) Bottom Track  
 (F) Piste de dessous  
 (D) Unterteil  
 (NL) Onderste baan  
 (I) Segmento Inferiore  
 (E) Pista inferior  
 (DK) Bundskinne  
 (P) Última Peça da Espiral  
 (FI) Pohjarata  
 (N) Nedre bane  
 (S) Stativbotten  
 (GR) Κάτω Διάδρομος

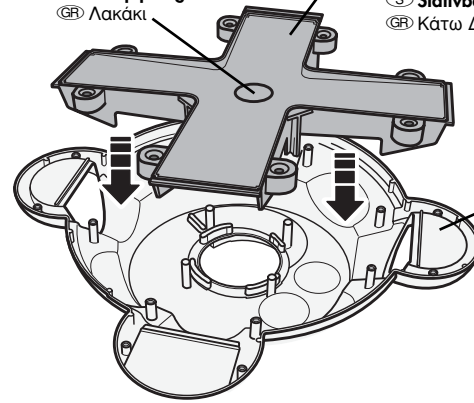

(GB) Base  
 (F) Base  
 (D) Basis  
 (NL) Onderstuk  
 (I) Base  
 (E) Base  
 (DK) Bundstykke  
 (P) Base  
 (FI) Jalusta  
 (N) Base  
 (S) Underdel  
 (GR) Βάση

- (GB) • Place the base upside down on a flat surface.  
 • Identify the side of the bottom track with the dimple.  
 • Place the bottom track onto the pegs on the base with the dimpled side facing you.
- (F) • Poser la base à l'envers sur une surface plate.  
 • Identifier le côté de la piste de dessous avec le repère.  
 • Insérer la piste de dessous sur les tiges de la base, le côté avec le repère vous faisant face.
- (D) • Die Basis verkehrt herum auf eine flache Oberfläche legen.  
 • Auf der Unterseite des Unterteils befindet sich eine Vertiefung.  
 • Das Unterteil so auf die Stifte der Basis setzen, dass die Seite mit der Vertiefung nach oben zeigt.
- (NL) • Plaats het onderstuk ondersteboven op een vlakke ondergrond.  
 • Aan een zijkant van de onderste baan zit een uitsparing.  
 • Plaats de onderste baan op de pennetjes van het onderstuk met de uitsparing naar je toe.
- (I) • Capovolgere la base su una superficie piatta.  
 • Localizzare la parte laterale del segmento inferiore dotato di una fossetta.  
 • Posizionare il segmento inferiore sopra i perni della base con la parte dotata di fossetta rivolta verso di voi.
- (E) • Situar la base del revés, sobre una superficie plana.  
 • Identificar el lado de la pista inferior que incorpora un hoyuelo.  
 • Encajar la pista inferior en las clavijas de la base, con el lado del hoyuelo en dirección a usted.
- (DK) • Sæt bundstykket på et fladt underlag med oversiden nedad.  
 • Find fordybningen i bundskinnen.  
 • Anbring bundskinnen på bundstykkets tapper, så fordybningen vender opad.
- (P) • Colocar a base virada ao contrário sobre uma superfície plana.  
 • Identificar a face da última peça da espiral que tem o orifício côncavo.  
 • Colocar a peça nos pinos da base com o círculo côncavo virado para si.
- (FI) • Käännä alusta ylösalaisin tasaisella pinnalla.  
 • Ota esiin pohjarata syvennyksipuoli ylöspäin.  
 • Aseta pohjarata alustan tappeihin syvennyksipuoli itseesi päin.

- (N) • Legg basen opp-ned på en plan flate.
  - Finn den siden av nedre bane som har en fordypning (i midten).
  - Fest nedre bane i knastene på basen. Siden med fordypning skal vende opp.
- (S) • Lägga basen upp och ned på plant underlag.
  - Kontrollera på vilken sida av stativbotten som fördjupningen sitter.
  - Håll stativbotten med sidan med urgröningen mot dig och passa in den mot tarrarna på basen.
- (GR) • Τοποθετήστε τη βάση ανάποδα πάνω σε μία επίπεδη επιφάνεια.
  - Εντοπίστε το πλαϊνό μέρος του κάτω διαδρόμου με το λακάκι.
  - Τοποθετήστε τον κάτω διάδρομο στις προεξοχές της βάσης με την πλευρά που έχει το λακάκι να «βλέπει» προς το μέρος σας.

2

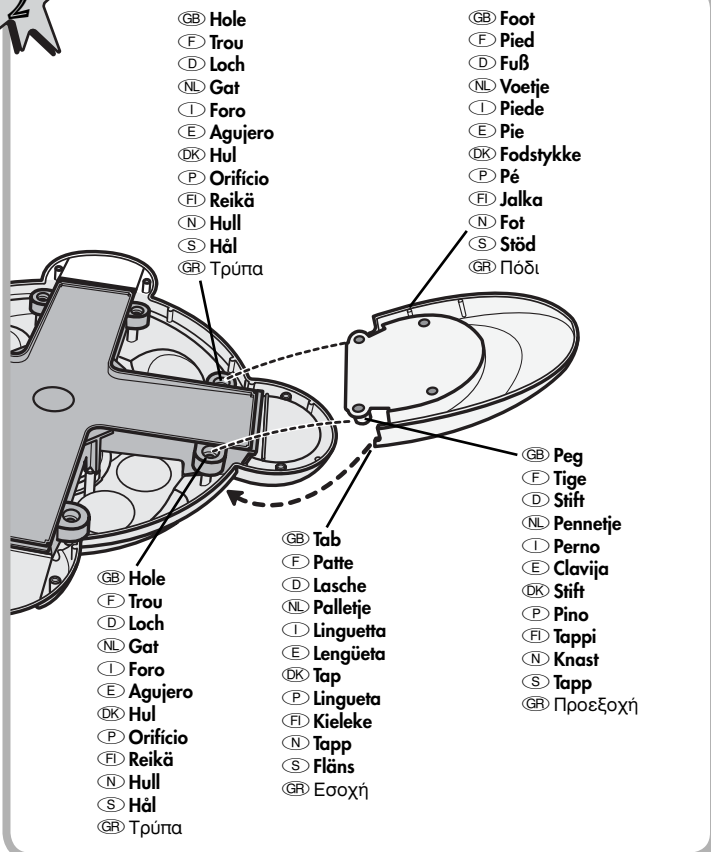

- (GB) • Insert the tabs on on each edge of a foot under the edge of the base so that you can fit the pegs on the foot into the holes on the bottom track.
- (F) • Insérer les pattes à chaque coin du pied sous le coin de la base afin de pouvoir insérer les tiges du pied dans les trous de la piste de dessous.
- (D) • Die Laschen an jeder Seite eines Fußes unter den Rand der Basis stecken, sodass die Stifte des Fußes in die Löcher der Unterseite gesteckt werden können.
- (NL) • Steek de palletjes in de randen van een van de voetjes onder de rand van het onderstuk zodat je de pennetjes op het voetje in de gaten van de onderste baan kunt steken.
- (I) • Inserire le linguette situate su ogni bordo di un piede sotto il bordo della base in modo da inserire i perni del piede nei fori del segmento inferiore.
- (E) • Introducir las lengüetas de cada lado del pie por debajo del borde de la base, a fin de poder encajar las clavijas del pie en los agujeros de la pista inferior.
- (DK) • Før tapperne i kanten af et fodstykke ind under kanten af bundstykket, så stifterne på fodstykket passer ned i hullerne på bundskinnen.
- (P) • Inserir as linguetas de cada extremidade de um "pé" sob a extremidade da base, de modo a que os pinos do "pé" encaixem nos orifícios da última peça da base.

- (FI) • Laita jalan reunojen kielekkeet alustan reunan alle niin, että jalan tapit sopivat pohjaradan reikiin.
- (N) • Tappene på foten føres inn under kanten på basen slik at knastene på foten passer inn i hullene på nedre bane.
- (S) • För in flänsarna i ändarna på foten under kanten på basen så att tarrarna på foten kan passas in i hålen på stativbotten.
- (GR) • Βάλτε τις εσοχές που βρίσκονται στις άκρες των ποδιών κάτω από την άκρη της βάσης ώστε να προσαρμόσετε τις προεξοχές των ποδιών μέσα στις εσοχές του κάτω διαδρόμου.

3

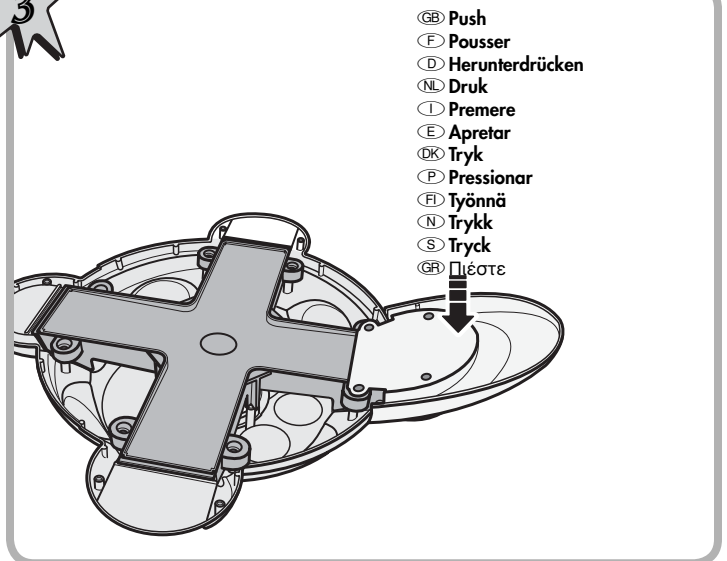

- (GB) • Push down in the centre of the foot to "snap" it into place.
  - Be sure the tabs are under the edge of the base and the pegs fit snug in the holes on the bottom track.
- (F) • Appuyer au milieu du pied pour l'emboîter.
  - Veiller à ce que les pattes soient sous le coin de la base et que les tiges rentrent bien dans les trous sur la piste de dessous.
- (D) • Den Fuß in der Mitte herunterdrücken, damit er richtig einrastet.
  - Darauf achten, dass die Laschen unter dem Basisrand und die Stifte sicher in den Löchern der Unterseite sitzen.
- (NL) • Druk op het midden van het voetje om vast te zetten.
  - Zorg ervoor dat de palletjes onder de rand van het onderstuk en de pennetjes goed vast komen te zitten in de gaten van de onderste baan.
- (I) • Premere il centro del piede per "agganciarlo" in posizione.
  - Assicurarsi che le linguette siano situate sotto il bordo della base e che i perni siano ben inseriti nei fori del segmento inferiore.
- (E) • Apretar hacia abajo el centro del pie para "encajarlo" en su sitio.
  - Asegurarse de que las lengüetas se encuentran por debajo del borde de la base y de que las clavijas encajan perfectamente en los agujeros de la pista inferior.
- (DK) • Tryk ned på midten af fodstykket, indtil det "klikker" på plads.
  - Sørg for, at tapperne befinder sig under kanten af bundstykket, og at stifterne sidder rigtigt i bundskinnens huller.
- (P) • Pressionar o centro do "pé" para encaixar.
  - Certifique-se de que as linguetas estão por debaixo da base e que os pinos ficam bem encaixados na última peça da espiral.
- (FI) • Työnnä jalan keskiosaa alaspäin niin, että se "napsahtaa" paikalleen.
  - Varmista, että kielekkeet ovat alustan reunojen alla ja että tapit ovat tiukasti kiinni pohjaradan rei'issä.
- (N) • Trykk ned midt på foten for å kneppe den på plass.
  - Påse at tappene er ført inn under kanten på basen, og at knastene sitter godt i hullene på nedre bane.
- (S) • Tryck miitt på foten så att den "knäpps" på plats.
  - Se till att flänsarna sitter under kanten på basen och att tarrarna sitter fast ordentligt i hålen på stativbotten.
- (GR) • Πιέστε προς τα κάτω στο κέντρο του ποδιού για να το «κουμπώσετε» στη θέση του.
  - Σιγουρευτείτε ότι οι εσοχές βρίσκονται κάτω από την άκρη της βάσης και ότι οι προεξοχές προσαρμόζουν άνετα στις τρύπες του κάτω διαδρόμου.



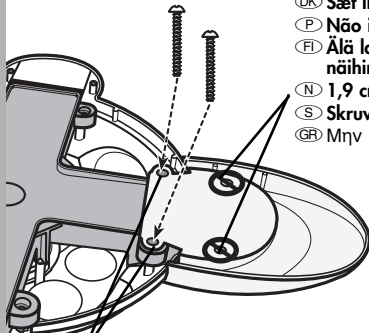

- (GB) Do Not Insert the 1,9 cm Screws Here
- (F) Ne pas insérer la vis de 1,9 cm ici
- (D) Die 1,9 cm Schraube hier NICHT einsetzen
- (NL) Hier niet de 1,9 cm schroeven gebruiken
- (I) Non Inserire la Vite da 1,9 cm Qui
- (E) No introducir los tornillos de 1,9 cm aquí
- (DK) Sæt ikke 1,9 cm -skruerne i her
- (P) Não inserir os parafusos de 1,9 cm aqui
- (FI) Älä laita 1,9 cm -tuuman ruuveja näihin reikiin
- (N) 1,9 cm -skruene skal IKKE settes inn her.
- (S) Skruva inte i 1,9 cm -tumsskruvarna här
- (GR) Μην Εισάγετε τις Βίδες 1,9 cm Εδώ

- (GB) Front Holes
- (F) Trous avant
- (D) Vordere Löcher
- (NL) Voorste gaten
- (I) Fori Frontali
- (E) Agujeros delanteros
- (DK) Forreste huller
- (P) Orifícios Frontais
- (FI) Etureiät
- (N) Fronthull
- (S) Hål fram
- (GR) Μπροστινές Τρύπες



- (GB) #6 x 1,9 cm Screw
- (F) Vis n° 6 de 1,9 cm
- (D) Nr. 6 x 1,9 cm Schraube
- (NL) #6 x 1,9 cm schroef
- (I) #6 x 1,9 cm
- (E) Tornillo n°6 de 1,9 cm
- (DK) 1,9 cm x 6 Skruer
- (P) Parafuso n°6 de 1,9 cm
- (FI) 6 x 1,9 cm ruuvi
- (N) 6 x 1,9 cm skruer
- (S) #6 x 1,9 cm tumsskruv
- (GR) #6 x 1,9 cm
- (GB) Shown Actual Size
- (F) Taille réelle
- (D) In Originalgröße abgebildet
- (NL) Op ware grootte
- (I) Dimensione Reale
- (E) Mostrado a tamaño real
- (DK) Vist i naturlig størrelse
- (P) Mostrado em Tamanho Real
- (FI) Tuote luonnollisessa koossaan
- (N) Virkelig størrelse
- (S) Verklig storlek
- (GR) Φυσικό Μέγεθος

- (GB) • Insert two #6 x 1,9 cm screws through the front holes in the foot and into the base, as shown.
- Tighten the screws with a Phillips screwdriver. Do not over-tighten.
- (F) • Insérer 2 vis n° 6 de 1,9 cm dans les trous avant du pied et dans la base, comme indiqué.
- Visser à l'aide d'un tournevis cruciforme. Ne pas trop serrer.
- (D) • Zwei Nr. 6 x 1,9 cm Schrauben wie dargestellt durch die vorderen Löcher des Fußes und in die Basis stecken.
- Die Schrauben mit einem Kreuzschlitzschraubenzieher festziehen. Die Schrauben nicht zu fest anziehen, damit sie nicht überdrehen.
- (NL) • Steek twee #6 x 1,9 cm schroeven door de voorste gaten van het voetje en dan in het onderstuk zoals afgebeeld.
- Draai de schroeven vast met een kruiskopschroevendraaier. Draai niet al te strak vast.
- (I) • Inserire due viti #6 x 1,9 cm nei fori frontali del piede e nella base, come illustrato.
- Stringere le viti con un cacciavite a stella. Non forzare.
- (E) • Introducir dos tornillos n°6 de 1,9 cm por los agujeros delanteros del pie y por la base, tal como muestra el dibujo.
- Fijarlos con un destornillador de estrella, sin apretarlos en exceso.
- (DK) • Før to skruer (1,9 cm x 6) gennem de forreste huller i fodstykket og ind i bundstykket som vist.
- Spænd skruerne med en stjerneskrueetrækker. Pas på ikke at spænde dem for hårdt.
- (P) • Inserir dois parafusos n°6 de 1,9 cm nos orifícios frontais do "pé" até à base, como ilustrado.
- Aparafusar com uma chave de fendas. Não apertar demais os parafusos.
- (FI) • Pujota kaksi 6 x 1,9 cm -ruuvia jalan eturei'istä alustaan kuvassa näkyvällä tavalla.
- Kiristä ruuvit ristipääruuvitalalla. Älä kierrä liian tiukalle.

- (N) • Sett to 6 x 1,9 cm -skruer gjennom fronthullene i foten og inn i basen som vist.
- Stram skruene til med et stjerneskruejern. Ikke skru for hardt til.
- (S) • Sätt i två #6 x 1,9 cm -tumsskruvar i hålen fram på stödet och ner i basen, som på bilden.
- Dra åt skruvarna med en stjærnskruvmejsel. Dra inte åt för hårt.
- (GR) • Περάστε 2 βίδες #6 x 1,9 cm στις μπροστινές τρύπες του ποδιού και μέσα στη βάση, όπως απεικονίζεται.
- Σφιξτε τις βίδες με ένα σταυροκατσάβιδο. Μην τις σφιξτε πολύ δυνατά.

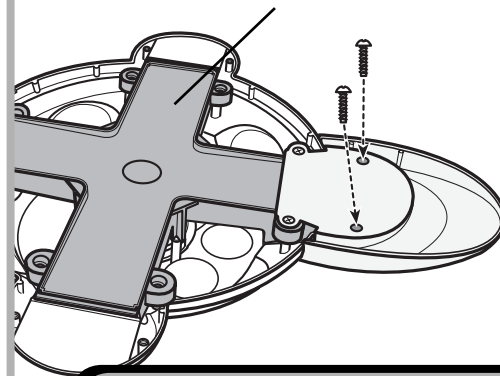

- (GB) Bottom Track
- (F) Piste de dessous
- (D) Unterteil
- (NL) Onderste baan
- (I) Segmento Inferiore
- (E) Pista inferior
- (DK) Bundskinne
- (P) Última Peça da Espiral
- (FI) Pohjarata
- (N) Nedre bane
- (S) Stativbotten
- (GR) Κάτω Διάδρομος



- (GB) #6 x 1 cm Screw
- (F) Vis n° 6 de 1 cm
- (D) Nr. 6 x 1 cm - Schraube
- (NL) #6 x 1 cm schroef
- (I) Vite #6 x 1 cm
- (E) Tornillo n°6 de 1 cm
- (DK) 6 x 1 cm
- (P) Parafuso n°6 de 1 cm
- (FI) 6 x 1 cm ruuvi
- (N) 6 x 1 cm Skruer
- (S) #6 x 1 cm tumsskruv
- (GR) #6 x 1 cm
- (GB) Shown Actual Size
- (F) Taille réelle
- (D) In Originalgröße abgebildet
- (NL) Op ware grootte
- (I) Dimensione Reale
- (E) Mostrado a tamaño real
- (DK) Vist i naturlig størrelse
- (P) Mostrado em Tamanho Real
- (FI) Tuote luonnollisessa koossaan
- (N) Virkelig størrelse
- (S) Verklig storlek
- (GR) Φυσικό Μέγεθος

- (GB) • Insert two #6 x 1 cm screws through the remaining two holes in the foot and into the base, as shown.
- Tighten the screws with a Phillips screwdriver. Do not over-tighten.
- Repeat steps 2 through 5 to attach the other three feet.
- Turn the base over.
- (F) • Insérer 2 vis n° 6 de 1 cm dans les deux trous restants dans le pied et dans la base, comme illustré.
- Visser à l'aide d'un tournevis cruciforme. Ne pas trop serrer.
- Répéter les étapes 2 à 5 pour fixer les 3 autres pieds.
- Retourner la base.
- (D) • Zwei Nr. 6 x 1 cm Schrauben wie dargestellt durch die anderen beiden Löcher des Fußes und in die Basis stecken.
- Die Schrauben mit einem Kreuzschlitzschraubenzieher festziehen. Die Schrauben nicht zu fest anziehen, damit sie nicht überdrehen.
- Schritte 2 bis 5 wiederholen, um die anderen drei Füße zu befestigen.
- Die Basis herumdrehen
- (NL) • Steek twee #6 x 1 cm schroeven door de andere twee gaten van het voetje en dan in het onderstuk zoals afgebeeld.
- Draai de schroeven vast met een kruiskopschroevendraaier. Draai niet al te strak vast.
- Herhaal de stappen 2 t/m 5 om de andere drie voetjes te bevestigen.
- Draai het onderstuk om.
- (I) • Inserire due viti #6 x 1 cm nei due fori restanti del piede e nella base, come illustrato.
- Stringere le viti con un cacciavite a stella. Non forzare.
- Ripetere i punti da 2 a 5 per agganciare gli altri tre piedi.
- Capovolgere la base.

- (E) • Introducir dos tornillos nº6 de 1 cm por los otros dos agujeros del pie y por la base, tal como muestra el dibujo.
- Fijarlos con un destornillador de estrella, sin apretarlos en exceso.
- Repetir los pasos del 2 al 5 para encajar los otros tres pies.
- Dar la vuelta a la base.
- (DK) • Før to skruer (1 cm x 6) gennem de to andre huller i fodstykket og ind i bundstykket som vist.
- Spænd skrueerne med en stjerneskrueetrækker. Pas på ikke at spænde dem for hårdt.
- Anbring de tre andre fodstykker på samme måde ved at gentage trin 2 til 5.
- Vend bundstykket om.
- (P) • Inserir dois parafusos nº6 de 1 cm nos orifícios frontais do "pé" até à base, como ilustrado.
- Aparafusar com uma chave de fendas. Não apertar demais os parafusos.
- (FI) • Pujota kaksi 6 x 1 cm -ruuvia jalan kahteen muuhun reikään kuvassa näkyvällä tavalla. Kiristä ruuvit ristipääruuvitalalla.
- Älä kierrä liian tiukalle.
- Kiinnitä muut kolme jalkaa toistamalla vaiheet 2 - 5.
- Käännä alusta toisinpäin.
- (N) • Sett to 6 x 1 cm -skruer inn gjennom de to andre hullene i foten og inn i basen som vist.
- Stram skruene til med et stjerneskruejern. Ikke skru for hardt til.
- Gjenta trinn 2 til og med 5 for å feste de tre andre føttene.
- Snu basen.
- (S) • Sätt i två #6 x 1 cm -tusskruvar i de båda andra hålen på stödet och ner i basen, som på bilden.
- Dra åt skruvarna med en stjärnskrumvejsel. Dra inte åt för hårt.
- Upprepa steg 2-5 för att fästa de andra tre stöden.
- Vänd på basen.
- (GR) • Περάστε 2 βίδες #6 x 1 cm στις άλλες δύο τρύπες του ποδιού και μέσα στη βάση, όπως απεικονίζεται.
- Σφιξτε τις βίδες με ένα σταυροκατσάβιδο. Μην τις σφιξτε πολύ δυνατά.
- Επαναλάβετε τα βήματα 2 έως 5 για να προσαρμόσετε και τα άλλα τρία πόδια.
- Αναποδογυρίστε τη βάση.

6

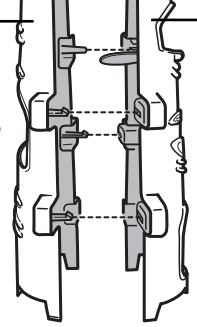
- 
- (GB) Centre Tube Piece
  - (F) Élément de la tour centrale
  - (D) Mittelröhrenteil
  - (NL) Middenbuis (deel)
  - (I) Pezzo del Tubo Centrale
  - (E) Pieza del tubo central
  - (DK) Midterrørselement
  - (P) Peça do Cilindro Central
  - (FI) Keskiputken osa
  - (N) Halvpart av midtaksen
  - (S) Centrumrördel
  - (GR) Κεντρικό Κομμάτι Σωλήνα

- (GB) • Insert and "snap" the tabs on one of the centre tube pieces into the slots on the other centre tube piece.
- (F) • Insérer et **enclencher** les pattes d'un élément de la tour centrale dans les fentes du deuxième élément de la tour centrale.
- (D) • Die Laschen an dem einen Mittelröhrenteil in die Schlitzte des anderen Mittelröhrenteils stecken und **einrasten** lassen.
- (NL) • **Klik** de palletjes aan van het ene middenbuisstuk in de gleuven van het andere middenbuisstuk.
- (I) • Inserire e "**agganciare**" le linguette situate su uno dei pezzi del tubo centrale alle fessure dell'altro pezzo.
- (E) • **Encajar** las lengüetas de una de las piezas del tubo central en las ranuras de la otra pieza del tubo.
- (DK) • Sæt tapperne på det ene midterrørselement ind i rillerne på det andet midterrørselement og "**klik**" dem sammen.
- (P) • Inserir e **encaixar** as linguetas de uma das peças do cilindro central nas ranhuras da outra peça do cilindro central.

- (FI) • **Napsauta** toisen keskiputken osan tapit kiinni toisessa keskiputkessa oleviin reikiin.
- (N) • Knepp de to halvdelene sammen.
- (S) • För in och **knäpp** fast flikarna på den ena centrumrördelen i spåren på den andra centrumrördelen.
- (GR) • Περάστε και «συνδέστε» τις προεξοχές του ενός σωλήνα μέσα στις εσοχές του άλλου σωλήνα.

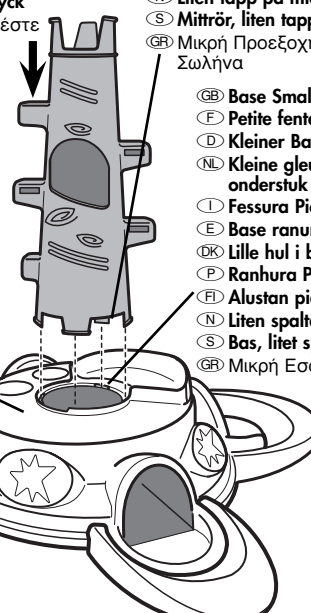

- 
- (GB) Push
  - (F) Pousser
  - (D) Herunterdrücken
  - (NL) Druk
  - (I) Premere
  - (E) Apretar
  - (DK) Tryk
  - (P) Pressionar
  - (FI) Työnnä
  - (N) Trykk
  - (S) Tryck
  - (GR) Πιέστε
- (GB) Centre Tube Small Tab
  - (F) Petite patte de la tour centrale
  - (D) Mittelröhre - kleine Laschen
  - (NL) Kleine palletje middenbuis
  - (I) Linguetta Piccola del Tubo Centrale
  - (E) Tubo central lengüeta pequeña
  - (DK) Lille tap på midterrør
  - (P) Lingueta Pequena do Cilindro Central
  - (FI) Keskiputken pieni kieleke
  - (N) Liten tapp på midtsøylen
  - (S) Mittrör, liten tapp
  - (GR) Μικρή Προεξοχή Κεντρικού Σωλήνα
- (GB) Base Small Slot
  - (F) Petite fente de la base
  - (D) Kleiner Basisschlitz
  - (NL) Kleine gleuf onderstuk
  - (I) Fessura Piccola della Base
  - (E) Base ranura pequeña
  - (DK) Lille hul i bundstykket
  - (P) Ranhura Pequena da Base
  - (FI) Alustan pieni aukko
  - (N) Liten spalte i basen
  - (S) Bas, liten spår
  - (GR) Μικρή Εσοχή Βάσης
- (GB) Base
  - (F) Base
  - (D) Basis
  - (NL) Onderstuk
  - (I) Base
  - (E) Base
  - (DK) Bundstykke
  - (P) Base
  - (FI) Jalusta
  - (N) Base
  - (S) Underdel
  - (GR) Βάση

- (GB) • Align the smallest tab on the centre tube with the smallest slot in the base. Push down on the track support to "**snap**" the centre tube into place.
- (F) • Aligner la plus petite patte de la tour centrale sur la plus petite fente de la base. Appuyer sur le support de piste pour bien **enclencher** la tour centrale.
- (D) • Die kleinste Lasche der Mittelröhre in den kleinsten Schlitz der Basis stecken. Die Bahnstütze herunterdrücken, um die Mittelröhre **einrasten** zu lassen.
- (NL) • Plaats het kleinste palletje op de middenbuis boven het kleinste gleufje van het onderstuk. **Klik** de buis vast door op de baansteun te drukken.
- (I) • Allineare la linguetta più piccola del tubo centrale con la fessura più piccola della base. Premere sul supporto del segmento per "**agganciare**" il tubo centrale in posizione.
- (E) • Alinear la lengüeta más pequeña del tubo central con la ranura más pequeña de la base. Empujar hacia abajo el soporte de la pista para "**encajar**" el tubo central en su sitio.
- (DK) • Placer midterrørets mindste tap i det mindste hul i bundstykket. Tryk ned på sporholderen, indtil midterrøret "**klikker**" på plads.
- (P) • Alinhar a lingueta pequena do cilindro central com a ranhura pequena da base. Pressionar para **encaixar** o cilindro central.
- (FI) • Aseta keskiputken pienin kieleke alustan pienimpään aukkoon. **Napsauta** putki paikalleen painamalla ratojen tuista alaspäin.
- (N) • Før den minste tappen på midtsøylen inn i den minste spalten i basen. Trykk ned og knepp midtsøylen på plass.
- (S) • Passa in den minsta tappen på mittröret med det minsta spåret på basen. Tryck ner ställningen så att mittröret "**knäpps**" på plats.
- (GR) • Ευθυγραμμίστε την μικρότερη προεξοχή του κεντρικού σωλήνα με την μικρότερη εσοχή της βάσης. Πιέστε προς τα κάτω την βάση του διάδρομου για να ασφαλίσει ο κεντρικός σωλήνας στη θέση του.

8

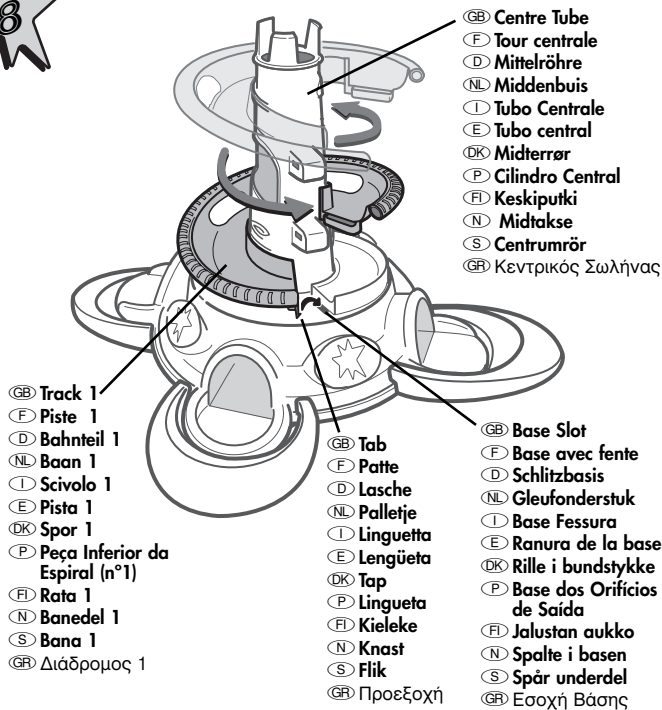

- GB • Locate the track 1. Position track 1 with the grooved side up.
- Fit track 1 onto the centre tube. Rotate it counter-clockwise until it reaches the base.
  - Insert and "snap" the tab on the end of track 1 into the slot on the base.
- F • Repérer la piste 1. Positionner la piste 1 face rainurée sur le dessus.
- Placer la piste sur la tour centrale. Faire tourner la piste dans le sens contraire des aiguilles d'une montre jusqu'à ce qu'elle atteigne la base.
  - Emboîter la patte à l'extrémité de la piste 1 dans la fente de la base.
- D • Bahnteil 1 suchen. Bahnteil 1 mit der geriffelten Seite nach oben platzieren.
- Bahnteil 1 auf die Mittelröhre setzen. Gegen den Uhrzeigersinn drehen, bis es die Basis erreicht.
  - Die Lasche am Ende von Bahnteil 1 in den Schlitz in der Basis stecken und einrasten lassen.
- NL • Pak baan 1. Houd baan 1 met de gegroefde kant naar boven.
- Bevestig baan 1 aan de middenbuis. Draai tegen de klok in totdat baan 1 op het onderstuk zit.
  - Klik het palletje aan het uiteinde van baan 1 vast in de gleuf op het onderstuk.
- I • Localizzare lo scivolo 1. Posizionare lo scivolo 1 in modo tale che la parte con canaline sia rivolta verso l'alto.
- Posizionare lo scivolo 1 sopra il tubo centrale. Ruotare in senso antiorario fino a toccare la base.
  - Inserire e "agganciare" la linguetta situata sull'estremità dello scivolo 1 alla fessura della base.
- E • Localizar la pista nº1 y situarla con el lado acanalado hacia arriba.
- Encajar la pista nº1 en el tubo central y girarla en dirección antihoraria hasta llegar a la base.
  - Introducir la lengüeta del final de la pista nº1 en la ranura de la base.
- DK • Find spor 1. Hold spor 1 med den rillede side opad.
- Sæt spor 1 fast på midterrøret. Drej det mod urets retning, indtil det når bundstykket.
  - Sæt tappen for enden af spor 1 ind i rillen i bundstykket og "klik" den fast.
- P • Localizar a peça inferior da espiral. Colocar a peça inferior da espiral numa superfície plana, de modo a que os sulcos fiquem virados para cima.
- Encaixar a peça inferior da espiral no cilindro central. Rodá-la no sentido oposto ao dos ponteiros do relógio até chegar à base dos orificios de saída.
  - Inserir e encaixar a lingueta na extremidade da peça inferior da espiral na ranhura da base.

- FI • Ota esiin rata 1. Käännä rata 1 uritettu puoli ylöspäin.
- Aseta rata 1 keskiputken päälle. Kierrä sitä vastapäivään, kunnes se on jalustassa kiinni.
  - Napsauta radan 1 päässä oleva kieleke jalustassa olevaan aukkoon.
- N • Finn fram banel 1. Legg delen slik at den konkave siden vender opp.
- Vri den nedrå midtaksen mot urviserne til den kommer helt ned på basen.
  - Trykk knasten i enden av banel 1 inn i spalten i basen til du hører et klikk.
- S • Lokalisera bana 1. Placera bana 1 med spåren uppåt.
- Montera bana 1 på centrumröret. Vrid den moturs tills den kommer till basen.
  - För in och snäpp fast flikarna i slutet av bana 1 i spåret i bottenplattan.
- GR • Βρείτε το διάδρομο 1. Τοποθετήστε τον με την αυλακωτή πλευρά επάνω.
- Ταιριάξτε τον διάδρομο 1 πάνω στον κεντρικό αγωγό. Περιστρέψτε την προς τα αριστερά μέχρι να ενωθεί με τη βάση.
  - Ενώστε την προεξοχή του διαδρόμου 1 με την εσοχή της βάσης.

9

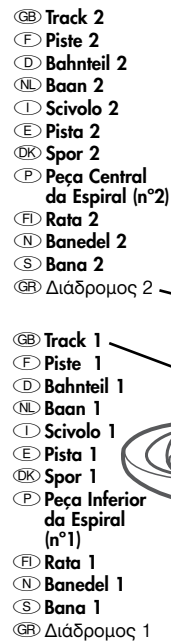

- GB • Position track 2 with the grooved side up. Fit track 2 onto the centre tube.
- Rotate track 2 counter-clockwise until it meets track 1. Insert and "snap" the tab on the end of track 2 into the slot on track 1. Be sure the peg on the end of track 2 fits into the hole in track 1.
  - Repeat this process to assemble track 3 to track 2.
- Hint: When the tracks are properly fitted on the centre tube, a tab on the centre tube should be visible above each track.
- F • Positionner la piste 2 face rainurée sur le dessus. Placer la piste 2 sur la tour centrale.
- Faire tourner la piste 2 dans le sens contraire des aiguilles d'une montre jusqu'à ce qu'elle atteigne la piste 1. Emboîter la patte à l'extrémité de la piste 2 dans la fente de la piste 1. S'assurer que la tige à l'extrémité de la piste 2 s'insère bien dans le trou de la piste 1.
  - Répéter le procédé pour assembler la piste 3 à la piste 2.
- Conseil: pour vérifier que les pistes sont correctement assemblées sur la tour centrale, s'assurer qu'une patte de la tour centrale est visible au-dessus de chaque piste. Si ce n'est pas le cas, les pistes ne sont pas bien assemblées.



- Bahnteil 2 mit der geriffelten Seite nach oben platzieren. Bahnteil 2 auf die Mittelröhre setzen.
- Bahnteil 2 gegen den Uhrzeigersinn drehen, bis es Bahnteil 1 trifft. Die Lasche am Ende von Bahnteil 2 in den Schlitz in Bahnteil 1 stecken und **einrasten** lassen. Darauf achten, dass die Lasche am Ende von Bahnteil 2 in die Öffnung von Bahnteil 1 passt.
- Diesen Vorgang wiederholen, um Bahnteil 3 an Bahnteil 2 anzubringen.

**Hinweis:** Wenn die Bahnteile richtig an der Mittelröhre angebracht sind, sollte eine Lasche der Mittelröhre über jedem Bahnteil sichtbar sein.

- Houd baan 2 met de gegroefde kant naar boven. Bevestig baan 2 aan de middenbuis.
- Draai baan 2 tegen de klok in totdat hij bij baan 1 komt. **Klik** het palletje aan het uiteinde van baan 2 in de gleuf van baan 1. Zorg ervoor dat het pennetje aan het eind van baan 2 in het gaatje van baan 1 is gestoken.
- Doe hetzelfde om baan 3 aan baan 2 vast te maken.

**Tip:** Wanneer de banen op de juiste manier aan de middenbuis zijn bevestigd, moet er boven elke baan een palletje op de middenbuis zichtbaar zijn.

- Posizionare lo scivolo 2 con la parte con canaline rivolta verso l'alto. Posizionare lo scivolo 2 sopra il tubo centrale.
- Ruotare lo scivolo 2 in senso anti-orario fino a fargli toccare lo scivolo 1. Inserire e **"agganciare"** la linguetta situata sull'estremità dello scivolo 2 alla fessura dello scivolo 1. Controllare che il perno situato sull'estremità del binario 2 sia inserito nel foro del binario 1.
- Ripetere l'operazione per montare lo scivolo 3 allo scivolo 2.

**Suggerimento:** Una volta montati gli scivoli sul tubo centrale, dovrebbe essere visibile sopra ogni scivolo la linguetta situata sul tubo centrale.

- Localizar la pista nº2 y situarla con el lado acanalado hacia arriba.
- Encajar la pista nº2 en el tubo central y girarla en dirección antihoraria hasta llegar a la pista nº1. Introducir la lengüeta del final de la pista nº2 en la ranura de la pista nº1. Cerciorarse de que la clavija del extremo de la pista 2 se ajuste en el orificio de la pista 1.
- Repetir la misma operación para encajar la pista nº3 con la nº2.

**Atención:** cuando las pistas están bien encajadas en el tubo central, queda a la vista una lengüeta del tubo central por encima de cada pista.

- Hold spor 2 med den rillede side opad. Sæt spor 2 fast på midterrøret.
- Drej spor 2 mod urets retning, indtil det når spor 1. Sæt tappen for enden af spor 2 ind i rillen i spor 1 og **"klik"** den fast. Sørg for, at tappen for enden af bane 2 passer ind i hullet i bane 1.
- Gentag denne proces for at fastgøre spor 3 til spor 2.

**Tip:** Når sporene sidder rigtigt på midterrøret, skal man kunne se en tap fra midterrøret over hvert spor.

- Colocar a peça central da espiral sobre uma superfície plana, de modo a que o lado com sulcos fique virado para cima. Encaixar a peça central da espiral no cilindro central.
- Rodar a peça central da espiral no sentido oposto ao dos ponteiros do relógio até tocar a peça inferior da espiral. Inserir e **encaixar** a lingueta da extremidade da peça central da espiral na ranhura da peça inferior da espiral. Certificar-se que o pino no fim da pista 2 encaixa no buraco da pista 1.
- Repetir este procedimento para encaixar a peça superior da espiral à a peça central da espiral.

**Nota:** saberá que as peças da espiral estão bem encaixadas no cilindro central se em cima de cada uma delas estiver visível uma lingueta.

- Käännä rata 2 uritettu puoli ylöspäin. Aseta rata 2 keskikutken päälle.
- Kierrä rataa 2 vastapäivään, kunnes se osuu rataan 1. **Napsauta** radan 2 päässä oleva kieleke radassa 1 olevaan aukkoon. Varmistu, että radan 2 päässä oleva tappi menee radan 1 reikään.
- Kiinnitä rata 3 rataan 2 samalla tavoin.

**Vihje:** Kun radat on kiinnitetty keskikutkeen oikein, kunkin radan yläpuolella keskikutkessa tulisi näkyä kieleke.

- Legg banedel 2 slik at den konkave siden vender opp. Vri den nedpå midtaksen mot urviserne til den møter banedel 1.
- Trykk knasten i enden av banedel 2 inn i spalten på banedel 1 til du hører et **klikk**. Pass på at tappen på enden av banedel 2 klikker på plass i hullet på banedel 1.
- Gjenta de samme trinnene for montering av banedel 3 på banedel 2.

**Tips:** Når banens ulike deler er korrekt montert på midtaksen, vil hver banedel ligge an mot en ansats på midtaksen.

- Placera bana 2 med spåren uppåt. Montera bana 2 på centrurröret.
- Vrid bana 2 moturs tills den kommer till bana 1. För in och **snäpp** fast flikarna i slutet av bana 2 i spåret i bana 1. Se till att stiftet på änden av bandel 2 passar in i hålet i bandel 1.
- Upprepa för att sätta fast bana 3 i bana 2.

**Tips:** När banorna är korrekt monterade på centrurröret skal en flik på centrurröret synas ovanför varje spår.

- Τοποθετήστε το διάδρομο 2 με την αυλακωτή πλευρά επάνω.
  - Ταϊριάξτε τον πάνω στον κεντρικό αγωγό. Περιστρέψτε τον προς τα αριστερά μέχρι να ενωθεί με την βάση. Ενώστε την προεξοχή του διαδρόμου 2 με την εσοχή της βάσης. Σιγουρευτείτε ότι η προεξοχή στην άκρη της σουλήθρας 2 προσαρμύζεται μέσα στην εσοχή του διαδρόμου 1.
  - Επαναλάβετε για να συναρμολογήσετε τον διάδρομο 3 στον 2.
- Συμβουλή: Όταν οι διάδρομοι είναι σωστά τοποθετημένοι στον κεντρικό αγωγό, η προεξοχή του κεντρικού σωλήνα είναι ορατή πάνω από κάθε πίστα.

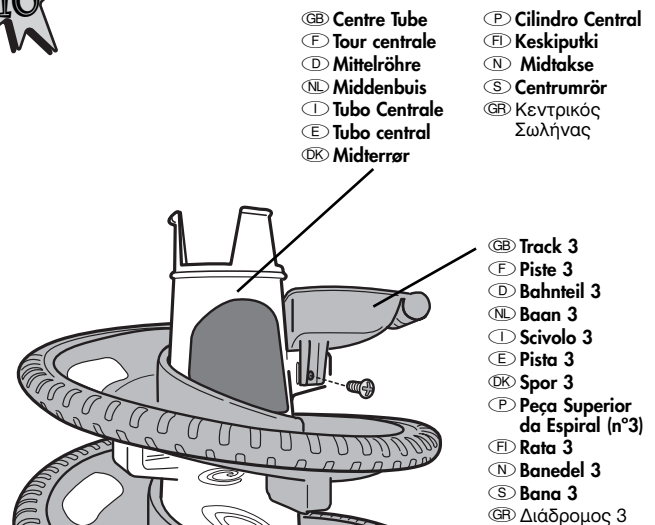

- |   |   |
|---|---|
| <ul style="list-style-type: none"> <li>• #6 x 1 cm Screw</li> <li>• Vis n° 6 de 1 cm</li> <li>• Nr. 6 x 1 cm - Schraube</li> <li>• #6 x 1 cm schroef</li> <li>• Vite #6 x 1 cm</li> <li>• Tornillo n°6 de 1 cm</li> <li>• 6 x 1 cm</li> <li>• Parafuso n°6 de 1 cm</li> <li>• 6 x 1 cm ruuvi</li> <li>• 6 x 1 cm Skrue</li> <li>• #6 x 1 cm tumsskruv</li> <li>• #6 x 1 cm</li> </ul> | <ul style="list-style-type: none"> <li>• Shown Actual Size</li> <li>• Taille réelle</li> <li>• In Originalgröße abgebildet</li> <li>• Op ware grootte</li> <li>• Dimensione Reale</li> <li>• Mostrado a tamaño real</li> <li>• Vist i naturlig størrelse</li> <li>• Mostrado em Tamanho Real</li> <li>• Tuote luonnollisessa koossaan</li> <li>• Virkelig størrelse</li> <li>• Verklig storlek</li> <li>• Φυσικό Μέγεθος</li> </ul> |
|---|---|

- Insert a #6 x 1 cm screw through the opening under track 3 and into the hole in the centre tube. Tighten the screw with a Phillips screwdriver. Do not over-tighten.
- Insérer une vis dans l'ouverture sous la piste 3, jusque dans le trou de la tour centrale. Serrer la vis avec un tournevis cruciforme. Ne pas trop serrer.
- Eine Schraube durch die Öffnung unter Bahnteil 3 und in das Loch in der Mittelröhre stecken. Die Schraube mit einem Kreuzschlitzschraubenzieher festschrauben. Bitte nicht zu fest anziehen.
- Steek door de opening onder baan 3 een schroef in het gat in de middenbuis. Draai de schroef vast met een kruiskopschroevendraaier. Draai niet al te strak vast.
- Inserire una vite nell'apertura situata sotto lo scivolo 3 e nel foro del tubo centrale. Stringere la vite con un cacciavite a stella. Non Forzare.



- (E) • Introducir el tornillo por la abertura situada debajo de la pista nº3 y por el agujero del tubo central. Atornillarlo con un destornillador de estrella, sin apretar en exceso.
- (DK) • Sæt en skrue ind gennem åbningen under spor 3 og ind i hullet i midterrøret. Stram skruen med en stjerneskruetrækker. Undlad at stramme for hårdt.
- (P) • Inserir um parafuso através do orifício sob a peça superior da espiral até ao orifício no cilindro central. Aparafusar com uma chave de fendas. Não apertar demais.
- (FI) • Kierrä ruuvi radan 3 alla sijaitsevan reiän läpi keskikutkessa olevaan reikään. Kiristä ruuvi ristipääruuvitaltalla. Älä kierrä liian tiukalle.
- (N) • Sett en skrue i hullet i underkant av banedel 3 og gjennom hullet i den øverste støtten på midtaksen. Stram til med et stjerneskruejern. Ikke stram for hardt til.
- (S) • Skruva i en skruv genom öppningen under bana 3 och in i hålet i centrurröret. Dra åt skruven med en stjärnskruvmejsel. Dra inte åt för hårt.
- (GR) • Βάλτε μια βίδα ανάμεσα στο άνοιγμα κάτω από το διάδρομο 3 και μέσα στην εσοχή του κεντρικού αγωγού. Σφίξτε με ένα σταυροκατσάβιδο. Μην σφίξετε πολύ δυνατά.

- (F) • Faire correspondre la patte striée de la tour centrale à la fente rainurée du module électronique.
- Appuyer sur le module électronique pour **l'emboîte**. Tirer dessus pour s'assurer qu'il est bien fixé
- (D) • Die gerippte Lasche der Mittelröhre in den geriffelten Schlitz des elektronischen Oberteils stecken.
- Den elektronischen Aufsatz herunterdrücken, damit er in Position **einrastet**. An dem elektronischen Aufsatz hochziehen, um festzustellen, ob er sicher eingerastet ist.
- (NL) • Steek het geribbelde palletje van de middenbuis in de gegroefde gleuf van de elektronische top.
- Druk op de elektronische top om vast te **klikken**. Trek aan de top omhoog om te controleren of alles goed vastzit.
- (I) • Abbinare la linguetta con sporgenza del tubo centrale alla fessura con canalina della parte superiore elettronica.
- Premere il tettuccio per **"agganciarlo"** in posizione. Tirare il tettuccio verso l'alto per assicurarsi che sia ben fissato.
- (E) • Encajar la lengüeta con saliente del tubo central con la ranura con guías de la pieza electrónica superior.
- Empujar hacia abajo la pieza superior electrónica para que **encaje** en su sitio. Tirar de ella para comprobar que ha quedado bien fijada.
- (DK) • Sæt midterrørets tap med kanten ind i hullet med slidsen i den elektroniske top.
- Tryk ned på den elektroniske top, så den **"klikker"** på plads. Træk op i den elektroniske top for at sikre, at den sidder ordentligt fast.
- (P) • Fazer coincidir a lingueta do cilindro central com a ranhura do topo electrónico.
- Pressionar o topo electrónico para o **encaixar**. Levantar o topo electrónico para se certificar de que está bem encaixado.
- (FI) • Sovita keskikutken urakieleke elektroniikkakannen ura-aukkoon.
- Paina elektroniikkakannta alaspäin ja **napsauta** se paikalleen. Varmista nostamalla, että se on tukevasti paikallaan.
- (N) • Før de store tappene på midtsøylen inn i utsparingene i den elektroniske toppen.
- Trykk den elektroniske toppen nedpå slik at den **knepper** på plass. Dra i den elektroniske toppen for å kontrollere at den sitter som den skal.
- (S) • Passa in den räfflade tappens på centrurröret med färan i den elektroniska överdelen.
- Tryck ned på den elektroniska överdelen för att **"knäppa fast"** den. Dra i den elektroniska överdelen för att kontrollera att den sitter säkert.
- (GR) • Ταίριάξτε τη ραβδωτή προεξοχή του κεντρικού σωλήνα με την αυλακωτή εσοχή του ηλεκτρονικού πάνω μέρους.
- Πιέστε προς τα κάτω για να «συνδεθεί» στη θέση του. Τραβήξτε για να σιγουρευτείτε ότι είναι καλά συνδεδεμένο στη θέση του.

11

- (GB) Volume Switch
- (F) Sélecteur de volume
- (D) Lautstärkereglér
- (NL) Volumeschakelaar
- (I) Leva Regolazione Volume
- (E) Interruptor de volumen
- (DK) Volumenknop
- (P) Interruptor do Volume
- (FI) Äänvoimakkuuskytkin
- (N) Volumbryter
- (S) Volymkontroll
- (GR) Διακόπτης Ηχου

- (GB) Electronic Top
- (F) Module électronique
- (D) Elektronischer Aufsatz
- (NL) Elektronische top
- (I) Tettuccio Elettronico
- (E) Pieza superior electrónica
- (DK) Elektronisk top
- (P) Topo Electrónico
- (FI) Elektroniikkakansi
- (N) Elektronisk topp
- (S) Elektronisk överdel
- (GR) Ηλεκτρικό Πάνω Μέρος

- (GB) Centre Tube
- (F) Tour centrale
- (D) Mittelröhre
- (NL) Middenbuis
- (I) Tubo Centrale
- (E) Tubo central
- (DK) Midterrør
- (P) Cilindro Central
- (FI) Keskikutki
- (N) Midtakse
- (S) Centrurrör
- (GR) Κεντρικός Σωλήνας

- (GB) Groove
- (F) Rainure
- (D) Rille
- (NL) Groef
- (I) Canalina
- (E) Guía
- (DK) Slidse
- (P) Ranhura
- (FI) Ura
- (N) Utsparing
- (S) Spår
- (GR) Αυλάκια
- (GB) Rib
- (F) Strie
- (D) Rippe
- (NL) Ribbel
- (I) Sporgenza
- (E) Saliente
- (DK) Kant
- (P) Lingueta
- (FI) Uloke
- (N) Stor tapp
- (S) Ribba
- (GR) Ραβδώσεις

- (GB) • Match the ribbed tab on the centre tube with the grooved slot in the electronic top.
- Push down on the electronic top to **"snap"** it into place. Pull up on the electronic top to be sure it is secure.

- (GB) **Proper label application will help to keep the labels looking their best.**  
 (F) **Coller les autocollants avec soin pour un résultat satisfaisant et durable.**  
 (D) **Das richtige Anbringen der Aufkleber sorgt dafür, dass die Aufkleber optimal zur Geltung kommen.**  
 (NL) **Als de stickers op de juiste manier worden opgeplakt, blijven ze er goed uitzien!**  
 (I) **Una corretta applicazione degli adesivi consentirà risultati ottimali.**  
 (E) **La colocación correcta de los adhesivos asegura su mayor duración en perfectas condiciones.**  
 (DK) **Mærkaterne holder bedst, hvis de sættes ordentligt på.**  
 (P) **A correcta aplicação dos autocolantes contribui para a boa apresentação dos mesmos.**  
 (FI) **Kiinnittä tarrat ohjeiden mukaan, niin ne säilyvät siisteinä.**  
 (N) **Gjør deg flid når du setter på klebmerkene. Da holder de seg pene mye lenger!**  
 (S) **Om man sätter på dekalerna på ett riktigt sätt, ser de bättre ut!**  
 (GR) Η σωστή τοποθέτηση των αυτοκόλλητων θα τα κρατήσει σε καλή κατάσταση.

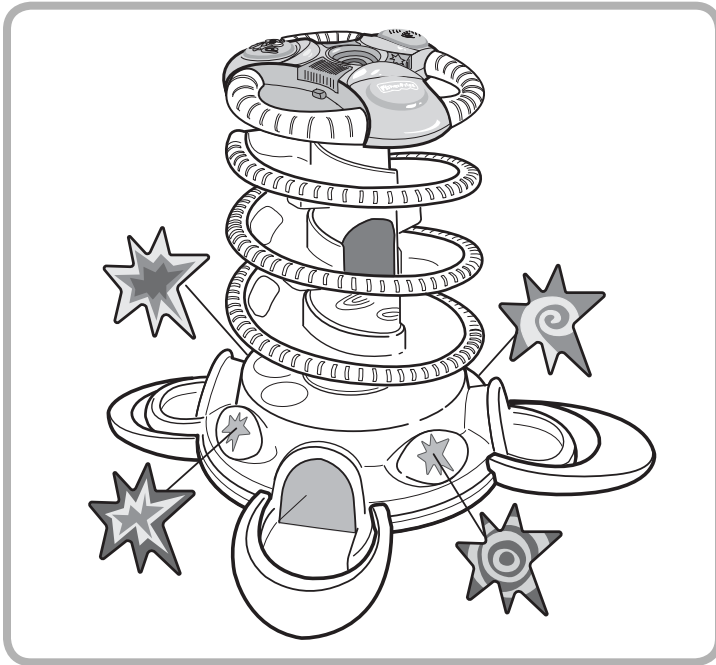

- (GB) • Wash your hands before applying the labels.  
 • Make sure the areas where the labels will be applied are clean and dry. Wipe this product with a clean, soft, dry cloth to remove any dust or oils.  
 • For best results, do not attempt to apply a label more than once.  
 • Apply the labels as shown in the illustration above.  
 (F) • Se laver les mains avant de coller les autocollants.  
 • S'assurer que les emplacements prévus pour les autocollants sont propres et secs. Essuyer le produit avec un chiffon doux, propre et sec pour enlever toute trace de poussière ou de graisse.  
 • Pour de meilleurs résultats, éviter de coller un autocollant plus d'une fois.  
 • Coller les autocollants comme indiqué.  
 (D) • Waschen Sie vor dem Anbringen der Aufkleber bitte Ihre Hände.  
 • Achten Sie darauf, dass die Flächen, auf denen die Aufkleber angebracht werden sollen, sauber und trocken sind. Das Produkt mit einem sauberen, weichen, trockenen Lappen abwischen, um Staub oder Ölrückstände zu entfernen.  
 • Für optimale Haftung jeden Aufkleber nur einmal anbringen.  
 • Die Aufkleber wie in der obigen Abbildung dargestellt anbringen.  
 (NL) • Was uw handen voordat u de stickers opplakt.  
 • Zorg ervoor dat de gedeelten waar de stickers opgeplakt gaan worden, schoon en droog zijn. Maak alle onderdelen met een schoon en droog doekje vet- en stofvrij.  
 • De stickers bij voorkeur maar één keer opplakken, dan blijven ze het best zitten.  
 • Plak de stickers op zoals aangegeven op de afbeelding.

- (I) • Lavare le mani prima di applicare gli adesivi.  
 • Assicurarsi che le aree di applicazione siano pulite e asciutte. Passare il prodotto con un panno morbido pulito e asciutto per rimuovere ogni traccia di polvere o unto.  
 • Per risultati ottimali, applicare gli adesivi una sola volta.  
 • Applicare gli adesivi come illustrato sopra.  
 (E) • Recomendamos lavarse las manos antes de pegar los adhesivos.  
 • Asegurarse de que las superficies donde se van a colocar los adhesivos están limpias y secas. Limpiar el juguete con un paño seco para eliminar cualquier resto de polvo o grasa  
 • Para un mejor resultado, pegar los adhesivos sólo una vez.  
 • Colocarlos donde muestran los dibujos.  
 (DK) • Vask hænder, før mærkaterne sættes på.  
 • Sørg for, at de områder, hvor mærkaterne skal sidde, er rene og tørre. Tør produktet med en ren og tør blød klud for at fjerne evt. fedt og støv.  
 • Det bedste resultat opnås, hvis mærkaterne sættes rigtigt på første gang.  
 • Påsæt mærkaterne som vist på ovenstående illustration.  
 (P) • Lavar as mãos antes de aplicar os autocolantes.  
 • Certifique-se de que as zonas onde os autocolantes vão ser colados estão bem limpas e secas. Limpar o brinquedo com um pano seco para retirar pó ou gordura.  
 • Para melhores resultados, colar cada autocolante de uma só vez.  
 • Aplicar os autocolantes como mostra a ilustração acima.  
 (FI) • Pese kätəsi ennen tarrojen kiinnittämistä.  
 • Varmista, että lelun pinta on puhdas ja kuiva. Puhdista lelu puhtaalla, pehmeällä, kuivalla rievulla pölystä ja rasvasta.  
 • Kiinnitä tarra tuotteeseen vain kerran.  
 • Kiinnitä tarrat kuvassa osoitetulla tavalla.  
 (N) • Vask hendene før du begynner å sette på klebmerkene.  
 • Se til at det er rent og tørt der du skal feste klebmerkene. Tørk over leken med en ren, myk og tørr klut for å fjerne støv og eventuelle fettrester.  
 • Det blir best resultat om du ikke prøver å feste klebmerkene mer enn en gang!  
 • Fest klebmerkene som vist over.  
 (S) • Tvätta händerna innan du sätter fast dekalerna.  
 • Se till att ytorna där du skall sätta dekalerna är rena och torra. Torka av alla delar med en mjuk och ren trasa för att ta bort eventuell olja och smuts.  
 • Dekalerna sitter bäst om du inte lossar dem och sätter fast dem igen.  
 • Sätt fast dekalerna enligt bilden ovan.  
 (GR) • Πλύντε τα χέρια σας πριν την τοποθέτηση των αυτοκόλλητων.  
 • Βεβαιωθείτε ότι οι περιοχές που θα τοποθετηθούν τα αυτοκόλλητα είναι καθαρές και στεγνές. Σκουπίστε το προϊόν με ένα καθαρό, απαλό και στεγνό πανί για να απομακρυνθούν τυχόν σκόνες ή λάδια.  
 • Για καλύτερα αποτελέσματα μην τοποθετείτε το αυτοκόλλητο περισσότερο από μία φορά.  
 • Τοποθετήστε τα αυτοκόλλητα, όπως απεικονίζεται.

(GB) Lights and Sounds Fun! (F) Lumières et sons amusants !

(D) Licht- und Geräusch-Spaß! (NL) Licht- en geluidenpret!

(I) Divertimento con Suoni e Luci! (E) ¡Luces, sonidos... diversión!

(DK) Sjov med lys og lyde! (P) Luzes e Sons Divertidos! (FI) Hauskoja valo ja ääniä!

(N) Moro med lys og lyd! (S) Skoj med ljus och ljud!

(GR) Διασκέδαση με Φώτα και Ήχους!

- |                          |            |                             |
|--------------------------|------------|-----------------------------|
| (GB) Play Button         | (GB) Ball  | (GB) Centre Spinner         |
| (F) Bouton de jeu        | (F) Balle  | (F) Spirale centrale        |
| (D) Spielknopf           | (D) Ball   | (D) Drehvorrichtung         |
| (NL) Speelknop           | (NL) Bal   | (NL) Middelste opening      |
| (I) Tasto di Attivazione | (I) Palla  | (I) Rullo Centrale          |
| (E) Botón de 'jugar'     | (E) Pelota | (E) Girador central         |
| (DK) Spilleknop          | (DK) Kugle | (DK) Midterspiral           |
| (P) Botão para Accionar  | (P) Bola   | (P) Centro                  |
| (FI) Käynnistyspainike   | (FI) Pallo | (FI) Pyörätyskolo           |
| (N) Lekeknapp            | (N) Ball   | (N) Det midterste hullet    |
| (S) Avspelningsknapp     | (S) Kula   | (S) Snurra i mitten         |
| (GR) Κουμπι Λειτουργίας  | (GR) Μπάλα | (GR) Περιστρεφόμενος Δίσκος |

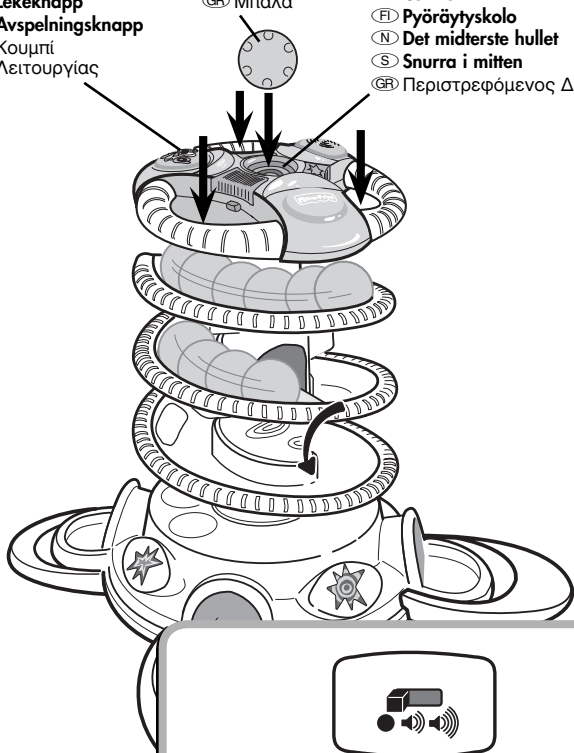

- |                             |                            |
|-----------------------------|----------------------------|
| (GB) Volume Switch          | (DK) Volumenknapp          |
| (F) Sélecteur de volume     | (P) Interruptor do Volume  |
| (D) Lautstärkereger         | (FI) Äänenvoimakkuuskytkin |
| (NL) Volumeschakelaar       | (N) Volumbryter            |
| (I) Leva Regolazione Volume | (S) Volymkontroll          |
| (E) Interruptor de volumen  | (GR) Διακόπτης Ήχου        |

- (GB) • Locate the volume switch on underside of the electronic top.
- Slide the switch to the desired position: Off ●, On with low volume ◀ and On with higher volume ▶▶▶.
  - For flashing lights and lively music, place the ball in any one of the three openings on the top of the toy and push it through.
  - Place the ball in the centre spinner. Press the play button to see the ball twirl.
- (F) • Repérer le sélecteur de volume sous le module électronique.
- Glisser le sélecteur sur la position désirée : arrêt ●, marche/volume faible ◀ et marche/volume fort ▶▶▶.
  - Pour déclencher les lumières clignotantes et la musique, insérer une balle dans une des trois ouvertures situées sur le dessus du jouet.
  - Placer la balle sur la spirale centrale. Appuyer sur le bouton de jeu pour voir la balle tourner.

- (D) • Den Lautstärkereger auf der Unterseite des elektronischen Aufsatzes suchen.
- Den Regler auf die gewünschte Position schieben: Aus ●, Ein mit niedriger Lautstärke ◀ und Ein mit größerer Lautstärke ▶▶▶.
  - Damit die Lichter blinken und lustige Musik erklingt, den Ball in eine der vier Öffnungen oben in der Multi Kugelbahn stecken und ihn durchdrücken.
  - Den Ball in die in der Mitte befindliche Drehvorrichtung legen. Auf den Spielknopf drücken, damit der Ball lustig herumwirbelt.
- (NL) • De volumeschakelaar zit aan de onderkant van de elektronische top.
- Schuif de schakelaar naar de gewenste stand: Uit ●, Aan, laag ◀, en Aan, hoog ▶▶▶.
  - Voor knipperende lichtjes en leuke muziekjes moet de bal in een van de drie openingen aan de bovenkant van het speelgoed worden gep-laatst en door de opening worden geduwd.
  - Plaats de bal in de middelste opening. Druk op de speelknop om de bal te laten rondtollen.
- (I) • Localizzare la leva di regolazione del volume situata sul fondo del tettuccio elettronico.
- Spostare la leva sulla posizione desiderata: Spento ●, Acceso con volume basso ◀ e Acceso con volume alto ▶▶▶.
  - Per attivare le luci lampeggianti e la vivace musica, posizionare la palla in una delle tre aperture situate in cima al giocattolo e farvelo passare attraverso.
  - Posizionare la palla nel rullo centrale. Premere il tasto di gioco per far volteggiare la palla.
- (E) • Localizar el interruptor de volumen debajo de la pieza electrónica.
- Deslizar el interruptor hasta la posición deseada: apagado ●, encendido con volumen bajo ◀ y encendido con volumen alto ▶▶▶.
  - Para activar luces centelleantes y música alegre, poner la pelota en cualquiera de los tres orificios en la parte de arriba del juguete e introducirla.
  - Poner la pelota en el girador central. Presionar el botón para jugar para ver cómo gira la pelota.
- (DK) • Find volumenknappen på undersiden af den elektroniske top.
- Skub knappen hen i den ønskede position: Fra ●, Til med lavt volumen ◀ og Til med højere volumen ▶▶▶.
  - Legetøjet spiller sød musik, og lysene blinker, når du anbringer bolden i en af de tre åbninger oven på legetøjet og skubber bolden igennem.
  - Anbring bolden i midterspiralen. Tryk på startknappen, og se bolden hvirvle rundt.
- (P) • Localizar o interruptor do volume na base do topo electrónico.
- Fazer deslizar o botão para a posição desejada: Desligado ●, Ligado com Volume Baixo ◀ e Ligado com Volume mais Alto ▶▶▶.
  - Para luzes e música coloca a bola em qualquer uma das aberturas em cima do brinquedo e empurra.
  - Coloca a bola no centro. Carrega no botão "play" para ver a bola rodar.
- (FI) • Äänenvoimakkuuskytkin sijaitsee elektroniikkakannen alla.
- Siirrä kytkin haluttuun asentoon: Poissa ●; päällä (hiljainen ääni) ◀ ja päällä (voimakkaampi ääni) ▶▶▶.
  - Valot välkkyvät ja kuulet kivaa musiikkia, kun laitat pallon mihin tahansa lelun kannen kolmesta aukosta ja lähetät sen liikkeelle.
  - Laita pallo kannen keskellä olevaan koloon. Paina käynnistyspainiketta, niin pallo lähtee pyörimään.
- (N) • Volumbryteren sitter på undersiden av den elektroniske toppen.
- Sett bryteren i ønsket posisjon: Av ●, på med lavt volum ◀ og på med høyere volum ▶▶▶.
  - Plasser ballen i en av de tre åpningene øverst på leken for å se blinkende lys og høre livlig musikk.
  - Plasser ballen i det midterste hullet. Trykk på lekeknappen for å få ballen til å snurre.

- Volymkontrollen sitter på undersidan av den elektroniska överdelen.
- För strömbrytaren till önskat läge: Från ●, På med låg volym ◀◀ och På med högre volym ◀◀◀.
- För blinkande ljus och livlig musik placeras kulan i någon av de öppningarna högst upp på leksaken och trycks igenom.
- Placera kulan i snurrar i mitten. Tryck på knappen för att se kulan virvla runt.

- Βρείτε το διακόπτη του ήχου στην κάτω πλευρά του ηλεκτρικού μέρους.
- ΣΣύρετε το διακόπτη στην επιθυμητή θέση: Κλειστό ●, ενεργό με χαμηλή ένταση ◀◀, και ενεργό με υψηλότερη ένταση ◀◀◀.
- Για φωτάκια που αναβοσβήνουν και διασκεδαστική μουσική, ρίξτε την μπάλα μέσα σε ένα από τα τρία ανοίγματα στο πάνω μέρος του παιχνιδιού.
- Τοποθετήστε την μπάλα στον περιστρεφόμενο δίσκο. Πιέστε το κουμπί και δείτε την μπάλα να στριφογυρίζει.

GB Battery Replacement F Remplacement des piles D Auswechseln der Batterien

NL Het vervangen van de batterijen I Sostituzione delle Pile E Sustitución de las pilas

DK Udskiftning af batterier P Substituição das Pilhas FI Paristojen vaihtaminen

N Skifting av batteri S Batteribyte GR Αντικατάσταση Μπαταριών

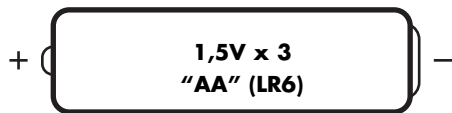

- |                               |                                  |
|-------------------------------|----------------------------------|
| GB Shown Actual Size          | DK Vist i naturlig størrelse     |
| F Taille réelle               | P Mostrado em Tamanho Real       |
| D In Originalgröße abgebildet | FI Tuote luonnollisessa koossaan |
| NL Op ware grootte            | N Virkelig størrelse             |
| I Dimensione Reale            | S Verklig storlek                |
| E Mostrado a tamaño real      | GR Φυσικό Μέγεθος                |

- GB For best performance, we recommend replacing the batteries that came with this toy with three, new alkaline "AA" (LR6) batteries.
- F Pour de meilleures performances, il est recommandé de remplacer les piles fournies avec ce jouet par trois piles alcalines LR6 (AA) neuves.
- D Für optimale Leistung und längere Lebensdauer empfehlen wir, die im Spielzeug enthaltenen Batterien durch drei neue Alkali-Mignonzellen AA (LR6) auszutauschen.
- NL Voor de beste prestaties adviseren wij om de batterijen die bij het speelgoed zijn geleverd, te vervangen door nieuwe "AA" (LR6) alkalinebatterijen.
- I Per risultati ottimali è consigliabile sostituire le pile fornite con il giocattolo con tre pile alcaline nuove formato stilo (LR6).
- E Las pilas que incorpora el juguete son sólo a efectos de demostración. Recomendamos sustituirlas al adquirirlo por 3 nuevas pilas alcalinas "AA" (LR6).
- DK Det bedste resultat opnås, hvis de batterier, der følger med legetøjet, udskiftes med tre nye, alkaliske AA-batterier (LR6).
- P Para um melhor funcionamento do brinquedo, recomendamos que as pilhas incluídas no brinquedo sejam substituídas, quando estiverem gastas, por pilhas alcalinas "AA" (LR6) novas
- FI Suosittelemme lelutn mukana toimitettujen paristojen vaihtamista kolmeen uuteen AA (LR6) -kokoiseen alkaaliparistoon.
- N For best resultat anbefales medfølgende batterier erstattet med tre nye alkaliske "AA" (LR6) batterier.
- S För att leksaken skall fungera optimalt föreslår vi att du byter ut de batterier som medföljde leksaken mot tre nya alkaliska AA-batterier (LR6).
- GR Για καλύτερη απόδοση, προτείνουμε να αντικαταστήσετε τις μπαταρίες που περιλαμβάνονται με τρεις καινούργιες αλκαλικές «AA» (LR6).

- GB Electronic Top
- F Module électronique
- D Elektronischer Aufsatz
- NL Elektronische top
- I Tettuccio Elettronico
- E Pieza superior electrónica
- DK Elektronisk top
- P Topo Electrónico
- FI Elektroniikkakakansi
- N Elektronisk topp
- S Elektronisk överdel
- GR Ηλεκτρικό Πάνω Μέρος

- GB Battery Compartment
- F Compartiment des piles
- D Batteriefach
- NL Batterijhouder
- I Scparto Pile
- E Compartimento de las pilas
- DK Batterirum
- P Compartimento das Pilhas
- FI Paristotila
- N Batterirom
- S Batterifack
- GR Θήκη Μπαταριών

- GB Bottom View
- F Vue de dessous
- D Ansicht Unterseite
- NL Onderaanzicht
- I Vista dal Basso
- E Juguete visto desde abajo
- DK Set nedefra
- P Vista da Base
- FI Kuva alapuolelta
- N Sett nedefra
- S Underifrån
- GR Οψη Βάσης

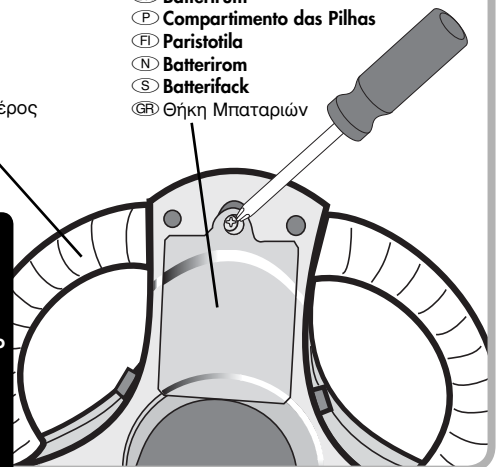

- GB • Locate the battery compartment on the underside of electronic top.
- Loosen the screw in the battery compartment door with a short shaft Phillips screwdriver and remove the door.
- Carefully remove the exhausted batteries from the battery compartment. Properly discard the exhausted batteries.
- Insert three "AA" alkaline batteries (LR6) in the battery compartment as indicated inside the battery compartment.
- Hint: We recommend using alkaline batteries for longer battery life.
- Replace the battery compartment door and tighten the screw with a Phillips screwdriver. Do not over-tighten.
- When sounds or lights from this toy become faint or stop, it's time for an adult to change the batteries!
- F • Repérer le compartiment des piles sous le module électronique du jouet.
- Desserrer la vis le couvercle avec un petit tournevis cruciforme et retirer le couvercle.
- Retirer les piles usées avec précaution. Jeter les piles usées dans un conteneur réservé à cet usage.
- Insérer trois piles alcalines LR6 (AA) neuves comme indiqué à l'intérieur du compartiment.
- Conseil : Utiliser des piles alcalines pour une durée de vie plus longue.
- Replacer le couvercle et resserrer les vis avec un tournevis cruciforme. Ne pas trop serrer.
- Lorsque les sons du jouet faiblissent ou arrêtent de fonctionner, il est temps pour un adulte de remplacer les piles !



- Das Batteriefach auf der **Unterseite** des elektronischen Aufsatzes suchen.
- Die Schraube in der Batteriefachklappe mit einem kurzen Kreuzschlitzschraubenzieher lösen und die Klappe abnehmen.
- Vorsichtig die verbrauchten Batterien aus dem Batteriefach herausnehmen. Die Batterien sicher und vorschriftsgemäß entsorgen.
- Drei neue **Alkali**-Mignonzellen AA (LR6) wie im Batteriefach dargestellt einlegen.

**Hinweis:** Für optimale Leistung und längere Lebensdauer empfehlen wir den Gebrauch von **Alkali**-Batterien.

- Die Batteriefachklappe einsetzen und die Schrauben mit einem Kreuzschlitzschraubenzieher festschrauben. Bitte nicht zu fest anziehen.
  - Werden die Geräusche schwächer, oder erklingen sie gar nicht mehr, müssen die Batterien von einem Erwachsenen ausgetauscht werden!
- (NL) De batterijhouder zit aan de **onderkant** van de elektronische top.
- Draai de schroef in het batterijklepje los met een korte kruiskopschroevendraaier en verwijder het.
  - Verwijder voorzichtig de lege batterijen uit de batterijhouder. Batterijen inleveren als KCA.
  - Plaats drie nieuwe "AA" (LR6) **alkalinebatterijen** zoals aangegeven aan de binnenkant van de batterijhouder.

**Tip:** wij adviseren het gebruik van **alkalinebatterijen**; deze gaan langer mee.

- Zet het klepje weer op z'n plaats en draai de schroeven vast met een kruiskopschroevendraaier. Draai niet al te strak vast.
  - Wanneer geluid zwakker wordt of niet meer werkt, moet een volwassene de batterijen vervangen!
- (I) Localizzare lo scomparto pile situato **sul fondo** del tettuccio.
- Allentare la vite dell'apposito sportello con un cacciavite a stella corto e rimuoverlo.
  - Estrarre con cautela le pile scariche dall'apposito scomparto. Eliminare le pile con la dovuta cautela.
  - Inserire tre pile **alcaline** nuove formato stilo (LR6) come indicato all'interno dello scomparto.

**Suggerimento:** E' consigliabile usare pile **alcaline** per una maggiore durata.

- Rimettere lo sportello e stringere le viti con un cacciavite a stella. Non forzare.
  - Se i suoni del giocattolo dovessero affievolirsi o interrompersi, far sostituire le pile da un adulto!
- (E) Localizar la tapa del compartimento de las pilas en la parte **inferior** de la pieza superior electrónica.
- Con un destornillador de estrella pequeño, desenroscar el tornillo de la tapa y retirarla.
  - Sacar las pilas gastadas y desecharlas en un contenedor especial para pilas.
  - Introducir 3 nuevas pilas **alcalinas** "AA" (LR6) siguiendo las indicaciones del interior del compartimento.

**Consejo:** se recomienda usar pilas **alcalinas** para una mayor duración.

- Volver a tapar el compartimento y fijar los tornillos de la tapa con un destornillador de estrella. No apretar en exceso.
- Cuando el sonido se oiga distorsionado o deje de oírse, es hora de sustituir las pilas.

- (DK) Find batterirummet på **undersiden** af den elektroniske top.
- Løs skrueren i lågen til batterirummet med en stjerneskrueetrækker med kort skaft og fjern lågen.
  - Fjern forsigtigt de opbrugte batterier fra batterirummet. Aflever de brugte batterier i en særlig batteriindsamlingskasse.
  - Isæt tre nye **alkaliske** AA-batterier (LR6) i batterirummet, som vist inde i rummet.

**Tip:** Vi anbefaler, at man bruger **alkaliske** batterier, der har længere levetid.

- Sæt lågen til batterirummet på igen og stram skruerne med en stjerneskrueetrækker. Undlad at stramme for hårdt.
- Hvis legetøjets lyde bliver svage eller helt ophører, bør batterierne udskiftes af en voksen!

- (P) Localizar o compartimento de pilhas **na base** do topo electrónico.
- Desaparafusar a tampa do compartimento de pilhas com uma chave de fendas e retirar a tampa.
  - Retirar as pilhas gastas do compartimento. Inutilizá-las em contentor apropriado para o efeito.
  - Instalar 3 pilhas **alcalinas** "AA" (LR6) novas no compartimento das pilhas, respeitando as polaridades indicadas na imagem.
- Atenção:** Para um funcionamento mais duradouro, recomendamos a utilização de pilhas **alcalinas**.

- Voltar a colocar a tampa do compartimento das pilhas e aparafusá-la com uma chave de fendas. Não apertar demais os parafusos.
- Substituir as pilhas se o som enfraquecer ou se o brinquedo não emitir sons. As pilhas devem ser substituídas por um adulto.

- (FI) Paristotilan kansi sijaitsee elektroniikkakannen pohjassa.
- Avaa paristotilan kannen ruuvit lyhytvartisella ristipääruuvitalalla ja poista kansi.
  - Poista tyhjät paristot varovasti paristotilasta. Hävitä paristot asianmukaisesti.
  - Laita paristotilaan kolme uutta AA (LR6) -kokoista **alkaaliparistoa** paristotilan merkintöjen mukaisesti.

**Vihje:** Suosittelemme pitkäkestoisia **alkaliparistoja**.

- Laita paristotilan kansi takaisin ja kiristä ruuvit ristipääruuvitalalla. Älä kierrä liian tiukalle.
- Kun lelut äänet vaimenevat tai loppuvat kokonaan, aikuisen on aika vaihtaa paristot.

- (N) Batterirommet er på **undersiden** av den elektroniske toppen.
- Bruk et kort stjerneskruejern og løsne skruene i dekselet over batterirommet. Ta dekselet av.
  - Ta de brukte batteriene forsiktig ut av batterirommet. Husk at batterier er spesialavfall!
  - Sett inn tre nye **alkaliske** "AA" batterier (LR6) i henhold til merkingen i batterirommet.

**Tips:** **Alkaliske** batterier varer lenger enn andre batterier.

- Sett dekselet på plass igjen og stram skruene til med et stjerneskruejern. Ikke stram for hardt til.
- Når lyden blir svak, eller det ikke er noen lyd i det hele tatt, må en voksen skifte batteriene.

- (S) Batterifacket sitter på **undersidan** av den elektroniska överdelen.
- Lossa skruven i locket till batterifacket med en stjärnskrummejsel med kort skaft och lyft av locket.
  - Ta ut batterierna ur batterifacket. Lägg batterierna i en batteriholk eller lämna in dem.
  - Lägg i tre nya **alkaliska** AA-batterier (LR6) åt det håll som visas i batterifacket.

**Tips:** **Alkaliska** batterier räcker längre.

- Sätt tillbaka luckan och dra åt skruvarna med en stjärnskrummejsel. Dra inte åt för hårt.
- När ljudet börjar bli svagt eller helt upphör, är det dags att låta en vuxen byta batterierna!

- (GR) Βρείτε τη θήκη των μπαταριών στη βάση του ηλεκτρονικού μέρους του παιχνιδιού.

- Χαλαρώστε τη βίδα στη θήκη των μπαταριών με ένα σταυροκατσάβιδο και βγάλτε την πόρτα.
- Βγάλτε τις παλιές μπαταρίες και πετάξτε τις προσεκτικά. Τοποθετήστε τρεις νέες αλκαλικές μπαταρίες «AA» (LR6) στη θήκη των μπαταριών.
- Πληροφορία: Προτείνουμε να χρησιμοποιείτε μόνο αλκαλικές μπαταρίες για μεγαλύτερη διάρκεια.

Συμβουλή: Προτείνουμε να χρησιμοποιείτε αλκαλικές μπαταρίες για μεγαλύτερη διάρκεια.

- Τοποθετήστε και βιδώστε ξανά το καπάκι της θήκης. Μην σφίξετε πολύ δυνατά. Όταν οι ήχοι δεν ακούγονται καλά ή σταματήσουν, αντικαταστήστε τις μπαταρίες.
- Αν ο ήχος αρχίσει να εξασθενεί ή αν σταματήσει να λειτουργεί, πρέπει να γίνει αντικατάσταση των μπαταριών από ενήλικα.

**GB Battery Safety Information**   **F Mises en garde au sujet des piles**   **D Batteriesicherheitshinweise**  
**NL Batterij-informatie**   **I Norme di Sicurezza per le Pile**   **E Información de seguridad sobre las pilas**  
**DK Information om sikker brug af batterier**   **P Informação sobre Pilhas**  
**FI Tietoa paristojen turvallisesta käytöstä**   **N Sikkerhetsinformasjon om batteriene**  
**S Batteriinformation**   **GR Πληροφορίες για τις Μπαταρίες**

- GB** In exceptional circumstances batteries may leak fluids that can cause a chemical burn injury or ruin your product. To avoid battery leakage:
- Do not mix old and new batteries or batteries of different types: alkaline, standard (carbon-zinc) or rechargeable (nickel-cadmium).
  - Insert batteries as indicated on the battery compartment.
  - Remove batteries during long periods of non-use. Always remove exhausted batteries from the toy. Dispose of batteries safely. Do not dispose of product in a fire. The batteries inside may explode or leak.
  - Never short-circuit the battery terminals.
  - Use only batteries of the same or equivalent type, as recommended.
  - Do not charge non-rechargeable batteries.
  - Remove rechargeable batteries from the toy before charging.
  - If removable, rechargeable batteries are used, they are only to be charged under adult supervision.
- F** Lors de circonstances exceptionnelles, des substances liquides peuvent s'écouler des piles et provoquer des brûlures chimiques ou endommager le produit. Pour éviter tout écoulement des piles :
- Ne pas mélanger des piles usées avec des piles neuves ou différents types de piles : alcalines, standard (carbone-zinc) ou rechargeables (nickel-cadmium).
  - Insérer les piles comme indiqué à l'intérieur du compartiment des piles.
  - Enlever les piles lorsque le produit n'est pas utilisé pendant une longue période. Ne jamais laisser des piles usées dans le produit. Jeter les piles usées dans un conteneur réservé à cet usage. Ne pas jeter les piles au feu. Les piles pourraient exploser ou couler.
  - Ne jamais court-circuiter les bornes des piles.
  - Utiliser uniquement des piles de même type ou de type équivalent, comme conseillé.
  - Ne pas recharger des piles non rechargeables.
  - Les piles rechargeables doivent être retirées du jouet avant chargement.
  - En cas d'utilisation de piles rechargeables, celles-ci ne doivent être chargées que par un adulte.
- D** In Ausnahmefällen können Batterien auslaufen. Die auslaufende Flüssigkeit kann Verbrennungen verursachen oder das Produkt zerstören. Um ein Auslaufen von Batterien zu vermeiden, beachten Sie bitte folgende Hinweise:
- Niemals Alkali-Batterien, Standardbatterien (Zink-Kohle) oder wiederaufladbare Nickel-Cadmium-Zellen miteinander kombinieren. Niemals alte und neue Batterien zusammen einlegen. (Immer alle Batterien zur gleichen Zeit auswechseln.)
  - Darauf achten, dass die Batterien in der im Batteriefach angegebenen Polrichtung (+/-) eingelegt sind.
  - Die Batterien immer herausnehmen, wenn das Produkt längere Zeit nicht benutzt wird. Alte oder verbrauchte Batterien immer aus dem Produkt entfernen. Batterien zum Entsorgen nicht ins Feuer werfen, da die Batterien explodieren oder auslaufen können.
  - Die Anschlussklemmen dürfen nicht kurzgeschlossen werden.
  - Nur Batterien desselben oder eines entsprechenden Batterietyps wie empfohlen verwenden.
  - Nicht wiederaufladbare Batterien dürfen nicht aufgeladen werden.
  - Wiederaufladbare Batterien vor dem Aufladen immer aus dem Produkt herausnehmen.
  - Das Aufladen wiederaufladbarer Batterien darf nur unter Aufsicht eines Erwachsenen durchgeführt werden.
  - Batterien sicher und vorschriftsgemäß entsorgen.
- NL** In uitzonderlijke omstandigheden kan uit batterijen vloeistof lekken die brandwonden kan veroorzaken of het product onherstelbaar kan beschadigen. Om batterijlekkage te voorkomen:
- Nooit oude en nieuwe batterijen of batterijen van een verschillend type bij elkaar gebruiken: alkaline-, standaard (koolstof-zink) of oplaadbare (nikkel-cadmium) batterijen.
  - Plaats de batterijen zoals aangegeven in de batterijhouder.
  - Batterijen uit het product verwijderen wanneer het langere tijd niet wordt gebruikt. Lege batterijen altijd uit het product verwijderen. Batterijen inleveren als KCA. Batterijen niet in het vuur gooien; de batterijen kunnen dan ontploffen of gaan lekken.
  - Zorg ervoor dat er geen kortsluiting bij de batterijpolen ontstaat.
  - Gebruik uitsluitend dezelfde - of hetzelfde type - batterijen als ordt aanbevolen.
  - Niet-oplaadbare batterijen mogen niet opgeladen worden
  - Oplaadbare batterijen uit het speelgoed verwijderen voordat ze worden opgeladen.
  - Als er uitneembare oplaadbare batterijen worden gebruikt, mogen die alleen onder toezicht van een volwassene worden opgeladen.
- I** In casi eccezionali, le pile potrebbero presentare perdite di liquido che potrebbero causare ustioni da sostanze chimiche o danneggiare il prodotto. Per prevenire le perdite di liquido:
- Non mischiare pile vecchie e nuove o pile di tipo diverso: alcaline, standard (carbono-zinco) o ricaricabili (nickel-cadmio).
  - Inserire le pile come indicato all'interno dell'apposito comparto.
  - Estrarre le pile quando il prodotto non viene utilizzato per periodi di tempo prolungati. Rimuovere sempre le pile scariche dal prodotto. Eliminare le pile con la dovuta cautela. Non gettare le pile nel fuoco. Le pile potrebbero esplodere o presentare delle perdite di liquido.
  - Non cortocircuitare mai i terminali delle pile.
  - Usare solo pile dello stesso tipo o equivalenti, come raccomandato.
  - Non ricaricare pile non ricaricabili.
  - Estrarre le pile ricaricabili dal giocattolo prima della ricarica.
  - Ricaricare le pile ricaricabili removibili solo sotto la supervisione di un adulto.
- E** En circunstancias excepcionales, las pilas pueden desprender líquido corrosivo que puede provocar quemaduras o dañar el producto. Para evitar el derrame de líquido corrosivo:
- No mezclar pilas nuevas con gastadas ni pilas de diferentes tipos: alcalinas, estándar (carbono-cinc) y recargables (níquel-cadmio).
  - Colocar las pilas según las indicaciones del interior del compartimento.
  - Retirar las pilas del producto si no se va a utilizar durante un largo período de tiempo. No dejar nunca pilas gastadas en el producto. Desechar las pilas gastadas en un contenedor especial para pilas. No quemar nunca las pilas ya que podrían explotar o desprender líquido corrosivo.
  - Evitar cortocircuitos en los polos de las pilas.
  - Utilizar pilas del tipo recomendado en las instrucciones o equivalente.
  - No intentar cargar pilas no-recargables.
  - Antes de recargar las pilas recargables, sacarlas del juguete.
  - Recargar las pilas recargables siempre bajo supervisión de un adulto.

- Ⓚ I sjældne tilfælde kan batterier lække væske, som kan ætse huden eller ødelægge produktet. Sådan undgår du batterilækage:
- Bland ikke nye og gamle batterier eller forskellige batterityper: alkaliske batterier, almindelige batterier (kul-zink) og genopladelige batterier (nikkel-cadmium).
  - Læg batterierne i som vist i batterirummet.
  - Tag batterierne ud, hvis produktet ikke skal bruges i længere tid. Fjern altid flade batterier fra produktet. Benyt en batteriindsamlingsordning, når batterierne skal kasseres. Batterier må ikke brændes, da de kan eksplodere eller lække.
  - Batteriernes poler må aldrig kortsluttes.
  - Brug kun batterier af samme eller tilsvarende type som dem, der anbefales.
  - Ikke-genopladelige batterier må ikke oplades.
  - Genopladelige batterier skal tages ud af legetøjet, før de oplades.
  - Hvis der bruges udtagelige, genopladelige batterier, må de kun oplades under opsyn af en voksen.
- Ⓟ Em circunstâncias excepcionais, as pilhas podem derramar fluido passível de causar queimaduras químicas ou danos no produto. Para evitar o derrame de fluido:
- Não misturar pilhas gastas e pilhas novas, nem pilhas de tipos diferentes: alcalinas, standard (carbono-zinco) ou recarregáveis (níquel-cádmio).
  - Instalar as pilhas respeitando a posição das polaridades mostradas no interior do compartimento de pilhas.
  - Retirar as pilhas se o produto não for utilizado por um longo período de tempo. Retirar sempre as pilhas gastas do produto. Deitar as pilhas gastas em contentor especial de pilhas. Não eliminar as pilhas no fogo, pois existe o perigo de explodirem ou derramarem fluido.
  - Não ligar os terminais em curto-circuito.
  - Usar apenas pilhas do mesmo tipo ou de tipo equivalente, conforme recomendado.
  - Não carregar pilhas não recarregáveis.
  - Retirar as pilhas recarregáveis do produto antes de proceder ao seu carregamento.
  - Se forem usadas pilhas recarregáveis, devem ser carregadas apenas sob a supervisão de um adulto.
- Ⓛ Jos paristoja tai akkuja käsittelee väärin, niistä voi vuotaa nesteitä, jotka saattavat aiheuttaa kemiallisen palovamman tai pilata tuotteen. Noudata siksi seuraavia ohjeita:
- Älä käytä sekaisin vanhoja ja uusia äläkä erilaisia paristoja: alkaliparistoja, tavallisia ja ladattavia paristoja.
  - Aseta paristot paristokotelon kannen merkkien mukaisesti.
  - Irrota paristot ja akut, jos tuote on pitkään käyttämättä. Irrota loppuun kuluneet paristot ja akut. Hävitä ne asianmukaisesti. Älä polta niitä. Ne saattavat räjähtää tai vuotaa.
  - Älä koskaan aiheuta oikosulkua pariston napojen välille.
  - Käytä vain suositellun tyyppisiä tai vastaavia paristoja.
  - Älä lataa tavallisia paristoja uudestaan.
  - Irrota ladattavat paristot lelusta ennen lataamista.
  - Jos käytät irrotettavia, ladattavia paristoja, muista että ne saa ladata vain aikuisen valvonnassa.
- Ⓝ I unntakstilfeller kan batteriene lekke væsker som kan føre til kjemiske brannskår eller ødelegge produktet. Slik unngår du batterilekkasje:
- Ikke bruk gamle og nye batterier eller ulike typer batterier samtidig: alkaliske, standard (karbon/sink) eller oppladbare (nikkel/kadmium).
  - Sett inn batteriene i henhold til merkingen i batterirummet.
  - Ta ut batteriene hvis produktet blir liggende lenge ubrukt. Ta alltid ut flate batterier fra produktet. Kast batterier på en forsvarlig måte. Batterier må ikke brennes. De kan da eksplodere eller lekke.
  - Batteripolene må aldri kortsluttes.
  - Bruk bare batterier av samme eller tilsvarende type, som anbefalt.
  - Forsøk aldri å lade ikke-oppladbare batterier.
  - Ta ut oppladbare batterier fra leken før du lader dem.
  - Dersom det brukes oppladbare batterier, må en voksen være med når batteriene skal lades.
- Ⓢ Under exceptionella förhållanden kan batterierna läcka vätska som kan orsaka kemiska brännskador eller förstöra produkten. För att undvika batteriläckage:
- Blanda inte gamla och nya batterier eller olika slags batterier: alkaliska med vanliga eller uppladdningsbara.
  - Sätt i batterierna på det sätt som visas i batterifacket.
  - Ta ut batterierna om du inte ska använda produkten under en längre tid. Ta alltid ut uttjänta batterier ur produkten. Avfallshantera batterierna på ett miljövänligt sätt. Kasta inte batterierna i eld. Batterierna kan explodera eller läcka.
  - Batteripolerna får inte kortslutas.
  - Använd bara batterier av den rekommenderade typen (eller motsvarande).
  - Försök aldrig ladda upp icke laddningsbara batterier.
  - Ta alltid ut laddningsbara batterier ur leksaken före laddning.
  - Om uttagbara uppladdningsbara batterier används ska de endast laddas under överinseende av en vuxen.
- Ⓜ Σε εξαιρετικές περιπτώσεις μπορεί να υπάρξει διαρροή υγρών της μπαταρίας που μπορεί να προκαλέσει έγκαυμα ή να καταστρέψει το προϊόν σας. Για την αποφυγή διαρροής υγρών της μπαταρίας :
- Μη χρησιμοποιείτε ταυτόχρονα παλιές και καινούργιες μπαταρίες ή μπαταρίες διαφορετικών τύπων: αλκαλικές, συμβατικές (άνθρακα-ψευδαργύρου) ή επαναφορτιζόμενες (νικελίου-καδμίου).
  - Τοποθετήστε τις μπαταρίες όπως υποδεικνύεται, μέσα στη θήκη μπαταριών.
  - Βγάλτε τις μπαταρίες όταν πρόκειται να μην χρησιμοποιήσετε το παιχνίδι για μεγάλο χρονικό διάστημα. Αφαιρείτε πάντα τις άδειες μπαταρίες από το προϊόν. Πετάξτε τις μπαταρίες με ασφάλεια. Μην εκθέτετε τις μπαταρίες στη φωτιά. Μπορεί να προκληθεί έκρηξη ή διαρροή των μπαταριών.
  - Ποτέ μη βραχυκυκλώνετε τους πόλους των μπαταριών.
  - Χρησιμοποιείτε μόνο μπαταρίες ίδιου ή παρόμοιου τύπου με αυτόν που συνιστούμε.
  - Απαγορεύεται η φόρτιση μη-επαναφορτιζόμενων μπαταριών.

GB Care F Entretien D Pflege

NL Onderhoud I Manutenzione

E Instrucciones de limpieza DK Vedligeholdelse

P Cuidados FI Hoito N Vedlikehold

S Skötsel GR Φροντίδα

- GB Wipe this toy with a clean cloth dampened with a mild soap and water solution. Do not immerse this toy.
- F Essuyer le jouet avec un chiffon propre imbibé d'eau savonneuse. Ne pas l'immerger.
- D Dieses Spielzeug mit einem sauberen, in milder Seifenlösung angefeuchteten Lappen abwischen. Dieses Spielzeug nicht in Wasser eintauchen.
- NL Maak dit speelgoed schoon met een doekje dat een beetje vochtig is gemaakt met een sopje. Niet in water onderdompelen.
- I Passare il giocattolo con un panno pulito umido e sapone neutro. Non immergere in acqua.
- E Limpiar el juguete pasándole un paño mojado con agua y jabón neutro. No sumergir el juguete en agua.
- DK Tør legetøjet med en ren klud opvredet i en mild sæbeopløsning. Legetøjet må ikke nedsænkes i vand.
- P Limpar o brinquedo com um pano limpo humedecido em água e um sabão não agressivo. Não mergulhar o brinquedo na água.
- FI Puhdistaa lelu puhtaalla, miedossa saippuavedessä kostutetulla rievulla. Älä upota lelua veteen.
- N Leken rengjøres med en ren klut oppvridd i mildt såpevann. Må ikke dyppes i vann.
- S Torka av leksaken med en trasa som fuktats i vatten och ett mild tvättmedel. Dränk inte någon del av leksaken.
- GR Σκουπίστε αυτό το προϊόν με ένα καθαρό πανί με σαπούνι και νερό. Μην βυθίζετε το προϊόν μέσα σε νερό.

ENG ICES-003

F NMB-003

- ENG This Class B digital apparatus complies with Canadian ICES-003.
- F Cet appareil numérique de la classe B est conforme à la norme NMB-003 du Canada.

#### CANADA

Mattel Canada Inc., 6155 Freemont Blvd., Mississauga, Ontario L5R 3W2; 1-800-432-5437; [www.service.mattel.com](http://www.service.mattel.com).

#### GREAT BRITAIN

Mattel UK Ltd, Vanwall Business Park, Maidenhead SL6 4UB. Helpline: 01628 500303. [www.service.mattel.com/uk](http://www.service.mattel.com/uk)

#### FRANCE

Mattel France, 27/33 rue d'Antony, Silic 145, 94523 Rungis Cedex N° Indigo 0 825 00 00 25 (0,15 € TTC/mn) ou [www.allomattel.com](http://www.allomattel.com).

#### DEUTSCHLAND

Mattel GmbH, An der Trift 75, D-63303 Dreieich.

#### ÖSTERREICH

Mattel Ges.m.b.H., Triester Str. 14, A-2355 Wiener Neudorf.

#### SCHWEIZ

Mattel AG, Monbijoustrasse 68, CH-3000 Bern 23.

#### NEDERLAND

Mattel B.V., Postbus 576, 1180 AN Amstelveen, Nederland, telefoon (020) 5030555.

#### BELGIË/BELGIQUE

Mattel Belgium, Consumentenservice, Trade Mart Atomiumsquare, Bogota 202 - B 275, 1020 Brussels, telefoon (02) 4785941.

#### ITALIA

Mattel Srl., Via Vittorio Veneto 119, 28040 Oleggio Castello, Italy.

#### ESPAÑA

Mattel España, S.A., Aribau 200. 08036 Barcelona. Tel: 902.20.30.10. <http://www.service.mattel.com/es>

#### SKANDINAVIEN

Mattel Scandinavia A/S, Ringager 4C, 2. sal, DK-2605 Brøndby. Mattel Northern Europe A/S., Sinikalliontie 3, 02630 ESPOO, Puh. 03039060.

#### PORTUGAL

Mattel Portugal Lda., Av. da República, nº 90/96, 2º andar Fracção 2, 1600-206 Lisboa.

#### SVERIGE

Mattel Sweden, Warfinges Våg 16, S-11251 Stockholm.

#### ΕΛΛΑΔΑ

Mattel AEBE, Ελληνικού 2, Ελληνικό 16777, ΕΛΛΑΔΑ.

#### AUSTRALIA

Mattel Australia Pty. Ltd., 658 Church Street, Locked Bag #870, Richmond, Victoria 3121 Australia. Consumer Advisory Service 1300 135 312.

#### NEW ZEALAND

16-18 William Pickering Drive, Albany 1331, Auckland.

#### ASIA

Mattel East Asia Ltd, Room 1106, South Tower, World Finance Centre, Harbour City, Tsimshatsui, HK, China.

#### MALAYSIA

Diimport & Diedarkan Oleh: Mattel SEA Ptd Ltd. (993532-P) Lot 13.5, 13th Floor, Menara Lien Hoe, Persiaran Tropicana Golf Country Resort, 47410 PJ. Tel: 03-78803817, Fax: 03-78803867.

#### MÉXICO

Importado y distribuido por Mattel de México, S.A. de C.V., Insurgentes Sur # 3579, Torre 3, Oficina 601, Col. Tlalpan, Delegación Tlalpan, C.P. 14020, México, D.F. MME-920701-NB3. 59-05-51-00. Ext. 5206 ó - 01-800-463 59-89.

#### CHILE

Mattel Chile, S.A., Avenida Américo Vespucio 501-B, Quilicura, Santiago, Chile.

#### VENEZUELA

Mattel de Venezuela, C.A., Ave. Mara, C.C. Macaracuay Plaza, Torre B, Piso 8, Colinas de la California, Caracas 1071.

#### ARGENTINA

Mattel Argentina, S.A., Curupaytí 1186, (1607) – Villa Adelina, Buenos Aires.

#### COLOMBIA

Mattel Colombia, S.A., calle 123#7-07 P5, Bogotá.

#### BRASIL

Mattel do Brasil Ltda. - CNPJ : 54.558.002/0004-72 Av. Tamboré, 1400/1440 Quadra A de 02 a 03 - 06460-000 - Barueri - SP. Atendimento ao Consumidor: 0800 550780.

Fisher-Price, Inc., a subsidiary of Mattel, Inc., East Aurora, New York 14052, U.S.A.  
©2005 Mattel, Inc. All Rights Reserved. ® and ™ designate U.S. trademarks of Mattel, Inc.

Fisher-Price, Inc., une filiale de Mattel, Inc., East Aurora, New York 14052, É.-U.  
©2005 Mattel, Inc. Tous droits réservés. ® et ™ désignent des marques déposées de Mattel, Inc. aux É.-U.