

POWER WHEELS

by/de Fisher-Price®



Ⓜ Product features may vary from the picture above.

Ⓜ Les caractéristiques du produit peuvent varier par rapport à l'illustration ci-dessus.

Ⓜ Las características del producto pueden variar de las mostradas arriba.

Ⓜ Owner's Manual with Assembly Instructions

- Please read this manual and save it with your original sales receipt. For Model 74598.
- Tools needed for assembly: Phillips Screwdriver, Hammer, Slotted Screwdriver and Safety Scissors (tools not included).
- Use only with a Power Wheels® Type H 6 Volt Battery, a Power Wheels® 25 amp Fuse and a Power Wheels® Type H 6 Volt Charger (all included).

Ⓜ Guide de l'utilisateur, incluant les instructions pour l'assemblage

- Lire le présent guide et le garder avec le reçu de caisse original. Pour le modèle 74598.
- Outils requis pour l'assemblage : tournevis cruciforme et à pointe plate, marteau et ciseaux à bouts ronds (outils non fournis).
- Utiliser seulement avec une batterie Power Wheels de 6 V de type H, un fusible Power Wheels de 25 A et un chargeur Power Wheels de 6 V de type H (tous fournis).

Ⓜ Manual del usuario con instrucciones de montaje

- Leer este manual y guardarlo con el comprobante de venta original. Para el modelo 74598.
- Herramientas necesarias para el montaje (no incluidas): Desarmador de cruz, martillo, desarmador de cabeza plana y tijeras de punta redonda.
- Usar sólo con una batería Power Wheels tipo H 6V, un fusible Power Wheels de 25 amp y un cargador Power Wheels tipo H 6V (todo incluido).

LEA LAS INSTRUCCIONES ANTES DE USAR ESTE PRODUCTO.

Ⓜ JEEP and the Jeep grille design are registered trademarks of DaimlerChrysler Corporation and are used under license. ©DaimlerChrysler Corporation 2002.

Goodyear (and winged foot design) and Wrangler (for tires) are trademarks of The Goodyear Tire & Rubber Company, used with permission.

Fisher-Price, Power Wheels, Power Wheels by Fisher-Price and Power Lock are U.S. trademarks of Mattel, Inc.

Ⓜ JEEP et le design de calandre Jeep sont des marques déposées de DaimlerChrysler Corporation. Utilisation sous licence. © DaimlerChrysler Corporation 2002.

Goodyear (et la représentation du pied ailé) et Wrangler (pour les pneus) sont des marques de The Goodyear Tire & Rubber Company, utilisées avec autorisation.

Fisher-Price, Power Wheels, Power Wheels de Fisher-Price et Power Lock sont des marques de Mattel, Inc. aux É.-U.

A

(ENG)

Important Information

(FR)

Renseignements importants

(ESP)

Información importante

- Your new vehicle requires adult assembly. Please set aside at least 45 minutes for assembly.
- You must charge your battery for 18 - 30 hours **before you use your vehicle for the first time**. We recommend that you start charging your battery before beginning assembly. Please see Battery Charging beginning on page 8 for detailed instructions.
- Read this manual carefully for important safety information and operating instructions before using your vehicle. Please keep this manual for future reference as it contains important information.
- Use this vehicle **ONLY** outdoors. Most interior flooring can be damaged by riding this vehicle indoors. Fisher-Price® will not be responsible for damage to floors if the vehicle is used indoors.
- This vehicle is designed for use on asphalt and other hard surfaces; on generally level terrain; and by children 1½ - 4 years of age.
- Make sure children know and follow these rules for safe driving and riding:
 - always sit on the seat.
 - always wear shoes.
 - only 1 (one) rider at a time.
- To prevent damaging the motors and gears, teach your child to stop the vehicle before switching between forward and reverse. Do not tow anything behind the vehicle or overload it. Do not exceed the maximum weight capacity of 23 kg (50 lb).
- If you have any questions about your Power Wheels® vehicle, please contact Power Wheels Consumer Relations:

In Canada, please write to: Mattel Canada Inc., 6155 Freemont Blvd., Mississauga, Ontario L5R 3W2. Please include your name, address and daytime telephone number, or call 1-800-348-0751.

In Great Britain, if you have any enquiries about this product, please telephone 01628 500303.

In México and Puerto Rico, write: Mattel de México, S.A. de C.V., Camino a Santa Teresa No. 1040, 7o. Piso, Col. Jardines en la Montaña, Delegación Tlalpan, 14210 México, D.F. R.F.C. MME-920701-NB3. or call 1-800-348-0755.

In Australia, if you have any questions about this product, please call the Fisher-Price Australian Consumer Advisory Service toll-free at 1-800-800-812, Monday through Friday, between 9 AM and 5 PM Eastern Standard time, or write to: Fisher-Price, Mattel Pty. Limited, 658 Church Street, Locked Bag #870, Richmond, Victoria 3121.

- Ce véhicule neuf doit être assemblé par un adulte. L'assemblage devrait prendre au moins 45 minutes.
- La batterie neuve doit être chargée durant 18 à 30 heures avant d'être utilisée dans le véhicule pour la première fois. Il est recommandé de commencer à charger la batterie avant d'assembler le véhicule. Pour des instructions détaillées, se référer à la section "Charge de la batterie", à la page 8.
- Lire attentivement le présent guide pour obtenir des renseignements importants sur la sécurité ainsi que des instructions concernant l'utilisation du véhicule. Conserver ce guide car il contient des renseignements importants.
- Utiliser ce véhicule à l'extérieur **SEULEMENT**. Ce véhicule pourrait endommager la plupart des revêtements de plancher. Fisher-Price ne peut être tenue responsable des dommages causés aux planchers si le véhicule a été utilisé à l'intérieur.
- Ce véhicule est conçu pour les enfants âgés de 1½ à 4 ans et doit être utilisé sur de l'asphalte ou d'autres surfaces dures et plates.
- S'assurer que l'enfant connaît et suit les règles de conduite suivantes :
 - Toujours être assis sur la banquette.
 - Toujours porter des chaussures.
 - Un (1) seul enfant à la fois dans le véhicule.
- Pour éviter d'endommager le moteur et les engrenages, apprendre à l'enfant à arrêter le véhicule avant de passer de la marche avant à la marche arrière. Ne pas surcharger le véhicule ou l'utiliser pour remorquer des objets. Ne pas dépasser la charge maximale de 23 kg.
- Pour toute question concernant ce véhicule Power Wheels, s'adresser au service à la clientèle de Power Wheels.

Au Canada, écrire à : Mattel Canada Inc., 6155 Freemont Blvd., Mississauga (Ontario) L5R 3W2. Mentionner son nom, son adresse et un numéro de téléphone où l'on peut être joint durant la journée, ou téléphoner au 1 800 348-0751.

- Este vehículo requiere montaje por un adulto. El montaje se demora aproximadamente 45 minutos.
- Es necesario cargar la batería por 18 a 30 horas antes de usar el vehículo por primera vez. Se recomienda empezar a cargar la batería antes de empezar el montaje. Consultar Cargar la batería a partir de la página 8 para obtener instrucciones detalladas.
- Leer este manual detenidamente para información importante de seguridad e información de operación previo al uso del vehículo. Conservar las instrucciones para referencia futura, dado que contienen información importante.
- Usar este vehículo **SÓLO** al aire libre. La mayoría de pisos bajo techo se puede dañar si se usa el vehículo bajo techo. Fisher-Price no se hace responsable de daños a pisos si el vehículo se usa bajo techo.
- Este vehículo está diseñado para usarse en asfalto u otras superficies duras, por niños de 1½ a 4 años.
- Cerciorarse de que los niños sepan y sigan estas reglas para conducir de manera segura:
 - siempre sentarse en el asiento
 - siempre calzar zapatos
 - sólo un (1) niño a la vez.
- Para evitar daños al motor y a los cambios, enseñarle a su hijo a detener el vehículo antes de cambiar de dirección. No remolcar nada con el vehículo ni sobrecargarlo. No sobrepasar el peso máximo de 23 kilos.
- Si tiene alguna pregunta sobre su vehículo Power Wheels, póngase en contacto con el departamento de Atención al cliente de Power Wheels:

En México y Puerto Rico, escriba a: Mattel de México, S.A. de C.V., Camino a Santa Teresa No. 1040, 7o. Piso, Col. Jardines en la Montaña, Delegación Tlalpan, 14210 México, D.F. R.F.C. MME-920701-NB3. TEL. 54-49-41-00. o llame al 1-800-348-0755 en los E.U.A.

B

(ENG) Warnings and Cautions (FR) Mises en garde et avertissements
(ESP) Advertencias y precaución

(ENG) **ELECTRICAL HAZARD**
(FR) **DANGERS LIÉS À L'ÉLECTRICITÉ**
(ESP) **PELIGRO ELÉCTRICO**



(ENG) **WARNING** (FR) **AVERTISSEMENT**

- (ENG) • Battery can fall out and injure a child if vehicle tips over. Always use battery clamp.
- **PREVENT FIRE**
 - Do not bypass a Power Wheels® fuse. It is a safety device.
 - Use only a Power Wheels® 25 amp fuse.
 - Never modify the electrical system. Alterations could cause a fire resulting in serious injury and could also ruin the electrical system.
 - Use of the wrong type battery, fuse or charger could cause a fire or explosion resulting in serious injury.
 - Use of Power Wheels® components in products other than Power Wheels® vehicles could cause overheating, fire or explosion.
 - The battery must be handled by adults only. The battery is heavy and contains sulfuric acid (electrolyte). Dropping the battery could result in serious injury.
 - Never allow children to charge the battery. Battery charging must be done by adults only. A child could be injured by the electricity involved in charging the battery.
 - Never lift or carry the battery by the wires or connector. This can damage the battery and possibly cause a fire resulting in serious injury. Lift and carry the battery by the case only.
 - Read the safety instructions on the battery.
 - Examine the battery, charger and their connectors for excessive wear or damage each time you charge the battery. If damage or excessive wear is detected, do not use the charger or the battery until you have replaced the worn or damaged part.
 - **HOT** motors. Handle carefully.
- (FR) • La batterie peut tomber et blesser un enfant si le véhicule bascule. Toujours utiliser le dispositif de retenue de la batterie.
- **PRÉVENIR LES INCENDIES**
 - Ne pas court-circuiter un fusible Power Wheels. C'est un dispositif de sécurité.
 - Utiliser seulement un fusible Power Wheels de 25 A.
 - Ne jamais modifier le système électrique. Les modifications pourraient provoquer un incendie causant des blessures graves et abîmer le système électrique.
 - L'utilisation du mauvais type de batterie, de fusible ou de chargeur peut provoquer un incendie ou une explosion et causer des blessures graves.
 - L'utilisation de composantes Power Wheels dans des produits d'autres marques pourrait causer une surchauffe, un incendie ou une explosion.
 - La batterie doit être manipulée uniquement par un adulte. Elle est lourde et contient de l'acide sulfurique (électrolyte). Elle peut causer des blessures graves si elle tombe par terre.
 - Ne jamais permettre à un enfant de charger la batterie. Elle doit être chargée uniquement par un adulte. L'électricité nécessaire pour charger la batterie pourrait blesser un enfant.
 - Ne jamais soulever ni transporter la batterie par le câble ou le connecteur. Cela pourrait endommager la batterie et provoquer un incendie, et causer des blessures graves. Soulever et transporter la batterie par le boîtier seulement.
 - Lire les mises en garde indiquées sur la batterie.
 - Avant de charger la batterie, vérifier que la batterie, le chargeur et les connecteurs ne sont pas usés ou abîmés. Si des pièces sont usées ou abîmées, les remplacer avant d'utiliser le chargeur ou la batterie.
 - Les moteurs deviennent **CHAUDS**. Les manipuler avec précaution.



ESP ADVERTENCIA

- La batería se puede caer y lastimar a un niño si el vehículo se voltea. Siempre usar el sujetador de la batería.
- **EVITAR INCENDIOS**
 - Siempre usar un fusible Power Wheels. Representa un dispositivo de seguridad.
 - Usar únicamente un fusible Power Wheels de 25 amp.
 - Nunca modificar el sistema eléctrico. Las alteraciones pueden causar incendios que, a su vez, pueden resultar en lesiones graves y arruinar el sistema eléctrico.
 - El uso del tipo equivocado de batería, fusible o cargador puede causar un incendio o explosión, dando como resultado graves lesiones.
 - El uso de piezas Power Wheels en productos que no son Power Wheels puede resultar en sobrecalentamiento, incendio o explosión.
- Se recomienda que sólo un adulto cargue la batería. La batería es pesada y contiene ácido sulfúrico (electrolito). Si se llega a caer la batería podría causar lesiones graves.
- Nunca permitir que un niño cargue la batería. La carga de la batería debe ser realizada por un adulto. Un niño puede salir lesionado por la electricidad involucrada en la carga de la batería.
- Nunca levantar ni cargar la batería de los cables o del conector. Esto puede dañar la batería y causar un posible incendio que puede resultar en graves lesiones. Sólo levantar y cargar la batería del compartimento.
- Leer las instrucciones de seguridad en la batería.
- Cada vez que se cargue la batería, examinar la batería, cargador y conectores para verificar que no tengan daños ni estén gastados en exceso. Si detecta daños o gasto en exceso, no usar el cargador ni la batería sino hasta que haya reemplazado la pieza dañada.
- Motores **CALIENTES**. Tener precaución.

ENG **RIDING HAZARD**
 FR **DANGERS LIÉS À LA CONDUITE**
 ESP **PELIGRO AL CONDUCIR**



ENG WARNING FR AVERTISSEMENT ESP ADVERTENCIA

- **Prevent Injuries and Deaths**
 - Direct Adult Supervision Required.
 - Keep Children Within Safe Riding Areas.
These areas must be:
 - away from swimming pools and other bodies of water to prevent drownings
 - generally level to prevent tipovers
 - away from steps, driveways, cars, roads and alleys.
- **Pour prévenir les blessures et la mort**
 - N'utiliser que sous la surveillance d'un adulte.
 - Toujours limiter les enfants à des endroits où ils peuvent utiliser le véhicule en toute sécurité.
Ces endroits doivent être :
 - éloignés de piscines et d'autres étendues d'eau pour éviter tout risque de noyade;
 - assez plats pour éviter que le véhicule bascule;
 - éloignés d'escaliers, d'entrées de garage, de véhicules, de routes et d'allées.
- **Evitar lesiones y la muerte**
 - Se requiere la supervisión directa de un adulto.
 - Mantener a los niños en áreas de juego seguras.
Se recomienda que estas áreas estén:
 - lejos de piscinas y otras áreas con agua para evitar accidentes
 - niveladas para evitar que se voltee el vehículo
 - lejos de escalones, paseos, calles y callejones.

⚠

ENG CAUTION FR MISE EN GARDE ESP PRECAUCIÓN

- **ENG** In the unassembled state, this package contains small parts. Adult assembly is required.
- Use the charger in dry locations only.
- **FR** L'emballage du véhicule non assemblé contient de petits éléments détachables susceptibles d'être avalés. Doit être assemblé par un adulte.
- Utiliser le chargeur dans un endroit sec seulement.
- **ESP** Este paquete incluye piezas pequeñas. Requiere montaje por un adulto.
- Utilizar el cargador en lugares secos únicamente.

C

ENG Parts FR Pièces ESP Piezas

- **ENG** If you experience a problem with this product, or are missing a part, please contact Power Wheels® Consumer Relations rather than return this product to the store. Please identify all parts before assembly and save all packaging material until assembly is complete to ensure that no parts are discarded. Metal parts have been coated with a lubricant to protect them during shipment. Wipe all metal parts with a paper towel to remove any excess lubricant.
- **FR** En cas de problème avec ce véhicule ou s'il manque une pièce, communiquer avec le service à la clientèle de Power Wheels plutôt que de retourner le véhicule au magasin. Trouver toutes les pièces avant l'assemblage. Ne pas jeter l'emballage avant d'avoir terminé l'assemblage, pour s'assurer qu'aucune pièce n'est jetée par erreur. Les pièces métalliques sont enduites d'un lubrifiant qui les protège pendant le transport. Les essuyer avec un essuie-tout pour enlever le surplus de lubrifiant.
- **ESP** Si llega a tener algún problema con este producto, o si falta alguna pieza, póngase en contacto con el departamento de Atención al cliente de Power Wheels, en lugar de regresar el producto a la tienda donde lo adquirió. Identifique todas las piezas antes del montaje y guarde todo el material de embalaje hasta que el montaje esté completo, para asegurar que no se deseche ninguna pieza. Las piezas de metal fueron cubiertas con un lubricante para protegerlas durante el envío. Limpiar todas las piezas de metal con un papel toalla para quitar el exceso de lubricante.

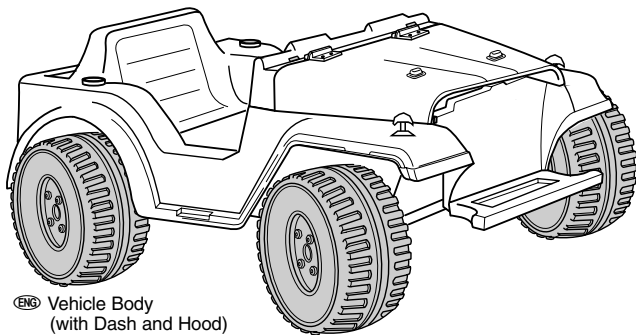

- **ENG** Vehicle Body (with Dash and Hood)
- **FR** Carrosserie (avec tableau de bord et capot)
- **ESP** Carrocería (con tablero y cofre)

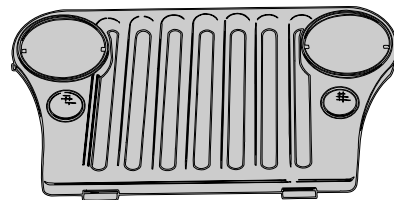

- **ENG** Grille
- **FR** Calandre
- **ESP** Rejilla

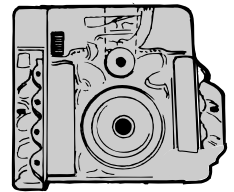

- **ENG** Battery Clamp (Engine Cover)
- **FR** Dispositif de retenue de la batterie (couverture du moteur)
- **ESP** Abrazadera de la batería (cubierta del motor)



- **ENG** Windshield
- **FR** Pare-brise
- **ESP** Parabrisas

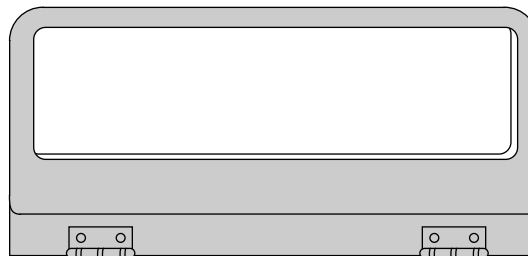

- **ENG** Windshield Frame
- **FR** Cadre du pare-brise
- **ESP** Marco del parabrisas



- **ENG** Sport Bar Cover Set
- **FR** Garnitures de l'arcade de sécurité
- **ESP** Conjunto de cubiertas de la barra deportiva



- ENG Sport Bar
- FR Arceau de sécurité
- ESP Barra deportiva



- ENG Radio Knob - 2
- FR Bouton de la radio - 2
- ESP Botón del radio - 2

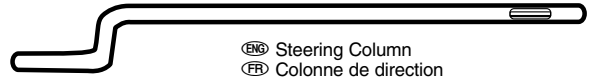

- ENG Steering Column
- FR Colonne de direction
- ESP Columna de mando

- ENG Activity Panel
- FR Console de commande
- ESP Panel de actividades
- ENG Instrument Panel
- FR Console d'instruments de bord
- ESP Panel de instrumentos

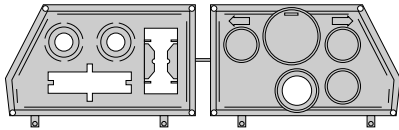

- ENG Dashboard Set
- FR Tableau de bord
- ESP Conjunto del tablero

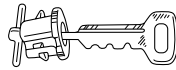

- ENG Key Assembly
- FR Bloc clé
- ESP Unidad de la llave

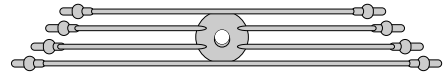

- ENG Spark Plug Wires
- FR Câbles de bougie
- ESP Cables de bujías

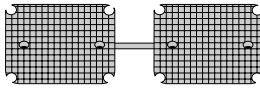

- ENG Taillight Lens Set
- FR Feux arrière
- ESP Conjunto de lentes de luces traseras

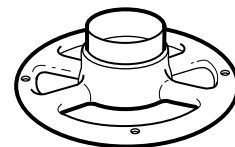

- ENG (Bottom Half)
- FR (Partie inférieure)
- ESP (Parte inferior)

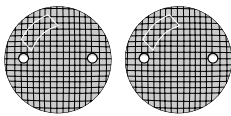

- ENG Headlight Lens - 2
- FR Phares - 2
- ESP Lente de faros - 2

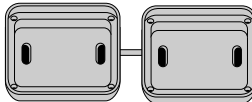

- ENG Taillight Housing Set
- FR Boîtier des feux arrière
- ESP Conjunto del compartimento de luces traseras

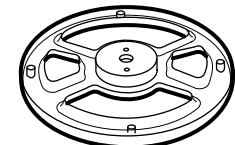

- ENG (Top Half)
- FR (Partie supérieure)
- ESP (Parte superior)

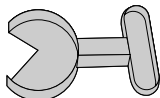

- ENG Shifter
- FR Levier de vitesses
- ESP Palanca de cambios



- ENG Gas Cap Assembly
- FR Bouchon du réservoir à essence
- ESP Unidad de la tapa de gasolina



- ENG 25 Amp Fuse - 1*
- FR Fusible de 25 A - 1*
- ESP Fusible de 25 Amp - 1*

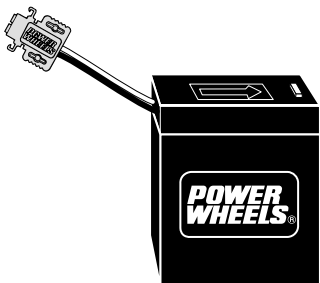

- ENG 6 Volt Battery
- FR Batterie de 6 V
- ESP Bateria de 6V



- ENG Microphone
- FR Microphone
- ESP Micrófono

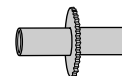

- ENG Radio Dial
- FR Sélecteur de stations
- ESP Dial del radio

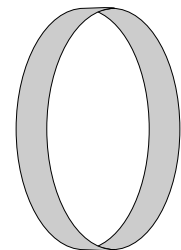

- ENG Traction Band - 4
- FR Bande de traction - 4
- ESP Banda de tracción - 4

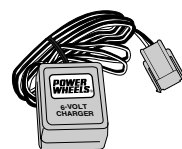

- ENG 6 Volt Charger
- FR Chargeur de 6 V
- ESP Cargador de 6V



- ENG Steering Wheel Cap
- FR Garniture du volant
- ESP Tapón del volante

- ENG Not Shown: Label Sheet - 2
- FR Non illustrées : feuilles d'autocollants - 2
- ESP No se muestra: hoja de adhesivos - 2

(ENG) All Shown Actual Size
 (FR) Dimensions réelles
 (ESP) Se muestran a tamaño real

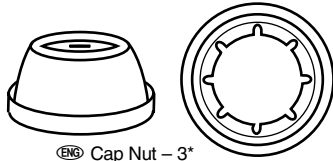

(ENG) Cap Nut – 3*
 (FR) Écrou borgne – 3*
 (ESP) Tuerca ciega – 3*

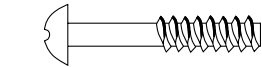

(ENG) #8 x 18 x 2.5 cm (1") Screw – 2
 (FR) Vis n° 8 x 18 de 2,5 cm – 2
 (ESP) Tornillo No. 8 x 18 x 2,5 cm – 2



(ENG) #8 x 2.5 cm (1") Screw – 12
 (FR) Vis n° 8 de 2,5 cm – 12
 (ESP) Tornillo No. 8 x 2,5 cm – 12

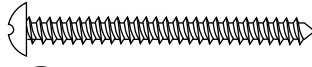

(ENG) #6 x 3.8 cm (1 1/2") Screw – 2
 (FR) Vis n° 6 de 3,8 cm – 2
 (ESP) Tornillo No. 6 x 3,8 cm – 2

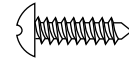

(ENG) #6 x 1.25 cm (1/2") Screw – 11
 (FR) Vis n° 6 de 1,25 cm – 11
 (ESP) Tornillo No. 6 x 1,25 cm – 11

(ENG) *For your convenience, an extra 25 amp fuse and cap nut have been included.

(FR) *Pour plus de commodité, un fusible de 25 A et un écrou borgne supplémentaires sont fournis.

(ESP) *Para su conveniencia, se han incluido un fusible de 25 amp y una tuerca ciega adicionales.

D

(ENG) Parts Diagram (FR) Diagramme des pièces (ESP) Diagrama de piezas

(ENG) **Note:** Some parts shown are assembled on both sides of the vehicle.

(FR) **Remarque :** Certaines pièces illustrées devront être assemblées de chaque côté du véhicule.

(ESP) **Nota:** Algunas de las piezas mostradas se montan en ambos costados del vehículo.

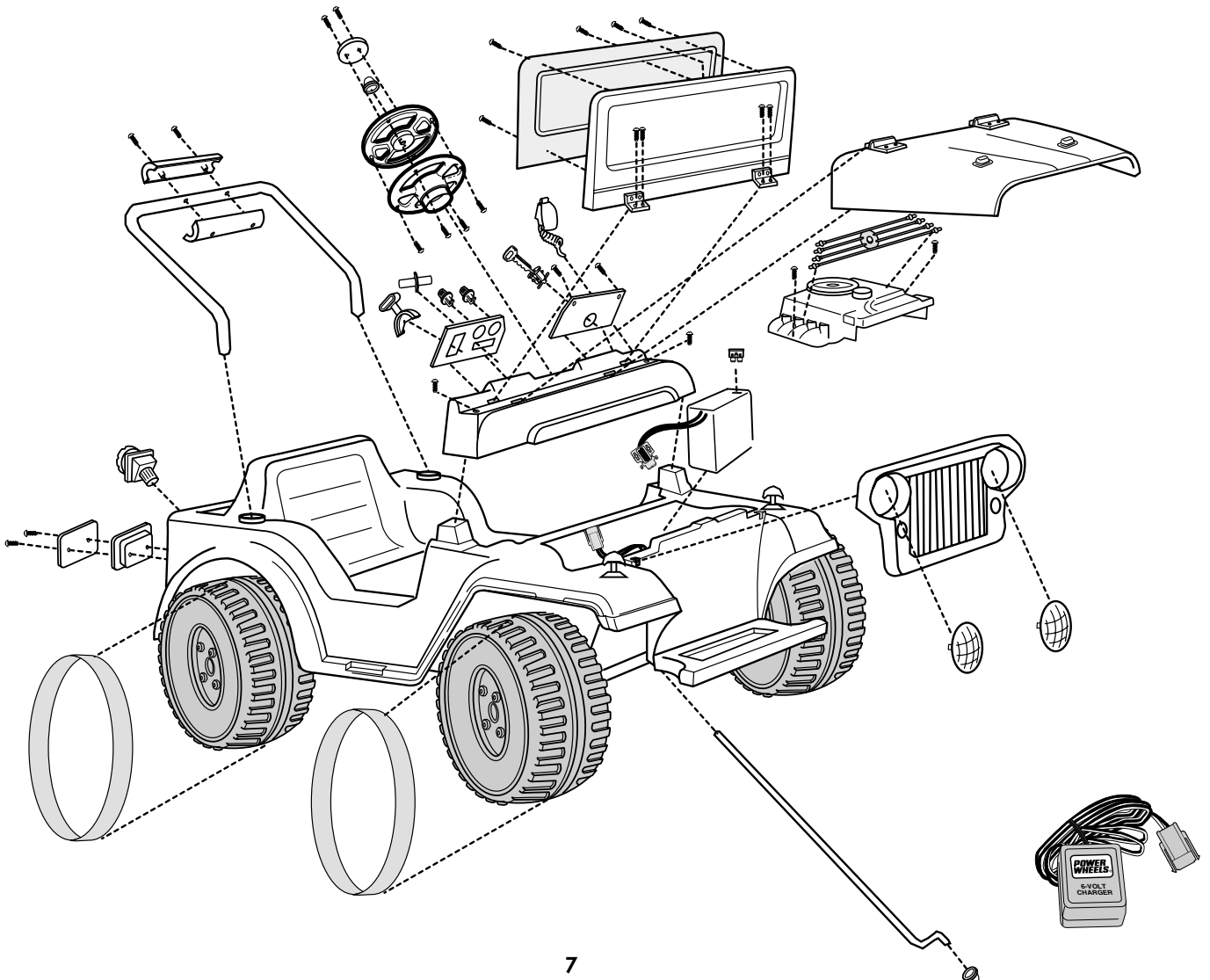



(ENG) **ELECTRICAL HAZARD**
(FR) **DANGERS LIÉS À L'ÉLECTRICITÉ**
(ESP) **PELIGRO ELÉCTRICO**

(ENG) **WARNING** (FR) **AVERTISSEMENT**

- (ENG) • Battery can fall out and injure a child if vehicle tips over. Always use battery clamp.
- **PREVENT FIRE**
 - Do not bypass a Power Wheels® fuse. It is a safety device.
 - Use only a Power Wheels® 25 amp fuse.
 - Never modify the electrical system. Alterations could cause a fire resulting in serious injury and could also ruin the electrical system.
 - Use of the wrong type battery, fuse or charger could cause a fire or explosion resulting in serious injury.
 - Use of Power Wheels® components in products other than Power Wheels® vehicles could cause overheating, fire or explosion.
- The battery must be handled by adults only. The battery is heavy and contains sulfuric acid (electrolyte). Dropping the battery could result in serious injury.
- Never allow children to charge the battery. Battery charging must be done by adults only. A child could be injured by the electricity involved in charging the battery.
- Never lift or carry the battery by the wires or connector. This can damage the battery and possibly cause a fire resulting in serious injury. Lift and carry the battery by the case only.
- Read the safety instructions on the battery.
- Examine the battery, charger and their connectors for excessive wear or damage each time you charge the battery. If damage or excessive wear is detected, do not use the charger or the battery until you have replaced the worn or damaged part.
- (FR) • La batterie peut tomber et blesser un enfant si le véhicule bascule. Toujours utiliser le dispositif de retenue de la batterie.
- **PRÉVENIR LES INCENDIES**
 - Ne pas court-circuiter un fusible Power Wheels. C'est un dispositif de sécurité.
 - Utiliser seulement un fusible Power Wheels de 25 A.
 - Ne jamais modifier le système électrique. Les modifications pourraient provoquer un incendie causant des blessures graves et abîmer le système électrique.
 - L'utilisation du mauvais type de batterie, de fusible ou de chargeur peut provoquer un incendie ou une explosion et causer des blessures graves.
 - L'utilisation de composantes Power Wheels dans des produits d'autres marques pourrait causer une surchauffe, un incendie ou une explosion.
- La batterie doit être manipulée uniquement par un adulte. Elle est lourde et contient de l'acide sulfurique (électrolyte). Elle peut causer des blessures graves si elle tombe par terre.
- Ne jamais permettre à un enfant de charger la batterie. Elle doit être chargée uniquement par un adulte. L'électricité nécessaire pour charger la batterie pourrait blesser un enfant.
- Ne jamais soulever ni transporter la batterie par le câble ou le connecteur. Cela pourrait endommager la batterie et provoquer un incendie, et causer des blessures graves. Soulever et transporter la batterie par le boîtier seulement.
- Lire les mises en garde indiquées sur la batterie.
- Avant de charger la batterie, vérifier que la batterie, le chargeur et les connecteurs ne sont pas usés ou abîmés. Si des pièces sont usées ou abîmées, les remplacer avant d'utiliser le chargeur ou la batterie.



ESP ADVERTENCIA

- La batería se puede caer y lastimar a un niño si el vehículo se voltea. Siempre usar el sujetador de la batería.
- **EVITAR INCENDIOS**
 - Siempre usar un fusible Power Wheels. Representa un dispositivo de seguridad.
 - Usar únicamente un fusible Power Wheels de 25 amp.
 - Nunca modificar el sistema eléctrico. Las alteraciones pueden causar incendios que, a su vez, pueden resultar en lesiones graves y arruinar el sistema eléctrico.
 - El uso del tipo equivocado de batería, fusible o cargador puede causar un incendio o explosión, dando como resultado graves lesiones.
 - El uso de piezas Power Wheels en productos que no son Power Wheels puede resultar en sobrecalentamiento, incendio o explosión.
- Se recomienda que sólo un adulto cargue la batería. La batería es pesada y contiene ácido sulfúrico (electrolito). Si se llega a caer la batería podría causar lesiones graves.
- Nunca permitir que un niño cargue la batería. La carga de la batería debe ser realizada por un adulto. Un niño puede salir lesionado por la electricidad involucrada en la carga de la batería.
- Nunca levantar ni cargar la batería de los cables o del conector. Esto puede dañar la batería y causar un posible incendio que puede resultar en graves lesiones. Sólo levantar y cargar la batería del compartimento.
- Leer las instrucciones de seguridad en la batería.
- Cada vez que se cargue la batería, examinar la batería, cargador y conectores para verificar que no tengan daños ni estén gastados en exceso. Si detecta daños o gasto en exceso, no usar el cargador ni la batería sino hasta que haya reemplazado la pieza dañada.



ENG CAUTION

FR MISE EN GARDE

ESP PRECAUCIÓN

- Use the charger in dry locations only.
- Utiliser le chargeur dans un endroit sec seulement.
- Usar el cargador en lugares secos únicamente.

ENG IMPORTANT!

- **Your new battery must be charged for at least 18 hours before you use it in your vehicle for the first time.**
- We recommend that you start charging your battery before beginning assembly of your new vehicle.
- The battery must be upright while charging.
- The charger is not a toy.
- Do not short circuit the battery.
- The battery must be removed from your vehicle for the initial charge in order to complete assembly. You do not need to remove the battery from your vehicle to recharge it.
- Before charging the battery, examine the battery case for cracks and other damage which may cause sulfuric acid (electrolyte) to leak during the charging process. If damage is detected, do not charge the battery or use it in your vehicle. Battery acid is very corrosive and can cause severe damage to surfaces it contacts.
- Do not charge the battery on a surface (such as kitchen countertops) which could be damaged by the acid contained inside the battery. Take precautions to protect the surface on which you charge your battery.

- Use only a Power Wheels® Type H 6 volt charger (120 VAC 60 Hz 12W with an output of 6 VDC 800mA) to charge your Power Wheels® 6 volt battery.
- If your battery is old and will not accept a charge, do not leave it in the vehicle. Always remove a dead battery from the vehicle.

FR IMPORTANT !

- **La batterie neuve doit être chargée durant au moins 18 heures avant d'être utilisée dans le véhicule pour la première fois.**
- Il est recommandé de commencer à charger la batterie avant d'assembler le véhicule.
- La batterie doit être debout pendant la charge.
- Le chargeur n'est pas un jouet.
- Ne pas court-circuiter les bornes de la batterie.
- Il faut retirer la batterie du véhicule pour la charger pour la première fois et pour terminer l'assemblage du véhicule. Il n'est pas nécessaire de retirer la batterie du véhicule pour la recharger.
- Avant de charger la batterie, s'assurer que le boîtier ne comporte pas de fissures ou de dommages qui laisseraient couler de l'acide sulfurique (électrolyte) pendant la charge. En cas de dommages, ne pas charger la batterie ni l'utiliser dans le véhicule. L'acide de la batterie est très corrosif et peut endommager gravement les surfaces avec lesquelles il entre en contact.
- Ne pas charger la batterie sur une surface qui pourrait être endommagée par l'acide qu'elle contient (par exemple, un comptoir de cuisine). Protéger la surface sur laquelle la batterie est chargée.
- Utiliser seulement un chargeur Power Wheels de 6 V de type H (120 V.c.a., 60 Hz, 12 W, avec sortie de 6 V.c.c., 800 mA) pour charger la batterie rechargeable Power Wheels de 6 V.
- Si la batterie est vieille et ne peut être chargée, ne pas la laisser dans le véhicule. Toujours retirer les batteries usées du véhicule.

ESP ¡IMPORTANTE!

- **La nueva batería debe ser cargada durante un periodo de por lo menos 18 horas antes de usarla con el vehículo por primera vez.**
- Se recomienda empezar a cargar la batería antes de empezar con el montaje del vehículo.
- La batería debe estar en posición vertical durante el proceso de carga.
- El cargador no es un juguete.
- No provocar cortocircuitos con la batería.
- Sacar la batería del vehículo para la carga inicial para poder completar el ensamble. No es necesario sacar la batería del vehículo para volver a cargarla.
- Antes de cargar la batería, verificar que el compartimento no tenga rajaduras o daños que puedan causar que el ácido sulfúrico (electrolitos) se derrame durante el proceso de carga. Si se detecta algún daño, no cargar la batería ni usarla en el vehículo. El ácido de la batería es muy corrosivo y puede causar daños severos a las superficies con las que entra en contacto.
- No cargar la batería en una superficie que se pueda dañar con el ácido contenido en la batería. Tomar las debidas precauciones para proteger la superficie en la que se vaya a cargar la batería.
- Usar únicamente un cargador Power Wheels tipo H 6V (120 V~ 60 Hz 12W con una salida de 6 Vcc 800mA) para cargar la batería recargable Power Wheels de 6V.
- Si la batería está gastada y no acepta carga, no dejarla en el vehículo. Nunca dejar una batería gastada en el vehículo.

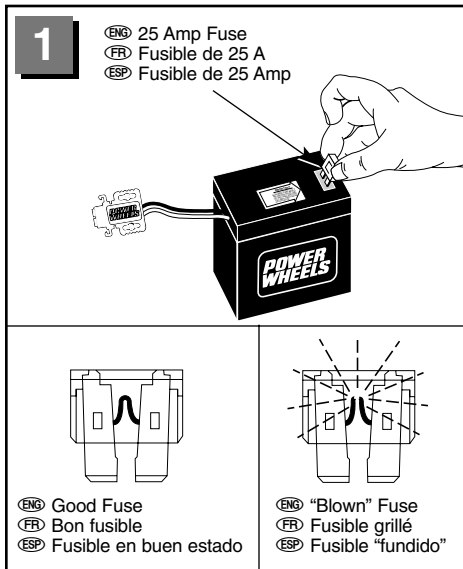

- ENG • If you are charging the battery for the first time, insert a 25 amp fuse into the battery.
Note: The top of the fuse will not be flush with the top of the battery when properly installed.
- If you are recharging your battery, make sure the 25 amp fuse already installed in the battery is in good condition. Remove the fuse from the battery and look at it to make sure it is not blown. Replace a blown fuse with a new Power Wheels® 25 amp fuse.
- FR • Insérer un fusible de 25 A dans la batterie avant la première charge de la batterie.
Remarque : Le fusible fera légèrement saillie hors de la batterie s'il est installé correctement.
- S'assurer que le fusible installé dans la batterie est en bon état avant de recharger la batterie. Retirer le fusible de la batterie et vérifier qu'il n'a pas sauté. Remplacer un fusible grillé par un fusible Power Wheels de 25 A.
- ESP • Si es la primera vez que carga la batería, introducir un fusible de 25 amp en la batería.
Nota: La parte superior del fusible no quedará nivelada con la parte superior de la batería.
- Si va a recargar la batería, verificar que el fusible de 25 amp instalado en la batería esté en buen estado. Sacar el fusible de la batería y examinarlo para verificar que no esté fundido. Sustituir un fusible fundido con un nuevo fusible Power Wheels de 25 amp.

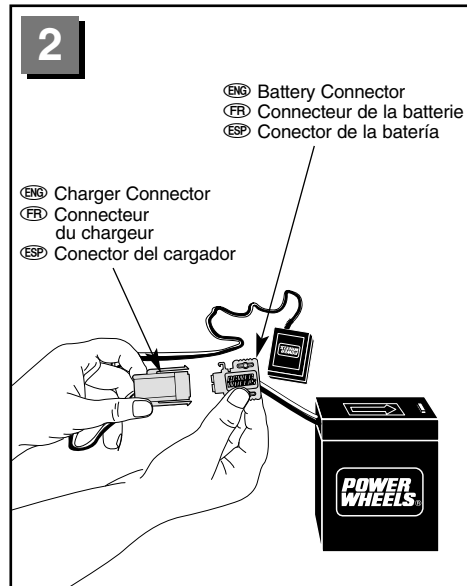

- ENG • Squeeze the connector tabs on the charger connector and plug it into the battery connector.
IMPORTANT! If you are recharging your battery, you will first need to lift the hood and remove the battery clamp (pretend engine cover). Disconnect the battery connector from the motor harness connector.
- FR • Appuyer sur les attaches du connecteur du chargeur et brancher le connecteur dans celui de la batterie.
IMPORTANT ! Pour recharger la batterie, ouvrir le capot et enlever le dispositif de retenue de la batterie (couvercle du moteur). Débrancher le connecteur de la batterie du connecteur du moteur.
- ESP • Apretar las lengüetas de los conectores del conector del cargador y enchufar el conector en el conector de la batería.
¡IMPORTANTE! Si va a recargar la batería, primero deberá abrir el cofre y quitar la abrazadera de la batería (cubierta del motor de juguete). Desconectar el conector de la batería del conector del arnés del motor.

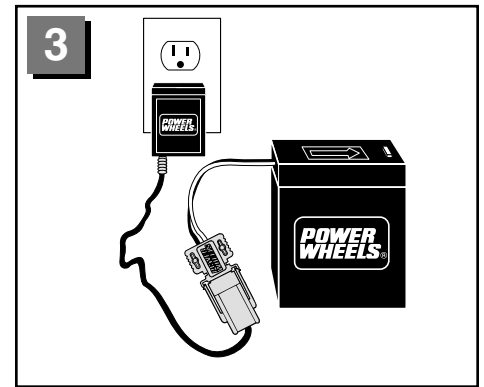

- ENG • Plug the charger into a standard wall outlet.
Note: If power flow to the wall outlet is controlled by a switch, make sure the switch is "ON".
- **Before first-time use, charge the battery for at least 18 hours.** Never charge the battery longer than 30 hours.
- Recharge the battery for at least 14 hours after each use of your vehicle. Do not charge the battery longer than 30 hours.
- Once the battery is charged, disconnect the charger connector from the battery connector. Unplug the charger from the wall outlet. The battery is now ready to be installed in your vehicle. Please see the Battery Installation section on page 20 for detailed instructions on installing your battery.
- FR • Brancher le chargeur dans une prise de courant standard.
Remarque : Si le passage du courant à la prise murale est actionné par un interrupteur, s'assurer qu'il est à "ON" (marche).
- **Avant le premier emploi, charger la batterie durant au moins 18 heures.** Ne jamais charger la batterie durant plus de 30 heures.
- Après chaque utilisation, recharger la batterie durant au moins 14 heures. Ne jamais la charger durant plus de 30 heures.
- Une fois la batterie chargée, débrancher le connecteur du chargeur de celui de la batterie. Débrancher le chargeur de la prise de courant. La batterie peut maintenant être installée dans le véhicule. Se référer à la section "Installation de la batterie" à la page 20 pour obtenir des instructions détaillées concernant l'installation de la batterie.
- ESP • Enchufar el cargador en un tomacorriente estándar de pared.
Nota: Si el flujo de corriente al tomacorriente es controlado por un interruptor, verificar que el interruptor esté "ACTIVADO".
- **Antes del primer uso, cargar la batería durante un periodo de por lo menos 18 horas.** Nunca cargar la batería por más de 30 horas.
- Recargar la batería por lo menos 14 horas después de cada uso del vehículo. No cargar la batería por más de 30 horas.
- Después de que la batería esté cargada, desconectar el conector del cargador del conector de la batería. Desenchufar el cargador del tomacorriente. La batería está cargada y lista para instalarse en el vehículo. Leer la sección de Instalación de la batería en la página 20 para obtener instrucciones detalladas sobre cómo instalar la batería.



ENG WARNING FR AVERTISSEMENT ESP ADVERTENCIA

- ENG Children can be harmed by small parts, sharp edges and sharp points in the vehicle's unassembled state, or by electrical items. Care should be taken in unpacking and assembly of the vehicle. Children should not handle parts, including the battery, or help in assembly of the vehicle.
- FR Les petites pièces et les bords tranchants ou pointus du véhicule non assemblé, ou encore les pièces électriques peuvent blesser les enfants. Déballez et assemblez le véhicule soigneusement. Ne pas laisser les enfants manipuler les pièces ou la batterie ni aider à l'assemblage du véhicule.
- ESP Los niños se pueden lastimar con las piezas pequeñas y con los bordes y puntas filosas de las piezas individuales del vehículo desmontado, así como con elementos eléctricos. Cuidado al sacar las piezas del vehículo y al montar el mismo. No permitir que los niños toquen ninguna pieza, incluyendo la batería, ni que ayuden en el montaje del vehículo.

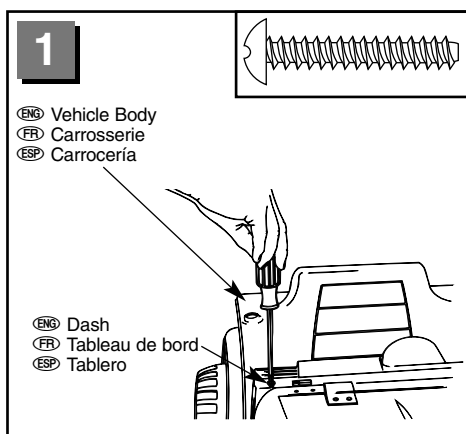

- ENG • Insert a #8 x 2.5 cm (1") screw through the hole in each end of the dash and into the vehicle body.
- Tighten the screws with a Phillips screwdriver. Do not over-tighten.
- FR • Insérer une vis n° 8 de 2,5 cm dans les trous à chaque extrémité du tableau de bord, jusque dans la carrosserie.
- Serrer les vis à l'aide d'un tournevis cruciforme. Ne pas trop serrer.
- ESP • Introducir un tornillo No. 8 x 2,5 cm en el orificio de cada extremo del tablero y en la carrocería.
- Ajustar los tornillos con un desarmador de cruz, sin apretar en exceso.

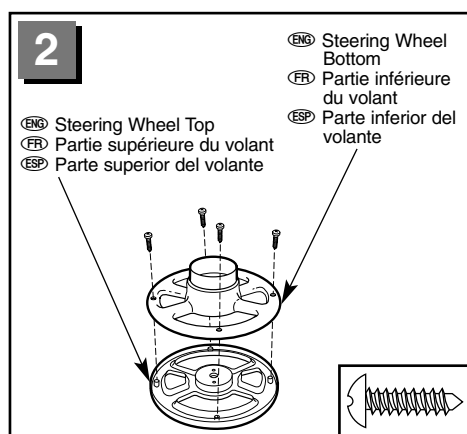

- ENG • Fit the steering wheel top and bottom together.
- Insert four #6 x 1.25 cm (1/2") screws through the holes in the steering wheel bottom and into the steering wheel top.
- Tighten the screws with a Phillips screwdriver. Do not over-tighten.
- Set the steering wheel aside.
- FR • Assembler la partie supérieure et la partie inférieure du volant.
- Insérer quatre vis no 6 de 1,25 cm dans les trous de la partie inférieure du volant, jusque dans ceux de la partie supérieure du volant.
- Serrer les vis à l'aide d'un tournevis cruciforme. Ne pas trop serrer.
- Mettre le volant de côté.

- ESP • Ajustar la parte inferior y superior del volante.
- Introducir cuatro tornillos No. 6 x 1,25 cm en los orificios de la parte inferior del volante y en la parte superior del volante.
- Ajustar los tornillos con un destornillador de cruz, sin apretar en exceso.
- Colocar a un lado el volante.

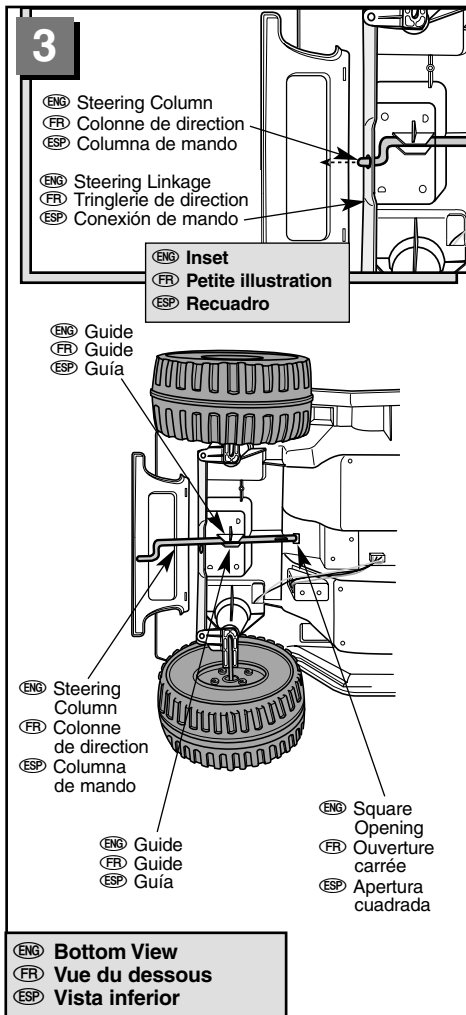

- ENG • Position the vehicle body on its side.
- Fit the straight end of the steering column up through the square opening in the vehicle body and out through the large round hole in the dash. **Make sure the steering column is positioned between the guides on the underside of the vehicle body.**
- Insert the end of the steering column through the hole in the steering linkage (see inset).
- FR • Mettre le véhicule sur le côté.
- Insérer l'extrémité droite de la colonne de direction dans l'ouverture carrée de la carrosserie et la faire sortir par la grande ouverture ronde du tableau de bord. **S'assurer que la colonne de direction passe entre les guides du dessous de la carrosserie.**
- Insérer l'extrémité de la colonne de direction dans le trou de la tringlerie de direction (voir la petite illustration).
- ESP • Colocar la carrocería sobre un costado.
- Introducir el extremo recto de la columna de mando por la apertura cuadrada de la carrocería, saliendo por el orificio grande redondo del tablero. **Cerciorarse de que la columna de mando esté ubicada entre las guías de la parte inferior de la carrocería.**
- Introducir el extremo de la columna de mando en el orificio de la conexión de mando (ver recuadro).

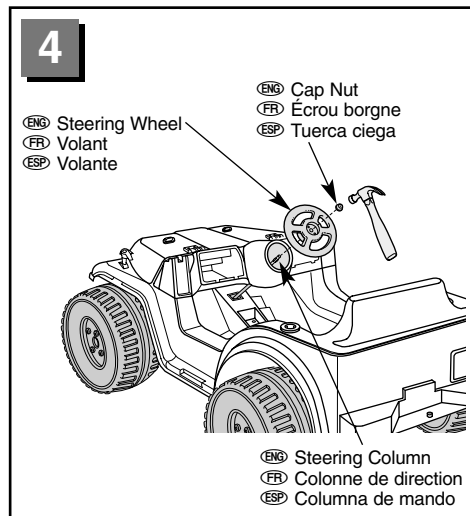

- ENG • Turn the vehicle body upright.
- Align the keyed hole in the centre of the steering wheel with the ribs on the steering column. Fit the steering wheel onto the steering column. The base of the steering wheel should fit into the large hole in the dash.
- Fit a cap nut onto the end of the steering column.
- Tap the cap nut with a hammer to secure it onto the steering column.
- Hint:** You may want the help of another person to support the steering column while you tap the cap nut with the hammer.
- FR • Remettre le véhicule à l'endroit.
- Aligner l'ouverture pour clavette au centre du volant avec les saillies de la colonne de direction. Placer le volant sur la colonne de direction. La base du volant doit être insérée dans le grand trou du tableau de bord.
- Fixer un écrou borgne sur l'extrémité de la colonne de direction.
- Frapper l'écrou borgne avec un marteau pour le fixer solidement à la colonne de direction.
- Remarque :** L'aide d'une autre personne pourrait être nécessaire pour tenir la colonne de direction au moment de frapper l'écrou borgne avec un marteau.
- ESP • Colocar la carrocería al derecho.
- Alinear el orificio marcado en el centro del volante con las marcas de la columna de mando. Encajar el volante en la columna de mando. La base del volante debe caber en el orificio grande del tablero.
- Ajustar una tuerca ciega en el extremo de la columna de mando.
- Golpear la tuerca ciega con un martillo para asegurarla en la columna de mando.
- Consejo:** Pidale ayuda a otra persona para detener la columna de mando mientras Ud. golpea la tuerca ciega con el martillo.

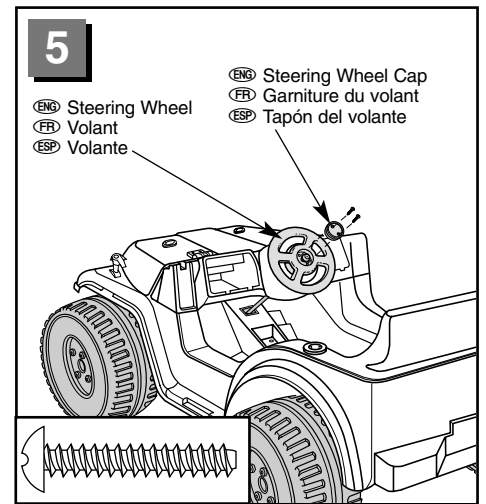

- ENG • Fit the steering wheel cap into the centre of the steering wheel with the screw holes aligned.
- Insert two #8 x 2.5 cm (1") screws through the holes in the steering wheel cap and into the steering wheel.
- Tighten the screws with a Phillips screwdriver. Do not over-tighten.
- FR • Placer la garniture du volant au centre de celui-ci en alignant les trous pour les vis.
- Insérer deux vis no 8 de 2,5 cm dans les trous de la garniture du volant, jusque dans le volant.
- Serrer les vis à l'aide d'un tournevis cruciforme. Ne pas trop serrer.
- ESP • Ajustar la tapa del volante en el centro del volante, teniendo los orificios de los tornillos alineados.
- Introducir dos tornillos No. 8 x 2,5 cm en los orificios del tapón del volante y en el volante.
- Ajustar los tornillos con un desarmador de cruz, sin apretar en exceso.

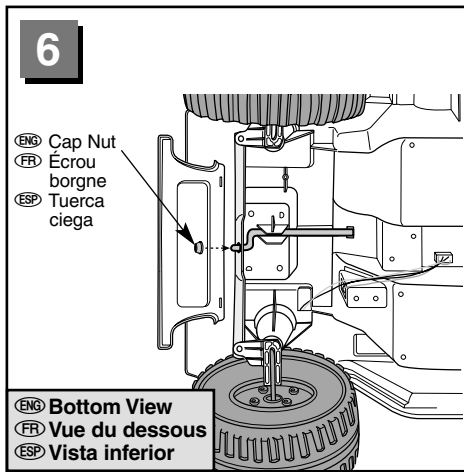

- Position the vehicle body on its side.
 - Fit a cap nut onto the end of the steering column.
 - While supporting the steering column tap the cap nut with a hammer to secure it on the steering column.
 - Turn the vehicle body upright.
- (FR) • Mettre le véhicule sur le côté.
- Fixer un écrou borgne sur l'extrémité de la colonne de direction.
 - En tenant la colonne de direction, frapper l'écrou borgne avec un marteau pour le fixer solidement à la colonne de direction.
 - Remettre le véhicule à l'endroit.
- (ESP) • Colocar la carrocería sobre un costado.
- Ajustar una tuerca ciega en el extremo de la columna de mando.
 - Mientras sujeta la columna de mando, golpear la tuerca ciega con un martillo para asegurarla en la columna de mando.
 - Colocar la carrocería al derecho.

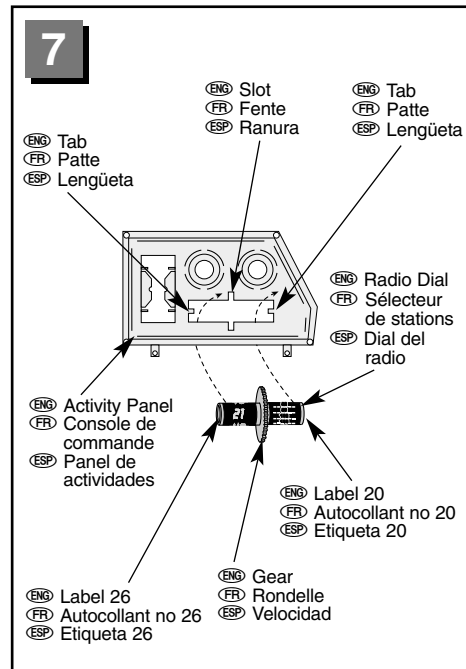

- (ENG) • Using safety scissors, separate the activity panel and the instrument panel. Dispose of the plastic connector.
- Apply labels 20 and 26 to the radio dial.
 - From the back of the activity panel: fit one end of the radio dial onto a tab on the activity panel; position the centre gear in the slot; and then press firmly to snap in the other end of the radio dial to the other tab on the activity panel.
- (FR) • À l'aide de ciseaux à bouts ronds, séparer la console de commande de la console d'instruments de bord. Jeter le connecteur de plastique dans un conteneur réservé à cet usage.
- Apposer les autocollants nos 20 et 26 sur le sélecteur de stations.
 - De l'arrière de la console de commande, fixer une extrémité du sélecteur de stations sur une patte de la console de commande, placer le disque dans la fente, puis appuyer fermement pour fixer l'autre extrémité du sélecteur de stations sur l'autre patte.
- (ESP) • Con unas tijeras de punta redonda, separar el panel de actividades y el panel de instrumentos. Depositar el conector de plástico en la basura.
- Pegar las etiquetas 20 y 26 en el dial del radio.
 - Desde el dorso del panel de actividades: ajustar un extremo del dial del radio en una lengüeta del panel de actividades; colocar la velocidad central en la ranura; luego, presionar con firmeza para ajustar el otro extremo del dial del radio en la otra lengüeta del panel de actividades.

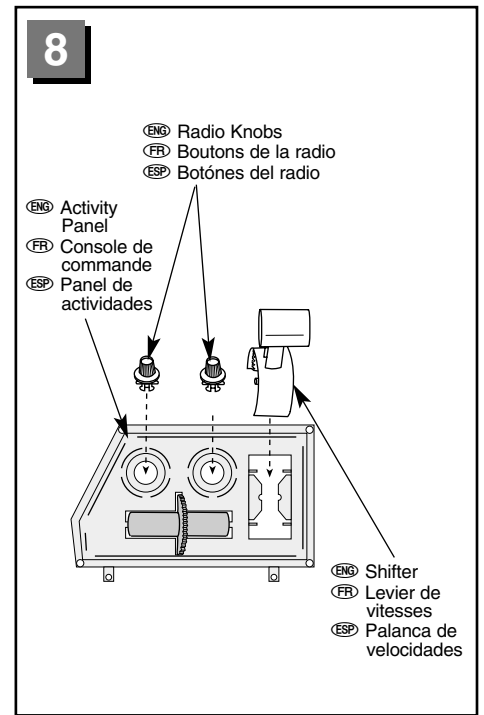

- (ENG) • From the front of the activity panel, insert and snap the radio knobs.
- With the wide part of the shifter handle outward, insert and snap the shifter into the activity panel.
 - Set the activity panel aside.
- (FR) • Bien insérer les boutons de la radio à l'avant de la console de commande.
- Emboîter le levier de vitesses dans la console de commande, le manche dirigé vers l'extérieur.
 - Mettre la console de commande de côté.
- (ESP) • Desde la parte delantera del panel de actividades, introducir y ajustar los botones del radio.
- Con la parte ancha de la palanca de cambios hacia afuera, introducir y ajustar la palanca en el panel de actividades.
 - Colocar el panel de actividades a un lado.

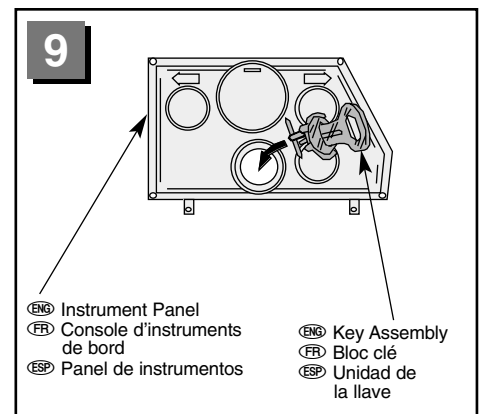

- (ENG) • Insert and snap the key assembly into the hole in the instrument panel.
- (FR) • Emboîter le bloc clé dans le trou de la console d'instruments de bord.
- (ESP) • Introducir y ajustar la unidad de la llave en el orificio del panel de instrumentos.

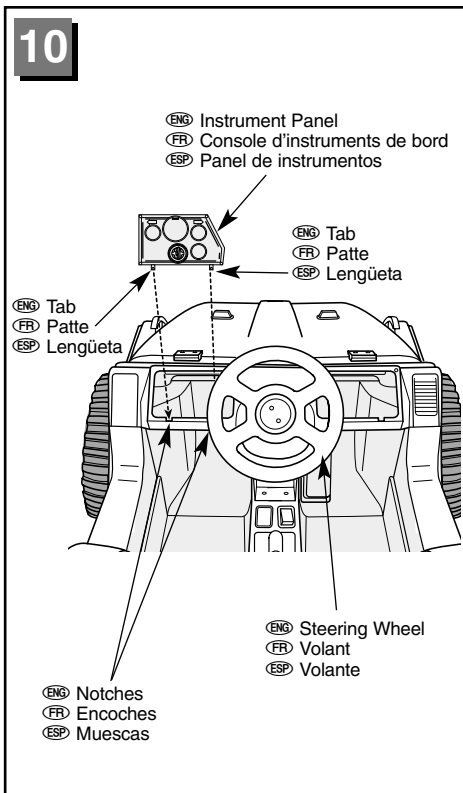

- (ENG) • Fit the tabs on the bottom of the instrument panel into the notches in the dash opening to the left of the steering wheel.
- Press near the top of the instrument panel to snap the top tab on the back of the instrument panel into the dash.
- (FR) • Insérer les pattes au-dessous de la console d'instruments de bord dans les encoches de l'ouverture du tableau de bord, à gauche du volant.
- Appuyer sur le haut de la console d'instruments de bord pour emboîter la patte supérieure, située à l'arrière, dans le tableau de bord.
- (ESP) • Ajustar las lengüetas de la parte inferior del panel de instrumentos en las muescas de la apertura del tablero a la izquierda del volante.
- Presionar cerca de la parte superior del panel de instrumentos para ajustar la lengüeta superior del dorso del panel de instrumentos en el tablero.

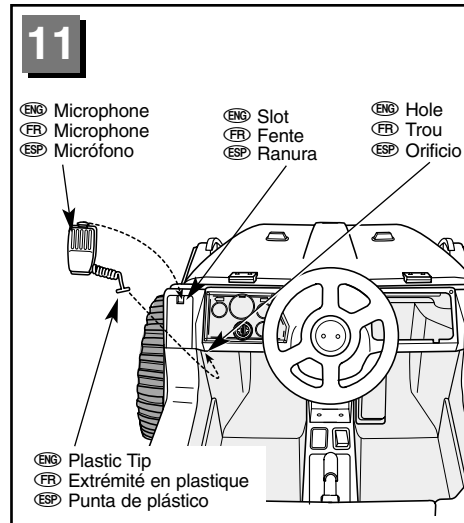

- (ENG) • Bend the plastic tip at the end of the microphone cord to form a "T".
- Insert the plastic tip into the small hole in the left side of the vehicle body. Pull gently on the cord to make sure it is secure.
- Fit the tab on the back of the microphone into the slot in the dash.
- (FR) • Recourber l'extrémité en plastique du cordon du microphone pour former un "T".
- L'insérer dans le petit trou situé à gauche de la carrosserie. Tirer sur le cordon pour s'assurer qu'il est bien fixé.
- Insérer la patte à l'arrière du microphone dans la fente du tableau de bord.
- (ESP) • Doblar la punta de plástico en el extremo del cable del micrófono para formar una "T".
- Introducir la punta de plástico en el orificio pequeño del lado izquierdo de la carrocería. Tirar ligeramente del cordón para cerciorarse de que está seguro.
- Ajustar la lengüeta del dorso del micrófono en la ranura del tablero.

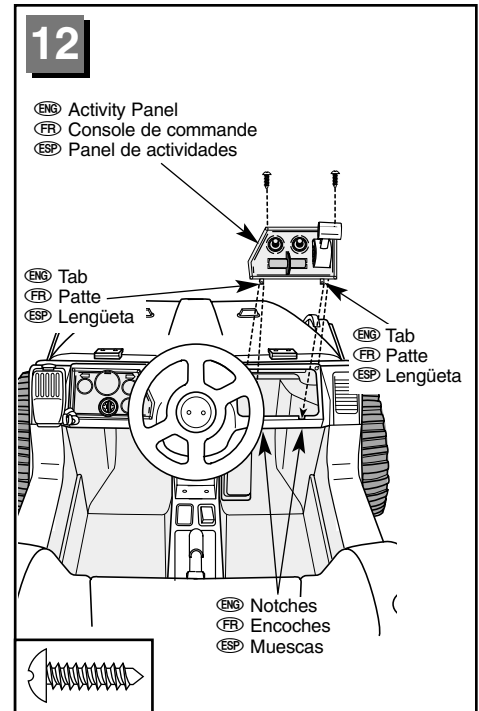

- (ENG) • Fit the tabs on the bottom of the activity panel into the notches in the dash opening to the right of the steering wheel.
- Insert two #6 x 1.25 cm (1/2") screws through the holes in the top of the activity panel and into the dash.
- Tighten the screws with a Phillips screwdriver. Do not over-tighten.
- (FR) • Insérer les pattes au-dessous de la console de commande dans les encoches de l'ouverture du tableau de bord, à droite du volant.
- Insérer deux vis no 6 de 1,25 cm dans les trous au-dessus de la console de commande, jusque dans le tableau de bord.
- Serrer les vis à l'aide d'un tournevis cruciforme. Ne pas trop serrer.
- (ESP) • Ajustar las lengüetas de la parte inferior del panel de actividades en las muescas del orificio del tablero a la derecha del volante.
- Introducir dos tornillos No. 6 x 1,25 cm en los orificios de la parte superior del panel de actividades y en el tablero.
- Ajustar los tornillos con un desarmador de cruz, sin apretarlos demasiado.

13

- ENG Windshield
- FR Pare-brise
- ESP Parabrisas
- ENG Windshield Frame
- FR Cadre du pare-brise
- ESP Marco del parabrisas

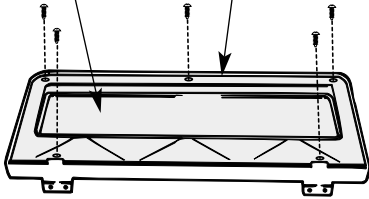

- ENG • Fit the windshield into the windshield frame.
- Insert five #6 x 1.25 cm (1/2") screws through the holes in the windshield and into the windshield frame.
- Tighten the screws with a Phillips screwdriver. Do not over-tighten.
- FR • Placer le pare-brise dans le cadre du pare-brise.
- Insérer cinq vis no 6 de 1,25 cm dans les trous du pare-brise, jusque dans son cadre.
- Serrer les vis à l'aide d'un tournevis cruciforme. Ne pas trop serrer.
- ESP • Ajustar el parabrisas en el marco del mismo.
- Introducir cinco tornillos No. 6 x 1,25 cm en los orificios del parabrisas y en el marco.
- Ajustar los tornillos con un destornillador de cruz, sin apretar en exceso.

14

- ENG Slot
- FR Fente
- ESP Ranura
- ENG Windshield
- FR Pare-brise
- ESP Parabrisas
- ENG Slot
- FR Fente
- ESP Ranura

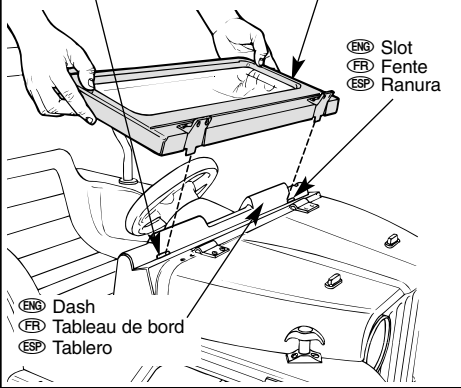

- ENG • Fit the tabs on the back of the windshield into the slots in the top of the dash.
- FR • Insérer les pattes à l'arrière du pare-brise dans les fentes au-dessus du tableau de bord.
- ESP • Ajustar las lengüetas del dorso del parabrisas en las ranuras de la parte superior del tablero.

15

- ENG Windshield
- FR Pare-brise
- ESP Parabrisas

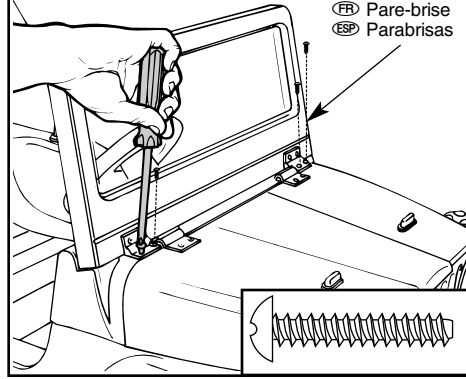

- ENG • Rotate the top of the windshield toward the front of the vehicle body.
- Insert four #8 x 2.5 cm (1") screws through the holes in the hinge on the windshield and into the vehicle body.
- Tighten the screws with a Phillips Screwdriver. Do not over-tighten.
- FR • Lever le pare-brise vers l'avant de la carrosserie.
- Insérer quatre vis no 8 de 2,5 cm dans les trous de la charnière du pare-brise, jusque dans la carrosserie.
- Serrer les vis à l'aide d'un tournevis cruciforme. Ne pas trop serrer.
- ESP • Girar la parte superior del parabrisas hacia el frente de la carrocería.
- Introducir cuatro tornillos No. 8 x 2,5 cm en los orificios de la bisagra del parabrisas y en la carrocería.
- Ajustar los tornillos con un desarmador de cruz, sin apretar en exceso.

16

- ENG Grille
- FR Calandre
- ESP Rejilla
- ENG Hood
- FR Capot
- ESP Cofre

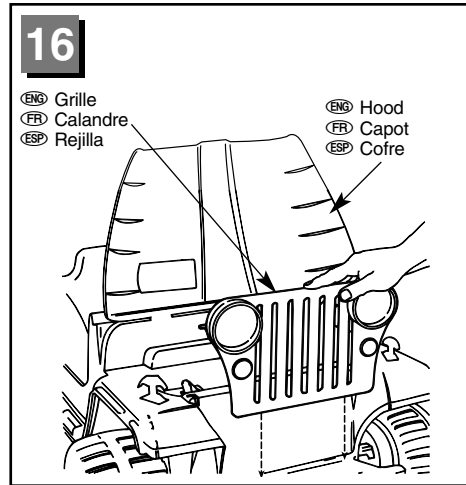

- ENG • Lift the hood.
- Fit the tabs at the bottom of the grille into the slots in the vehicle body.
- Press near the top of the grille to snap it into the vehicle body.
- Lower the hood.
- FR • Ouvrir le capot.
- Insérer les pattes au-dessous de la calandre dans les fentes de la carrosserie.
- Appuyer sur le haut de la calandre pour l'emboîter dans la carrosserie.
- Fermer le capot.

- ESP • Abrir el cofre.
- Ajustar las lengüetas de la parte inferior de la rejilla en las ranuras de la carrocería.
- Presionar cerca de la parte superior de la rejilla para ajustarla en la carrocería.
- Cerrar el cofre.

17

- ENG Grille
- FR Calandre
- ESP Rejilla

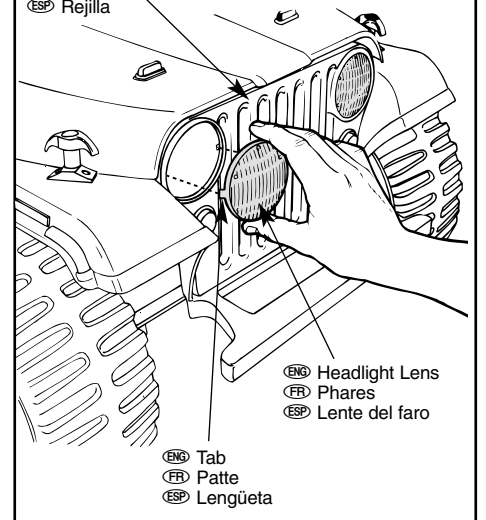

- ENG Headlight Lens
- FR Phares
- ESP Lente del faro
- ENG Tab
- FR Patte
- ESP Lengüeta
- ENG • Fit the tab on one side of a headlight lens into the notch in the grille.
- Push firmly to snap the tab on the other side of the headlight lens into the grille.
- Repeat this procedure to assemble the other headlight lens to the grille.
- FR • Insérer une patte des phares dans l'encoche de la calandre.
- Appuyer fermement pour emboîter l'autre patte du phare dans la calandre.
- Répéter ce procédé pour installer l'autre phare à la calandre.
- ESP • Ajustar la lengüeta de un lado de un lente de faro en la muesca de la rejilla.
- Empujar con firmeza para ajustar la lengüeta del otro lado del lente del faro en la rejilla.
- Repetir este procedimiento para ensamblar el otro lente del faro en la rejilla.

18

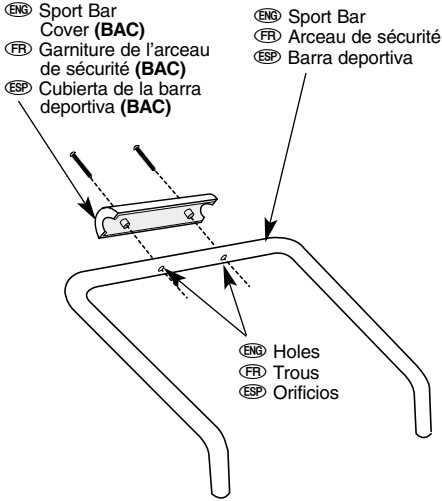

- With the ends of the sport bar angled toward you, fit the sport bar cover marked "BAC" to the sport bar.
- Align the holes in the sport bar with the holes in the sport bar cover.
- Insert two #6 x 3.8 cm (1 1/2") screws through the sport bar cover and into the sport bar, as shown.

- Mettre la partie de la garniture de l'arceau de sécurité portant la mention «BAC» sur l'arceau de sécurité, les extrémités de ce dernier dirigées vers soi.
- Aligner les trous de l'arceau de sécurité avec ceux de la garniture.
- Insérer deux vis n° 6 de 3,8 cm dans la garniture de l'arceau de sécurité, jusque dans l'arceau de sécurité, comme illustré.

- Con los extremos de la barra deportiva en ángulo hacia Ud., ajustar la cubierta de la barra deportiva rotulada "BAC" en la barra deportiva.
- Alinear los orificios de la barra deportiva con los orificios en la cubierta de la barra deportiva.
- Introducir dos tornillos No. 6 x 3,8 cm en la cubierta de la barra deportiva y en la barra deportiva, tal como se muestra.

19

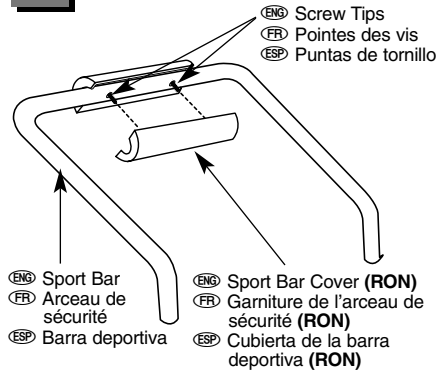

- Align the tips of the screws with the holes in the other sport bar cover marked RON. Fit the two sport bar covers together.
- Tighten the screws with a Phillips screwdriver. Do not over-tighten.

- Aligner les pointes des vis avec les trous de l'autre partie de la garniture portant la mention «RON». Assembler les deux parties de la garniture.
- Serrer les vis à l'aide d'un tournevis cruciforme. Ne pas trop serrer.

- Alinear las puntas de los tornillos con los orificios en la otra cubierta de la barra deportiva rotulada RON. Ajustar las dos cubiertas de la barra deportiva.
- Ajustar los tornillos con un destornillador de cruz, sin apretar en exceso.

20

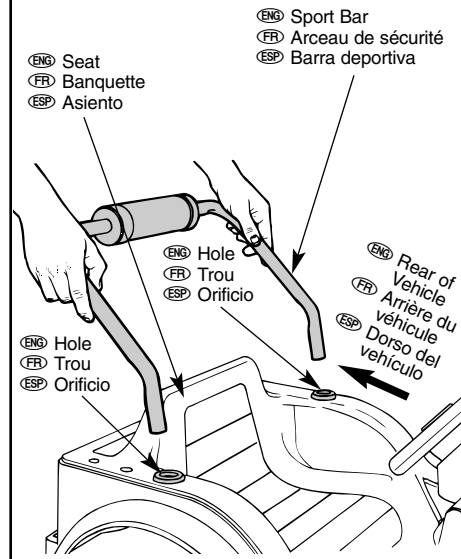

- With the sport bar positioned to angle towards the rear of the vehicle, fit the ends of the sport bar into the holes in the vehicle body on either side of the seat.
- Press firmly on each side of the sport bar to fit it into the vehicle body.

- Placer l'arceau de sécurité de façon qu'il soit incliné vers l'arrière du véhicule et en insérer les extrémités dans les trous de la carrosserie, de chaque côté de la banquette.

- Appuyer fermement sur chaque côté de l'arceau de sécurité pour bien le fixer dans la carrosserie.

- Con la barra deportiva colocada en ángulo hacia el dorso del vehículo, ajustar los extremos de la barra deportiva en los orificios de la carrocería en ambos lados del asiento.
- Presionar con firmeza en ambos lados de la barra deportiva para ajustarla en la carrocería.

21

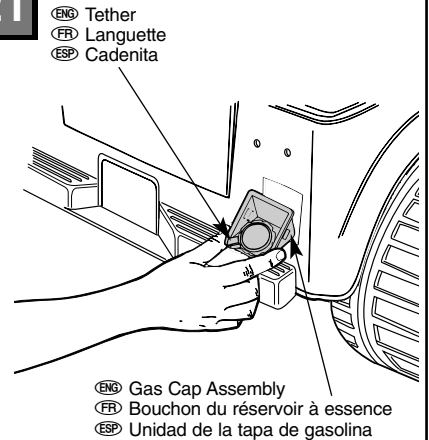

- Face the back of the vehicle.
- With the gas cap tether pointing down, insert and "snap" the gas cap assembly into the square opening in the rear of the vehicle.

- Se placer face à l'arrière du véhicule.
- Orienter la languette du bouchon du réservoir à essence vers le bas et emboîter le bouchon dans l'ouverture carrée située à l'arrière du véhicule.

- Pararse viendo el dorso del vehículo.
- Con la cadenita de la tapa de gasolina apuntando para abajo, introducir y "ajustar" la unidad de la tapa de gasolina en la apertura cuadrada en el dorso del vehículo.

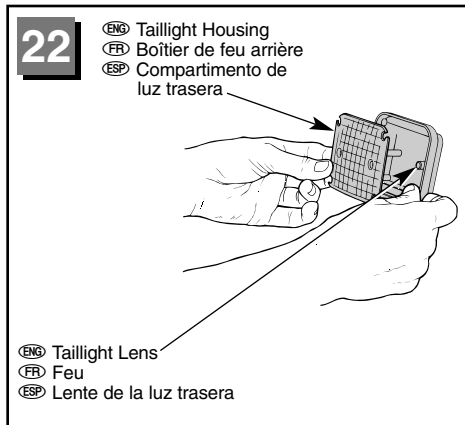

- 22**
- ENG Taillight Housing
 - FR Boîtier de feu arrière
 - ESP Compartimento de luz trasera
- ENG Taillight Lens
 - FR Feu
 - ESP Lente de la luz trasera
- ENG • Using safety scissors, separate the taillight lenses and taillight housings from the plastic connectors. Dispose of the plastic connectors properly.
 - Fit a taillight lens in a taillight housing.
 - FR • À l'aide de ciseaux à bouts ronds, retirer les connecteurs de plastique des feux arrière et de leurs boîtiers. Jeter les connecteurs dans un conteneur réservé à cet usage.
 - Insérer un feu arrière dans un des boîtiers.
 - ESP • Usando unas tijeras de punta redonda, separar los lentes de luz trasera y los compartimentos de luz trasera de los conectores de plástico. Depositar los conectores de plástico en la basura.
 - Ajustar un lente de luz trasera en un compartimento de luz trasera.

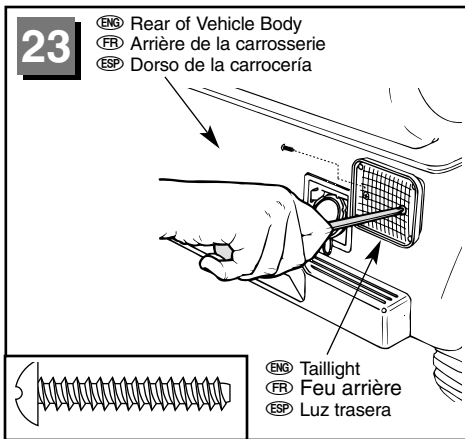

- 23**
- ENG Rear of Vehicle Body
 - FR Arrière de la carrosserie
 - ESP Dorso de la carrocería
- ENG Taillight
 - FR Feu arrière
 - ESP Luz trasera
- ENG • Face the back of the vehicle.
 - Align the holes in the taillight with the holes in the vehicle body.
 - Insert two #8 x 2.5 cm (1") screws through the holes in the taillight and into the vehicle body.
 - Tighten the screws with a Phillips screwdriver. Do not over-tighten.
 - Repeat steps 22 and 23 to assemble the other taillight lens and taillight housing to the vehicle body.
 - FR • Se placer face à l'arrière du véhicule.
 - Aligner les trous du feu arrière avec ceux de la carrosserie.
 - Insérer deux vis n° 8 de 2,5 cm dans les trous des feux arrière, jusque dans la carrosserie.
 - Serrer les vis à l'aide d'un tournevis cruciforme. Ne pas trop serrer.
 - Répéter les étapes 22 et 23 pour fixer l'autre feu arrière et son boîtier à la carrosserie.

- ESP • Pararse viendo el dorso del vehículo.
- Alinear los orificios de la luz trasera con los orificios de la carrocería.
- Introducir dos tornillos No. 8 x 2,54 cm en los orificios de la luz trasera y en la carrocería.
- Ajustar los tornillos con un destornillador de cruz, sin apretar en exceso.
- Repetir los pasos 22 y 23 para ensamblar el otro lente y compartimento de luz trasera en la carrocería.

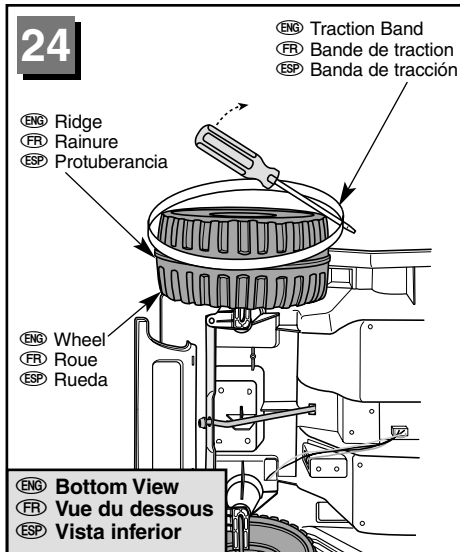

- 24**
- ENG Traction Band
 - FR Bande de traction
 - ESP Banda de tracción
- ENG Ridge
 - FR Rainure
 - ESP Protuberancia
- ENG Wheel
 - FR Roue
 - ESP Rueda
- ENG Bottom View**
FR Vue du dessous
ESP Vista inferior
- ENG • Turn the vehicle on its side.
 - Fit a traction band around a wheel.
 - Slide a slotted screwdriver under the traction band to push the traction band onto the ridge in the centre of the wheel.
 - Hint:** If the traction band is difficult to fit around the wheel, you may want to soak it in warm water to soften it slightly.
 - Repeat this procedure to assemble a traction band to each wheel.
 - Turn the vehicle upright.
 - FR • Mettre le véhicule sur le côté.
 - Glisser une bande de traction autour d'une roue.
 - Glisser un tournevis à pointe plate sous la bande de traction de façon à la glisser jusque dans la rainure au centre de la roue.
 - Remarque :** S'il est difficile de placer la bande de traction autour de la roue, la tremper dans de l'eau tiède afin de l'assouplir.
 - Répéter ce procédé pour installer les bandes de traction sur chaque roue.
 - Remettre le véhicule à l'endroit.
 - ESP • Colocar el vehículo sobre un costado.
 - Ajustar una banda de tracción alrededor de una rueda.
 - Meter un desarmador de cabeza plana debajo de la banda de tracción para empujar la misma en la protuberancia en el centro de la rueda.
 - Consejo:** Si resulta difícil ajustar la banda de tracción alrededor de la rueda, meterla en agua tibia para suavizarla ligeramente.
 - Repetir este procedimiento para ensamblar una banda de tracción en cada rueda.
 - Colocar el vehículo al derecho.

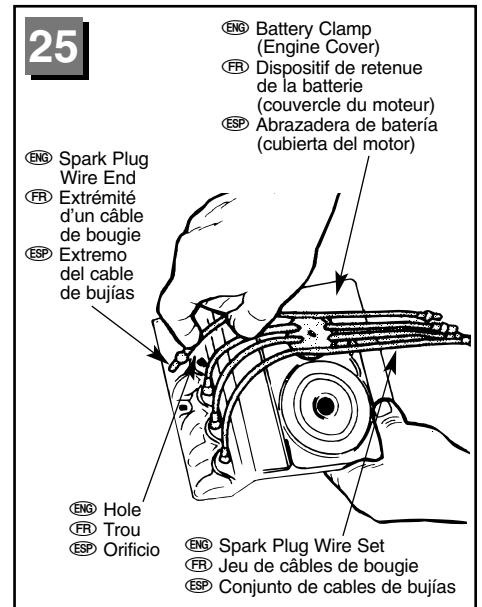

- 25**
- ENG Battery Clamp (Engine Cover)
 - FR Dispositif de retenue de la batterie (couvercle du moteur)
 - ESP Abrazadera de batería (cubierta del motor)
- ENG Spark Plug Wire End
 - FR Extrémité d'un câble de bougie
 - ESP Extremo del cable de bujías
- ENG Hole
 - FR Trou
 - ESP Orificio
- ENG Spark Plug Wire Set
 - FR Jeu de câbles de bougie
 - ESP Conjunto de cables de bujías
- ENG • "Snap" the center of the spark plug wire set onto the battery clamp (engine cover).
 - Fit each of the spark plug wire ends into the holes on the sides of the battery clamp (engine cover).
 - IMPORTANT!** You must install your Power Wheels® battery in your vehicle before assembling the battery clamp (engine cover) under the hood. Please refer to "Battery Installation" on page 20 for detailed instructions.
 - FR • Emboîter le centre du jeu de câbles de bougie sur le dispositif de retenue de la batterie (couvercle du moteur).
 - Insérer chacune des extrémités des câbles de bougie dans les trous situés sur le côté du dispositif de retenue de la batterie (couvercle du moteur).
 - IMPORTANT !** Installer la batterie Power Wheels dans le véhicule avant d'assembler le dispositif de retenue de la batterie (couvercle du moteur) sous le capot. Pour des instructions détaillées, se référer à la section "Installation des batteries", à la page 20.
 - ESP • "Ajustar" el centro del conjunto de los cables de bujías en la abrazadera de la batería (cubierta del motor).
 - Introducir cada uno de los extremos de los cables de bujías en los orificios en los lados de la abrazadera de la batería (cubierta del motor).
 - ¡IMPORTANTE!** Es necesario instalar primero la batería Power Wheels en el vehículo antes de ensamblar la abrazadera de la batería (cubierta del motor) debajo del cofre. Consultar "Instalación de la batería" en la página 20 para mayores detalles.

(ENG) Please Note: Your vehicle comes with replacement warning labels which you can apply over the factory applied warning label if English is not your primary language. Select the warning label with the appropriate language for you.

Proper label application will help to keep the labels looking their best! When applying labels, keep the following guidelines in mind:

- Wash your hands before applying the labels.
- Before applying the labels, wipe the surface of the vehicle with a clean, dry cloth to remove any dust or oils.
- Place the labels exactly as shown in the illustrations.
- For best results, avoid repositioning a label once it has been applied to the vehicle.
- **After applying a label, rub the label firmly with a clean, dry cloth to make sure the label is adhered to your vehicle. Start at the centre of a label, and smooth towards the outer edges to remove air bubbles.**

(FR) Remarque : Ce véhicule comprend des autocollants d'avertissement de rechange qu'il est possible d'apposer sur l'autocollant de langue anglaise collé à l'usine. Choisir l'autocollant rédigé dans la langue voulue.

Apposer les autocollants avec soin pour un résultat satisfaisant et durable. Suivre les directives suivantes :

- Se laver les mains avant d'apposer les autocollants.
- Essuyer la surface du véhicule avec un linge propre et sec pour enlever toute trace de saleté ou tout dépôt graisseux.
- Apposer les autocollants exactement comme indiqué dans les illustrations.
- Pour de meilleurs résultats, éviter d'apposer un autocollant plus d'une fois sur le véhicule.
- **Une fois un autocollant apposé, le frotter avec un linge propre et sec pour s'assurer qu'il adhère au véhicule. Commencer par le centre de l'autocollant et lisser vers les côtés pour enlever les bulles d'air.**

(ESP) Nota: Este vehículo incluye etiquetas adhesivas de advertencia en español que podrá colocar sobre las etiquetas en inglés. Seleccione la etiqueta de advertencia en el idioma de su elección.

La colocación correcta de las etiquetas ayudará a que luzcan de manera óptima. Tener lo siguiente en mente al pegar las etiquetas:

- Lavarse las manos antes de pegar las etiquetas.
- Antes de pegar las etiquetas, limpiar la superficie del vehículo con un paño limpio y seco para eliminar cualquier suciedad o aceite.
- Colocar las etiquetas exactamente como se muestra en las ilustraciones.
- Para óptimos resultados, evitar despegar y volver a pegar una etiqueta.
- **Después de pegar una etiqueta, frotar la misma con firmeza con un paño limpio y seco para cerciorarse que la etiqueta se pegue al vehículo. Empezar en el centro de la etiqueta y frotar hacia los bordes exteriores para eliminar cualquier burbuja de aire.**

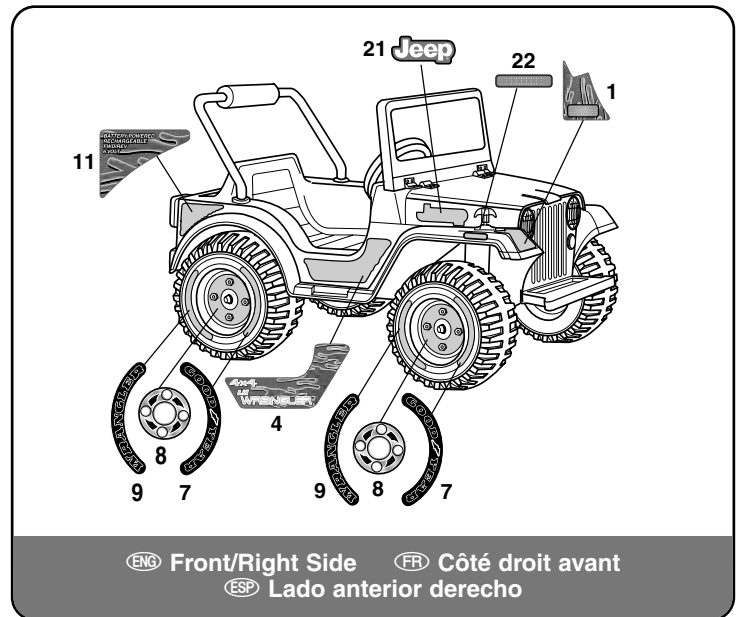
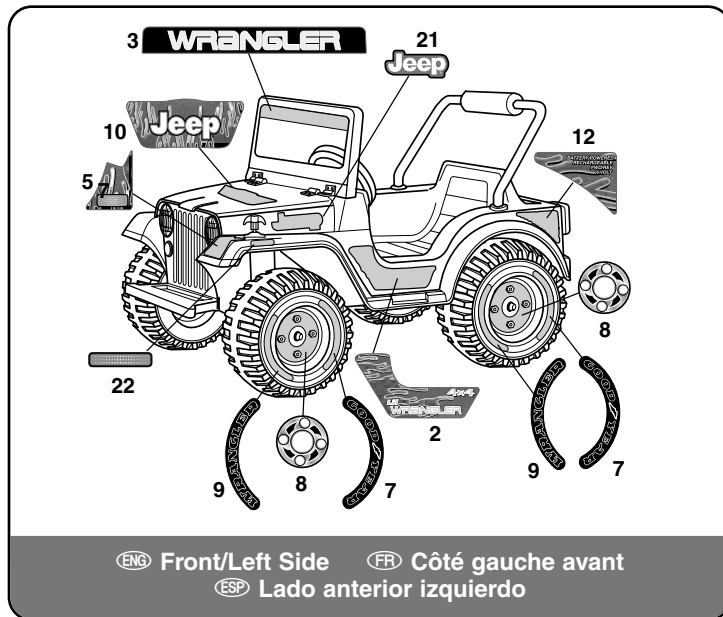

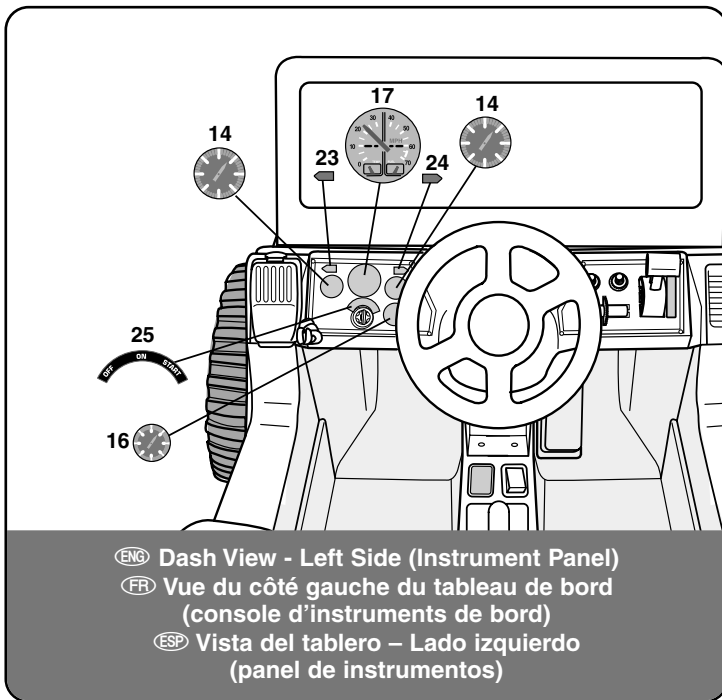
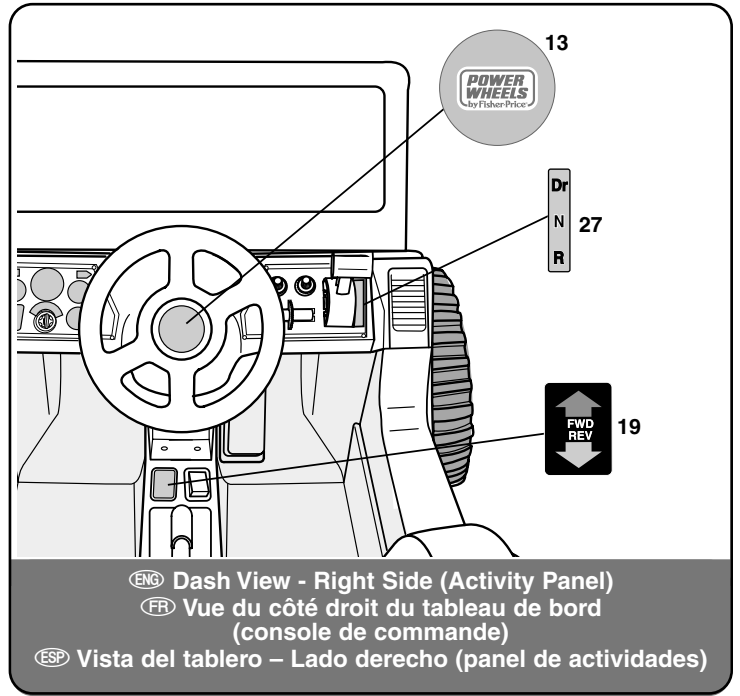
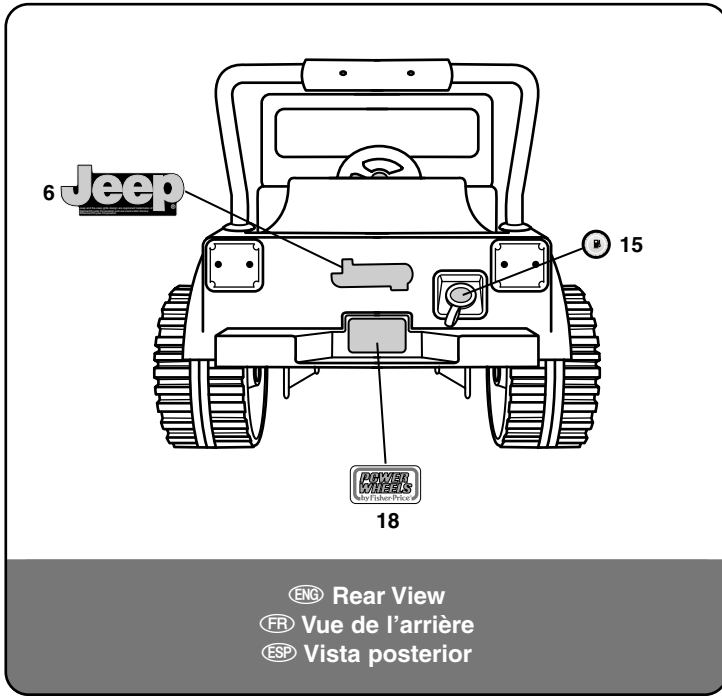



(ENG) Battery Installation and Battery Clamp (Engine Cover) Assembly
(FR) Installation de la batterie et assemblage du dispositif de retenue de la batterie (couvercle du moteur)
(ESP) Instalación de la batería y ensamble de la abrazadera de la batería (cubierta del motor)

(ENG) IMPORTANT! Use only a Power Wheels® Type H 6 Volt battery with a Power Wheels® 25 amp fuse installed. Use of any other battery or fuse will damage your vehicle. Make sure that you charge the battery for at least 18 hours using the enclosed Power Wheels® Type H 6 Volt charger before operating your vehicle for the first time. Charge the battery for at least 14 hours after each use of the vehicle. Never charge the battery longer than 30 hours. Failure to follow these instructions may damage your battery and will void your warranty.

(FR) IMPORTANT ! Utiliser seulement une batterie Power Wheels de 6 V de type H avec un fusible Power Wheel de 25 A. L'utilisation de toute autre batterie ou de tout autre fusible endommagera le véhicule. S'assurer de charger la batterie durant au moins 18 heures avec le chargeur Power Wheels de 6 V fourni avant d'utiliser le véhicule pour la première fois. Après chaque utilisation, charger la batterie durant au moins 14 heures. Ne jamais charger la batterie durant plus de 30 heures. Ne pas suivre ces directives pourrait avoir pour conséquences d'endommager la batterie et d'annuler la garantie.

(ESP) ¡IMPORTANTE! Usar únicamente una batería Power Wheels tipo H 6V con un fusible Power Wheels de 25 amp instalado. El uso de cualquier otra batería o fusible dañará el vehículo. Cerciorarse de cargar la batería durante por lo menos 18 horas, usando el cargador Power Wheels Tipo H 6V incluido, antes de usar el vehículo por primera vez. Cargar la batería durante por lo menos 14 horas después de cada uso del vehículo. Nunca cargar la batería por más de 30 horas. El incumplimiento de estas instrucciones puede dañar la batería e invalidará la garantía.

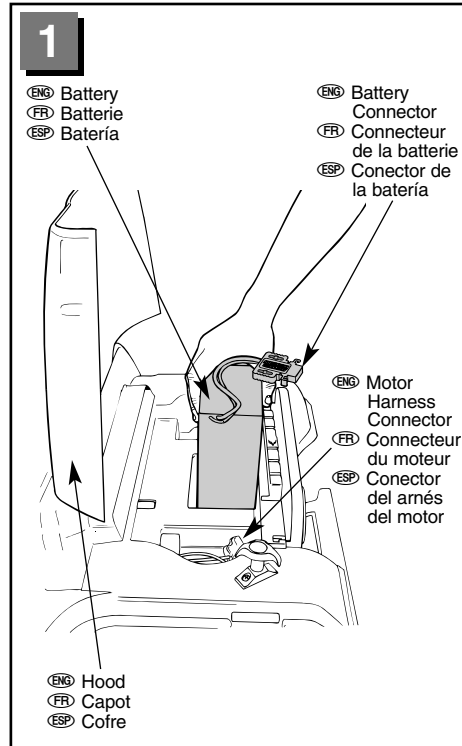

- (ENG)**
- Lift the hood.
 - Place the battery in the battery compartment. Make sure the battery connector extends toward the motor harness connector.
- (FR)**
- Ouvrir le capot.
 - Mettre la batterie dans son compartiment. S'assurer que le connecteur de la batterie est orienté vers le connecteur du moteur.
- (ESP)**
- Abrir el cofre.
 - Poner la batería en el compartimento de la batería. Cerciorarse de que el conector de la batería se extienda hacia el conector del arnés del motor.

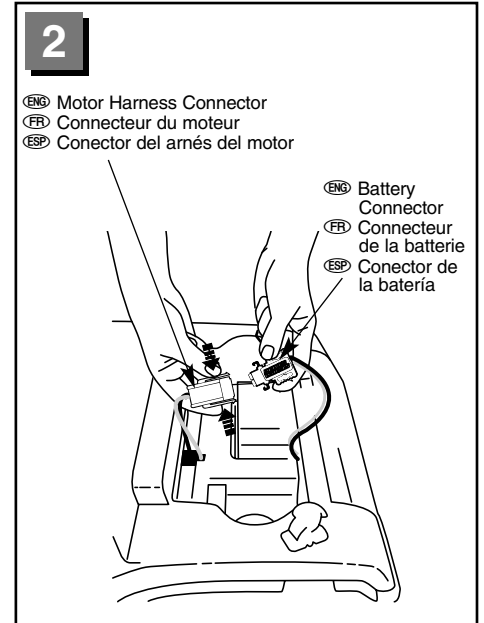

- (ENG)**
- Squeeze the tabs on each side of the motor harness connector. Plug the battery connector into the motor harness connector. **Note:** If the battery connector will not plug into the motor harness connector, turn it over and try again. Do not force the battery connector into the motor harness connector.
- (FR)**
- Appuyer sur les pattes de chaque côté du connecteur du moteur. Brancher le connecteur de la batterie sur le connecteur du moteur. **Remarque :** S'il est difficile de brancher le connecteur de la batterie sur le connecteur du moteur, le retourner et essayer de nouveau. Ne pas forcer pour brancher le connecteur de la batterie sur le connecteur du moteur.
- (ESP)**
- Apretar las lengüetas en ambos costados del conector del arnés de motor. Enchufar el conector de la batería en el conector del arnés del motor. **Nota:** Si el conector de la batería no se enchufa en el conector del arnés del motor, voltearlo y volver a intentar. No forzar el conector de la batería en el conector del arnés del motor.

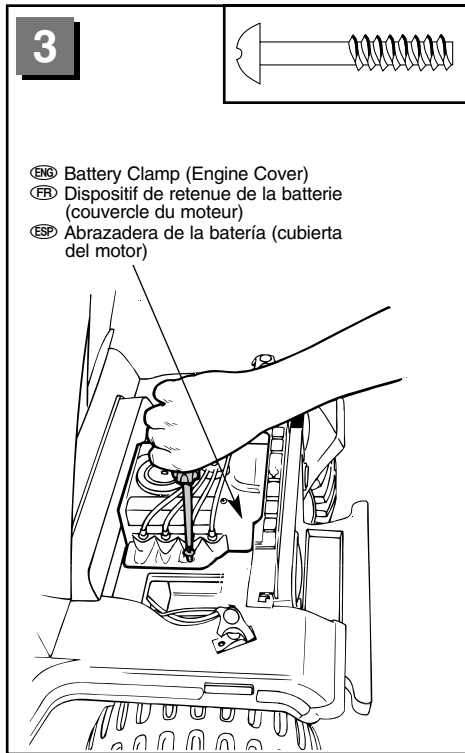

- ENG Battery Clamp (Engine Cover)
- FR Dispositif de retenue de la batterie (couverture du moteur)
- ESP Abrazadera de la batería (cubierta del motor)

- ENG • Fit the battery clamp (engine cover) over the battery, motor harness connector and battery connector.
- Insert two #8 x 18 x 2.5 cm (1") screws through the holes in the battery clamp (engine cover) and into the vehicle body.
- Tighten the screws with a Phillips screwdriver. Do not over-tighten.

- FR • Fixer le dispositif de retenue de la batterie (couverture du moteur) par-dessus la batterie, le connecteur du moteur et le connecteur de la batterie.
- Insérer deux vis n° 8 x 18 x de 2,5 cm dans les trous du dispositif de retenue de la batterie (couverture du moteur), jusque dans la carrosserie.
- Serrer les vis à l'aide d'un tournevis cruciforme. Ne pas trop serrer.
- ESP • Ajustar la abrazadera (cubierta del motor) sobre la batería, el conector del amés del motor y el conector de la batería.
- Introducir dos tornillos No. 8 x 18 x 2,5 cm en los orificios de la abrazadera de la batería (cubierta del motor) y en la carrocería.
- Ajustar los tornillos con un destornillador de cruz, sin apretar en exceso.

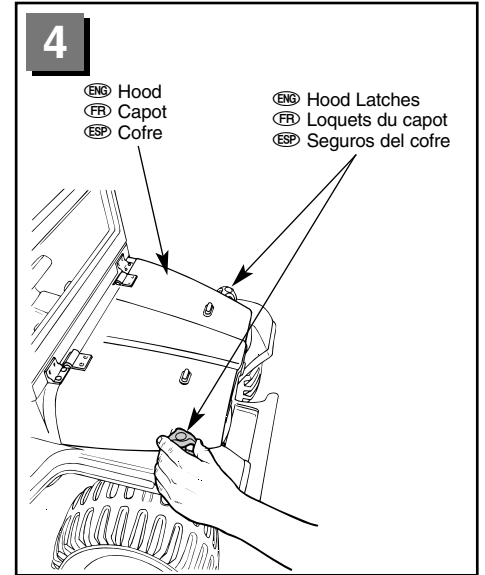

- ENG • Lower the hood. Lift the hood latches and fit the short tabs onto the notches on the hood to fasten it.
- FR • Fermer le capot. Soulever les loquets du capot et insérer les petites pattes dans les encoches du capot pour le verrouiller.
- ESP • Cerrar el cofre. Levantar los seguros del cofre y ajustar las lengüetas cortas en las muescas del cofre para asegurarlo.

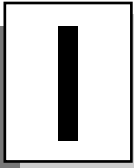

(ENG) Battery Care and Disposal

(FR) Entretien et mise au rebut de la batterie

(ESP) Mantenimiento y eliminación de la batería

(ENG) Care

If a battery leak develops, avoid contact with the leaking acid and place the damaged battery in a plastic bag. See information below for proper disposal.

If acid comes in contact with skin or eyes, flush with cool water for at least 15 minutes and call a physician.

If acid is internally ingested, give water, milk of magnesia or egg whites immediately. Never give emetics or induce vomiting. Call a physician.

- Charge a new battery for at least 18 hours before first use. Never charge the battery longer than 30 hours. Overcharging or undercharging the battery may shorten battery life and decrease vehicle running time.
- After the first charge, recharge the battery for at least 14 hours after each use. Never charge the battery longer than 30 hours. Charge the battery after each use, regardless of how long the vehicle was used.
- Attempting to charge the battery without a 25 amp fuse or with a blown fuse will not damage the battery, but it will not charge. Check the fuse to make sure it is in good condition each time you charge the battery.
- The battery must be upright while charging.
- Do not allow the battery to run down completely before charging.
- Charge the battery before storing the vehicle.
- Charge the battery at least once per month, even if the vehicle has not been used.
- Leaving the battery in a discharged condition will ruin it.
- Always remove an exhausted battery from the vehicle. Battery leakage and corrosion can damage the vehicle.
- Do not store the battery on a surface (such as kitchen countertops) which could be damaged by the acid contained inside the battery. Take precautions to protect the surface on which you store the battery.
- Do not store the battery in temperatures above 24° C (75° F) or below -23° C (-10° F).
- Prevent the battery from moving freely inside the battery compartment. Always use the battery clamp (engine cover) to secure the battery in the battery compartment.
- Examine the battery, charger and their connectors for excessive wear or damage each time you charge the battery. If damage is detected, do not use the charger or the battery until you have replaced the worn or damaged part.

(FR) Entretien

Si une batterie fuit, éviter tout contact avec l'acide répandu et mettre la batterie dans un sac de plastique. Pour une mise au rebut appropriée, se référer aux instructions ci-dessous.

Si l'acide entre en contact avec la peau ou les yeux, les rincer à l'eau froide pendant au moins 15 minutes et communiquer avec un médecin.

En cas d'ingestion d'acide, donner immédiatement de l'eau, du lait de magnésie ou des blancs d'oeuf. Ne jamais donner d'agent vomitif ou provoquer les vomissements. Communiquer avec un médecin.

- Avant le premier emploi de la batterie, la charger durant au moins 18 heures. Ne jamais charger la batterie durant plus de 30 heures. La surcharge ou la sous-charge de la batterie pourrait réduire sa durée de vie et son temps d'autonomie.
- Après la première charge, recharger la batterie durant au moins 14 heures après chaque utilisation. Ne jamais charger la batterie durant plus de 30 heures. La charger après chaque utilisation, quel que soit le temps d'utilisation.
- Tenter de charger la batterie sans un fusible de 25 A ou avec un fusible grillé n'endommagera pas la batterie, mais celle-ci ne sera pas chargée. Vérifier l'état du fusible avant de charger la batterie.
- La batterie doit être debout pendant la charge.
- Ne pas laisser la batterie se décharger complètement avant de la charger.
- Charger la batterie avant de ranger le véhicule.
- Charger la batterie au moins une fois par mois, même si le véhicule n'a pas été utilisé.
- Laisser une batterie déchargée dans le véhicule endommagera celui-ci.
- Toujours retirer les batteries déchargées. Une batterie qui fuit peut causer de la corrosion et endommager le véhicule.
- Ne pas ranger la batterie sur une surface qui pourrait être endommagée par l'acide qu'elle contient (par exemple, un comptoir de cuisine). Protéger la surface sur laquelle est rangée la batterie.
- Ne pas ranger la batterie à une température supérieure à 24 °C ou inférieure à -23 °C.
- La batterie ne doit pas bouger dans son compartiment. Toujours utiliser le dispositif de retenue (couvre-moteur) pour maintenir la batterie en place dans son compartiment.
- Avant de charger la batterie, vérifier que la batterie, le chargeur et les connecteurs ne sont pas usés ou abîmés. Remplacer les pièces usées ou abîmées avant d'utiliser le chargeur ou la batterie.

(ESP) Cuidado

Si ocurre un derrame de la batería, evitar el contacto con el ácido que se derramó y colocar la batería dañada en una bolsa de plástico. Consultar la información de abajo sobre la eliminación de la batería.

Si el ácido entra en contacto con la piel o los ojos, enjuagar con agua fría durante por lo menos 15 minutos y llamar a un médico.

Si se ingiere el ácido, beber de

inmediato agua, leche de magnesia o claras de huevo. Nunca tomar vomitivos ni provocar vómito. Llamar a un médico.

- Cargar una batería nueva durante por lo menos 18 horas antes del primer uso. Nunca cargar la batería por más de 30 horas. Sobrecargar la batería o no cargarla lo suficiente puede reducir la duración de la batería y reducir el rendimiento del vehículo.
- Después de la primera carga, cargar la batería durante por lo menos 14 horas después de cada uso. Nunca cargar la batería por más de 30 horas. Cargar la batería después de cada uso, sin importar cuánto se haya usado el vehículo.
- Si trata de cargar la batería sin un fusible de 25 amp instalado o con un fusible fundido, ésta no se dañará, pero no se cargará tampoco. Cada vez que cargue la batería, revisar el fusible para verificar que esté en buenas condiciones.
- La batería debe estar en posición vertical mientras se carga.
- No permitir que la batería se desgaste completamente antes de volver a cargarla.
- Cargar la batería antes de almacenar el vehículo.
- Cargar la batería por lo menos una vez al mes, incluso si no se ha utilizado el vehículo.
- Si deja la batería descargada, ésta se arruinará.
- Siempre sacar una batería gastada del vehículo. El derrame y corrosión de la batería pueden dañar el vehículo.
- No guardar la batería sobre una superficie (tal como una encimera) que se puede dañar con el ácido contenido en la batería. Tome las debidas precauciones para proteger la superficie donde vaya a guardar la batería.
- No almacenar la batería en temperaturas sobre 24°C o debajo de -23°C.
- Evitar que la batería se mueva dentro del compartimento. Siempre usar la abrazadera (cubierta del motor) de la batería para asegurarla en posición.
- Examinar la batería, el cargador y el conector, cada vez que se cargue la batería, para verificar que no estén gastados ni dañados. Si detecta algún daño, no utilizar la batería ni el cargador sino hasta que haya sido repuesta la parte dañada.

ENG Disposal  

- Your Power Wheels® battery is a sealed lead-acid battery. It must be recycled or disposed of in an environmentally sound manner.
- Do not dispose of a lead-acid battery in your regular, household trash. The incineration, landfilling or mixing of sealed lead-acid batteries with household trash is prohibited by law in most areas.
- Return exhausted batteries to an approved lead-acid battery recycler. Contact your local waste management officials for other information regarding the environmentally sound collection, recycling and disposal of lead-acid batteries.

FR Mise au rebut  

- La batterie Power Wheels est une batterie au plomb à bac hermétique. Elle doit être recyclée ou jetée de façon écologique.
- Ne pas jeter une batterie au plomb avec les ordures domestiques. L'incinération, l'enfouissement et le mélange des batteries au plomb à bac hermétique avec les ordures domestiques sont interdits par la loi dans la plupart des régions.
- Porter une batterie usée à un organisme de recyclage agréé. Communiquer avec le service de recyclage régional pour de plus amples renseignements concernant la cueillette, le recyclage et la mise au rebut écologiques d'une batterie au plomb-acide.

ESP Eliminación  

- La batería Power Wheels es una batería de ácido plomo precintada. Debe ser reciclada o eliminada de manera que no afecte al medio ambiente.
- No quemar la batería de ácido plomo, ya que podría explotar o derramarse el líquido contenido en ella.
- No tirar la batería de ácido plomo en la basura en su casa. La incineración, entierro de residuos o mezcla de baterías precintadas de ácido plomo con basura del hogar está prohibido en la mayoría de áreas.
- Llevar las baterías gastadas a un centro de reciclaje de baterías de ácido plomo aprobado. Ponerse en contacto con la agencia local pertinente para obtener más información sobre la colección, reciclaje y eliminación de baterías de ácido plomo.

J

ENG Rules for Safe Driving

FR Règles pour une conduite sécuritaire

ESP Normas de seguridad para conducir

ENG RIDING HAZARD
FR DANGERS LIÉS À LA CONDUITE
ESP PELIGRO AL CONDUCIR



ENG WARNING

FR AVERTISSEMENT

ESP ADVERTENCIA

ENG • Prevent Injuries and Deaths

- Direct Adult Supervision Required
- Keep Children Within Safe Riding Areas.

These areas must be:

- away from swimming pools and other bodies of water to prevent drownings
- generally level to prevent tipovers
- away from steps, driveways, cars, roads and alleys.

FR • Pour prévenir les blessures et la mort

- N'utiliser que sous la surveillance d'un adulte.
- Toujours limiter les enfants à des endroits où ils peuvent utiliser le véhicule en toute sécurité.

Ces endroits doivent être :

- éloignés de piscines et d'autres étendues d'eau pour éviter tout risque de noyade;
- assez plats pour éviter que le véhicule bascule;
- éloignés d'escaliers, d'entrées de garage, de véhicules, de routes et d'allées.

ESP • Evitar lesiones y la muerte

- Se requiere la supervisión directa de un adulto
- Mantener a los niños en áreas de juego seguras.

Se recomienda que estas áreas estén:

- lejos de piscinas y otras áreas con agua para evitar accidentes
- niveladas para evitar que se voltee el vehículo
- lejos de escalones, paseos, calles y callejones.

ENG Teach Safety Rules to Children

FR Apprendre les règles de sécurité aux enfants

ESP Enseñe a los niños las reglas de seguridad

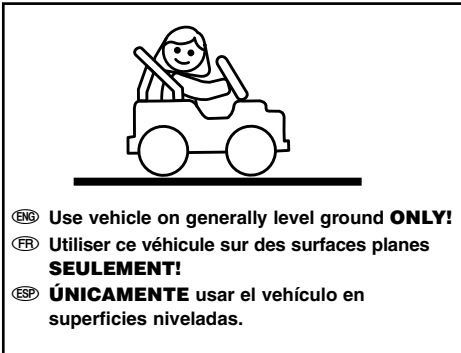

ENG While children can quickly develop the skill necessary to drive this vehicle, it is important to remember that their judgment skills are still very immature. Unsupervised driving by children can lead to serious injury. Before children use this vehicle, an adult should carefully evaluate the driving area as well as the children's skill level and ability to drive this vehicle safely. Children are not always able to recognize or anticipate hazards, even when they have been taught about them. **There is no acceptable substitute for direct adult supervision.**

Teach appropriate safety rules to your child before allowing operation of this vehicle. These rules should also be reviewed with neighborhood children or other playmates who want to drive this vehicle.

Riding Rules

Make sure children know and follow these rules for safe driving:

1. Always sit on the seat.
2. Always wear shoes.
3. Only 1 (one) rider at a time. A child who is not sitting on the seat or who is standing on the vehicle could fall off, cause a tip-over or block the driver's view. A child could be seriously injured.
4. Do not allow any child to drive the vehicle in the street or near moving (motorized) vehicles.
5. Do not allow any child to drive near bodies of water (such as pools or creeks), obstructions (such as furniture, low tree limbs or play equipment), or drop-offs (such as stairs or decks).
6. Do not allow any child to drive the vehicle in the dark. A child could encounter unexpected obstacles and have an accident. Operate the vehicle only in the daytime or a well-lit area.
7. Do not allow your child to drive on sloped or inclined surfaces. **Restrict your child's driving to generally level ground ONLY!**
8. Do not allow your child to drive down or across a steep slope.
 - The vehicle may gain unsafe speed, even if the pedal is released to stop.
 - The vehicle may tilt and tip over.
 - The wheels could lose traction, causing the vehicle to slip.

9. Do not allow your child to drive up steep inclines. The motor may stop and the vehicle could roll backwards at an unsafe speed.
10. Never put anything near any moving parts. Rotating parts such as motors, gear boxes and wheels can snag fingers, hair, etc., causing serious injury. Do not allow operation of the vehicle when it is on its side or in an upside-down position.
11. Do not operate the vehicle near flammable vapors (gasoline, paint thinner, acetone, liquid wax, etc.). The vehicle's electrical switches, like most electrical switches, emit an internal spark when first turned on or turned off. The presence of flammable liquids or vapors could cause an explosion or a fire. Keep all flammable products in tightly sealed containers and away from the vehicle.
12. Do not allow a child to operate the vehicle without direct adult supervision. To prevent unsupervised use of the vehicle, disconnect the motor harness from the battery when the vehicle is not in use.

To disconnect the motor harness connector and battery connector:

- Lift the hood.
 - Remove the battery clamp (engine cover).
 - Squeeze the tabs on the motor harness connector to unplug it from the battery connector.
 - Replace the battery clamp (engine cover).
 - Lower the hood and fasten the hood latches.
- FR** Bien qu'un enfant puisse rapidement acquérir les aptitudes nécessaires pour conduire ce véhicule, il est important de se rappeler que son jugement est encore peu développé. Un enfant qui conduit ce véhicule sans surveillance pourrait subir des blessures graves. Avant de laisser un enfant utiliser ce véhicule, un adulte doit s'assurer que la zone de conduite est adéquate et que le niveau d'habileté de conduite de l'enfant ne pose aucun risque. Un enfant n'est pas toujours en mesure de reconnaître ou de prévoir les dangers, même s'il a appris à le faire. **Rien ne peut remplacer la surveillance directe d'un adulte.**

Apprendre à l'enfant les règles de sécurité qui s'imposent avant de le laisser utiliser le véhicule. Ces règles doivent également être connues de tous les enfants (voisins, amis) qui conduiront le véhicule.

Règles de conduite

S'assurer que l'enfant connaît et suit ces règles de conduite :

1. L'enfant doit toujours être assis sur la banquette.
2. L'enfant doit toujours porter des chaussures.
3. Un (1) seul enfant à la fois peut prendre place dans le véhicule. Un enfant qui n'est pas assis sur la banquette ou qui est debout dans le véhicule pourrait tomber, faire basculer le véhicule ou bloquer la vue au conducteur. Un enfant pourrait être blessé gravement.

4. Ne jamais laisser un enfant conduire le véhicule dans la rue ou près de véhicules motorisés en mouvement.
5. Ne jamais laisser un enfant conduire près d'un plan d'eau (piscine, ruisseau), d'obstacles (meuble, souche d'arbre, équipement de jeu) ou de surplombs (escalier, terrasse).
6. Ne jamais laisser un enfant conduire le véhicule dans l'obscurité. Il pourrait rencontrer des obstacles inattendus et subir un accident. Le véhicule doit être utilisé uniquement le jour ou dans un espace bien éclairé.
7. Ne jamais laisser un enfant conduire le véhicule sur des pentes. **Limiter l'espace de jeu à des surfaces planes SEULEMENT!**
8. Ne jamais laisser un enfant conduire le véhicule pour descendre une pente et ne jamais lui permettre d'en traverser une.
 - Le véhicule risquerait de prendre de la vitesse, même si la pédale est relâchée pour freiner le véhicule.
 - Le véhicule pourrait se renverser.
 - Les roues pourraient perdre leur traction et le véhicule pourrait glisser.
9. Ne pas laisser un enfant conduire le véhicule pour gravir une pente abrupte. Le moteur pourrait s'arrêter et le véhicule, partir en marche arrière à une vitesse dangereuse.
10. Ne jamais rien mettre près des pièces mobiles du véhicule. Les doigts, les cheveux, etc., peuvent rester coincés dans les pièces rotatives comme le moteur, la boîte de vitesses et les roues, ce qui pourrait entraîner des blessures graves. Ne pas laisser le véhicule en marche s'il est sur le côté ou à l'envers.
11. Ne pas utiliser le véhicule près de vapeurs inflammables (essence, diluant à peinture, acétone, cire liquide, etc.). Les commutateurs électriques du véhicule, comme la plupart des commutateurs électriques, produisent une étincelle interne quand on les allume ou qu'on les éteint. La présence de liquides ou de vapeurs inflammables pourrait provoquer une explosion ou un incendie. Garder tous les produits inflammables dans des contenants scellés, loin du véhicule.
12. Ne jamais laisser un enfant conduire le véhicule sans qu'il soit correctement surveillé par un adulte. Pour s'en assurer, débrancher le connecteur du câble du moteur de la batterie quand le véhicule n'est pas utilisé.

Pour débrancher le connecteur du câble du moteur du connecteur de la batterie :

- Ouvrir le capot.
- Enlever le dispositif de retenue de la batterie (couvercle du moteur).
- Appuyer sur les attaches du connecteur du câble du moteur pour le débrancher du connecteur de la batterie.
- Remplacer le dispositif de retenue de la batterie (couvercle du moteur).
- Fermer le capot et verrouiller les loquets.

ESP Los niños pueden desarrollar rápidamente la habilidad necesaria para conducir este vehículo, y es por lo mismo que es importante recordar que sus habilidades para hacer decisiones son muy inmaduras. Un niño no supervisado podría sufrir graves lesiones. Se recomienda que antes de que los niños utilicen el vehículo, un adulto evalúe cuidadosamente el área de juego así como el nivel de habilidad y manejo del niño. Los niños no siempre pueden reconocer o anticipar peligros, incluso si se les enseña sobre los mismos.

NO HAY SUSTITUTO ACEPTABLE PARA LA SUPERVISIÓN DE UN ADULTO.

Enséñele a su hijo normas de seguridad antes de permitirle utilizar este vehículo. Repase estas normas con los niños del vecindario o con otros compañeros de juego que quieran utilizar este vehículo.

Normas para conducir

Cerciorarse de que los niños sepan y sigan estas normas para conducir de manera segura:

1. Siempre sentarse en el asiento.
2. Siempre calzar zapatos.
3. No usar el vehículo con más de un niño, sentado en el asiento. Un niño que no esté sentado en el asiento o que esté parado en el vehículo podría caerse, causar que el vehículo se voltee o bloquear la vista del conductor. Esto puede causar graves lesiones.
4. No permitir que ningún niño maneje el vehículo en la calle o cerca de vehículos movibles (motorizados).

5. No permitir que ningún niño maneje el vehículo cerca de zonas de agua (tales como piscinas o arroyuelos), obstrucciones (tales como muebles, ramas de árboles bajas o equipo de juego) o áreas elevadas (tales como escaleras o terrazas).
6. No permitir que ningún niño maneje el vehículo en la oscuridad. Los obstáculos inesperados podrían causar un accidente. Se recomienda utilizar el vehículo sólo durante el día o en áreas bien iluminadas.
7. No permitir que ningún niño maneje el vehículo en bajadas o subidas empinadas. **Restringir las áreas de manejo de su hijo a áreas planas.**
8. No permitir que ningún niño maneje el vehículo en una superficie muy inclinada, ni que la atraviese.
 - El vehículo quizá se acelere demasiado, incluso si el pedal está suelto para hacer alto.
 - El vehículo quizá se voltee.
 - Las llantas pueden perder tracción, causando que el vehículo se patine.
9. No permitir que ningún niño maneje en subidas o bajadas empinadas. El motor se puede detener causando que el vehículo ruede en reversa a una velocidad peligrosa.
10. Nunca colocar nada cerca de cualquier parte movible. Las partes que giran, tales como los motores, cajas de velocidades y las ruedas, pueden causar que se atoren

dedos, cabello, etc., causando una grave lesión. No permitir que se utilice el vehículo cuando esté sobre un costado o en posición al revés.

11. No deberá utilizarse el vehículo cerca de vapores inflamables (gasolina, tiner, acetona, cera líquida, etc.) Los interruptores eléctricos del vehículo, tal como es el caso de la mayoría de interruptores eléctricos, emiten una chispa interna la primera vez que se encienden o apagan. La presencia de líquidos o vapores inflamables puede causar una explosión o incendio. Mantenga todos los productos inflamables en recipientes bien sellados y lejos del vehículo.
12. No permitir que ningún niño maneje el vehículo sin la supervisión de un adulto. Para evitar el uso no supervisado del vehículo, desconectar el arnés del motor de las baterías cuando el vehículo no esté en uso.

Para desconectar el conector del arnés del motor y el conector de la batería:

- Abrir el cofre.
- Quitar el sujetador de la batería (cubierta del motor).
- Apretar las lengüetas del conector del arnés del motor para desenchufarlo del conector de la batería.
- Colocar el sujetador de la batería (cubierta del motor) en su lugar.
- Bajar el cofre y asegurar los seguros del cofre.

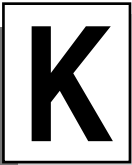

ENG How to Operate your Vehicle
FR Comment faire fonctionner le véhicule
ESP Cómo operar el vehículo

ENG **IMPORTANT!** Use the vehicle **ONLY** outdoors. Most interior flooring can be damaged by riding this vehicle indoors. Fisher-Price® will not be responsible for damage to floors if vehicle is used indoors.

FR **IMPORTANT !** Utiliser ce véhicule à l'extérieur **SEULEMENT**. Ce véhicule pourrait endommager la plupart des revêtements de plancher. Fisher-Price ne peut être tenu responsable des dommages causés par ce véhicule si le véhicule a été utilisé à l'intérieur.

ESP **¡IMPORTANTE!** **SÓLO** usar este vehículo al aire libre. La mayoría de pisos interiores se puede dañar si se utiliza este vehículo bajo techo. Fisher-Price no se hace responsable de daños a pisos si este vehículo se usa bajo techo.



- ENG** • Push the top button (FWD) to drive forward **1**.
- Press down on the foot pedal **2**. The vehicle moves forward at a maximum of 4 km/h (2 1/2 mph) **3**.
- Help your child practice steering to learn how far and how quickly to turn the steering wheel when driving forward.
- FR** • Appuyer sur le bouton (FWD) pour avancer **1**.
- Appuyer sur la pédale **2**. Le véhicule avancera à une vitesse maximale de 4 km/h **3**.
- Enseigner à l'enfant quand et à quelle vitesse il doit tourner le volant quand il avance.

- ESP** • Presionar el botón de arriba (FWD) para avanzar marcha adelante **1**.
- Presionar el pedal **2**. El vehículo avanza hacia adelante a una velocidad máxima de 4 km/h **3**.
- Ayúdele a su hijo a practicar el viraje para que aprenda cuánto y cuán rápido virar el volante al avanzar hacia adelante.



- Your vehicle has a patented, electronic braking system that automatically stops the vehicle when your child's foot is lifted from the pedal.
- Le véhicule est équipé d'un système de freinage électronique breveté qui l'arrête automatiquement quand l'enfant cesse d'appuyer sur la pédale.
- El vehículo incluye un sistema electrónico de frenos patentado que detiene el vehículo automáticamente cuando el niño quita su pie del pedal.

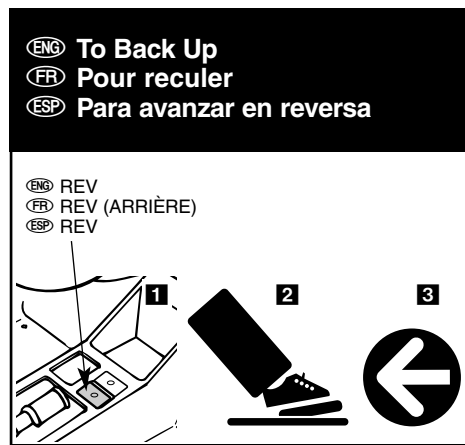

- Once your child is comfortable operating the vehicle in forward, introduce reverse.
- **IMPORTANT!** To prevent damage to the motors, stop the vehicle before switching between **forward** and **reverse**.
- Push the bottom button (REV) to drive in reverse **1**.
- Press down on the foot pedal **2**. The vehicle moves backwards at a maximum of 4 km/h (2½ mph) **3**.
- Help your child practice steering to learn how far and how quickly to turn the steering wheel when driving in reverse.

- Une fois que l'enfant est familier avec la marche avant du véhicule, lui apprendre à reculer.

IMPORTANT ! Pour éviter d'endommager le moteur, immobiliser le véhicule avant de changer de direction (**avant et arrière**).

- Appuyer sur le bouton (REV) pour reculer **1**.
- Appuyer sur la pédale **2**. Le véhicule recule à une vitesse maximale de 4 km/h **3**.
- Enseigner à l'enfant à quel moment et à quelle vitesse il doit tourner le volant quand il recule.
- Después de que su hijo se sienta seguro conduciendo el vehículo en marcha hacia adelante, introducir la marcha en reversa.
- **¡IMPORTANTE!** Para evitar daños a los motores y velocidades, detener el vehículo antes de cambiar de marcha **adelante a reversa**.
- Presionar el botón de abajo (REV) para avanzar en reversa **1**.
- Presionar el pedal **2**. El vehículo avanza en reversa a una velocidad máxima de 4 km/h **3**.
- Ayúdele a su hijo a practicar el viraje para que aprenda cuánto y cuán rápido virar el volante al avanzar en reversa.

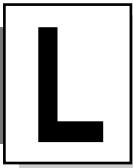

ENG Caring for Your Vehicle FR Entretien du véhicule ESP Mantenimiento

- Check all screws, retainers and protective coverings regularly and tighten as required. Check plastic parts on a regular basis for cracks or broken pieces.
- During snowy or rainy weather, the vehicle should be stored inside or under a protective cover. Remember to charge the battery at least once per month while your vehicle is not in regular use.
- Avoid operating the vehicle in wet or snowy conditions, and do not spray the vehicle with a hose. Do not wash the vehicle with soap and water. Water or moisture in the motor or electrical switches can cause them to corrode, and could cause switch or motor failure.
- Avoid operating the vehicle on sand, loose dirt or gravel. Sand, loose dirt or gravel in the motor or electrical switches can cause them to jam, and could cause switch or motor failure.
- The vehicle can be wiped down with a soft, dry cloth. For a shiny finish, you can wipe plastic parts with a non-wax furniture polish applied to a soft-cloth. Do not use automotive wax. Do not use soap and water or spray the vehicle with a hose.

- Vérifier régulièrement les vis, les dispositifs de retenue et les revêtements, et les réajuster au besoin. Vérifier régulièrement que les éléments de plastique ne sont pas fissurés ou brisés.
- Quand il neige ou qu'il pleut, ranger le véhicule à l'intérieur ou le couvrir. Ne pas oublier de charger la batterie au moins une fois par mois, même quand le véhicule n'est pas utilisé régulièrement.
- Éviter d'utiliser le véhicule dans la neige ou sous la pluie et ne pas l'arroser au tuyau d'arrosage. Ne pas le laver à l'eau savonneuse. Le moteur et les commutateurs électriques pourraient rouiller et être endommagés.
- Éviter d'utiliser le véhicule dans le sable, la terre ou le gravier. Ceux-ci pourraient bloquer et endommager le moteur ou les commutateurs.
- Essuyer le véhicule avec un linge doux et sec. Pour obtenir un fini brillant, essuyer les éléments de plastique avec un linge doux et un poli à meubles sans cire. Ne pas utiliser de cire pour automobiles. Ne pas utiliser de savon ou d'eau et ne pas arroser le véhicule au tuyau d'arrosage.

- Revisar periódicamente todos los tornillos, sujetadores y cubiertas protectoras y ajustarlas según sea necesario. Verificar que las piezas de plástico no tengan rajaduras ni estén rotas.
- En condiciones de lluvia o nieve, guardar el vehículo bajo techo o cubrirlo totalmente. Cargar la batería por lo menos una vez al mes mientras el vehículo no esté en uso normal.
- Evitar usar el vehículo en condiciones mojadas o de nieve y no rociar el vehículo con una manguera. No lavar el vehículo con agua y jabón. El agua o humedad en los motores o interruptores eléctricos puede causar corrosión y falla de los mismos.
- Evitar usar el vehículo en arena, tierra suelta o grava. La arena, tierra suelta o grava en los motores o interruptores eléctricos puede causar que se atoren y que éstos fallen.
- Limpiar el vehículo con un paño suave y seco. Para un acabado brillante, pasar un paño suave humedecido con un producto de limpieza de muebles, sin cera, a las partes de plástico. No usar cera para autos. No usar agua ni jabón, ni rociar el vehículo con una manguera.



(ENG) Bumper-to-Bumper Limited Warranty*
(FR) Garantie limitée pare-chocs à pare-chocs*
(ESP) Garantía limitada del vehículo*

(ENG) *One year limited warranty from the date of purchase on the Power Wheels® vehicle. Six month limited warranty from the date of purchase on 6 volt battery included with the Power Wheels® vehicle.

For the original purchaser, this one year limited warranty covers the Power Wheels® ride-on vehicle (purchased from an authorized dealer of Power Wheels® products in Canada or the United States of America) against defects in materials and workmanship. The six month limited warranty applies only to the 6 volt battery included by Power Wheels® (Mattel Canada Inc.) with the original purchase of the vehicle.

This warranty covers normal use and does not cover the Power Wheels® vehicle or battery if it has been used commercially or damaged by unreasonable or improper use, neglect, accident, abuse, misuse, improper service or other causes not arising out of defects in materials or workmanship.

Evidence of any attempt at consumer repair will void this warranty. To the extent permitted by law, there are no other warranties or conditions, whether expressed or implied by law, statutory or otherwise, which are hereby excluded. Some jurisdictions do not allow this exclusion or limitation, so this limitation may not apply to you. Under no circumstances shall Mattel Canada Inc. be liable for any indirect or consequential damages including economic loss. Mattel Canada Inc. neither assumes or authorizes any representative or other person to assume for it any obligation or liability other than such as expressly set forth herein.

Should you need service or assistance with your vehicle during the warranty period, do not return the vehicle to the store.

Power Wheels® (Mattel Canada Inc.) has provided a nationwide network of Authorized Service Centres (Canada only). Please contact the authorized service centre nearest you, or contact Power Wheels Consumer Relations at 1-800-348-0751. In the event that you are covered by this warranty, Mattel Canada Inc. will, at its option, repair or replace the defective product free of charge. If Mattel Canada Inc. repairs or replaces the product, its warranty term is not extended.

This warranty gives you specific legal rights, and you may also have other rights which may vary from jurisdiction to jurisdiction.

In order to qualify for this warranty, your original sales receipt must be provided.

This warranty is valid in Canada and the United States of America only.

(FR) *Garantie limitée de un an à partir de la date d'achat pour le véhicule Power Wheels. Garantie limitée de six (6) mois sur la batterie Power Wheels de 6 V.

Pour le premier acheteur, cette garantie limitée de un (1) an couvre le véhicule porteur Power Wheels (acheté d'un détaillant autorisé de produits Power Wheels) contre tout vice de matériau ou de fabrication. La garantie limitée de six (6) mois ne s'applique qu'à la batterie de 6 volts fournie par Power Wheels à l'achat original du véhicule.

Cette garantie couvre l'usage normal, mais ne couvre pas le véhicule Power Wheels ni la batterie qui ont fait l'objet d'un usage commercial ou ont subi des dommages en raison d'un usage abusif, d'une négligence, d'un accident, d'un mauvais usage, d'une réparation inadéquate ou de toute autre cause ne résultant pas d'un vice de matériau ou de fabrication.

La garantie est nulle si le consommateur a essayé d'effectuer lui-même des réparations. Par les présentes, et dans la mesure où la loi le permet, toute autre garantie ou condition expressément ou implicitement prévue en droit, par la loi ou autrement, est exclue. Certains ressorts territoriaux ne permettent pas une telle exclusion ou limitation; celle-ci peut donc ne pas s'appliquer dans votre cas. En aucune circonstance Mattel Canada Inc. ne peut être tenue responsable de tout dommage indirect ou consécutif, y compris une perte économique. Mattel Canada Inc. n'assume aucune autre obligation ou responsabilité que celles qui sont expressément énoncées aux présentes, ni n'autorise aucun représentant ou aucune autre personne à assumer une quelconque autre obligation ou responsabilité en son nom.

Pour toute assistance pendant la période de garantie, ne pas retourner le véhicule au magasin. Power Wheels (Mattel Canada Inc.) a établi un réseau national de Centres de service autorisés (au Canada seulement). Communiquer avec le Centre de service autorisé le plus près ou avec le service à la clientèle de Power Wheels au 1 800 348-0751. Si la présente garantie s'applique, Mattel Canada Inc. réparera ou remplacera sans frais le produit défectueux, à sa discrétion. Si Mattel Canada Inc. répare ou remplace le produit, la garantie ne sera pas prolongée. La présente garantie accorde des droits légaux précis qui varient d'un ressort territorial à l'autre.

Pour se prévaloir de la présente garantie, il faut fournir le reçu de caisse.

La présente garantie est en vigueur au Canada et aux États-Unis seulement.

(ESP) *Garantía limitada por un periodo de 12 meses para el vehículo Power Wheels. Se incluye una garantía por 6 meses que cubre solamente aquella batería Power Wheels de 6 voltios incluida con el vehículo Power Wheels cuando éste fue adquirido.

Esta garantía limitada cubre el vehículo Power Wheels y la batería de 6 voltios adquirida de Power Wheels por el comprador original, contra defectos en material o mano de obra.

Esta garantía cubre uso normal, sin embargo no cubre el vehículo Power Wheels o la(s) batería(s) de 6 voltios si éstos fueron dañados por uso excesivo, negligencia, accidentes, maltrato, mal uso, servicio inapropiado u otras razones no causadas por defectos en material o mano de obra. La garantía se invalida si hay señas de que el consumidor intentó efectuar reparaciones. Esta garantía no cubre, y tiene como finalidad excluir, cualquier responsabilidad por parte de Power Wheels, ya sea bajo esta garantía o implícita bajo ley, u otro daño indirecto causado por incumplimiento de la garantía.

Algunos países no permiten tal exclusión o limitación de modo que dicha limitación quizás no sea válida en su caso. Esta garantía le otorga derechos específicos y es posible que usted tenga otros derechos que varían de país en país.

Marca: Power Wheels de Fisher-Price
Modelo: 74598
POR FAVOR GUARDE SU RECIBO DE COMPRA.

IMPORTANT! If you experience a problem with your vehicle, first check the Problems and Solutions Guide below. If you still experience a problem, please contact Power Wheels® Consumer Relations.

Problem	Possible Cause	Solution
Vehicle does not run	Undercharged battery	Charge the battery. A new battery should have been charged for at least 18 hours before using the vehicle for the first time. After first-time use, recharge the battery for at least 14 hours after each use. Never charge the battery longer than 30 hours.
		Check all connectors. Make sure the battery connector is tightly plugged into the charger connector, and that the charger is plugged into the wall.
		Make sure power flow to the wall outlet is "ON".
	Charger is not working	There is no sure way to tell if your charger is working unless you have a volt meter. If you suspect there is a problem with your charger, contact your local Power Wheels® authorized service centre. They can test your charger for you.
	Wrong type or improperly installed fuse	Make sure that the battery has a properly installed Power Wheels® 25 amp fuse before charging. Do not substitute parts.
	Blown fuse	Make sure that the fuse in the battery is in good condition. Replace a blown fuse with a Power Wheels® 25 amp fuse. Do not substitute parts.
	Loose wire or loose connectors	Check all wires and connectors. Make sure the battery connector is tightly plugged into the motor harness connector, and that there are no loose wires around the motors.
	Dead battery	If your battery is old or if you have not followed Battery Care instructions, your battery may be dead. If you are unsure whether or not the battery is dead, contact Power Wheels® Consumer Relations.
	Electrical switch damage	The electrical switches can become corroded due to exposure to water or moisture, or can jam due to loose dirt, sand or gravel. Contact Power Wheels® Consumer Relations.
Motor damage	Contact Power Wheels® Consumer Relations.	
Vehicle was running but suddenly stopped	Loose wire or loose connectors	Check all wires and connectors. Make sure the battery connector is tightly plugged into the motor harness connector, and that there are no loose wires around the motors.
	Wrong type or improperly installed fuse	Make sure that the battery has a properly installed Power Wheels® 25 amp fuse installed before charging. Do not substitute parts.
	Blown fuse	Make sure that the fuse in the battery is in good condition. Replace a blown fuse with a Power Wheels® 25 amp fuse. Do not substitute parts.
	Vehicle is overloaded	Make sure you do not overload the vehicle by allowing more than 1 rider at one time, by exceeding the 23 kg (50 lb) maximum weight capacity, or by towing objects behind the vehicle.
	Driving conditions are too stressful	Use only on generally level ground. Extreme temperatures can also affect run time.

ENG Problems and Solutions Guide

Problem	Possible Cause	Solution
Short run time	Undercharged battery	Charge the battery. A new battery should have been charged for at least 18 hours before using the vehicle for the first time. After first-time use, recharge the battery for at least 14 hours after each use. Never charge the battery longer than 30 hours.
		Check all connectors. Make sure the battery connector is tightly plugged into the charger connector, and that the charger is plugged into the wall.
		Make sure power flow to the wall outlet is "ON".
	Overcharged battery	Do not charge the battery longer than 30 hours. If you suspect that your battery is damaged as a result of overcharging, contact Power Wheels® Consumer Relations.
	Battery is old and will not accept full charge	Even with proper care, a rechargeable battery does not last forever. Average battery life is 1 to 3 years depending on use conditions. Replace the battery with a Power Wheels® Type H 6 Volt battery. Do not substitute parts.
	Wrong type or improperly installed fuse	Make sure that the battery has a properly installed Power Wheels® 25 amp fuse before charging. Do not substitute parts.
	Driving conditions are too stressful	Use only on generally level ground. Extreme temperatures can also affect run time.
Vehicle runs sluggishly	Undercharged battery	Charge the battery. A new battery should have been charged for at least 18 hours before using the vehicle for the first time. After first-time use, recharge the battery for at least 14 hours after each use. Never charge the battery longer than 30 hours.
		Check all connectors. Make sure the battery connector is tightly plugged into the charger connector, and that the charger is plugged into the wall.
		Make sure power flow to the wall outlet is "ON".
	Battery needs charging	Be sure to charge the battery after each use.
	Wrong type or improperly installed fuse	Make sure that the battery has a properly installed Power Wheels® 25 amp fuse installed before charging. Do not substitute parts.
	Battery is old and will not accept full charge	Even with proper care, a rechargeable battery does not last forever. Average battery life is 1 to 3 years depending on the vehicle use and use conditions. Replace the battery with a Power Wheels® Type H 6 Volt battery. Do not substitute parts.
	Vehicle is overloaded	Make sure you do not overload the vehicle by allowing more than 1 rider at one time, exceeding the 23 kg (50 lb) weight capacity, or by towing objects behind the maximum vehicle. If the vehicle is overloaded, the fuse in the battery may blow. Remove the fuse from the battery and check to see if it has blown. Replace a blown fuse with a Power Wheels® 25 amp fuse.
		Driving conditions are too stressful

ENG Problems and Solutions Guide

Problem	Possible Cause	Solution
Sometimes the vehicle doesn't run, but other times it does	Loose wire or loose connectors	Check all wires and connectors. Make sure the battery connector is tightly plugged into the motor harness connector, and that there are no loose wires around the motors.
	Motor or electrical switch damage	Contact Power Wheels® Consumer Relations.
When the foot pedal is pressed, the vehicle won't run without a push	Loose wire or loose connectors	Check all wires and connectors. Make sure the battery connector is tightly plugged into the motor harness connector, and that there are no loose wires around the motors.
	"Dead Spot" on motor	Contact Power Wheels® Consumer Relations.
Vehicle constantly blows fuses	Wrong type of fuse used	Your vehicle requires a Power Wheels® 25 amp fuse in the battery. Make sure the Power Wheels® 25 amp fuse is properly installed. Do not substitute parts.
	Child is switching between FORWARD and REVERSE without stopping.	Teach your child to stop the vehicle before switching between FORWARD and REVERSE.
Loud clacking or grinding noise from motor-gearbox	Broken gears	Contact Power Wheels® Consumer Relations.
Charger gets warm during use	It is normal for some chargers to get warm during use and is not reason for concern. Some chargers do not get warm during use.	No action required.
		If your charger does not get warm during use, it does not mean that it is not working properly.
Battery makes a sizzling or gurgling noise when charging	It is normal for some batteries to make noise and swell slightly while charging and is not reason for concern. Some batteries do not make noise or swell while charging.	No action required.
		If your battery does not make noise or swell slightly during charging, it does not mean that it is not accepting the charge.

If, after reviewing the Problems and Solutions Guide, the vehicle still fails to operate, please contact Power Wheels Consumer Relations.

IMPORTANT ! En cas de problèmes avec le véhicule, consulter d'abord la section Problèmes et solutions. Si le problème persiste, communiquer avec le service à la clientèle de Power Wheels.

Problème	Cause possible	Solution
Le véhicule ne fonctionne pas	La batterie n'est pas suffisamment chargée	Charger la batterie. Une nouvelle batterie doit avoir été chargée durant au moins 18 heures avant d'être utilisée dans le véhicule pour la première fois. Après la première charge, recharger la batterie durant au moins 14 heures après chaque utilisation. Ne jamais charger la batterie pendant plus de 30 heures. Vérifier tous les connecteurs. S'assurer que le connecteur de la batterie est bien branché sur celui du chargeur, et que le chargeur est branché sur la prise murale. S'assurer que l'interrupteur mural est à "ON" (marche).
	Le chargeur ne fonctionne pas	Il n'existe aucun moyen précis de savoir si le chargeur fonctionne à moins d'avoir un voltmètre. Si le chargeur semble défectueux, communiquer avec le service à la clientèle Power Wheels.
	Le fusible est du mauvais type ou a été incorrectement installé	S'assurer que le fusible Power Wheels de 25 A a été correctement installé avant la charge. Utiliser uniquement des pièces du fabricant.
	Le fusible a sauté	S'assurer que le fusible installé dans la batterie est en bonne condition. Remplacer un fusible grillé par un fusible Power Wheels de 25 A. Utiliser uniquement des pièces du fabricant.
	Des câbles ou des connecteurs sont lâches	Vérifier tous les câbles et tous les connecteurs. S'assurer que le connecteur de la batterie est bien branché sur celui du moteur, et qu'il n'y a pas de câble défectueux près du moteur.
	La batterie est à plat	Si la batterie est vieille ou si les instructions pour son entretien n'ont pas été suivies, elle est peut-être à plat. Dans le doute, communiquer avec le service à la clientèle de Power Wheels.
	Les commutateurs électriques sont endommagés	Les commutateurs électriques peuvent rouiller s'ils sont exposés à l'eau ou à l'humidité, ou peuvent s'obstruer s'ils entrent en contact avec de la terre, du sable ou du gravier. Communiquer avec le service à la clientèle de Power Wheels.
	Le moteur est endommagé	Communiquer avec le service à la clientèle de Power Wheels.
Le véhicule fonctionnait et s'est subitement arrêté	Des câbles ou des connecteurs sont lâches	Vérifier tous les câbles et tous les connecteurs. S'assurer que le connecteur de la batterie est bien branché sur celui du moteur, et qu'il n'y a pas de câbles défectueux près du moteur.
	Le fusible est du mauvais type ou a été incorrectement installé	S'assurer que le fusible Power Wheels de 25 A a été correctement installé avant la charge. Utiliser uniquement des pièces du fabricant.
	Le fusible a sauté	S'assurer que le fusible installé dans la batterie est en bonne condition. Remplacer un fusible grillé par un fusible Power Wheels de 25 A. Utiliser uniquement des pièces du fabricant.
	Le véhicule est surchargé	S'assurer de ne pas surcharger le véhicule en ne permettant pas à plus de un enfant d'y prendre place. Ne pas dépasser la charge maximale de 23 kg et ne rien tirer avec le véhicule.
	Les conditions de conduite sont trop mauvaises	Utiliser ce véhicule sur des surfaces planes seulement. Une température très froide ou très chaude peut diminuer le temps d'autonomie du véhicule.

Problème	Cause possible	Solution
Le temps d'autonomie est court	La batterie n'est pas suffisamment chargée	Charger la batterie. Une nouvelle batterie devrait avoir été chargée durant au moins 18 heures avant d'être utilisée dans le véhicule pour la première fois. Après la première charge, recharger la batterie durant au moins 14 heures après chaque utilisation. Ne jamais charger la batterie durant plus de 30 heures.
		Vérifier tous les connecteurs. S'assurer que le connecteur de la batterie est bien branché sur celui du chargeur, et que le chargeur est branché sur la prise murale.
		S'assurer que l'interrupteur mural est à "ON" (marche).
	La batterie est trop chargée	Ne jamais la charger durant plus de 30 heures. Communiquer avec le service à la clientèle Power Wheels si l'on croit qu'une surcharge a endommagé la batterie.
	La batterie est vieille et ne peut être complètement chargée	Même bien entretenue, une batterie rechargeable ne dure pas éternellement. Elle dure en moyenne de 1 à 3 ans selon les conditions d'utilisation. La remplacer par une nouvelle batterie Power Wheels de 6 V de type H. Utiliser uniquement des pièces du fabricant.
	Le fusible est du mauvais type ou a été incorrectement installé	S'assurer que le fusible Power Wheels de 25 A a été correctement installé avant la charge. Utiliser uniquement des pièces du fabricant.
Le véhicule roule très lentement	La batterie n'est pas suffisamment chargée	Utiliser ce véhicule sur des surfaces planes seulement. Une température très froide ou très chaude peut diminuer le temps d'autonomie du véhicule.
		Charger la batterie. Une nouvelle batterie doit avoir été chargée durant au moins 18 heures avant d'être utilisée dans le véhicule pour la première fois. Après la première charge, recharger la batterie durant au moins 14 heures après chaque utilisation. Ne jamais charger la batterie durant plus de 30 heures.
		Vérifier tous les connecteurs. S'assurer que le connecteur de la batterie est bien branché sur celui du chargeur, et que le chargeur est branché sur la prise murale.
	La batterie doit être chargée	S'assurer de charger la batterie après chaque utilisation.
	Le fusible est du mauvais type ou a été incorrectement installé	S'assurer que le fusible Power Wheels de 25 A a été correctement installé avant la charge. Utiliser uniquement des pièces du fabricant.
	La batterie est vieille et ne peut être complètement chargée	Même bien entretenue, une batterie rechargeable ne dure pas éternellement. Elle dure en moyenne de 1 à 3 ans selon l'usage qui est fait du véhicule et les conditions d'utilisation. La remplacer par une nouvelle batterie Power Wheels de 6 V de type H. Utiliser uniquement des pièces du fabricant.
	Le véhicule est surchargé	S'assurer de ne pas surcharger le véhicule en ne permettant pas à plus de un occupant d'y prendre place. Ne pas dépasser la charge maximale de 23 kg et ne rien tirer avec le véhicule. Si le véhicule est surchargé, le fusible de la batterie pourrait sauter. Retirer le fusible de la batterie et vérifier qu'il n'a pas sauté. Remplacer un fusible grillé par un fusible Power Wheels de 25 A.
	Les conditions de conduite sont trop mauvaises	Utiliser ce véhicule sur des surfaces planes seulement. Une température très froide ou très chaude peut diminuer le temps d'autonomie du véhicule.

Problème	Cause possible	Solution
Le véhicule fonctionne par intermittence	Des câbles ou des connecteurs sont lâches	Vérifier tous les câbles et tous les connecteurs. S'assurer que le connecteur de la batterie est bien branché sur celui du moteur, et qu'il n'y a pas de câbles défaits près du moteur.
	Le commutateur électrique ou le moteur est endommagé	Communiquer avec le service à la clientèle de Power Wheels.
Même en appuyant sur la pédale, il faut pousser le véhicule pour qu'il commence à avancer.	Des câbles ou des connecteurs sont lâches	Vérifier tous les câbles et tous les connecteurs. S'assurer que le connecteur de la batterie est bien branché sur celui du moteur, et qu'il n'y a pas de câbles défaits près du moteur.
	Le moteur est en panne	Communiquer avec le service à la clientèle de Power Wheels.
Le fusible du véhicule saute continuellement	Le fusible utilisé est du mauvais type	Utiliser seulement un fusible Power Wheels de 25 A dans la batterie. S'assurer qu'un fusible Power Wheels de 25 A a été installé correctement dans la batterie. Utiliser uniquement des pièces du fabricant.
	L'enfant passe de la marche AVANT à la marche ARRIÈRE sans arrêter.	Apprendre à l'enfant à arrêter le véhicule avant de changer de direction (AVANT et ARRIÈRE).
La boîte de vitesses émet des claquements forts et des grincements	Les engrenages sont abîmés	Communiquer avec le service à la clientèle de Power Wheels.
Le chargeur chauffe pendant l'utilisation	Il est normal que certains chargeurs chauffent pendant l'utilisation et il ne faut pas s'en inquiéter. Certains chargeurs toutefois ne chauffent pas pendant l'utilisation.	Ne rien faire.
		Si le chargeur ne chauffe pas pendant l'utilisation, cela ne signifie pas nécessairement qu'il est défectueux.
La batterie grésille ou glougloute pendant la charge	Il est normal que certaines batteries émettent des sons ou gonflent légèrement pendant la charge; ne pas s'en inquiéter. Certaines batteries toutefois n'émettent aucun son et ne gonflent pas pendant la charge	Ne rien faire.
		Si la batterie n'émet aucun son et ne gonfle pendant la charge, cela ne signifie pas qu'elle ne se charge pas.

Si la solution au problème n'a pas été trouvée dans cette section, communiquer avec le service à la clientèle de Power Wheels.

¡IMPORTANTE! Si llega a tener un problema con el vehículo, primero consulte la Guía de problemas y soluciones, más abajo. Si el problema no se soluciona, póngase en contacto con el departamento de atención al cliente de Power Wheels.

Problema	Causa Probable	Solución
El vehículo no avanza	Batería con poca carga	Cargar la batería. Una batería nueva se debe cargar durante por lo menos 18 horas antes de usar el vehículo por primera vez. Después de usar el vehículo por primera vez, cargar la batería durante por lo menos 14 horas después de cada uso. Nunca cargar la batería por más de 30 horas.
		Revisar todos los conectores. Verificar que el conector del cargador esté enchufado en el conector de la batería, y que el cargador esté conectado en la pared.
		Verificar que esté activada la corriente eléctrica al tomacorriente de pared.
	El cargador no funciona	No hay una manera certera de saber si el cargador está funcionando a menos que disponga de un voltímetro. Si piensa que el cargador no funciona, póngase en contacto con el departamento de atención al cliente de Power Wheels.
	Tipo equivocado de fusible o fusible instalado incorrectamente	Verificar que la batería tenga un fusible Power Wheels de 25 amp correctamente instalado antes de cargar la batería. No usar piezas de otras marcas.
	Fusible fundido	Verificar que el fusible de la batería esté en buenas condiciones. Sustituir un fusible fundido con un fusible Power Wheels de 25 amp. No usar piezas de otras marcas.
	Cable o conectores sueltos	Revisar todos los cables y conectores. Verificar que el conector del arnés del motor esté conectado en el conector de la batería, y que no haya cables sueltos alrededor de los motores.
	Batería gastada	Si la batería es antigua o si no ha seguido las instrucciones sobre el cuidado de la batería, quizá la batería esté gastada. Si no está seguro si la batería está gastada, póngase en contacto con el departamento de atención al cliente de Power Wheels.
El vehículo estaba funcionando, pero de repente se detuvo.	Daño al interruptor eléctrico	Los interruptores eléctricos se pueden corroer con el contacto al agua o humedad, o se pueden atorar con tierra suelta, arena o grava. Póngase en contacto con el departamento de Atención al cliente de Power Wheels.
	Daño al motor	Póngase en contacto con el departamento de Atención al cliente de Power Wheels.
	Cable o conectores sueltos	Revisar todos los cables y conectores. Verificar que el conector del arnés del motor esté conectado en el conector de la batería, y que no haya cables sueltos alrededor de los motores.
	Tipo equivocado de fusible o fusible instalado incorrectamente	Verificar que la batería tenga un fusible Power Wheels de 25 amp correctamente instalado antes de cargar la batería. No usar piezas de otras marcas.
	Fusible fundido	Verificar que el fusible de la batería esté en buenas condiciones. Sustituir un fusible undido con un fusible Power Wheels de 25 amp. No usar piezas de otras marcas.
El vehículo está sobrecargado	Cerciorarse de no sobrecargar el vehículo. No permitir que se suba al vehículo más de un niño a la vez; no exceder el peso máximo de 23 kg ni remolcar nada con el vehículo.	
Las condiciones de manejo son muy severas	Usar sólo en superficies niveladas. Las temperaturas extremas también pueden afectar la duración.	

Problema	Causa Probable	Solución
Duración corta	Batería con poca carga	Cargar la batería. Una batería nueva se debe cargar durante por lo menos 18 horas antes de usar el vehículo por primera vez. Después de usar el vehículo por primera vez, cargar la batería durante por lo menos 14 horas después de cada uso. Nunca cargar la batería por más de 30 horas. Revisar todos los conectores. Verificar que el conector del cargador esté conectado en el de la batería, y que el cargador esté conectado en la pared. Verificar que esté activada la corriente eléctrica al tomacorriente de pared.
	Batería sobrecargada	No cargar la batería por más de 30 horas. Si piensa que la batería está dañada como resultado de una sobrecarga, póngase en contacto con el departamento de Atención al cliente de Power Wheels.
	La batería está gastada y no acepta una carga completa	Incluso con el cuidado apropiado, una batería recargable no dura para siempre. La duración promedio de una batería es de 1 a 3 años, según el uso del vehículo y las condiciones de uso. Sustituir la batería por una batería Power Wheels tipo H 6V. No usar piezas de otras marcas.
	Tipo equivocado de fusible o fusible instalado incorrectamente	Verificar que la batería tenga un fusible Power Wheels 25 amp correctamente instalado antes de cargar la batería. No usar piezas de otras marcas.
	Las condiciones de manejo son muy severas	Usar sólo en superficies niveladas. Las temperaturas extremas también pueden afectar la duración.
El vehículo no funciona bien	Batería poco cargada	Cargar la batería. Una batería nueva se debe cargar durante por lo menos 18 horas antes de usar el vehículo por primera vez. Después de usar el vehículo por primera vez, cargar la batería durante por lo menos 14 horas después de cada uso. Nunca cargar la batería por más de 30 horas. Revisar todos los conectores. Verificar que el conector del cargador esté conectado en el de la batería, y que el cargador esté conectado en la pared. Verificar que esté activada la corriente eléctrica al tomacorriente de pared.
	La batería necesita ser cargada	Cargar la batería después de cada uso.
	Tipo equivocado de fusible o fusible instalado incorrectamente	Verificar que la batería tenga un fusible Power Wheels de 25 amp correctamente instalado antes de cargar la batería. No usar piezas de otras marcas.
	La batería no es nueva y no acepta una carga completa	Incluso con el cuidado apropiado, una batería recargable no dura para siempre. La duración promedio de una batería es de 1 a 3 años, según el uso del vehículo y las condiciones de uso. Sustituir la batería por una batería Power Wheels tipo H 6V. No usar piezas de otras marcas.
	El vehículo está sobrecargado	Cerciorarse de no sobrecargar el vehículo. No permitir que se suba al vehículo más de un niño a la vez; no exceder el peso máximo de 23 kg ni remolcar nada con el vehículo. Si se sobre carga el vehículo, quizá se funda el fusible de la batería. Quitar el fusible de la batería y verificar que no esté fundido. Sustituir un fusible fundido por un fusible Power Wheels de 25 amp.
	Las condiciones de manejo son muy severas	Usar sólo en superficies niveladas. Las temperaturas extremas también pueden afectar la duración.

ESP Guía de Problemas y Soluciones

Problema	Causa Probable	Solución
A veces el vehículo funciona y otras veces no	Quizá esté suelto un cable o conector	Revisar todos los cables y conectores. Verificar que el conector del arnés del motor esté conectado en el conector de la batería, y que no haya cables sueltos alrededor de los motores.
	Hay daño al motor o interruptor eléctrico	Póngase en contacto con el departamento de Atención al cliente de Power Wheels.
Cuando se presiona el pedal, el vehículo no avanza sin antes darle un empujón	Quizá esté suelto un cable o conector	Revisar todos los cables y conectores. Verificar que el conector del arnés del motor esté conectado en el conector de la batería, y que no haya cables sueltos alrededor de los motores.
	Hay una falla en el motor	Póngase en contacto con el departamento de Atención al cliente de Power Wheels.
Los fusibles se funden constantemente	Tipo equivocado de fusible	El vehículo requiere un fusible Power Wheels de 25 amp en la batería. Verificar que el fusible Power Wheels de 25 amp esté correctamente instalado. No usar piezas de otras marcas.
	El niño cambia de MARCHA ADELANTE a REVERSA sin detener el vehículo	Enséñele a su hija a detener el vehículo antes de cambiar entre MARCHA ADELANTE y REVERSA.
Se oye un sonido fuerte de una caja de velocidades del motor	Las velocidades están dañadas	Póngase en contacto con el departamento de Atención al cliente de Power Wheels.
El cargador se calienta durante el uso	Es normal que algunos cargadores se calienten durante el uso y no es causa de preocupación. Algunos cargadores no se calientan.	No es necesario tomar ninguna acción.
		Si el cargador no se calienta durante el uso, no significa que no esté funcionando correctamente.
La batería emite un sonido chisporroteante mientras se carga	Es normal que algunas baterías emitan sonidos y que se ensanchen ligeramente al ser cargadas. Con algunas baterías no se presenta esta situación	No es necesario tomar ninguna acción.
		Si la batería no emite ningún sonido o no se ensancha ligeramente mientras se está cargando, no significa que no se esté cargando.

Si después de consultar la Guía de problemas y soluciones no llega a resolver el problema del vehículo, póngase en contacto con el departamento de Atención al cliente de Power Wheels.

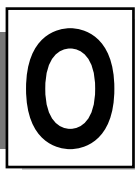

 **ICES-003**
 **NMB-003**

 This Class B digital apparatus complies with Canadian ICES-003.

 Cet appareil numérique de la classe B est conforme à la norme NMB-003 du Canada.

Fisher Price, Inc., a subsidiary of Mattel, Inc., East Aurora, NY 14052 U.S.A.

©2002 Mattel, Inc. All Rights Reserved.

® and ™ designate U.S. trademarks of Mattel, Inc.

Fisher Price, Inc., une filiale de Mattel, Inc., East Aurora, NY 14052 É.-U.

©2002 Mattel, Inc. Tous droits réservés.

® et ™ désignent des marques déposées de Mattel, Inc. aux É.-U.

Printed in Mexico/Imprimé au Mexique
74598pr-0720