

Fisher-Price®

- ENG **Instructions**
- FR **Mode d'emploi**
- ESP **Instrucciones**
- P **Instruções**

- ENG Model Numbers: 74649, 74002
- FR Numéro des modèles : 74649, 74002
- ESP Números de modelo: 74649, 74002
- P Código do Modelo: 74649, 74002



- ENG • **Please save these instructions for future reference.**
 - **Adult assembly is required.**
 - **No tools needed for assembly.**
- FR • **Conserver ces instructions pour y référer en cas de besoin.**
 - **Doit être assemblé par un adulte.**
 - **Aucun outil requis pour l'installation.**
- ESP • **Guardar estas instrucciones para futura referencia.**
 - **Requiere montaje por un adulto.**
 - **No es necesaria ninguna herramienta para el montaje.**
- P • **Ler as instruções antes do uso, seguí-las e mantê-las como referência.**
 - **A montagem deve ser feita por um adulto.**
 - **Não são necessárias ferramentas para a montagem.**

(ENG) Let's Decorate!

(FR) Allons, décorons !

(ESP) ¡A decorar!

(P) Vamos Decorar!

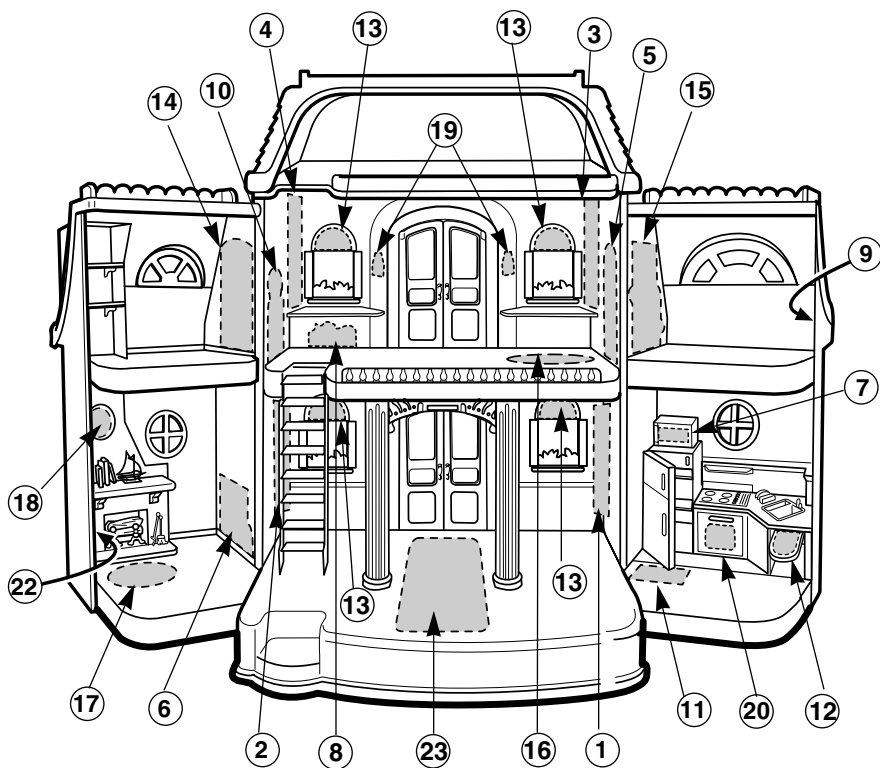

(ENG) Back View

(FR) Vue de l'arrière

(ESP) Vista posterior

(P) Visão da Parte Posterior

ENG Let's Decorate!

FR Allons, décorons !

ESP ¡A decorar!

P Vamos Decorar!

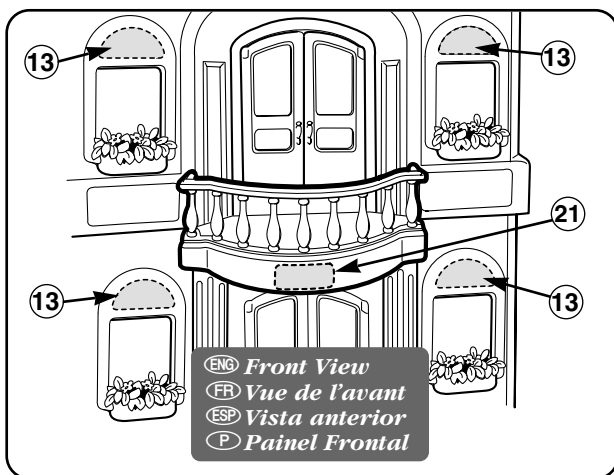

- ENG • Make sure the areas where the labels will be applied are clean and dry.
 - Apply the labels as indicated in the illustration.
 - For best adhesion, avoid repositioning a label once it has been applied.
- FR • S'assurer que les endroits où seront apposés les autocollants sont propres et secs.
 - Apposer les autocollants comme indiqué dans l'illustration.
 - Pour une adhérence optimale, éviter d'apposer un autocollant plus d'une fois.
- ESP • Verificar que las áreas donde se van a pegar los adhesivos estén limpias y secas.
 - Pegar los adhesivos como se indica en la ilustración.
 - Para óptimos resultados, evitar despegar y volver a pegar un adhesivo.
- P • Certifique-se que as áreas onde irá aplicar os adesivos estejam limpas e secas.
 - Aplique os adesivos de acordo com a figura.
 - Para obter melhor aderência, evite recolocar os adesivos depois que já tiverem sido aplicados.

(ENG) Open House! (FR) Portes ouvertes !
 (ESP) ¡Casa en exhibición! (P) Casa Aberta!

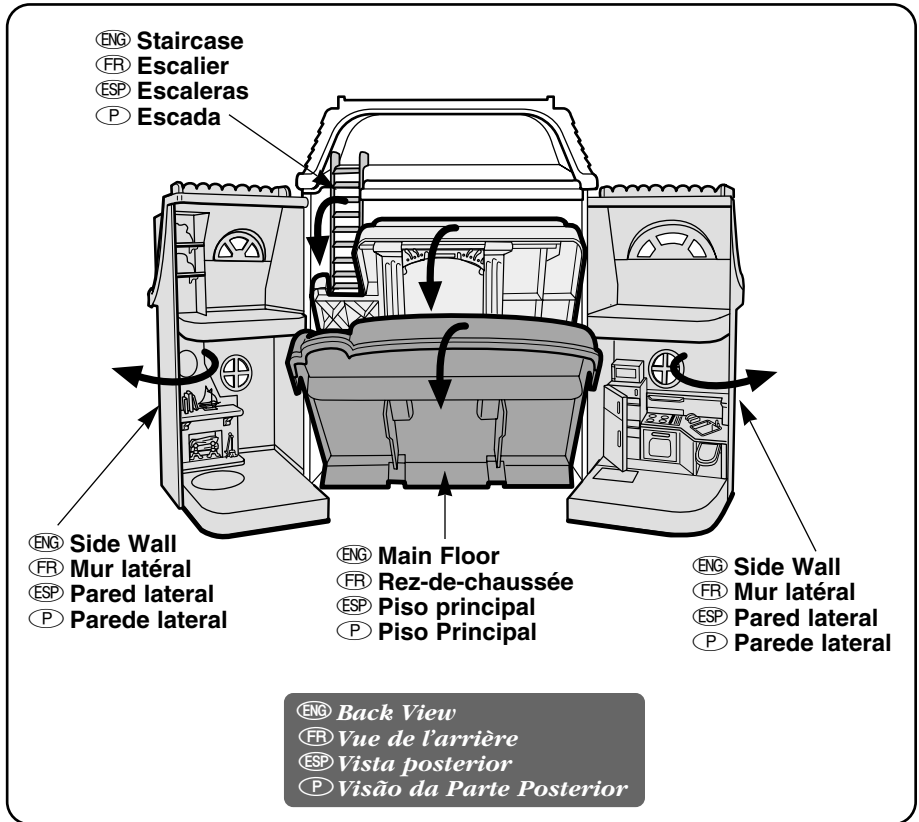

- (ENG) • Rotate the side walls out to open.
 - Pull down the main floor.
 - Lower the staircase.
- (FR) • Pousser les murs latéraux vers l'extérieur pour ouvrir.
 - Baisser le rez-de-chaussée.
 - Baisser l'escalier.
- (ESP) • Girar las paredes laterales hacia afuera para abrirlas.
 - Jalar hacia abajo el piso principal.
 - Bajar las escaleras.
- (P) • Gire as paredes laterais até que abram.
 - Puxe para baixo o piso principal.
 - Abaixar a escada.

(ENG) Swing Attachment (FR) Fixation de la balançoire (ESP) Conexión del columpio (P) Balanço

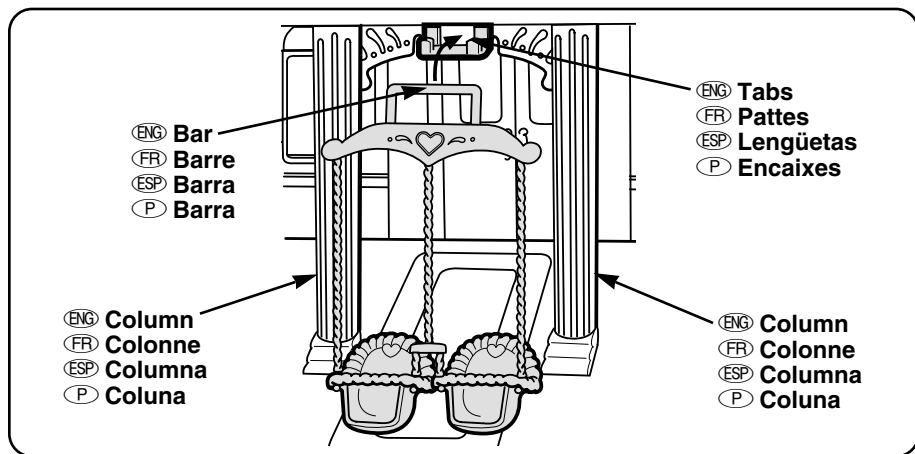

- (ENG)** • Locate the columns inside the house.
 - Rest the bar on the swing behind the tabs between the columns.
- (FR)** • Trouver les colonnes à l'intérieur de la maison.
 - Déposer la barre de la balançoire sur les pattes situées entre les colonnes.
- (ESP)** • Localizar las columnas dentro de la casa.
 - Colocar la barra en el columpio detrás de las lengüetas entre las columnas.
- (P)** • Posicione as colunas dentro da casa.
 - Coloque a barra na balanço atrás dos encaixes existentes entre as colunas.

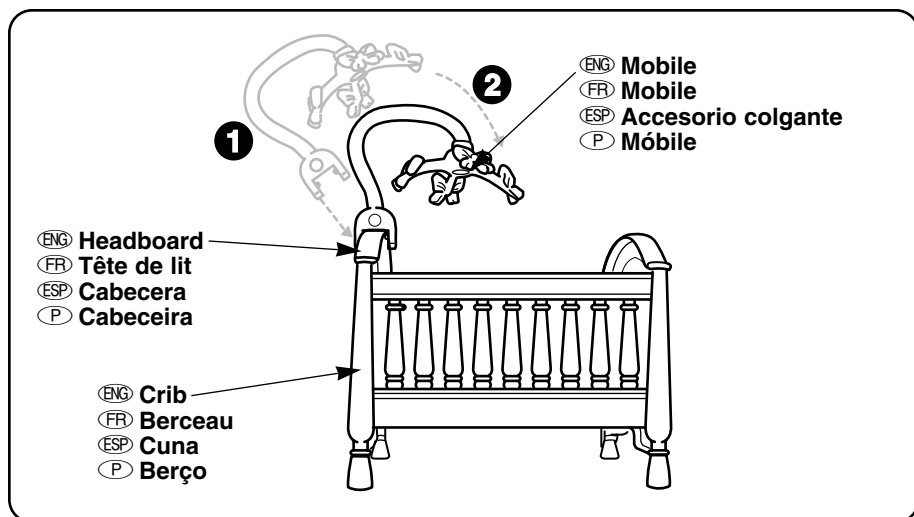

- (ENG) • Position a mobile against the edge of a crib's headboard as shown **1**.
 - Rotate the mobile up to the raised position to snap it on the headboard **2**.
- (FR) • Placer le mobile contre le bord de la tête de lit comme illustré **1**.
 - Basculer le mobile vers l'avant pour l'enclencher à la tête de lit **2**.
- (ESP) • Colocar un accesorio contra el borde de la cabecera de una cuna, como se muestra **1**.
 - Girar el accesorio a la posición levantada para encajarlo en la cabecera **2**.
- (P) • Coloque um dos móveis na cabeceira de um dos berços conforme mostra a figura **1**.
 - Gire o móbile para cima até atingir a posição elevada que encaixe na cabeceira **2**.

(ENG) Playtime's Over (FR) Le jeu est fini
 (ESP) Se acabó la hora de juego
 (P) Acabou a hora da brincadeira

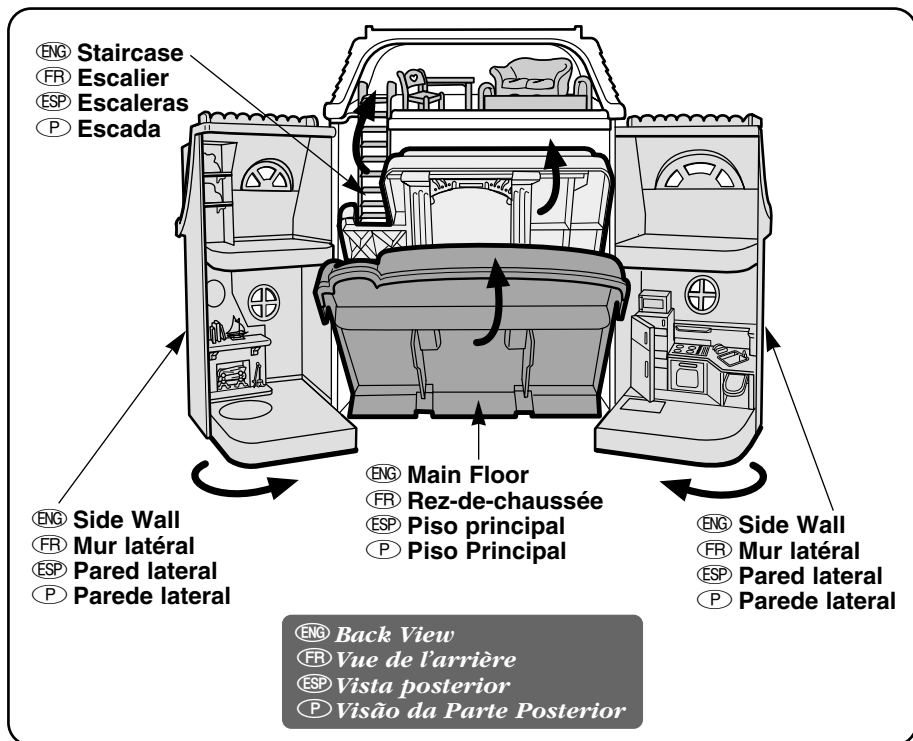

- (ENG) • Place the family and their accessories inside the house or on the third floor.
- Lift the staircase.
 - Lift the main floor.
 - Rotate the side walls in to close.
- (FR) • Placer la famille et ses accessoires dans la maison ou au 3e niveau.
- Lever l'escalier.
 - Lever le rez-de-chaussée.
 - Pousser vers l'intérieur les murs latéraux pour fermer la maison.
- (ESP) • Colocar a la familia y sus accesorios dentro de la casa o en el tercer piso.
- Levantar las escaleras.
 - Levantar el piso principal.
 - Girar las paredes laterales hacia adentro para cerrarlas.
- (P) • Coloque a família e seus acessórios dentro da casa ou no terceiro andar.
- Levante a escada.
 - Suspenda o piso principal.
 - Gire as paredes laterais até que fechem.

(ENG) Consumer Information (FR) Service à la clientèle
(ESP) Información para el consumidor
(P) Informações aos Consumidores

CANADA

Mattel Canada Inc., 6155 Freemont Blvd., Mississauga, Ontario L5R 3W2.

Questions? 1-800-567-7724.

MÉXICO

IMPORTADO Y DISTRIBUIDO POR Mattel de México, S.A. de C.V., Camino a Santa Teresa No. 1040, 7o. Piso, Col. Jardines en la Montaña, Delegación Tlalpan, 14210 México, D.F. TEL. 54-49-41-00

CHILE

Mattel Chile, S.A., Avenida Américo Vespucio 501-B, Quilicura, Santiago, Chile.

VENEZUELA

Mattel de Venezuela, C.A., Ave. Mara, C.C. Macaracuay Plaza, Torre B, Piso 8, Colinas de la California, Caracas 1071.

ARGENTINA

Mattel Argentina, S.A., Avenida Libertador 1515 C.P. (1638), Buenos Aires, Argentina.

COLOMBIA

Mattel Colombia, S.A., calle 123#7-07 P.5, Bogotá.

BRASIL

Mattel do Brasil Ltda., Rua Jaceru, 151 CEP: 04705-000 São Paulo.

Atendimento ao Consumidor: 0800 550780.

Fisher-Price, Inc., a subsidiary of Mattel, Inc., East Aurora, New York 14052, U.S.A.

Fisher-Price, Inc., une filiale de Mattel, Inc., East Aurora, NY 14052 É.-U.

©2000 Mattel, Inc. All Rights Reserved. ©2000 Mattel, Inc. Tous droits réservés.

® and TM designate U.S. trademarks of Mattel, Inc. ® et ™ désignent des marques déposées de Mattel, Inc.