

Ⓜ Instructions Ⓜ Mode d'emploi Ⓜ Anleitung  
Ⓜ Gebruiksaanwijzing Ⓜ Istruzioni Ⓜ Instrucciones  
Ⓜ Vejledning Ⓜ Instruções Ⓜ Ohjeet  
Ⓜ Bruksanvisning Ⓜ Anvisningar Ⓜ Οδηγίες



**imaginext** SYSTEM™

Fisher-Price®

[www.fisher-price.com](http://www.fisher-price.com)



(GB) WARNING (F) ATTENTION (D) WARNUNG (NL) WAARSCHUWING  
(I) AVVERTENZA (E) PRECAUCIÓN (DK) ADVARSEL (P) ADVERTENCIA  
(FI) VAROITUS (N) ADVARSEL (S) VARNING (GR) ΠΡΟΕΙΔΟΠΟΙΗΣΗ

(GB) **Warning – Choking Hazard**

Not recommended for children under 3 years because it contains small parts that can be swallowed.

(F) **Attention !**

Ne convient pas aux enfants de moins de 36 mois. Petits éléments détachables susceptibles d'être avalés.

(D) **Warnung – Enthält Kleinteile**

Nicht für Kinder unter 3 Jahren geeignet, da das Produkt verschluckbare Kleinteile enthält.

(NL) **Waarschuwing - verstikkingsgevaar**

Niet aanbevolen voor kinderen jonger dan 3 jaar; speelgoed bevat kleine onderdelen die ingeslikt kunnen worden.

(I) **Avvertenza – Rischio di Soffocamento**

Non adatto ai bambini di età inferiore a 3 anni. Contiene pezzi di piccole dimensioni che possono essere ingeriti o aspirati.

(E) **Precaución**

No recomendado para menores de 3 años. Contiene piezas pequeñas que pueden ser ingeridas y provocar asfixia.

(DK) **Advarsel - kvælningfare**

Uegnet til børn under 3 år. Indeholder små dele, som kan sluges.

(P) **Atenção – perigo de asfixia**

Não recomendado para crianças com menos de 3 anos. Contém peças pequenas, passíveis de serem engolidas e provocar asfixia.

(FI) **Varoitus - tukehtumisvaara**

Ei suositella alle 3-vuotiaalle lapsille, koska lelussa on pieniä osia, jotka lapsi voi niellä.

(N) **Advarsel - Kvelningsfare**

Anbefales ikke for barn under 3 år. Inneholder små deler som kan svelges

(S) **Varning – kvävningrisk**

Rekommenderas inte för barn under tre år, eftersom den innehåller smådelar som kan sväljas.

(GR) **Προειδοποίηση - Κίνδυνος Ασφυξίας**

Δεν συνιστάται για παιδιά κάτω των 3 ετών. Περιέχει μικρά αντικείμενα που μπορεί να καταπιούν τα παιδιά.

(GB) **Let's Build It!** (F) **Construisons-le !** (D) **Lass uns bauen!**  
 (NL) **Laten we gaan bouwen!** (I) **Costruiamo!**  
 (E) **¡Vamos a construir!** (DK) **Lad os begynde at bygge!**  
 (P) **Vamos Construir!** (FI) **Nyt rakentamaan!**  
 (N) **Skal vi bygge!**  
 (S) **Vi bygger!** (GR) **Ας Κατασκευάσουμε!**

**(GB) Proper label application will help to keep the labels looking their best! When applying labels, keep the following guidelines in mind:**

- Wash your hands before applying the labels.
- Before applying the labels, wipe the surfaces of this toy with a clean, dry cloth to remove any dust or oils.
- Place the labels exactly as shown in the illustrations.
- For best results, avoid repositioning a label once it has been applied.

**(F) Coller les autocollants avec soin pour un résultat satisfaisant et durable. Voici quelques conseils d'application :**

- Se laver les mains avant de coller les autocollants.
- Avant d'appliquer les autocollants, essuyer le produit avec un chiffon doux, propre et sec pour enlever toutes traces de poussière ou de graisse.
- Coller les autocollants exactement comme indiqué sur les illustrations.
- Pour de meilleurs résultats, éviter de coller un autocollant plus d'une fois.

**(D) Richtiges Anbringen der Aufkleber ist wichtig, damit das Spielzeug schön aussieht!**

- Die Hände vor Anbringen der Aufkleber waschen.
- Darauf achten, dass die Stellen, wo die Aufkleber angebracht werden sollen, sauber und trocken sind. Das Produkt mit einem sauberen, weichen und trockenen Tuch vor dem Anbringen der Aufkleber abwischen.
- Die Aufkleber genau dort anbringen, wo sie in der Abbildung dargestellt sind.
- Die Aufkleber nicht mehr als einmal anbringen und nach dem Anbringen nicht versuchen zu repositionieren.
- Reiben Sie nach dem Anbringen mit einem sauberen, trockenen Tuch fest über die Aufkleber. Beginnen Sie in der Mitte und glätten Sie die Aufkleber nach außen hin, um Luftblasen herauszureiben.

**(NL) Als de stickers op de juiste manier worden opgeplakt, blijven ze er goed uitzien! Als u de stickers opplakt, moet u de volgende richtlijnen in acht houden:**

- Was uw handen voordat u de stickers opplakt.
- Zorg ervoor dat de gedeelten waar de stickers opgeplakt gaan worden, schoon en droog zijn. Maak alle onderdelen met een schoon en droog doekje vet- en stofvrij.
- Plak de stickers op zoals aangegeven op de afbeelding.
- De stickers bij voorkeur maar één keer opplakken, dan blijven ze het best zitten.

**(I) Una corretta applicazione degli adesivi fornirà risultati ottimali! Per l'applicazione degli adesivi seguire le indicazioni riportate di seguito:**

- \* Lavare le mani prima di applicare gli adesivi.
- \* Prima di applicare gli adesivi, passare le superfici del giocattolo con un panno pulito e asciutto e rimuovere le tracce di polvere e unto.
- \* Posizionare gli adesivi esattamente come illustrato.
- \* Per risultati ottimali non applicare più volte gli adesivi.

**(E) La colocación correcta de los adhesivos asegura su mayor duración en perfectas condiciones. Seguir las instrucciones siguientes para una perfecta colocación:**

- Recomendamos lavarse las manos antes de pegar los adhesivos.
- Asegurarse de que las superficies donde se van a colocar los adhesivos están limpias y secas. Limpiar el juguete con un paño seco para eliminar cualquier resto de polvo o grasa.
- Colocar los adhesivos donde muestran los dibujos.
- Para un mejor resultado, pegarlos sólo una vez.

**DK Korrekt påsætning vil få mærkaterne til at holde længst. Når mærkaterne sættes på, bør man:**

- Vaske hænderne, inden mærkaterne sættes på.
- Tørre overfladen af med en tør, ren klud for at fjerne støv og olie, inden mærkaterne sættes på.
- Anbringe mærkaterne nøjagtig som vist på illustrationerne.
- Det bedste resultat opnås, hvis man undgår at tage mærkaterne af, når de er sat på.

**P A correcta aplicação dos autocolantes contribui para a boa apresentação dos mesmos! Ao colar os autocolantes, tenha os seguintes pontos em atenção:**

- Lavar as mãos antes de aplicar os autocolantes.
- Antes da aplicação, limpar a superfície do brinquedo com um pano limpo e seco, para retirar possível sujidade ou oleosidade.
- Colocar os autocolantes exactamente como mostram as imagens.
- Para melhores resultados, evitar colar o mesmo autocolante duas vezes.

**FI Kiinnität tarrat ohjeiden mukaan, niin ne säilyvät siisteinä! Kun kiinnität tarroja, noudata seuraavia ohjeita:**

- Pese kädet ennen tarrojen kiinnittämistä.
- Pyyhi lelun pinta puhtaalla, kuivalla liinalla pölyn ja rasvan poistamiseksi.
- Kiinnität tarrat täsmälleen kuvien mukaisesti.
- Parhaan tuloksen saat, kun kiinnität tarran vain kerran.

**N Vær nøye når du fester klistremerkene. Da holder de seg fine lenger. Når du skal feste klistremerkene:**

- Vask hendene først.
- Tørk av overflaten med en ren, tørr klut for å fjerne støv og smuss før du fester klistremerkene.
- Fest klistremerkene nøyaktig som vist på illustrasjonene.
- For å få et godt resultat er det viktig at du ikke flytter på klistremerkene etter at de er festet.

**S Om man sätter på dekalerna på ett riktigt sätt, ser de bättre ut! Tänk på följande när du sätter på dekalerna:**

- Tvätta händerna innan du sätter fast dekalerna.
- Torka av ytorna med en ren, torr trasa för att få bort eventuellt damm eller oljor, innan du sätter fast dekalerna.
- Sätt fast dekalerna exakt som bilderna visar.
- För att få bästa möjliga resultat skall du undvika att ta av en dekal som väl sats på plats.

**GR Η σωστή τοποθέτηση των αυτοκόλλητων θα τα διατηρήσει σε καλή κατάσταση! Όταν τοποθετείτε τα αυτοκόλλητα, λάβετε υπόψη σας τα παρακάτω:**

- Πλύντε τα χέρια σας πριν την τοποθέτηση.
- Πριν την τοποθέτηση σκουπίστε το προϊόν με ένα καθαρό και βρεγμένο με σαπούνι πανί για να αφαιρέσετε τη σκόνη ή λεκέδες.
- Τοποθετήστε τα αυτοκόλλητα ακριβώς όπως απεικονίζεται στις εικόνες.
- Για καλύτερα αποτελέσματα, αποφύγετε την επανατοποθέτηση του αυτοκόλλητου αφού το έχετε ήδη κολλήσει.

1.

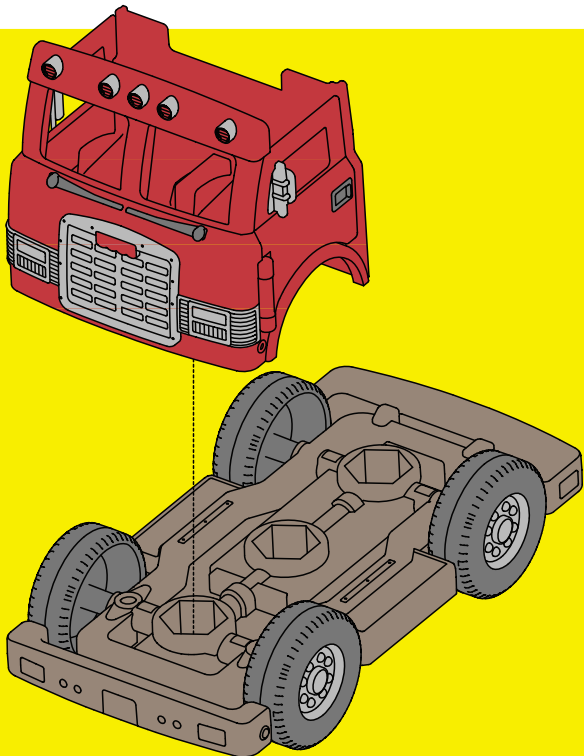

2.

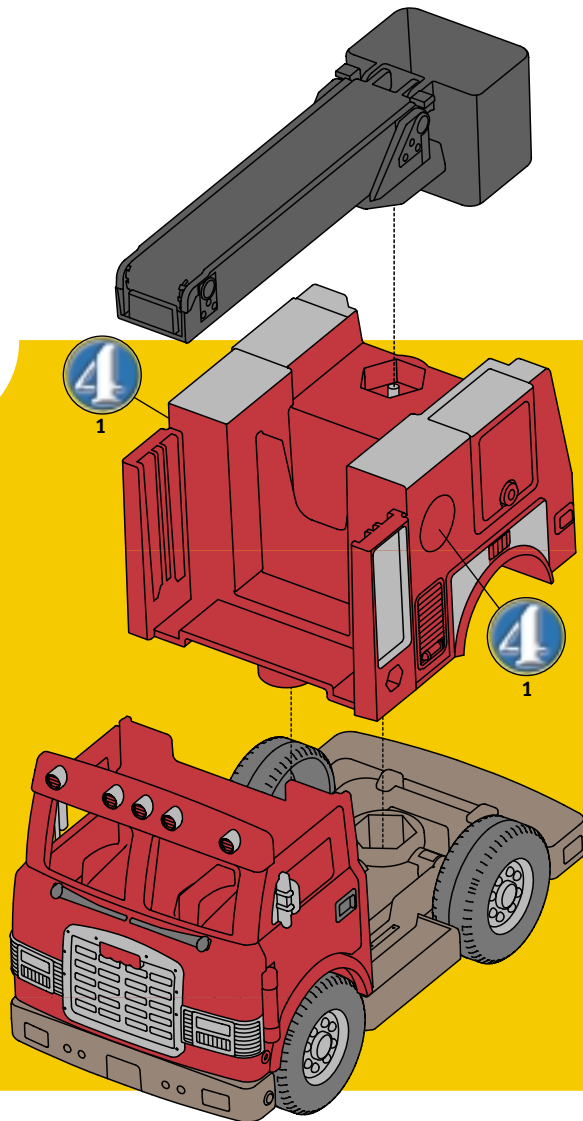

3.

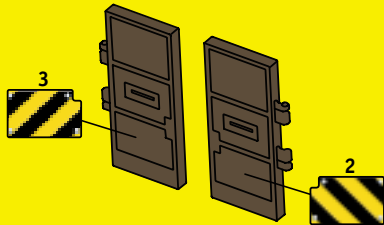

4.

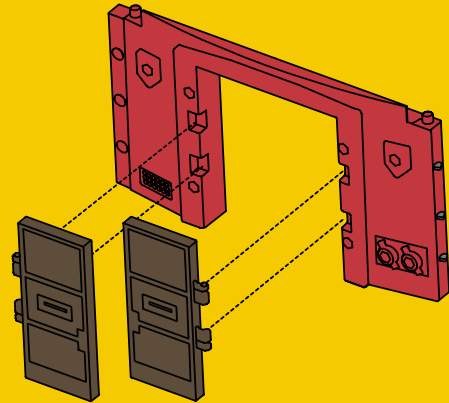

5.

- Ⓢ Snap
- Ⓟ Cheville-pression
- Ⓣ Stift
- Ⓛ Pennetje
- Ⓛ Gancio
- Ⓢ Clavija con botón
- Ⓢ Snaplås
- Ⓟ Encaixes
- Ⓢ Kiinnitin
- Ⓛ Tapp
- Ⓢ Knäppe
- Ⓢ Κούμπωμα

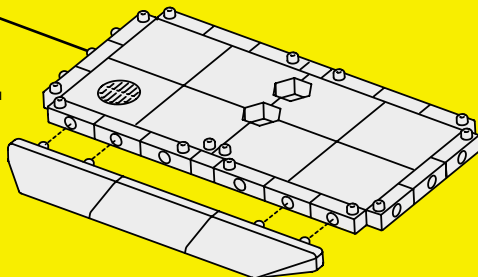

6.

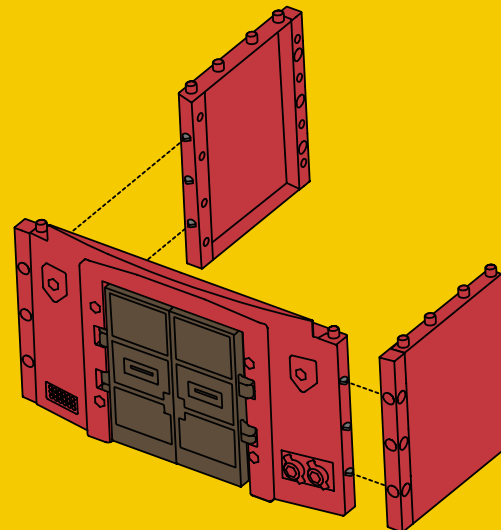

7.

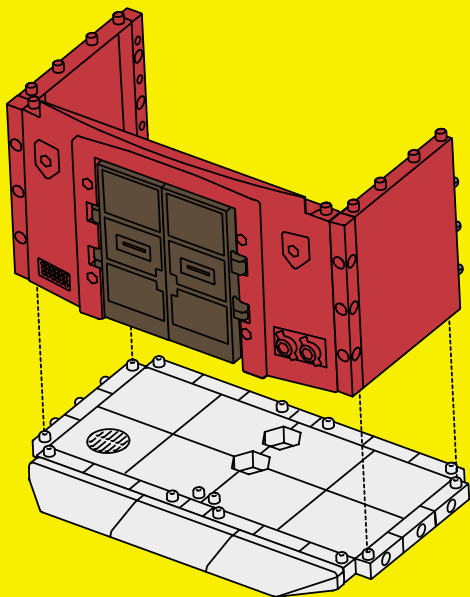

8.

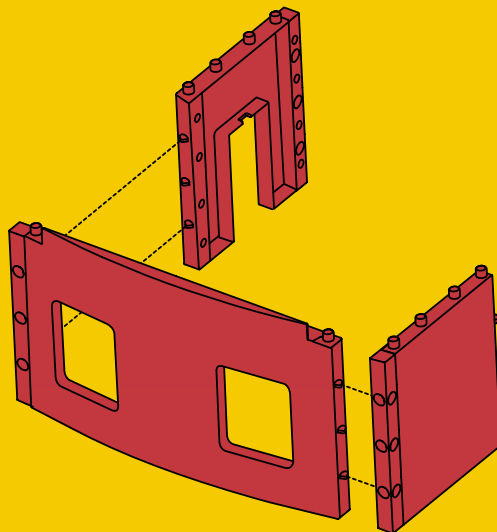



9.

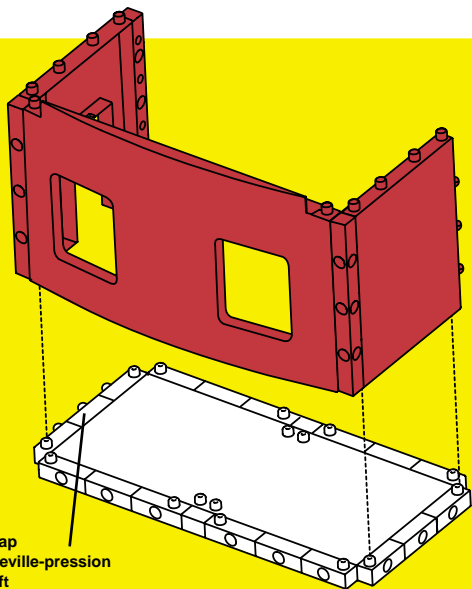

- Ⓢ Snap
- Ⓣ Cheville-pression
- Ⓝ Stift
- Ⓝ Pennetje
- Ⓛ Gancio
- Ⓢ Clavija con botón
- Ⓢ Snaplås
- Ⓟ Encaixes
- Ⓢ Kiinnitin
- Ⓝ Tapp
- Ⓢ Knäppe
- Ⓢ Κοῦμπωμα

10.

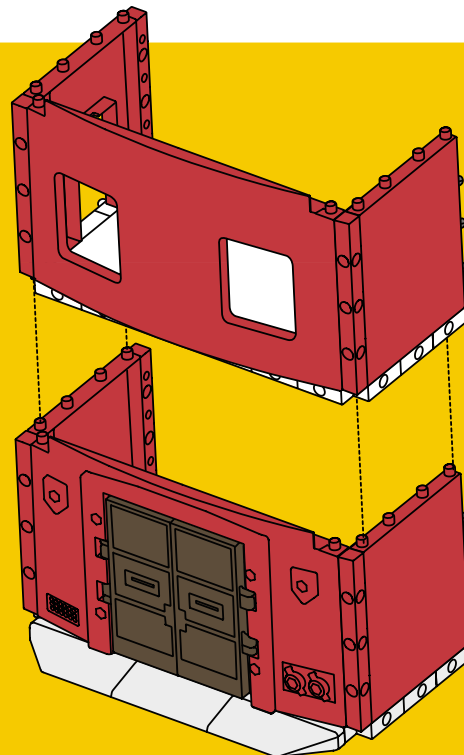

11.

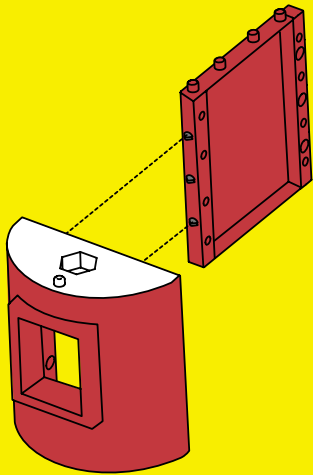

12.

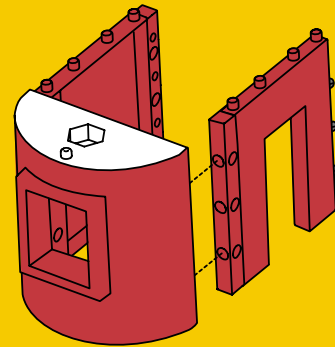

13.

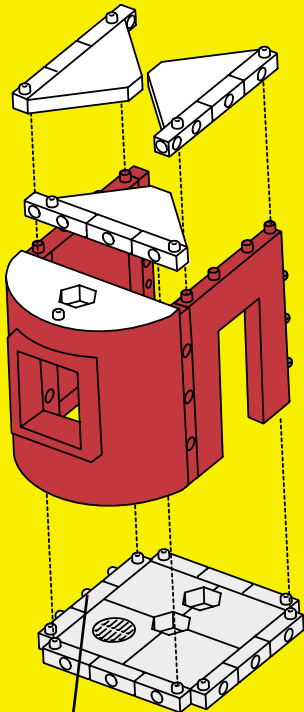

- |                     |             |
|---------------------|-------------|
| Ⓢ Snap              | Ⓢ Snaplås   |
| Ⓣ Cheville-pression | Ⓣ Encaixes  |
| Ⓛ Stift             | Ⓛ Kiinnitin |
| Ⓜ Pennetje          | Ⓜ Tapp      |
| Ⓛ Gancio            | Ⓛ Knäppe    |
| Ⓢ Clavija con botón | Ⓢ Κούμπωμα  |

14.

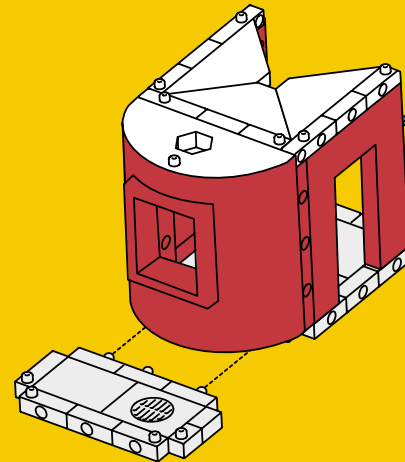

15.

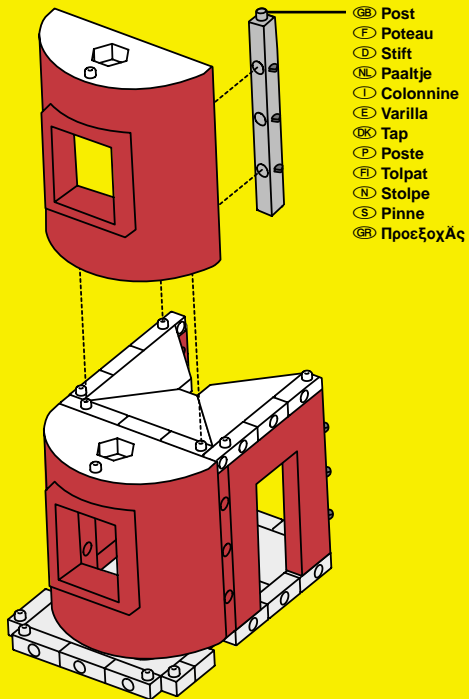

16.

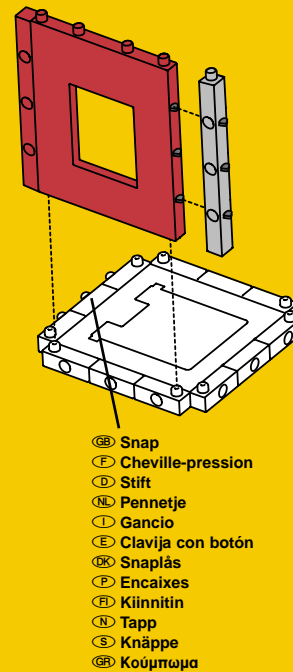

17.

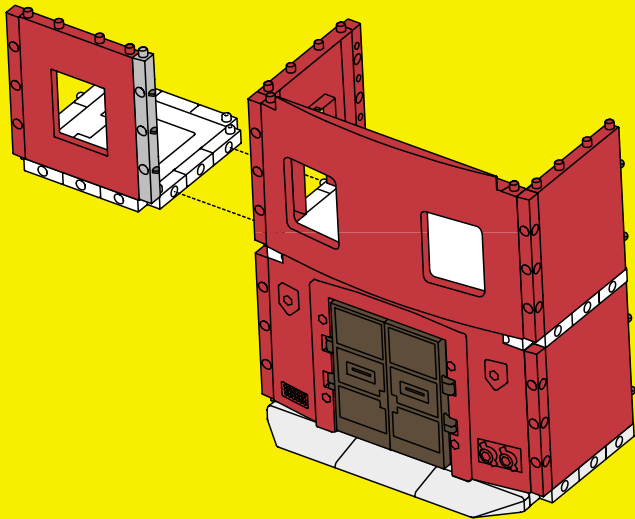

18.

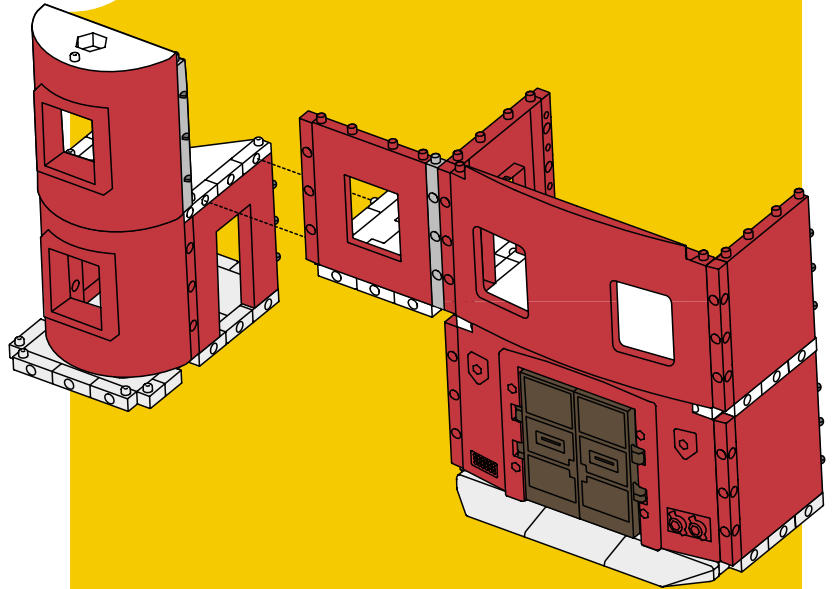

19.

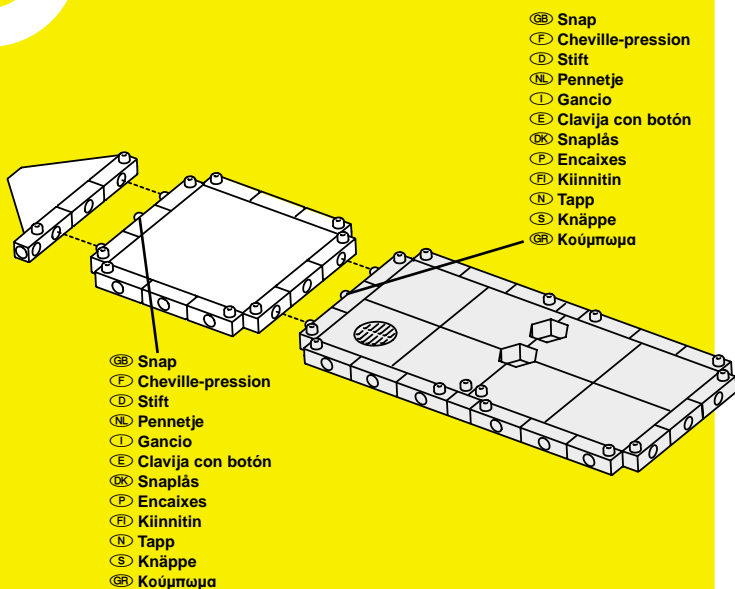

20.

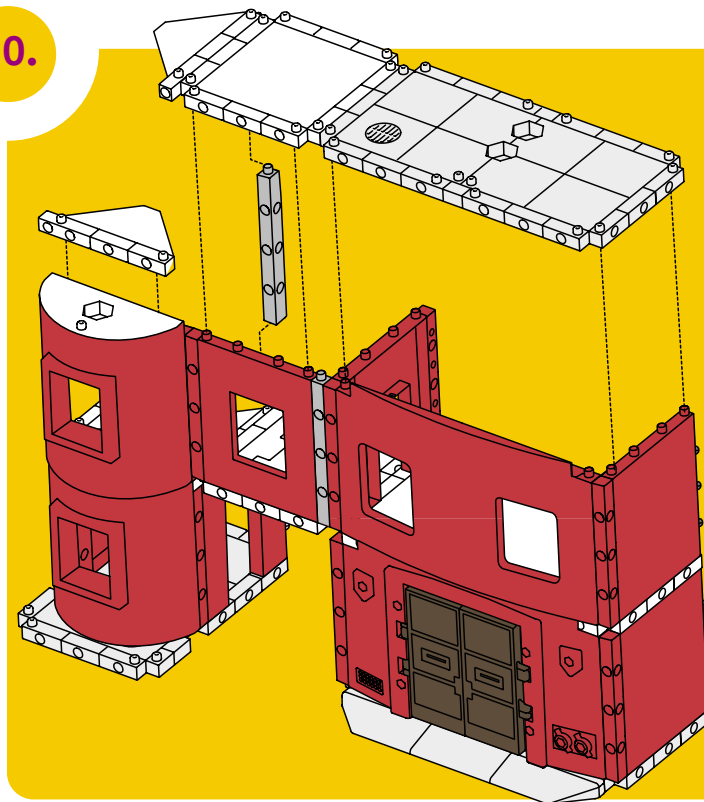

21.

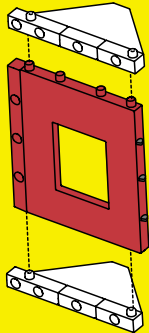

22.

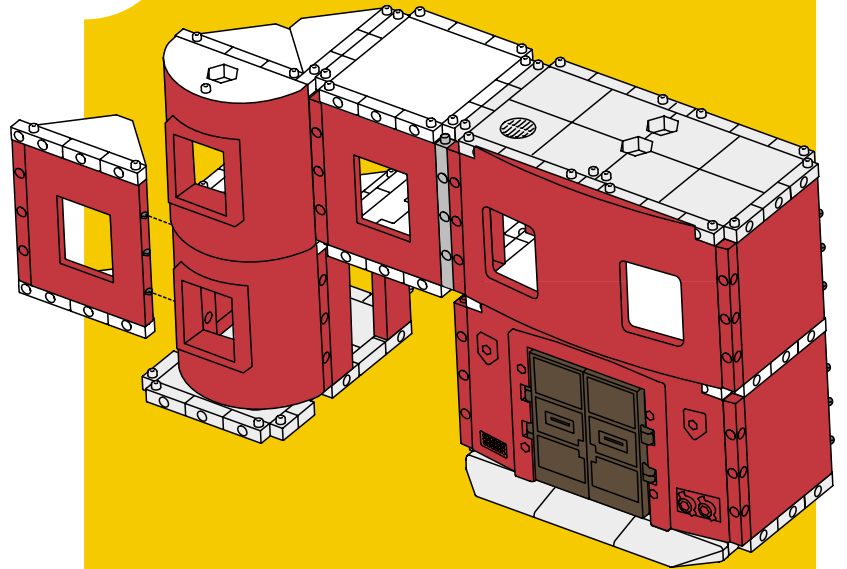

23.

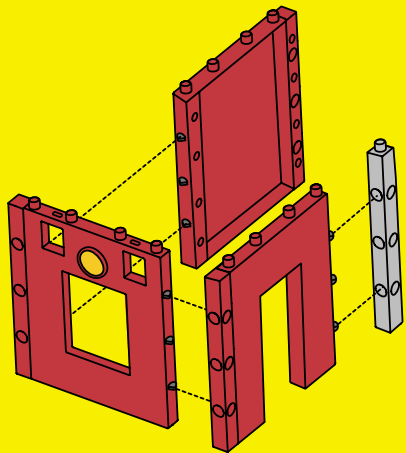

24.

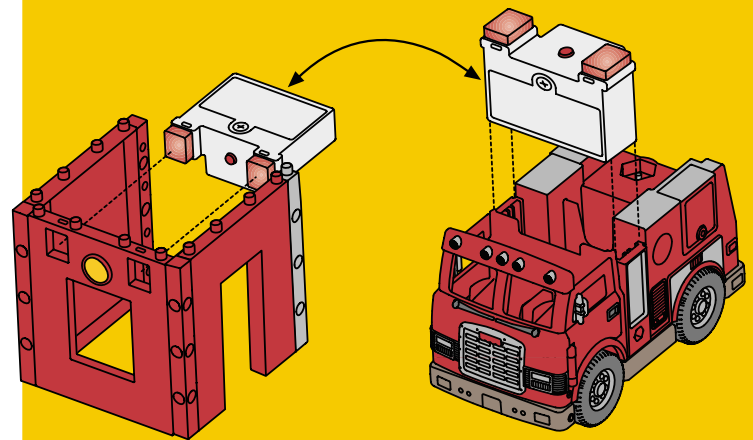



25.

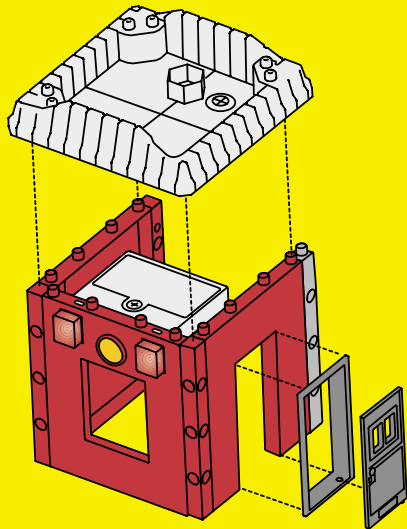

26.

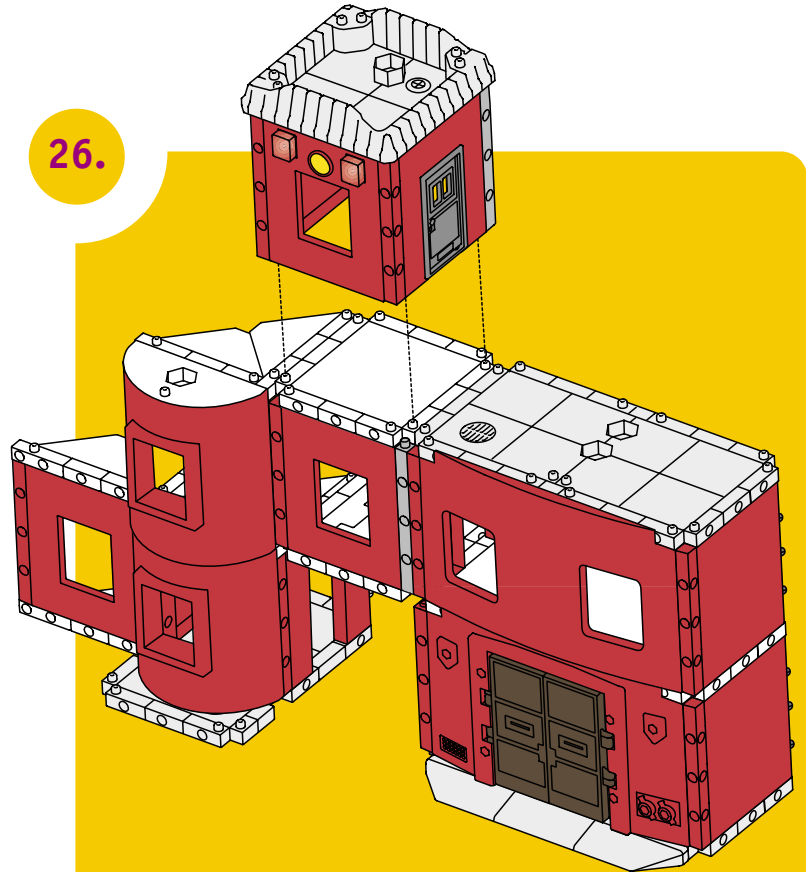

27.

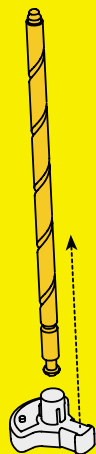

28.

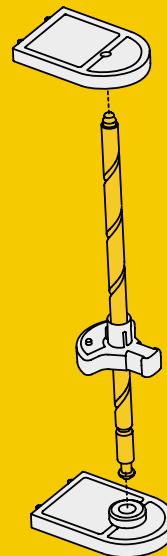

29.

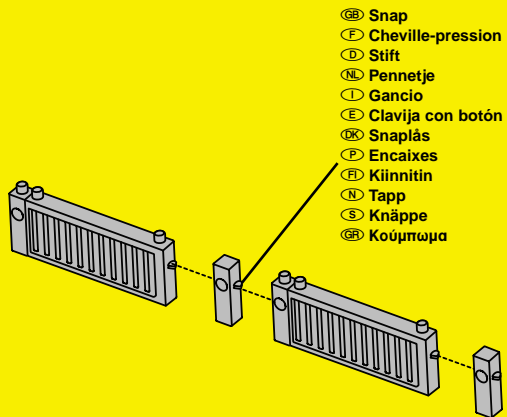

30.

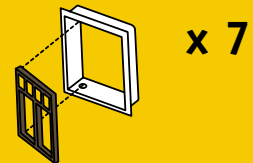

31.

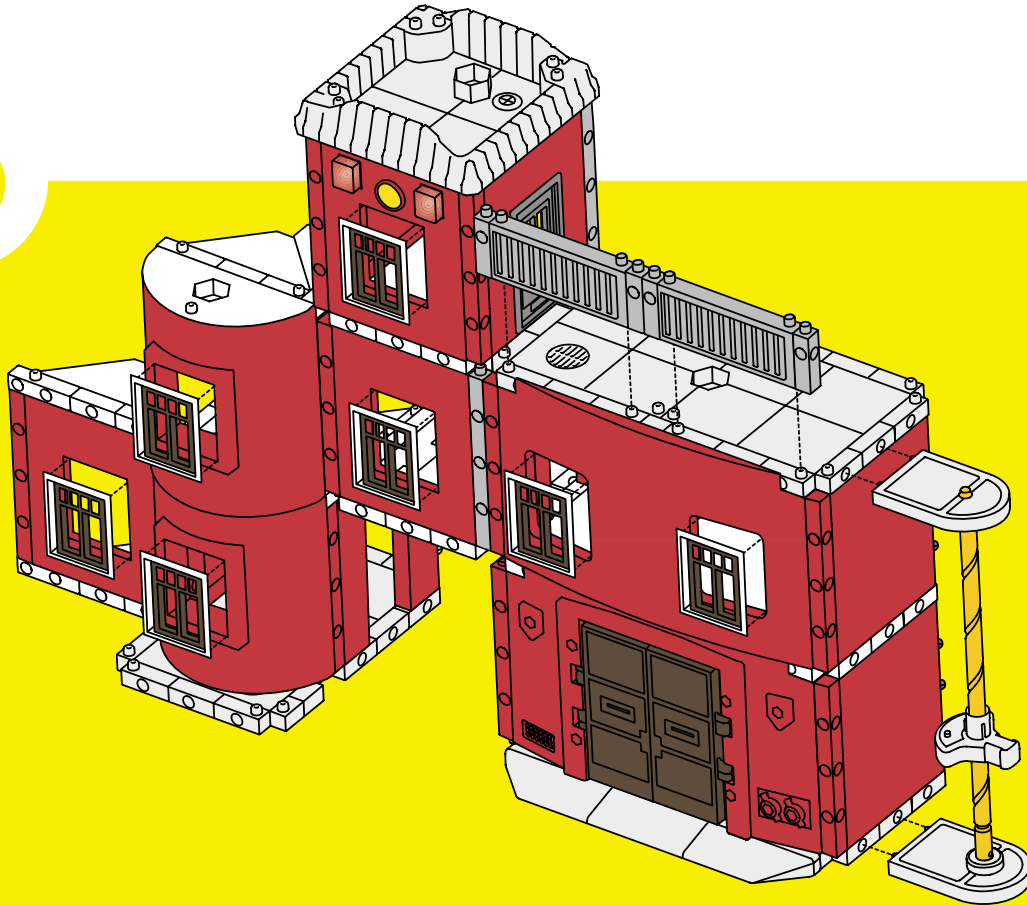

32.

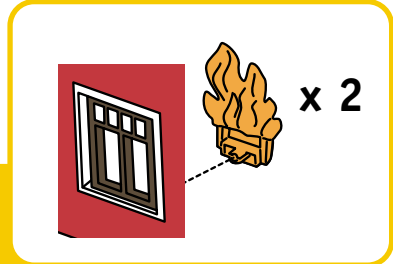
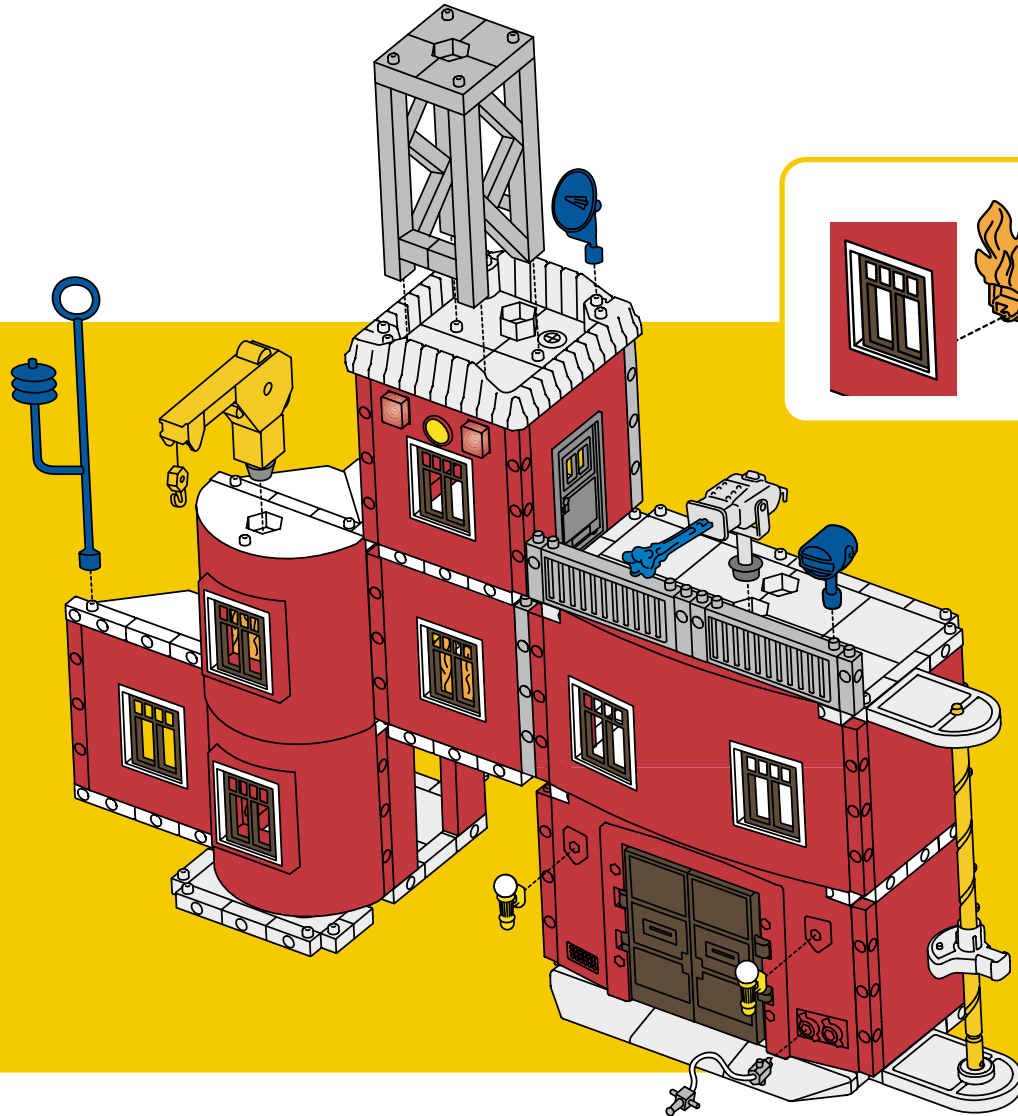



**(GB) CAUTION (F) ATTENTION (D) VORSICHT (NL) WAARSCHUWING  
(I) AVVERTENZA (E) PRECAUCIÓN (DK) ADVARSEL (P) ATENÇÃO  
(FI) VAROITUS (N) ADVARSEL (S) VIKTIGT (GR) ΠΡΟΣΟΧΗ**

- (GB)** • Do not launch the projectile at close range.
  - Only use the projectile supplied with this toy.
  - Do not fire at people or animals.
- (F)** • Ne pas tirer le projectile à bout portant.
  - Utiliser uniquement le projectile fourni avec ce jouet.
  - Ne pas tirer en direction de personnes ou d'animaux.
- (D)** • Nicht aus kurzer Entfernung auf Personen oder Gegenständen richten.
  - Nur die zu diesem Spielzeug gehörenden Projektile verwenden.
  - Nicht auf Menschen oder Tiere zielen.
- (NL)** • Het projectiel niet van dichtbij afvuren.
  - Gebruik uitsluitend het bij dit speelgoed geleverde projectiel.
  - Niet op mensen of dieren schieten
- (I)** • Non lanciare il proiettile a distanza ravvicinata.
  - Usare solo il proiettile fornito con il giocattolo.
  - Non sparare contro persone o animali.
- (E)** • No lanzar el proyectil a quemarropa.
  - Utilizar exclusivamente el proyectil suministrado con este juguete.
  - No disparar a personas o animales.
- (DK)** • Affyr ikke projektilet på nært hold.
  - Brug kun det medfølgende projektil.
  - Projektilet må ikke affyres mod mennesker eller dyr.
- (P)** • Não lançar o «projétil» perto do «alvo».
  - Usar apenas os p«projécteis» fornecidos com este brinquedo.
  - Não disparar contra pessoas ou animais.
- (FI)** • Älä laukaise ammusta lähietäisyydeltä.
  - Käytä ainoastaan lelun mukana tulleita ammuksia.
  - Älä ammu ihmisiä tai eläimiä kohti.
- (N)** • Prosjektilene må ikke skytes ut på kort avstand.
  - Bruk bare prosjektilene som følger med leketøyet.
  - Skyt aldri mot dyr eller mennesker.
- (S)** • Använd bara projektilerna som medföljer leksaken.
  - Skjut aldrig på människor eller djur.
- (GR)** • Μην εκτοξεύετε το βλήμα από κοντινές αποστάσεις.
  - Χρησιμοποιείτε μόνο τα βλήματα που περιλαμβάνονται στο παιχνίδι.
  - Μη στοχεύετε προς ανθρώπους ή ζώα.

**GB Build an Entirely New Adventure Every Time You Play!**

**F Construis une aventure entièrement nouvelle à chaque fois que tu joues !**

**D Baue dir jedes Mal eine ganz neue Abenteuerwelt!**

**NL Elke keer dat je speelt, bouw je een geheel nieuw avontuur!**

**I Costruisci una nuova avventura ogni volta che giochi!**

**E ¡Construye una nueva aventura cada vez que juegues!**

**DK Byg et helt nyt eventyr, hver gang du leger!**

**P Uma nova aventura para construir todos os dias!**

**FI Luo kokonaan uusi seikkailu joka leikkiin!**

**N Det blir et helt nytt eventyr hver gang du leker!**

**S Bygg ett helt nytt äventyr varje gång du leker!**

**GR Δημιουργήστε μια ολοκαίνουρια περιπέτεια κάθε φορά που παίζετε!**



**CANADA**

Questions? 1-800-567-7724. Mattel Canada Inc., 6155 Freemont Blvd., Mississauga, Ontario L5R 3W2.

**GREAT BRITAIN**

Mattel UK Ltd, Vanwall Business Park, Maidenhead SL6 4UB.  
Helpline: 01628 500302.

**FRANCE**

Mattel France, S.A., 27/33 rue d'Antony, Silic 145, 94523 Rungis Cédex.  
N° Indigo 0 825 00 00 25 ou [www.allomattel.com](http://www.allomattel.com).

**DEUTSCHLAND**

Mattel GmbH, An der Trift 75, D-63303 Dreieich.

**ÖSTERREICH**

Mattel Ges.m.b.H., Triester Str. 14, A-2355 Wiener Neudorf.

**SCHWEIZ**

Mattel AG, Monbijoustrasse 68, CH-3000 Bern 23.

**NEDERLAND**

Mattel B.V., Postbus 576, 1180 AN Amstelveen, Nederland,  
telefoon (020) 5030555.

**BELGIË/BELGIQUE**

Mattel Belgium, Consumentenservice, Trade Mart Atomiums Square,  
Bogota 202 - B 275, 1020 Brussel, België, telefoon (02) 4785941.

**ITALIA**

Mattel Srl., Via Vittorio Veneto 119, 28040 Oleggio Castello, Italy.

**ESPAÑA**

Mattel España, S.A., Aribau 200, 08036 BARCELONA. N.I.F. A08\*842809.

**SKANDINAVIEN**

Mattel Scandinavia A/S, Ringager 4C, 2. sal, DK-2605 Brøndby.

**PORTUGAL**

Mattel Portugal, Lda., Av. da República No. 90-96, 1° - Fracção 5,  
1600 Lisboa, 21-7995750.

**SVERIGE**

Mattel Sweden, Warfinges Våg 16, S-11251 Stockholm.

**ΕΛΛΑΔΑ**

Mattel AEBE, Ελληνικού 2, Ελληνικό 16777, ΕΛΛΑΔΑ.

**AUSTRALIA**

Mattel Australia Pty. Ltd., 658 Church Street, Locked Bag #870, Richmond,  
Victoria 3121 Australia. Consumer Advisory Service 1300 135 312.

**NEW ZEALAND**

16-18 William Pickering Drive, Albany 1331, Auckland.

**ASIA**

Mattel East Asia Ltd, World Finance Centre, Harbour City,  
Tsimshatsui, HK, China.

**MÉXICO**

IMPORTADO Y DISTRIBUIDO POR Mattel de México, S.A. de C.V., Camino  
a Santa Teresa No. 1040, 7o. Piso, Col. Jardines en la Montaña, Delegación  
Tlalpan, 14210 México, D.F. R.F.C. MME-920701-NB3. TEL. 54-49-41-00.

**CHILE**

Mattel Chile, S.A., Avenida Américo Vespucio 501-B, Quilicura,  
Santiago, Chile.

**VENEZUELA**

Mattel de Venezuela, C.A., Ave. Mara, C.C. Macaracuay Plaza, Torre B,  
Piso 8, Colinas de la California, Caracas 1071.

**ARGENTINA**

Mattel Argentina, S.A., Curupaytí 1186, (1607) – Villa Adelina, Buenos Aires.

**COLOMBIA**

Mattel Colombia, S.A., calle 123#7-07 P.5, Bogotá.

**BRASIL**

Mattel do Brasil Ltda., Rua Jaceru, 151 CEP: 04705-000 São Paulo.  
Atendimento ao Consumidor: 0800 550780.