



imaginext SYSTEM

Fisher-Price

www.fisher-price.com

78331

- Ⓜ Welcome to the Imaginext™ System
- Ⓜ Bienvenue à Imaginext System
- Ⓜ Willkommen beim Imaginext Bausystem
- Ⓜ Welkom bij het Imaginext Systeem
- Ⓜ Benvenuti nel Sistema Imaginext
- Ⓜ ¡Bienvenido al mundo de construcción Imaginext!
- Ⓜ Velkommen til Imaginext systemet
- Ⓜ Bem-vindo ao Mundo Imaginext
- Ⓜ Tervetuloa Imaginext-maailmaan
- Ⓜ Velkommen til Imaginext-systemet
- Ⓜ Välkommen till Imaginext-systemet
- Ⓜ Καλωσήρθατε στο Σύστημα Imaginext

- Ⓜ The Imaginext™ system lets your child's imagination come alive. With Quick-Snap panels™, kids can build different structures in lots of different ways. Use some of the parts or all of them!
- Ⓜ Ce système de construction permet aux enfants de donner libre cours à leur imagination. Grâce aux panneaux faciles à emboîter, ils peuvent construire une multitude de structures différentes. Ils peuvent utiliser seulement quelques éléments, ou tous les éléments à la fois !
- Ⓜ Dieses Bausystem weckt die Fantasie Ihres Kindes. Mit leicht zusammensteckbaren Teilen können Kinder auf viele verschiedene Arten unterschiedliche Strukturen bauen. Sie können nur einige Teile oder alle verwenden!
- Ⓜ Met dit bouwsysteem kan uw kind zijn fantasie werkelijkheid laten worden. Met eenvoudig aan elkaar vast te klikken panelen kunnen kinderen op talloze manieren allerlei bouwwerken in elkaar zetten. Gebruik alleen sommige onderdelen of gebruik ze allemaal!
- Ⓜ Con questo sistema l'immaginazione del vostro bambino prende vita. Grazie ai pannelli facili da agganciare, i bambini potranno costruire tantissime strutture diverse in mille modi differenti. Usate solo alcuni componenti oppure tutti!
- Ⓜ Un sistema de construcción que permite a los niños dejar volar su imaginación. Gracias a los paneles fáciles de encajar, los niños podrán construir diferentes estructuras de muchas maneras distintas. ¡Se pueden utilizar sólo algunas piezas o todas!
- Ⓜ Dette byggesystem fremmer dit barns fantasi. Børn kan bygge forskellige strukturer på mange forskellige måder ved hjælp af dele, der let kan sættes sammen. Brug nogle af delene eller dem alle sammen!
- Ⓜ Este sistema de brincadeira permite à criança dar asas à sua imaginação. Com painéis de fácil encaixe, as crianças podem construir diferentes estruturas, de muitas formas diferentes. E podem usar apenas algumas peças, ou todas elas!
- Ⓜ Imaginext päästää lapsen mielikuvituksen valloilleen. Yhteen napsautettavista paneeleista lapsi voi koota erilaisia rakennelmia monin eri tavoin. Rakentamiseen voi käyttää vain muutamia osia tai niitä kaikkia.
- Ⓜ Med dette systemet blir barnets fantasi til virkelighet. Med paneler som enkelt "kneppes" sammen, kan barna bygge ulike bygninger på mange forskjellige måter. Bruk noen av delene eller alle!
- Ⓜ Det här systemet väcker barnets fantasi till liv. Panelerna är lätta att knäppa ihop, så att barnen kan bygga olika strukturer på många olika sätt. Använd vissa delar eller alla!
- Ⓜ Αυτό το σύστημα κατασκευών ζωντανεύει τη φαντασία των παιδιών. Με κομμάτια που συνδέονται εύκολα, τα παιδιά μπορούν να δημιουργήσουν διαφορετικές κατασκευές με πολλούς διαφορετικούς τρόπους. Χρησιμοποιήστε μερικά ή όλα τα κομμάτια!

- Ⓒ Please keep this instruction sheet for future reference, as it contains important information. For children 4-10 years.

 - Adult assembly is required for battery installation. Requires two “AAA” (LR03) alkaline batteries (not included).
 - Tool needed for battery installation: Phillips screwdriver (not included).
- Ⓕ Conserver ce mode d'emploi pour pouvoir s'y référer en cas de besoin, car il contient des informations importantes. Jouet pour les enfants entre 4 et 10 ans.

 - Les piles doivent être installées par un adulte. Ce produit fonctionne avec 2 piles alcalines LR03 (AAA), non incluses.
 - Outil nécessaire pour l'installation des piles : un tournevis cruciforme (non inclus).
- Ⓖ Diese Anleitung bitte für mögliche Rückfragen aufbewahren. Sie enthält wichtige Informationen. Für Kinder im Alter von 4 bis 10 Jahren.

 - Das Auswechseln und Einlegen der Batterien muss von einem Erwachsenen vorgenommen werden. Für dieses Produkt sind zwei Alkali-Mikrozellen AAA (LR03) erforderlich, nicht enthalten.
 - Zum Auswechseln und Einlegen der Batterien ist ein Kreuzschlitzschraubenzieher (nicht enthalten) erforderlich.
- Ⓓ Bewaar deze gebruiksaanwijzing. Kan later nog van pas komen. Voor kinderen van 4 t/m 10 jaar.

 - Batterijen dienen door een volwassene te worden geplaatst. Werkt op 2 “AAA” (LR03) alkalinebatterijen (niet inbegrepen).
 - Benodigd gereedschap: kruiskopschroevendraaier (niet inbegrepen).
- Ⓘ Conservare queste istruzioni per eventuale riferimento. Contengono importanti informazioni. Adatto ai bambini di età compresa tra 4-10 anni.

 - Le pile devono essere sostituite da un adulto. Richiede 2 pile alcaline formato micro stilo (LR03) (non incluse) per l'attivazione.
 - Attrezzo richiesto per la sostituzione delle pile: cacciavite a stella (non incluso).
- Ⓔ Recomendamos guardar estas instrucciones para futura referencia. Recomendado para niños de 4 a 10 años.

 - La colocación de las pilas debe ser realizada por un adulto. Funciona con 3 pilas alcalinas tipo 2 x “AAA” (LR03) x 1,5V (no incluidas). LEA LAS INSTRUCCIONES ANTES DE USAR ESTE PRODUCTO.
 - Herramienta necesaria para la colocación de las pilas: destornillador de estrella (no incluido).
- Ⓚ Denne brugsanvisning indeholder vigtige oplysninger og bør gemmes til senere brug. Til børn i alderen 4-10 år.

 - Ved isætning af batterier skal legetøjet samles af en voksen. Der skal bruges to “AAA”-alkalibatterier (LR03 - medfølger ikke) i legetøjet.
 - Der skal bruges en stjerneskruetrækker (medfølger ikke) ved isætning af batterier.
- Ⓟ Guardar estas instruções para referência futura pois contém informação importante. Para crianças entre os 4 e os 10 anos.

 - A substituição das pilhas deverá ser feita por um adulto. O brinquedo funciona com 2 pilhas “AAA” (LR03) alcalinas (não incluídas).
 - Ferramenta necessária à instalação das pilhas: chave de fendas (não incluída).
- Ⓕ Säilytä tämä ohje vastaisen varalle. Siinä on tärkeää tietoa. Lelu on tarkoitettu 4–10 vuoden ikäisille.

 - Paristojen asennukseen tarvitaan aikuista. Leluun tarvitaan kaksi “AAA” (LR03) -alkaliparistoa (ei mukana pakkauksessa).
 - Paristojen asennukseen tarvitaan ristipäämeisseli (ei mukana pakkauksessa).
- Ⓝ Ta vare på denne bruksanvisningen. Den inneholder viktig informasjon som kan komme til nytte senere. For barn fra 4 til 10 år.

 - Batterier må settes inn av en voksen. Dette produktet bruker nye alkaliske AAA-batterier (LR03) (medfølger ikke).
 - Verktøy til skifting av batterier: stjerneskrudjern (medfølger ikke).
- Ⓢ Spara dessa anvisningar för framtiden, de innehåller viktig information. För barn i åldrarna 4–10 år.

 - Kräver vuxenhjälp för att byta batterier. Produkten kräver 2 alkaliska AAA-batterier (LR03) (medföljer ej).
 - Nödvärdigt verktyg vid batteribyte: Stjärnskruvmejsel (ingår ej).
- Ⓖ Κρατήστε τις οδηγίες για μελλοντική χρήση καθώς περιέχουν σημαντικές πληροφορίες. Για παιδιά ηλικιών 4-10 ετών.

 - Η τοποθέτηση μπαταριών πρέπει να γίνεται μόνο από ενήλικες. Απαιτούνται δύο αλκαλικές μπαταρίες μεγέθους «AAA» (LR03) (δεν περιλαμβάνονται).
 - Εργαλείο για την αντικατάσταση μπαταριών: Σταυροκατσάβιδο (δεν περιλαμβάνεται).



- Ⓒ Each sold separately and subject to availability.
- Ⓔ Tous vendus séparément. Certaines références peuvent ne pas être commercialisées.
- Ⓓ Alle Artikel separat erhältlich. Einige Artikel werden nicht in allen Ländern vertrieben.
- Ⓔ Per stuk verkrijgbaar en niet overal leverbaar.
- Ⓕ Ognuno in vendita separatamente secondo disponibilità.
- Ⓔ Se venden por separado y están sujetos a disponibilidad.
- Ⓓ Fås hver for sig, og så længe lager haves.
- Ⓔ Vendidos em separado e sujeitos a disponibilidade.
- Ⓕ Sarjan osat myydään yksitellen, eikä niitä kaikkia ole välttämättä saatavana.
- Ⓔ Selges separat.
- Ⓔ Alla säljs separat så länge lagret räcker.
- Ⓓ Το καθένα πωλείται ξεχωριστά και ανάλογα με τη διαθεσιμότητα.

- (GB)** *Preschool children will enjoy using all parts of this toy to build structures of their own creation. At first they will need parental assistance to build the structure on the front cover. It may be easier to use our step-by-step instructions and give your preschooler only the parts that will be assembled in each step. The more your child plays with this toy, and development and skill increases, the less assistance your child will need!*
- (F)** *Les enfants d'âge préscolaire vont aimer utiliser tous les éléments de ce jouet pour créer leurs propres structures. Mais, au début, ils auront besoin de l'aide d'un adulte pour construire celle qui est illustrée sur la couverture. Pour que cela soit plus facile, il est conseillé de leur faire suivre le mode d'emploi étape par étape et de leur donner uniquement les pièces nécessaires à chaque étape. Plus l'enfant jouera avec ce jouet, plus sa dextérité et sa créativité augmenteront, et moins il aura besoin de l'aide d'un adulte !*
- (D)** *Vorschüler werden begeistert alle Teile benutzen, um sie für ihre eigenen Ideen zu verwenden. Zunächst brauchen sie zum Bauen des vorne abgebildeten Aufbaus die Hilfe der Eltern. Wenn Sie unsere Anleitung Schritt für Schritt befolgen und Ihrem Kind immer nur die Teile geben, die zum Bau des jeweiligen Schritts notwendig sind, verschafft dies Ihrem Kind möglicherweise einen besseren Überblick. Je mehr Ihr Kind mit diesem Produkt spielt und sich seine Fähigkeiten weiter entwickeln, desto weniger Unterstützung wird es brauchen!*
- (NL)** *Kinderen zullen met veel plezier de onderdelen van dit speelgoed gebruiken om hun eigen bouwwerken te maken. In eerste instantie zullen ze de hulp van een ouder iemand nodig hebben om het bouwwerk van de voorplaat in elkaar te zetten. Daarom adviseren wij om eerst deze stap-voor-stap gebruiksaanwijzing aan te houden en uw kind alleen die onderdelen te geven die per stap nodig zijn. Hoe meer uw kind met dit speelgoed speelt en hoe handiger hij er mee wordt, des te minder hulp zal hij nodig hebben!*
- (I)** *I bambini in età prescolare si divertiranno a combinare tutti i componenti per costruire le strutture di propria creazione. All'inizio avranno bisogno dell'assistenza dei genitori per realizzare la struttura della copertina. E usando le istruzioni guidate punto per punto potrete semplificare il gioco dando al vostro bambino solamente i componenti da montare ad ogni punto. Più il bambino utilizzerà il giocattolo, più aumenteranno le sue capacità e meno avrà bisogno del vostro aiuto!*
- (E)** *Atención padres: los niños en edad preescolar disfrutarán al máximo utilizando todas las piezas de este juguete para construir estructuras inventadas por ellos mismos. Al principio, necesitarán cierta ayuda de los padres para construir la estructura de la cara delantera. Para ello, recomendamos a los padres que sigan las instrucciones paso a paso y vayan dando al niño solo las piezas necesarias para cada paso. ¡Cuanto más juegue el niño con este juguete, mayor habilidad adquirirá, requiriendo cada vez menos ayuda!*
- (DK)** *Førskolebørn vil elske at bygge deres egne strukturer med delene i denne æske. I begyndelsen har de brug for hjælp fra en voksen til at bygge konstruktionen på forsiden. Det er måske mindre overvældende, hvis den voksne følger de trinvis anvisninger og kun giver barnet de dele, som skal samles i hvert trin. Jo mere barnet leger med legetøjet og bliver bedre til det, jo mindre hjælp er der brug for!*
- (P)** *As crianças em idade pré-escolar vão adorar utilizar todas as peças deste brinquedo para fazer construções, usando a própria imaginação. No início, vão precisar da ajuda dos pais para construir a estrutura da capa. Poderá ser mais fácil seguir as nossas instruções passo-a-passo, dando à criança apenas as peças que vão ser usadas em cada etapa. Quanto mais o seu filho brincar com este sistema de construção, e à medida em que desenvolve a sua capacidade e habilidade, menos assistência ele necessitará da sua parte.*
- (FI)** *Esikouluikäinen lapsi käyttää mielellään kaikkia osia luomuksiinsa. Aluksi lapsi tarvitsee vanhempien apua esitteen kannessa näkyvän aseman rakentamiseen. Helpointa on varmaan käyttää esitteessä annettuja vaihteittaisia ohjeita ja antaa lapselle joka vaiheessa vain ne palat, joita hän siihen vaiheeseen tarvitsee. Mitä enemmän lapsi leikkii tällä lelulla ja mitä enemmän hän kehittyy ja oppii, sitä vähemmän apua hän tarvitsee.*
- (N)** *Førskolebarn vil ha glede av å bruke alle delene for å bygge ting etter sin egen fantasi. I begynnelsen vil de trenge litt hjelp for å lage bygget på forsiden. Det kan være lettere for barnet å følge anvisningen trinn for trinn. Gi barnet bare de delene han/hun trenger til det enkelte byggetrinnet. Etter hvert som barnet leker med byggesettet, blir det flinkere og trenger mindre hjelp.*
- (S)** *Förskolebarn älskar att använda alla leksakens delar för att bygga egna skapelser. Till en början kan de behöva vuxenhjälp för att bygga konstruktionen på framsidan. Det kan vara enklare om du använder våra steg-för-steg-anvisningar och ger förskolebarnet bara de delar som skall monteras i varje steg. Ju mer barnet leker med den här leksaken, och ju mer färdigheterna ökar, desto mindre hjälp behöver barnet.*
- (GR)** *Τα παιδιά προσχολικής ηλικίας θα διασκεδάσουν χρησιμοποιώντας όλα τα κομμάτια του παιχνιδιού για να δημιουργήσουν δικές τους κατασκευές. Αρχικά θα χρειαστούν βοήθεια από ενήλικες για να δημιουργήσουν την κατασκευή που απεικονίζεται στο μπροστινό μέρος. Θα είναι ευκολότερο αν χρησιμοποιήσετε τις οδηγίες βήμα-βήμα και δίνετε στο παιδί μόνο τα μέρη που χρειάζονται για κάθε βήμα σύνταρμολόγησης. Όσο περισσότερο παίζει το παιδί σας με το παιχνίδι και οι ικανότητες του αυξάνονται, τόσο το λιγότερο θα χρειάζεται τη δική σας βοήθεια!*

(GB) Battery Installation (F) Installation des piles (D) Einlegen der Batterien
 (NL) Het plaatsen van de batterijen (I) Come Inserire le Pile
 (E) Colocación de las pilas (DK) Isætning af batterier
 (P) Instalação das Pilhas (FI) Paristojen asennus
 (N) Insetting av batterier (S) Batteriinstallation (GR) Τοποθέτηση Μπαταριών

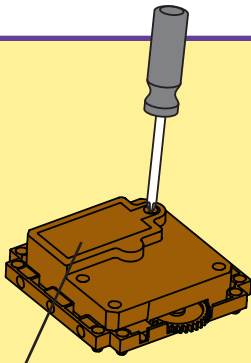

- (GB) Battery Compartment Door
- (F) Couvercle du compartiment des piles
- (D) Batteriefachabdeckung
- (NL) Batterijklepje
- (I) Sportello Scomparto Pile
- (E) Tapa del compartimento de las pilas
- (DK) Dæksel til batterirum
- (P) Tampa do Compartimento das Pilhas
- (FI) Paristokotelon kansi
- (N) Batteriromdeksel
- (S) Lucka till batterifacket
- (GR) Πορτάκι Θήκης Μπαταριών

- (GB) • Locate the battery compartment door on the sounds and lights box.
- Loosen the screw in the battery compartment door with a Phillips screwdriver. Remove the battery compartment door.
- Insert two, "AAA" (LR03) **alkaline** batteries, as indicated inside the battery compartment.

Hint: We recommend using **alkaline** batteries for longer battery life.

- Replace the battery compartment door and tighten the screw with a Phillips screwdriver. Do not over-tighten.
- When sounds or lights from this toy become faint or stop, it's time for an adult to change the batteries!
- (F) • Repérer le compartiment des piles sous le module des sons et des lumières.
- Desserrer la vis du couvercle avec un tournevis cruciforme. Retirer le couvercle.
- Insérer deux piles **alcalines** LR03 (AAA) comme indiqué à l'intérieur du compartiment.

Conseil : il est recommandé d'utiliser des piles **alcalines** car elles durent plus longtemps.

- Replacer le couvercle et serrer la vis avec un tournevis cruciforme. Ne pas trop serrer.
- Lorsque les lumières ou les sons du jouet faiblissent ou s'arrêtent, il est temps pour un adulte de remplacer les piles.

- (D) • Die Batteriefachabdeckung befindet sich an der Licht- und Geräuscheinheit.
- Die in der Abdeckung befindliche Schraube mit einem Kreuzschlitzschraubenzieher lösen. Die Batteriefachabdeckung abnehmen und beiseite legen.
- Zwei neue **Alkali**-Mikrozellen AAA (LR03) erforderlich (nicht enthalten) wie im Batteriefach dargestellt einlegen.

Hinweis: Für optimale Leistung und längere Lebensdauer empfehlen wir den Gebrauch von **Alkali**-Batterien.

- Die Batteriefachabdeckung wieder einsetzen, und die Schraube mit einem Kreuzschlitzschraubenzieher festziehen. Die Schraube nicht zu fest anziehen, damit sie nicht überdreht.
- Die Batterien ersetzen, wenn die Geräusche oder Lichter schwächer werden oder nicht mehr funktionieren.
- (NL) • Het batterijklepje zit op de licht- en geluidunit.
- Draai de schroef in het batterijklepje los met een kruiskopschroevendraaier. Verwijder het batterijklepje.
- Plaats twee "AAA" (LR03) **alkalinebatterijen** zoals aangegeven in de batterijhouder.
- Tip:** wij adviseren het gebruik van **alkalinebatterijen**; deze gaan langer mee.
- Zet het batterijklepje weer op z'n plaats en draai de schroef vast met een kruiskopschroevendraaier. Draai niet al te strak vast.
- Wanneer licht of geluid zwakker wordt of niet meer werkt, moet een volwassene de batterijen vervangen!

- (I) • Localizzare lo scomparto pile situato sull'unità luci e suoni.
- Allentare la vite dello sportello dello scomparto pile con un cacciavite a stella. Aprire lo sportello.
- Inserire due pile **alkaline** formato micro stilo (LR03) come indicato all'interno dell'apposito scomparto.

Suggerimento: Per una maggiore durata è consigliabile usare pile **alkaline**.

- Rimettere lo sportello e stringere la vite con un cacciavite a stella. Non forzare.
- Se i suoni o le luci del giocattolo dovessero affievolirsi o interrompersi, far sostituire le pile da un adulto!

- Ⓔ • Localizar la tapa del compartimento de las pilas en la unidad sonoro-luminosa.
- Con un destornillador de estrella, desenroscar el tornillo de la tapa y retirarla.
- Introducir dos pilas **alcalinas** tipo 2 x “AAA” (LR03) x 1,5V siguiendo las indicaciones del interior del compartimento.

Atención: recomendamos utilizar exclusivamente pilas **alcalinas**. Las pilas no alcalinas pueden afectar al funcionamiento de este juguete.

- Volver a tapar el compartimento y fijar el tornillo de la tapa con un destornillador de estrella. No apretar en exceso.
 - Cambiar las pilas del juguete cuando los sonidos o las luces del mismo se debiliten o dejen de funcionar por completo.
- Ⓕ • Find dækslet til batterirummet på lyd- og lysboksen.
 - Skruen i dækslet løsnes med en stjerneskrueetrækker. Tag dækslet af.
 - Sæt to “AAA”-**alkalibatterier** (LR03) i legetøjet som vist i batterirummet.

Tip: Vi anbefaler, at man bruger **alkalibatterier**, der har længere levetid.

- Sæt batterirummets dæksel på igen, og spænd skruen med en stjerneskrueetrækker. Pas på ikke at spænde den for hårdt.
- Hvis legetøjets lys eller lyde bliver svage eller ikke fungerer, bør batterierne udskiftes af en voksen!

- Ⓖ • Localizar a tampa do compartimento do som e das luzes.
 - Desaparafusar a tampa do compartimento de pilhas com uma chave de fendas. Retirar a tampa.
 - Instalar 2 pilhas **alcalinas** “AAA” (LR03), conforme indicado no interior do compartimento.
- Atenção:** Para um funcionamento mais duradouro, recomendamos o uso de pilhas **alcalinas**.
- Voltar a colocar a tampa do compartimento e aparafusar com uma chave de fendas. Não apertar demais os parafusos.
 - Substituir as pilhas se os sons ou as luzes do brinquedo enfraquecerem ou deixarem de funcionar. A substituição das pilhas deve ser feita por um adulto.

- Ⓕ • Paristokotelon kansi on ääni- ja valorasiassa.
 - Aava paristokotelon kannessa oleva ruuvi ristipäämeisselillä. Irrota kansi.
 - Aseta kaksi AAA (LR03)-**alkaliparistoa** kotelon sisällä olevien merkkien mukaisesti.
- Huom.:** Suosittelemme pitkäkestoisia alkaliparistoja.
- Aseta paristokotelon kansi takaisin paikalleen, ja kiristä ruuvi ristipäämeisselillä. Älä kiristä liikaa.
 - Kun lelut äännet vaimenevat tai valot himmenevät tai sammuvat, on aika vaihtaa paristot.

- Ⓔ • Batterirommet er på lyd- og lysboksen.
 - Bruk et stjerneskruejern og løsne skruen i batteriromdekselet. Ta av dekselet.
 - Sett inn to nye **alkaliske** AAA-batterier (LR03) i henhold til merkingen i batterirommet.
- Tips:** **Alkaliske** batterier varer lenger enn andre batterier.
- Sett dekselet på plass og stram til skruen med et stjerneskruejern. Ikke skru for hardt til.
 - Når lys eller lyder på leken blir svake eller ikke virker lenger, er det på tide at en voksen skifter batteriene.

- Ⓔ • Lokalisera batterifacket på ljud- och ljusenheten.
 - Lossa skruven i luckan med en stjärnskruvmejsel. Avlägsna luckan till batterifacket.
 - Lägg i tre **alkaliska** AAA-batterier (LR03) åt det håll som visas i batterifacket.
- Tips:** **Alkaliska** batterier håller längre.
- Sätt tillbaka luckan och dra åt skruven med en stjärnskruvmejsel. Dra inte åt för hårt.
 - När ljuset och ljudet i leksaken börjar bli svagt eller helt försvinner, är det dags att låta en vuxen byta batterierna.
- Ⓖ • Βρείτε το πορτάκι της θήκης των μπαταριών πάνω στη συσκευή για το φώς και τον ήχο.
 - Χαλαρώστε τις βίδες στο πορτάκι της θήκης των μπαταριών με ένα σταυροκατσάβιδο. Αφαιρέστε το πορτάκι της θήκης των μπαταριών.

• Τοποθετήστε δύο **αλκαλικές** μπαταρίες μεγέθους “AAA” (LR03), όπως απεικονίζεται μέσα στη θήκη των μπαταριών.

Συμβουλή: Για μεγαλύτερη διάρκεια λειτουργίας χρησιμοποιείτε **αλκαλικές** μπαταρίες.

- Κλείστε το πορτάκι της θήκης των μπαταριών και σφίξτε τις βίδες με ένα σταυροκατσάβιδο. Μην τις βιδώσετε πάρα πολύ σφιχτά.
- Όταν οι ήχοι και τα φώτα του παιχνιδιού εξασθενίσουν ή σταματήσουν να λειτουργούν, αλλάξτε τις μπαταρίες. Η αντικατάσταση των μπαταριών να γίνεται μόνο από ενήλικες.

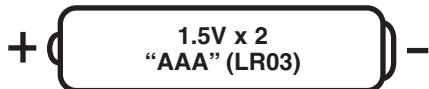

- (GB) Shown Actual Size
- (F) Taille réelle
- (D) In Originalgröße abgebildet
- (NL) Op ware grootte
- (I) Dimensione Reale
- (E) Mostrada a tamaño real
- (DK) Vist i naturlig størrelse
- (P) Mostrado em Tamanho Real
- (FI) Paristo on kuvassa oikeassa koossa
- (N) Naturlig størrelse
- (S) Verklig storlek
- (GR) Φυσικό Μέγεθος

- (GB) • Do not mix old and new batteries.
- Do not mix different types of batteries: alkaline, standard (carbon-zinc) or rechargeable (nickel-cadmium).
- Remove the batteries during long periods of non-use. Always remove exhausted batteries from the toy. Battery leakage and corrosion can damage this toy. Dispose of batteries safely.
- Never short circuit the battery terminals.
- Non-rechargeable batteries are not to be recharged.
- Only batteries of the same or equivalent type as recommended in the "Battery Installation" instructions are to be used.
- If removable rechargeable batteries are used, they are only to be charged under adult supervision.
- Rechargeable batteries are to be removed from the toy before they are charged.
- If you use a battery charger, it should be examined regularly for damage to the cord, plug, enclosure and other parts. Do not use a damaged battery charger until it has been properly repaired.
- (F) • Ne pas mélanger des piles usées avec des piles neuves.
- Ne pas mélanger différents types de piles : alcalines, standard (carbone-zinc) ou rechargeables (nickel-cadmium).
- Enlever les piles lorsque le jouet n'est pas utilisé pendant une longue période. Ne jamais laisser des piles usées dans le jouet. Le jouet pourrait être endommagé en cas de fuite ou de corrosion des piles. Jeter les piles usées dans un conteneur réservé à cet usage.
- Ne jamais laisser des piles usées dans le jouet. Le jouet pourrait être endommagé en cas de fuite ou de corrosion des piles. Jeter les piles usées dans un conteneur réservé à cet usage.
- Ne jamais court-circuiter les bornes des piles.
- Ne jamais recharger des piles non rechargeables.

- Utiliser uniquement des piles de même type que celles recommandées dans les instructions d'installation des piles.
- En cas d'utilisation de piles rechargeables, les piles ne doivent être rechargées que par un adulte. Retirer les piles rechargeables du jouet avant de les recharger.
- En cas d'utilisation d'un chargeur de piles, celui-ci doit être vérifié régulièrement pour s'assurer que le fil d'alimentation, la fiche, le boîtier et les autres pièces sont en bon état. Ne pas utiliser un chargeur endommagé.
- (D) • Niemals alte und neue Batterien zusammen einlegen. (Immer alle Batterien zur gleichen Zeit auswechseln.)
- Niemals Alkali-Batterien, Standardbatterien (Zink-Kohle) oder wiederaufladbare Nickel-Cadmium-Zellen miteinander kombinieren.
- Die Batterien immer herausnehmen, wenn das Spielzeug längere Zeit nicht benutzt wird. Alte oder verbrauchte Batterien immer aus dem Spielzeug entfernen. Auslaufende Batterien und Korrosion können Schäden am Gerät verursachen.
- Die Anschlussklemmen dürfen nicht kurzgeschlossen werden.
- Nicht wiederaufladbare Batterien dürfen nicht aufgeladen werden.
- Nur Batterien desselben oder eines entsprechenden Batterietyps wie empfohlen verwenden.
- Das Aufladen herausnehmbarer, wiederaufladbarer Batterien sollte nur unter Aufsicht eines Erwachsenen durchgeführt werden.
- Herausnehmbare, wiederaufladbare Batterien vor dem Aufladen immer aus dem Produkt herausnehmen.
- Wird für dieses Spielzeug ein Batterie-Aufladegerät verwendet, muss es regelmäßig auf Schäden von Kabel, Stecker, Schutzmaterial und anderen Teilen geprüft werden. Werden Schäden festgestellt, darf das Spielzeug mit diesem Gerät so lange nicht aufgeladen werden, bis diese Schäden behoben sind.
- (NL) • Nooit oude en nieuwe batterijen bij elkaar gebruiken.
- Gebruik nooit verschillende batterijen door elkaar: alkaline-, standaard (koolstof-zink) of oplaadbare (nikkel-cadmium) batterijen.
- Wanneer het speelgoed voor langere tijd niet wordt gebruikt, de batterijen verwijderen. Leg de batterijen altijd verwijderen. Door lekkage of roestvorming van de batterijen kan het product beschadigd worden. Batterijen inleveren als KCA.

- Batterijen niet in het vuur gooien. De batterijen kunnen exploderen of gaan lekken. Zorg ervoor dat er geen kortsluiting bij de batterijpolen ontstaat.
 - Niet-oplaadbare batterijen mogen niet opgeladen worden.
 - Gebruik uitsluitend dezelfde - of hetzelfde type - batterijen als in de gebruiksaanwijzing voor het vervangen van de batterijen staat vermeld.
 - Als er uitneembare oplaadbare batterijen worden gebruikt, mogen die alleen onder toezicht van een volwassene worden opgeladen.
 - Oplaadbare batterijen uit het apparaat verwijderen voordat ze worden opgeladen.
 - Als u een batterijoplader gebruikt, moet deze regelmatig worden gecontroleerd op beschadigingen van het draad, de plug, de behuizing en andere onderdelen. Gebruik geen beschadigde batterijoplader totdat deze vakkundig is hersteld.
- Ⓛ
- Non mischiare pile vecchie e nuove.
 - Non mischiare pile di tipo diverso: alcaline, standard (carbono-zinco) o ricaricabili (nickel-cadmio).
 - Togliere le pile dal giocattolo quando non lo si utilizza per periodi di tempo prolungati. Togliere sempre le pile scariche dal prodotto. Le perdite di liquido e le corrosioni potrebbero danneggiarlo. Eliminare le pile con la dovuta cautela.
 - Non cortocircuitare i terminali delle pile.
 - Non ricaricare pile non ricaricabili.
 - Usare solo pile di tipo equivalente, come raccomandato nel paragrafo Sostituzione delle Pile.
 - Se si utilizzano pile ricaricabili removibili, ricaricarle solo sotto la supervisione di un adulto.
 - Togliere le pile ricaricabili dal prodotto prima di ricaricarle.
 - Se si utilizza un caricabatteria con questo giocattolo, farlo esaminare regolarmente per eventuali danni al filo, alla spina, all'involucro e ad altri componenti. In caso di danno, il giocattolo non deve essere utilizzato con il caricabatteria fino a che non venga adeguatamente riparato.
- ⓔ
- No mezclar pilas nuevas con gastadas.
 - No mezclar nunca pilas alcalinas, standard (carbono-cinc) y recargables (níquel-cadmio).
 - Retirar las pilas del juguete si no se va a utilizar durante un largo período de tiempo. No dejar nunca pilas gastadas en el juguete. Un escape de líquido corrosivo podría estropearlo. Desechar las pilas gastadas en un contenedor especial para pilas.
 - Evitar cortocircuitos en los polos de las pilas.
 - No intentar cargar pilas no-recargables.
- Utilizar únicamente pilas del tipo recomendado en las instrucciones o equivalente.
 - Recargar las pilas recargables siempre bajo supervisión de un adulto.
 - Antes de recargar las pilas recargables, sacarlas del juguete.
 - Si se utiliza un cargador de pilas, debe ser examinado periódicamente para detectar cualquier daño que se haya podido producir en el cable, el enchufe u otras piezas. No utilizar en ningún caso un cargador estropeado; llevarlo a reparar.
- ⓓK
- Bland ikke nye og gamle batterier.
 - Bland heller ikke forskellige batterityper: alkalibatterier, almindelige batterier (kul-zink) og genopladelige batterier (nikkel-cadmium).
 - Tag batterierne ud, hvis legetøjet ikke skal bruges i længere tid. Fjern altid flade batterier fra legetøjet. Batterilækage og tæring kan beskadige legetøjet. Benyt en batteriindsamlingsordning, når batterierne skal kasseres.
 - Batteriernes poler må aldrig kortsluttes.
 - Ikke-genopladelige batterier må ikke oplades.
 - Brug kun batterier af samme eller tilsvarende type som dem, der anbefales i afsnittet "Isætning af batterier".
 - Hvis der bruges udtagede, genopladelige batterier, må de kun oplades under opsyn af en voksen.
 - Genopladelige batterier skal tages ud af legetøjet, før de oplades.
 - Hvis der anvendes batterioplader, bør man jævnligt kontrollere, at apparat, ledning, stik og andre dele ikke er beskadiget. En beskadiget batterioplader skal repareres korrekt, før den bruges igen.
- Ⓟ
- Não misturar pilhas gastas com pilhas novas.
 - Não misturar tipos diferentes de pilhas: alcalinas, standard (carbono-zinco) ou recarregáveis (níquel-cádmio).
 - Retirar as pilhas após longo período de não utilização. Retirar sempre as pilhas gastas do brinquedo. A fuga de fluido e a corrosão das pilhas pode danificar o brinquedo. Deitar as pilhas fora em contentor apropriado para o efeito.
 - Não ligar os terminais em curto-circuito.
 - Não recarregar pilhas não recarregáveis.
 - Usar apenas pilhas do mesmo tipo ou equivalente (as recomendadas nas Instruções para a Substituição das Pilhas).
 - Se forem usadas pilhas recarregáveis, o seu carregamento deverá ser feito com a supervisão de um adulto.
 - Retirar as pilhas recarregáveis do brinquedo antes de se proceder ao seu carregamento.

- Se utilizar um carregador, verifique regularmente se este se encontra em boas condições; se for detectada alguma anomalia, não voltar a utilizar o carregador até a avaria ser reparada.
- (F) • Älä käyttää sekaisin vanhoja ja uusia paristoja.
- Älä käyttää sekaisin alkaliparistoja, tavallisia ja ladattavia paristoja.
- Irrota paristot, jos lelu on pitkään käyttämättä. Ota loppuun kuluneet paristot pois lelusta. Vuotavat paristot ja ruoste saattavat vahingoittaa lelua. Hävitä paristot turvallisesti.
- Älä koskaan aiheuta oikosulkua pariston napojen välille.
- Tavallisia paristoja ei saa ladata uudestaan.
- Käytä vain paristojen asennusohjeessa suositellun tyyppisiä tai vastaavia paristoja.
- Jos käytät irrotettavia, ladattavia paristoja, muista että ne saa ladata vain aikuisen valvonnassa.
- Ladattavat paristot täytyy ennen lataamista irrottaa lelusta.
- Jos käytät paristolaturia, tarkista säännöllisin välein, että sen johto, pistoke, pariston paikka ja muut osat ovat kunnossa. Älä käytä vahingoittunutta paristolaturia ennen kuin se on asianmukaisesti korjattu.
- (N) • Ikke bruk gamle og nye batterier samtidig.
- Ikke bruk forskjellige typer batterier samtidig: alkaline, standard (carbon-zinc) or rechargeable (nickel-cadmium).
- Ta ut batteriene hvis leken blir liggende lenge ubrukt. Ta alltid ut flate batterier. Batterilekkasje og korrosjon kan skade leken. Kast batterier på en forsvarlig måte.
- Batteripolene må aldri kortsluttes.
- Forsøk aldri å lade ikke-oppladbare batterier.
- Bruk bare batterier av samme eller tilsvarende type som anbefalt under "Innsetting av batterier".
- Hvis oppladbare batterier brukes, må en voksen være med når batteriene skal lades.
- Oppladbare batterier skal tas ut av leken før lading.
- Hvis du bruker en batterilader, bør denne undersøkes jevnlig for skade på ledning, støpsel, deksel og andre deler. Ikke bruk en skadet batterilader før den er fagmessig reparert.
- (S) • Blanda aldrig nya och gamla batterier.
- Blanda aldrig olika typer av batterier, dvs. alkaliska med vanliga eller uppladdningsbara.
- Ta ut batterierna ur leksaken, om den inte ska användas under en längre tid. Ta alltid ut uttjänta batterier ur leksaken. Läckande batterier och korrosion kan skada leksaken.
- Avfallshantera batterierna på ett miljövänligt sätt.
- Batteripolerna får inte kortslutas.
- Icke uppladdningsbara batterier ska inte laddas upp.
- Använd bara batterier av den typ (eller motsvarande) som rekommenderas under "Batteriinstallation".
- Används borttagbara uppladdningsbara batterier ska de endast laddas under överinseende av en vuxen.
- Ta ut laddningsbara batterier ur leksaken innan de laddas upp.
- Om du använder batteriladdare, ska den kontrolleras regelbundet så att inte sladd, kontakt eller andra delar är skadade. Använd aldrig en skadad batteriladdare innan den reparerats.
- (GR) • Μην χρησιμοποιείτε παράλληλα παλιές και καινούργιες μπαταρίες (αντικαταστήστε ταυτόχρονα όλες τις μπαταρίες).
- Μην χρησιμοποιείτε παράλληλα αλκαλικές, συμβατικές ή επαναφορτιζόμενες (νικελίου-καδμίου) μπαταρίες.
- Βγάλτε τις μπαταρίες όταν πρόκειται να μην χρησιμοποιήσετε το παιχνίδι για μεγάλο χρονικό διάστημα. Να αφαιρείτε πάντα τις ληγμένες μπαταρίες. Η διαρροή των μπαταριών μπορεί να καταστρέψει το προϊόν. Πετάξτε τις παλιές μπαταρίες με προσοχή.
- Μην βραχυκυκλώνετε τους πόλους των μπαταριών.
- Οι μη-επαναφορτιζόμενες μπαταρίες δεν πρέπει να φορτίζονται.
- Χρησιμοποιήστε μπαταρίες ίδιου ή παρόμοιου τύπου με αυτόν που συνιστούμε.
- Οι επαναφορτιζόμενες μπαταρίες πρέπει να φορτίζονται μόνο από ενήλικες.
- Οι επαναφορτιζόμενες μπαταρίες πρέπει να βγαίνουν από το παιχνίδι πριν την φόρτιση.
- Ελέγξτε τον φορτιστή της μπαταρίας συχνά για τυχόν ζημιά στα καλώδια, το εσωτερικό και άλλα μέρη. Μην χρησιμοποιείτε χαλασμένο φορτιστή μέχρι να τον επιδιορθώσετε.

(GB) Let's Build It! (F) Construisons-le ! (D) Bau zusammen!
 (NL) Bouwen maar! (I) Costruiamo! (E) ¡Vamos a construir!
 (DK) Nu skal vi bygge! (P) Vamos Construir! (FI) Rakennetaan! (N) Skal vi bygge!
 (S) Vi bygger! (GR) Ας Κατασκευάσουμε!

(GB) **Proper label application will help to keep the labels looking their best! When applying labels, keep the following guidelines in mind:**

- Wash your hands before applying the labels.
- Before applying the labels, wipe the surfaces of this toy with a clean, dry cloth to remove any dust or oils.
- Place the labels exactly as shown in the illustrations.
- For best results, avoid repositioning a label once it has been applied.

(F) **Coller les autocollants avec soin pour un résultat satisfaisant et durable. Voici quelques conseils d'application :**

- Se laver les mains avant d'apposer les autocollants.
- Essuyer le produit avec un chiffon doux, propre et sec pour enlever toute trace de poussière ou de graisse.
- Apposer les autocollants exactement comme indiqué sur les illustrations.
- Pour de meilleurs résultats, éviter d'apposer un autocollant plus d'une fois.

(D) **Richtiges Anbringen der Aufkleber ist wichtig, damit das Spielzeug schön aussieht:**

- Die Hände vor Anbringen der Aufkleber waschen.
- Darauf achten, dass die Stellen, wo die Aufkleber angebracht werden sollen, sauber und trocken sind. Das Produkt mit einem sauberen, weichen und trockenen Tuch vor dem Anbringen der Aufkleber abwischen, um etwaigen Staub und Öl- oder Fettrückstände zu entfernen.
- Die Aufkleber genau dort anbringen, wo sie in der Abbildung dargestellt sind.
- Die Aufkleber nicht mehr als einmal anbringen und nach dem Anbringen nicht versuchen zu repositionieren.

(NL) **Als de stickers op de juiste manier worden opgeplakt, blijven ze er goed uitzien! Als u de stickers opplakt, moet u de volgende richtlijnen in acht houden:**

- Was uw handen voordat u de stickers opplakt.
- Zorg ervoor dat de gedeelten waar de stickers opgeplakt gaan worden, schoon en droog zijn. Maak alle onderdelen met een schoon en droog doekje vet- en stofvrij.
- Plak de stickers op zoals aangegeven op de afbeelding.
- De stickers bij voorkeur maar één keer opplakken, dan blijven ze het best zitten.

(I) **Una corretta applicazione degli adesivi consente di ottenere risultati ottimali! Seguire le linee guida sottostanti per l'applicazione degli adesivi:**

- Lavare le mani prima di applicare gli adesivi.
- Prima di applicare gli adesivi, passare le superfici del giocattolo con un panno asciutto e pulito per rimuovere ogni traccia di polvere o unto.
- Posizionare gli adesivi esattamente come indicato nelle illustrazioni.
- Per risultati ottimali, evitare di riposizionare gli adesivi una volta applicati.

(E) **La colocación correcta de los adhesivos asegura su mayor duración en perfectas condiciones. Seguir las instrucciones siguientes para una perfecta colocación:**

- Recomendamos lavarse las manos antes de pegar los adhesivos.
- Asegurarse de que las superficies donde se van a colocar los adhesivos están limpias y secas. Limpiar el juguete con un paño seco para eliminar cualquier resto de polvo o grasa.
- Colocar los adhesivos donde muestran los dibujos.
- Para un mejor resultado, pegarlos sólo una vez.

DK Hvis mærkaterne påsættes korrekt, holder de længere! Når mærkaterne sættes på, bør man:

- Vaske hænderne, inden mærkaterne sættes på.
- Tørre overfladen med en tør, ren klud for at fjerne støv og fedt, inden mærkaterne sættes på.
- Anbringe mærkaterne nøjagtig som vist på illustrationerne.
- Det bedste resultat opnås, hvis man undgår at tage mærkaterne af, når de er sat på.

P **A correcta aplicação dos autocolantes contribui para a boa apresentação dosmesmos. Ao aplicar os autocolantes, lembre-se de:**

- Lavar as mãos antes de aplicar os autocolantes.
- Limpar a superfície onde vão ser colados os autocolantes, com um pano limpo e seco para remover poeiras ou oleosidades.
- Colocar os autocolantes exactamente nos locais indicados nas ilustrações.
- Para melhores resultados, evite colar o mesmo autocolante duas vezes.

FI **Tarrat pysyvät siisteinä, kun asetat ne oikein paikoilleen. Pidä seuraavat ohjeet mielessäsi, kun kiinnität tarroja:**

- Pese kädet ennen kuin kiinnität tarrat.
- Ennen kuin kiinnität tarroja, pyyhi pöly ja rasva lelun pinnasta puhtaalla, kuivalla kankaalla.
- Aseta tarrat tarkalleen kuvien mukaisesti.
- Jotta saisit siistin tuloksen, älä siirrä enää jo kiinnittämiäsi tarroja.

N **Vær nøye når du fester klistremerkene. Da holder de seg fine lenger. Når du skal feste klistremerkene:**

- Vask hendene først.
- Tørk av overflaten med en ren, tørr klut for å fjerne støv og smuss før du fester klistremerkene.
- Fest klistremerkene nøyaktig som vist på tegningene.
- For å få et godt resultat er det viktig at du ikke flytter på klistremerkene etter at de er festet.

S **Om man sätter på dekalerna på ett riktigt sätt, ser de bättre ut! Tänk på följande när du sätter på dekalerna:**

- Tvätta händerna innan du sätter fast dekalerna.
- Torka av ytorna med en ren, torr trasa för att få bort eventuellt damm eller oljor, innan du sätter fast dekalerna.
- Sätt fast dekalerna exakt som bilderna visar.
- För att få bästa möjliga resultat skall du undvika att ta av en dekal som väl sats på plats.

GR **Η σωστή τοποθέτηση των αυτοκόλλητων θα τα διατηρήσει σε καλή κατάσταση! Όταν τοποθετείτε τα αυτοκόλλητα, λάβετε υπόψη σας τα παρακάτω:**

- Πλύντε τα χέρια σας πριν την τοποθέτηση.
- Πριν την τοποθέτηση σκουπίστε το προϊόν με ένα καθαρό και βρεγμένο με σαπούνι πανί για να αφαιρέσετε τη σκόνη ή λεκέδες.
- Τοποθετήστε τα αυτοκόλλητα ακριβώς όπως απεικονίζεται στις εικόνες.
- Για καλύτερα αποτελέσματα, αποφύγετε να κολλήσετε ξανά το αυτοκόλλητο.

1.

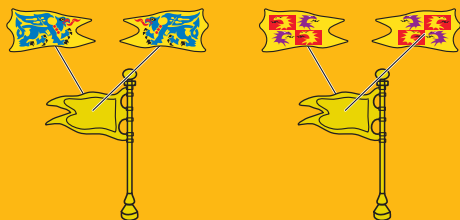

2.

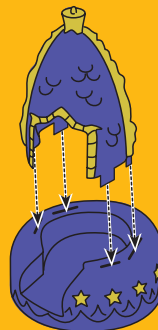

3.

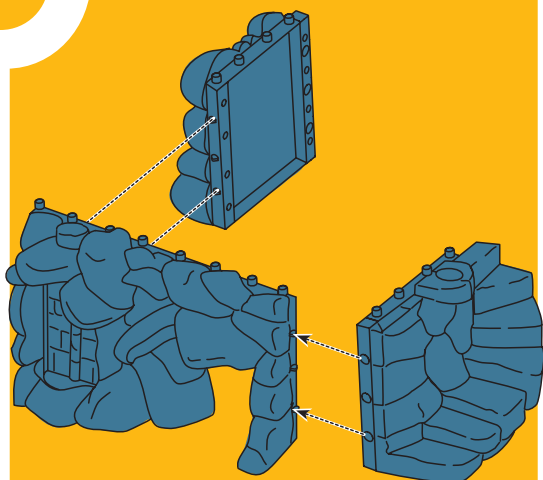

4.

- Ⓒ Snap
- Ⓕ Cheville
- Ⓓ Stift
- Ⓝ Klik vast
- Ⓘ Gancio
- Ⓔ Clavija con botón
- Ⓚ Snaplás
- Ⓖ Encaixe
- Ⓔ Kiinnityskohta
- Ⓝ Snapplás
- Ⓢ Κνήπε
- Ⓒ Κούμπωμα

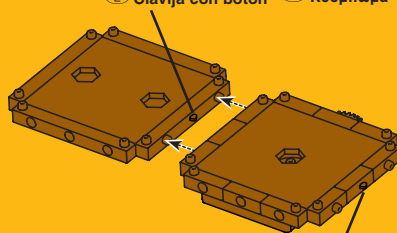

- Ⓒ Snap
- Ⓕ Cheville
- Ⓓ Stift
- Ⓝ Klik vast
- Ⓘ Gancio
- Ⓔ Clavija con botón
- Ⓚ Snaplás
- Ⓖ Encaixe
- Ⓔ Kiinnityskohta
- Ⓝ Snapplás
- Ⓢ Κνήπε
- Ⓒ Κούμπωμα

5.

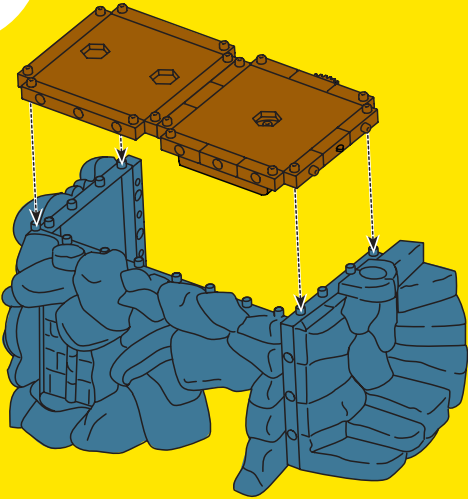

6.

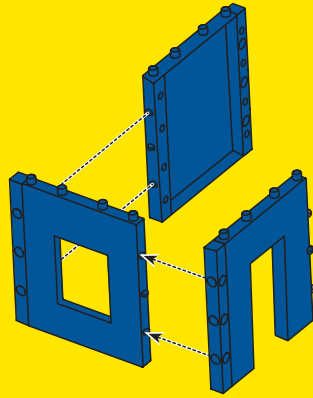

7.

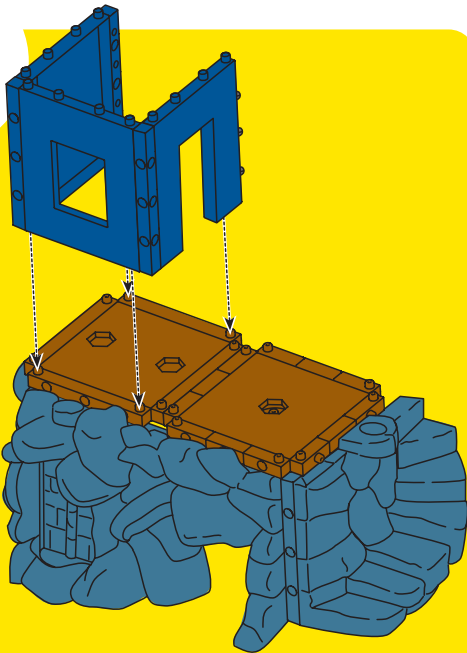

8.

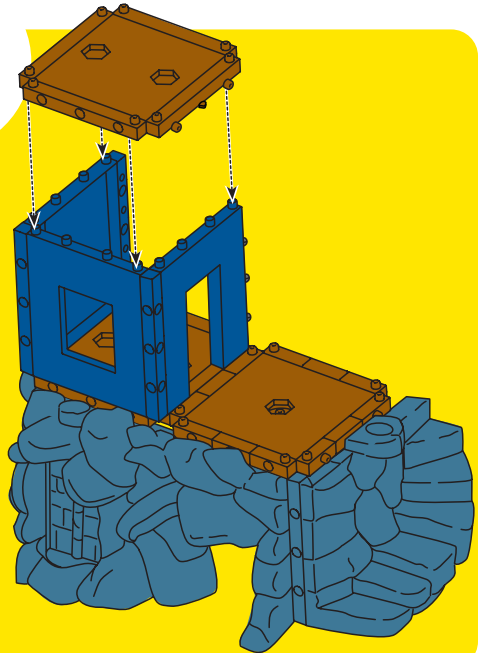

9.

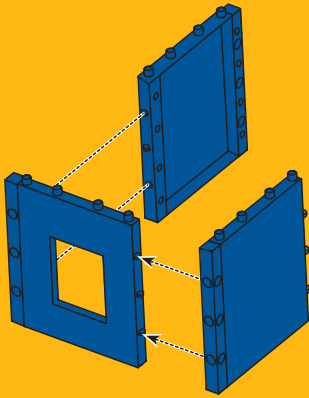

10.

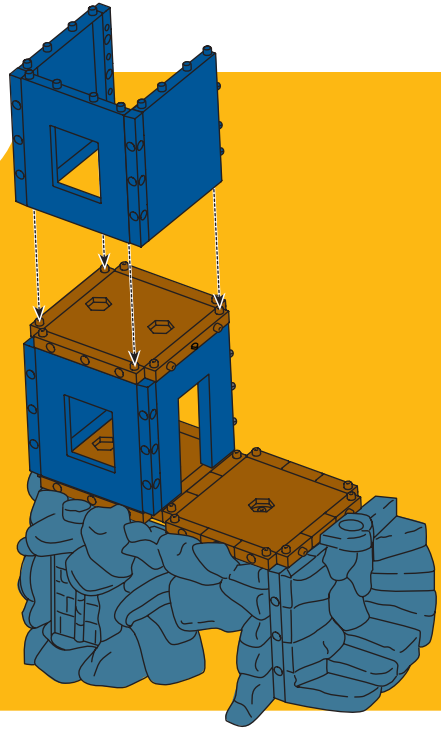

11.

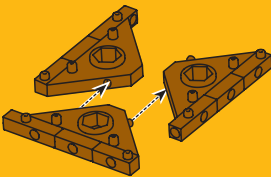

12.

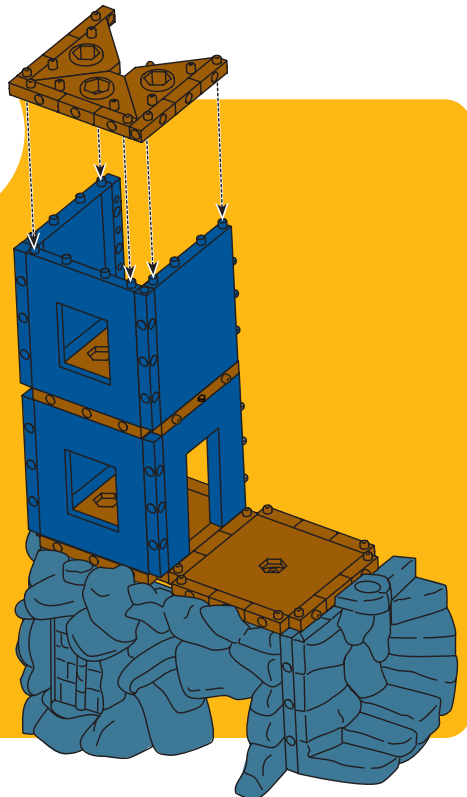

13.

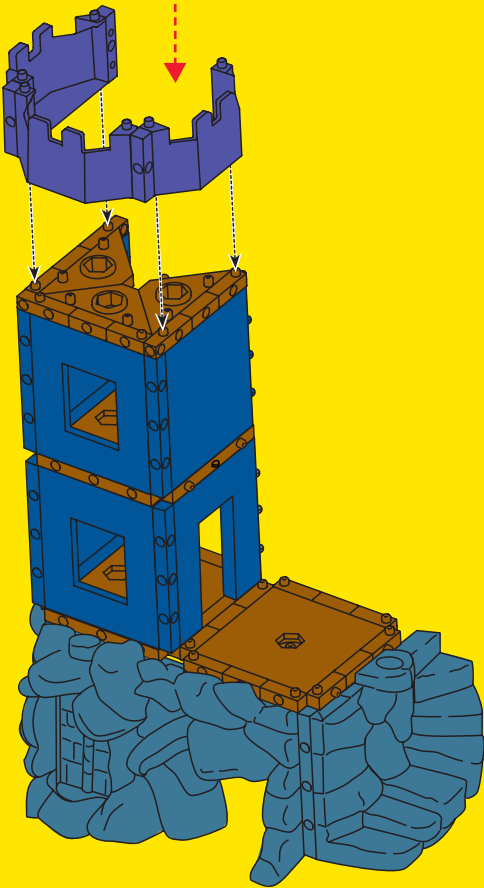
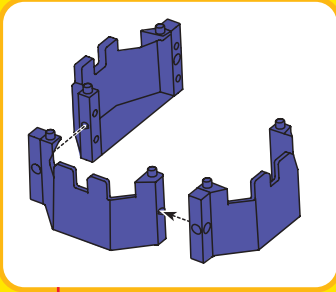

14.

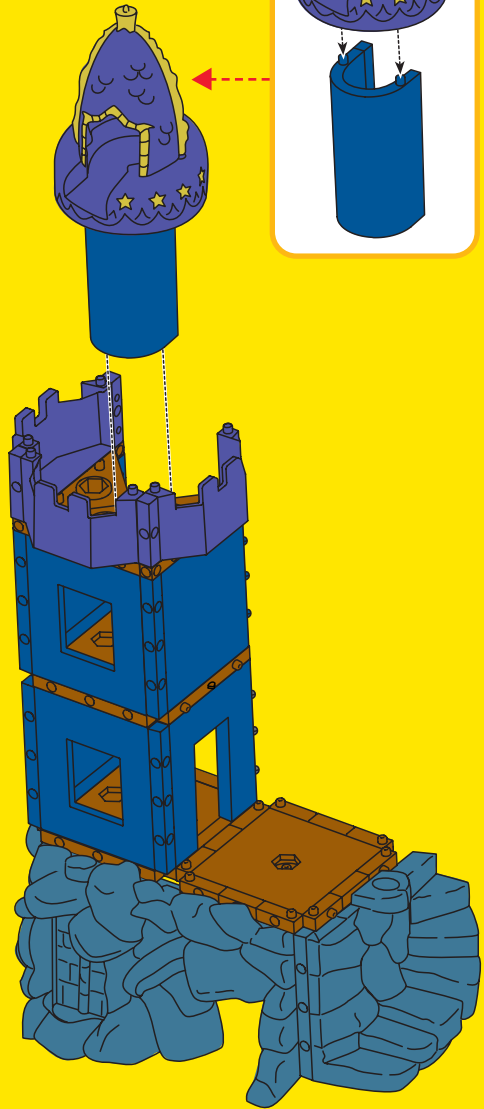
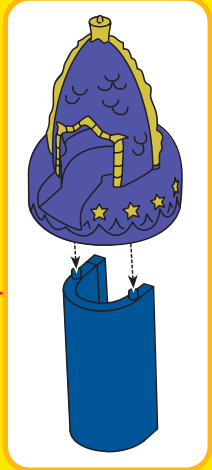

15.

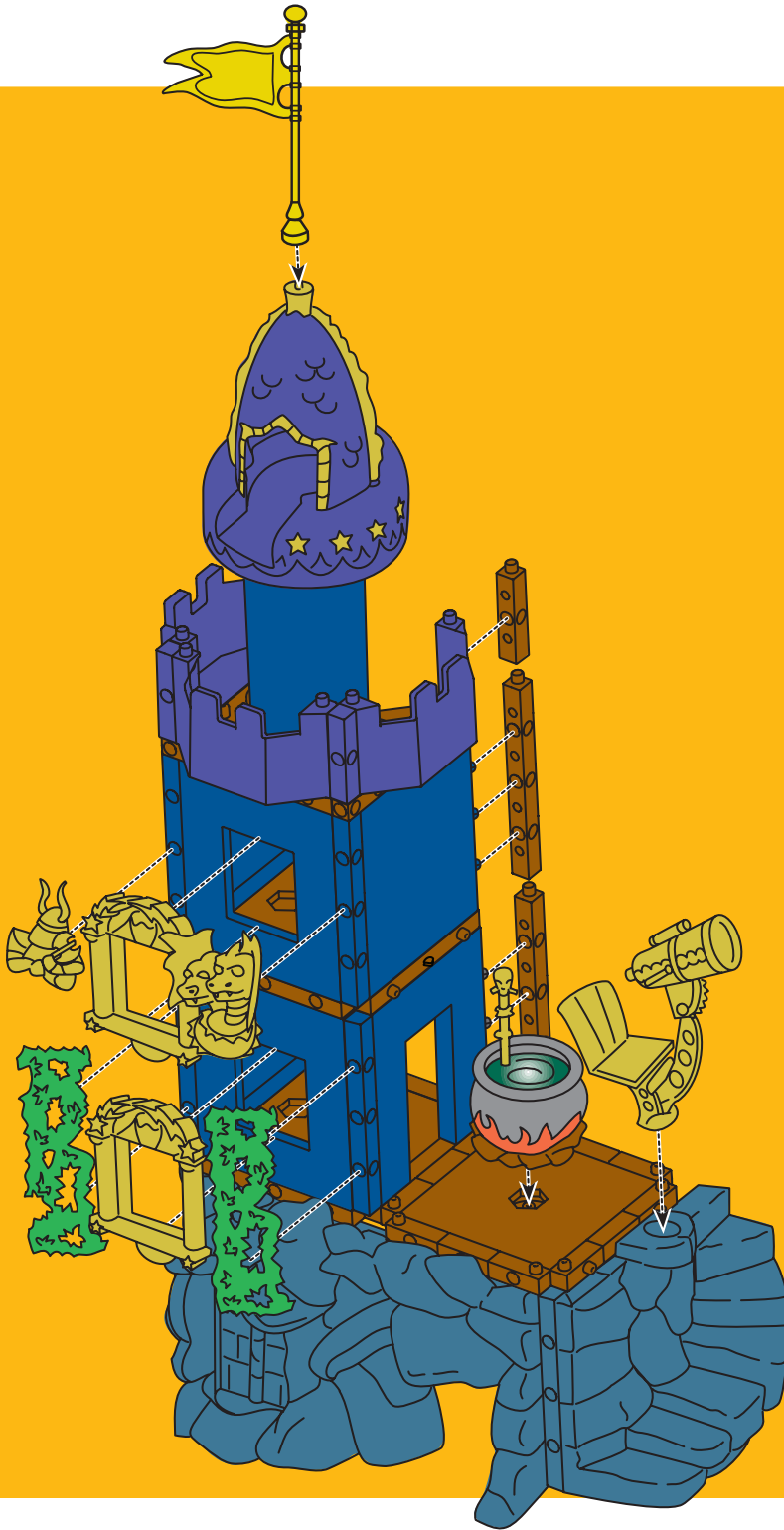

- Ⓒ With so many ways to build your playset, you can create a new adventure every time you play!
- Ⓕ Ce coffret t'offre tellement de possibilités que tu peux construire une aventure entièrement nouvelle chaque fois que tu joues !
- Ⓓ Du kannst dein Spielset so unterschiedlich aufbauen, dass du dir jedes Mal eine ganz neue Abenteuerwelt ausdenken kannst!
- Ⓖ Er zijn zo veel manieren om je speelset op te bouwen dat je elke keer weer een nieuw avontuur kunt beleven!
- Ⓘ Crea una nuova avventura ogni volta che giochi. Ci sono così tanti modi per costruire con il tuo playset!
- Ⓔ ¡Permiten tantas combinaciones de construcción que cada vez que juegues vivirás una nueva aventura!
- Ⓕ Der er så mange måder at bruge legetøjet på, at barnet kan bygge et nyt eventyr hver gang.
- Ⓖ Com tantas formas de construir, podes criar uma nova aventura todos os dias!
- Ⓕ Tämän lelun voi koota niin monella lailla, että jokainen leikkikerta on uusi seikkailu!
- Ⓖ Med så mange måter å sette sammen byggesettet på, kan du lage et nytt eventyr hver gang du leker!
- Ⓕ Med så många sätt att bygga upp leksetet, kan du skapa ett nytt äventyr varje gång du leker!
- Ⓖ Με τόσους πολλούς συνδυασμούς κατασκευής, μπορείτε να φτιάξετε μία καινούρια περιπέτεια κάθε φορά!



(GB) Warning (F) Attention
(D) Warnung (NL) Waarschuwing
(I) Avvertenza (E) Precaución (DK) Advarsel
(P) Advertencia (FI) Varoitus (N) Advarsel
(S) Varning (GR) Προειδοποίηση



(GB) WARNING (F) ATTENTION (D) WARNUNG
(NL) WAARSCHUWING (I) AVVERTENZA (E) PRECAUCIÓN

(GB) **Warning – Choking Hazard**
Not recommended for children under 3 years because it contains small parts that can be swallowed.

(F) **Attention !**
Ne convient pas aux enfants de moins de 36 mois. Petits éléments détachables susceptibles d'être avalés.

(D) **Warnung – Enthält Kleinteile**
Nicht für Kinder unter 3 Jahren geeignet, da das Produkt verschluckbare Kleinteile enthält.

(NL) **Waarschuwing - verstikkingsgevaar**
Niet aanbevolen voor kinderen jonger dan 3 jaar; speelgoed bevat kleine onderdelen die ingeslikt kunnen worden.

(I) **Avvertenza – Rischio di Soffocamento**
Non adatto ai bambini di età inferiore a 3 anni. Contiene pezzi di piccole dimensioni che possono essere ingeriti o aspirati.

(E) **Precaución**
No recomendado para menores de 3 años. Contiene piezas pequeñas que pueden ser ingeridas y provocar asfixia.



(DK) ADVARSEL (P) ADVERTENCIA (FI) VAROITUS
(N) ADVARSEL (S) VARNING (GR) ΠΡΟΕΙΔΟΠΟΙΗΣΗ

(DK) Advarsel - kvælningsfare

Uegnet til børn under 3 år.
Indeholder små dele, som
kan sluges.

(P) Atenção – perigo de asfixia

Não recomendado para
crianças com menos de 3 anos.
Contém peças pequenas,
passíveis de serem engolidas
e provocar asfixia.

(FI) Varoitus - tukehtumisvaara

Ei suositella alle 3-vuotiaille
lapsille, koska lelussa on pieniä
osia, jotka lapsi voi niellä.

(N) Advarsel - Kvelningsfare

Anbefales ikke for barn under
3 år. Inneholder små deler som
kan svelges

(S) Varning – kvävningrisk

Rekommenderas inte för barn
under tre år, eftersom den
innehåller smådelar som
kan sväljas.

**(GR) Προειδοποίηση -
Κίνδυνος Ασφυξίας**

Δεν συνιστάται για παιδιά
κάτω των 3 ετών. Περιέχει
μικρά αντικείμενα που μπορεί
να καταπιούν τα παιδιά.

Ⓒ Care Ⓕ Entretien Ⓓ Pflege Ⓓ Onderhoud
Ⓘ Manutenzione Ⓔ Instrucciones de limpieza Ⓓ Vedligeholdelse
⒫ Cuidados Ⓕ Lelun hoito Ⓓ Vedlikehold
Ⓒ Skötsel Ⓕ Φροντίδα

- Ⓒ Wipe the toy with a clean cloth dampened with a mild soap and water solution. Do not immerse the toy.
- Ⓕ Nettoyer le jouet avec un chiffon propre légèrement imbibé d'eau savonneuse. Ne pas le plonger dans l'eau.
- Ⓓ Das Spielzeug zum Reinigen mit einem sauberen, mit milder Seifenlösung angefeuchteten Tuch abwischen. Das Produkt nicht in Wasser tauchen.
- Ⓓ Maak dit speelgoed schoon met een doekje dat een beetje vochtig is gemaakt met een sopje. Niet in water onderdompelen.
- Ⓘ Passare il giocattolo con un panno umido pulito e sapone neutro. Non immergere il giocattolo.
- Ⓔ Limpiar el juguete pasándole un paño mojado con agua y jabón neutro. No sumergir el juguete en agua.
- Ⓓ Legetøjet kan gøres rent med en ren klud, der er fugtet i mildt sæbevand. Legetøjet må ikke nedsænkes i vand.
- ⒫ Limpar o brinquedo com um pano limpo humedecido em água e um detergente neutro. Não mergulhar o brinquedo em água.
- Ⓕ Pyyhi lelu puhtaalla kankaalla, joka on kostutettu miedolla pesuainevedellä. Älä upota lelua veteen.
- Ⓓ Tørk av leketøyet med en ren klut oppvridt i mildt såpevann. Dypp aldri leketøyet ned i vann.
- Ⓒ Använd mildt rengöringsmedel och torka av leksaken med en ren, fuktig trasa. Doppa inte leksaken i vatten.
- Ⓕ Σκουπίστε το προϊόν με ένα καθαρό και βρεγμένο με σαπούνι πανί. Μη βυθίζετε το προϊόν σε νερό.

Ⓖ ICES-300

Ⓕ NMB-003

Ⓖ This Class B digital apparatus complies with Canadian ICES-003.

Ⓕ Cet appareil numérique de la classe B est conforme a la norme NMB-003 du Canada.

CANADA

Questions? 1-800-567-7724. Mattel Canada Inc., 6155 Freemont Blvd., Mississauga, Ontario L5R 3W2.

GREAT BRITAIN

Mattel UK Ltd, Vanwall Business Park, Maidenhead SL6 4UB. Helpline: 01628 500302.

FRANCE

Mattel France, S.A., 27/33 rue d'Antony, Silic 145, 94523 Rungis Cedex N° Indigo 0 825 00 00 25 ou www.allomattel.com.

DEUTSCHLAND

Mattel GmbH, An der Trift 75, D-63303 Dreieich.

ÖSTERREICH

Mattel Ges.m.b.H., Triester Str. 14, A-2355 Wiener Neudorf.

SCHWEIZ

Mattel AG, Monbijoustrasse 68, CH-3000 Bern 23.

NEDERLAND

Mattel B.V., Postbus 576, 1180 AN Amstelveen, Nederland, telefoon (020) 5030555.

BELGIË/BELGIQUE

Mattel Belgium, Consumentenservice, Trade Mart Atomiumsquare, Bogota 202 - B 275, 1020 Brussels, telefoon (02) 4785941.

ITALIA

Mattel Srl., Via Vittorio Veneto 119, 28040 Oleggio Castello, Italy.

ESPAÑA

Mattel España, S.A., Aribau 200, 08036 BARCELONA. N.I.F. A08*842809.

SKANDINAVIEN

Mattel Scandinavia A/S, Ringager 4C, 2. sal, DK-2605 Brøndby.

Mattel Northern Europe A/S., Sinikalliontie 3, 02630 ESPOO, Puh. 0303 9060

PORTUGAL

Mattel Portugal, Lda., Av. da República No. 90-96, 1° - Fracção 5, 1600 Lisboa, 21-7995750.

SVERIGE

Mattel Sweden, Warfinges Våg 16, S-11251 Stockholm.

ΕΛΛΑΔΑ

Mattel AEBE, Ελληνικού 2, Ελληνικό 16777, ΕΛΛΑΔΑ.

AUSTRALIA

Mattel Australia Pty Ltd., 658 Church Street, Locked Bag #870, Richmond, Victoria 3121 Australia. Consumer Advisory Service 1300 135 312.

NEW ZEALAND

16-18 William Pickering Drive, Albany 1331, Auckland.

ASIA

Mattel East Asia Ltd, Room 1106, South Tower, World Finance Centre, Harbour City, Tsimshatsui, HK, China.

MALAYSIA

Diimport & Dieadarkan Oleh: Mattel SEA Ptd Ltd.(993532-P) Lot 13.5, 13th Floor, Menara Lien Hoe, Persiaran Tropicana Golf Country Resort, 47410 PJ. Tel:03-78803817, Fax:03-78803867.

MÉXICO

IMPORTADO Y DISTRIBUIDO POR Mattel de México, S.A. de C.V., Camino a Santa Teresa No. 1040, 7o. Piso, Col. Jardines en la Montaña, Delegación Tlalpan, 14210 México, D.F. R.F.C. MME-920701-NB3. TEL. 54-49-41-00.

CHILE

Mattel Chile, S.A., Avenida Américo Vespucio 501-B, Quilicura, Santiago, Chile.

VENEZUELA

Mattel de Venezuela, C.A., Ave. Mara, C.C. Macaracuay Plaza, Torre B, Piso 8, Colinas de la California, Caracas 1071.

ARGENTINA

Mattel Argentina, S.A., Curupaytí 1186, (1607) – Villa Adelina, Buenos Aires.

COLOMBIA

Mattel Colombia, S.A., calle 123#7-07 P.5, Bogotá.

BRASIL

Mattel do Brasil Ltda., Rua Jaceru, 151 CEP: 04705-000 São Paulo. Atendimento ao Consumidor: 0800 550780.

©2002 Mattel, Inc. All Rights Reserved. ® and ™ designate U.S. trademarks of Mattel, Inc.
Fisher-Price, Inc., a subsidiary of Mattel, Inc., East Aurora, New York 14052, U.S.A.

©2002 Mattel, Inc. Tous droits réservés. ® et ™ désignent des marques déposées de Mattel, Inc. aux É.-U.
Fisher-Price, Inc., une filiale de Mattel, Inc., East Aurora, New York 14052, É. -U.