



⚠ WARNING:

CHOKING HAZARD - Small parts.
Not for children under 3 years.

ADVERTENCIA:

PUEDA CAUSAR ASFIXIA.
No recomendable para menores
de 3 años. Contiene piezas pequeñas. 3+

ATTENTION:

NE CONVIENT PAS aux enfants
de moins de 36 mois. Petits éléments
détachables susceptibles d'être avalés.

- Please keep these instructions for future reference, as they contain important information.
- Guardar estas instrucciones para futura referencia, ya que contienen información de importancia sobre este producto.
- Conserver ces instructions, car elles contiennent des renseignements importants.

- Please check contents against this contents list.
- Comparar el contenido del empaque con el contenido de esta lista.
- Vérifier le contenu avec cette liste de pièces.
- If you are missing any pieces, please call Customer Service toll-free at 1-888-557-8926 (valid only in U.S.A.).
- Si falta alguna pieza, llamar al Departamento de Atención al cliente al 1-888-557-8926 (llamada gratuita -válido sólo en los E.U.A.) o a la oficina Mattel más próxima a su localidad.
- S'il manque une pièce, communiquer avec le service à la clientèle en composant le 1-800-665-6288.

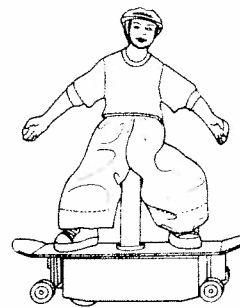

x 2

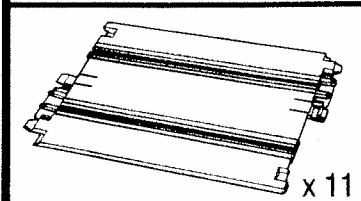

x 11

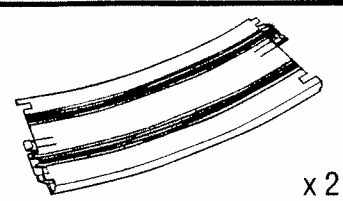

x 2



x 3



x 3



x 10

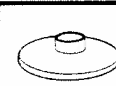

x 3

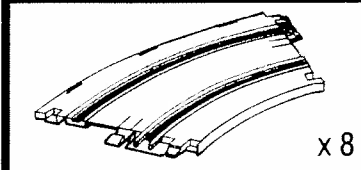

x 8

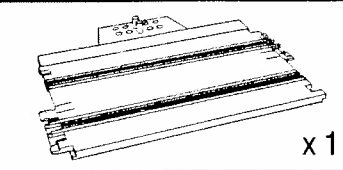

x 1

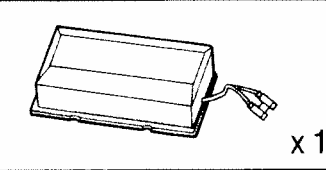

x 1

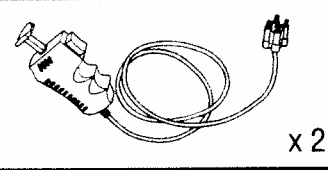

x 2



x 23



x 3



x 2

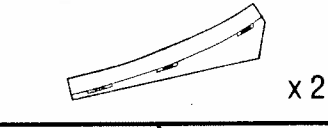

x 2



x 8



x 6



x 8



x 3

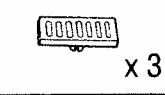

x 3

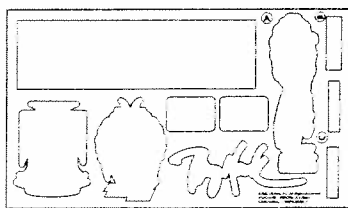

x 1

- ORANGE FIGURE
- FIGURA ANARANJADA
- FIGURINE ORANGE

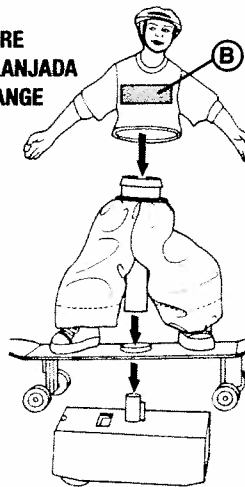

- RED FIGURE
- FIGURA ROJA
- FIGURINE ROUGE

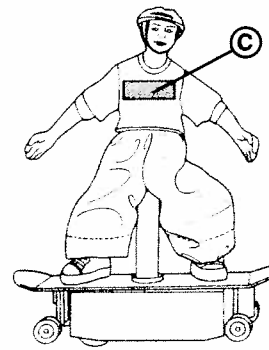

1

- LABEL POSITION
- COLOCACIÓN DE LOS ADHESIVOS
- POSITION DE L'AUTOCOLLANT

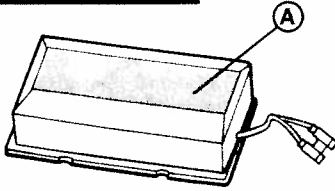

- HELPFUL HINT: APPLY LABELS BEFORE ASSEMBLY.
- CONSEJO ÚTIL: PEGAR LOS ADHESIVOS ANTES DEL MONTAJE.
- CONSEIL: APOSER LES AUTOCOLLANTS AVANT D'ASSEMBLER LE PRODUIT.

- ADULT ASSEMBLY REQUIRED
- SE REQUIERE QUE UN ADULTO LE ENSAMBLE
- DOIT ÊTRE ASSEMBLÉ PAR UN ADULTE.

- This product is not recommended for use on loose dirt or wet surface.
- No se recomienda usar este producto en tierra suelta o superficies mojadas.
- Il n'est pas recommandé d'utiliser ce produit sur une surface sale ou mouillée.

- ⚠ CAUTION: Not suitable for children under 5 years - This toy contains functional sharp edges (tracks, controller plugs and metal brush on racers) for use under the direct supervision of an adult. Take extra care during unpacking and use.
- PRECAUCIÓN: No recomendable para menores de 5 años. Este juguete incluye bordes filosos funcionales (pistas, enchufes de controlador y figuras con cerdas de metal). Se recomienda la supervisión de un adulto. Tomar las debidas precauciones durante el desembalaje y uso.
- MISE EN GARDE: Ne convient pas aux enfants de moins de 5 ans. Ce jouet peut comporter des bords tranchants (pistes, fiches de commande, tige de métal des planches). À n'utiliser que sous la surveillance directe d'un adulte. Être très prudent lors du déballage et de l'utilisation de ce produit.

• This product contains a magnet. Do not use around items which are sensitive to or affected by magnetic fields.

• Do not immerse in water.

- 2** • TRACK ASSEMBLY
• MONTAJE DE LA PISTA
• ASSEMBLAGE DE LA PISTE

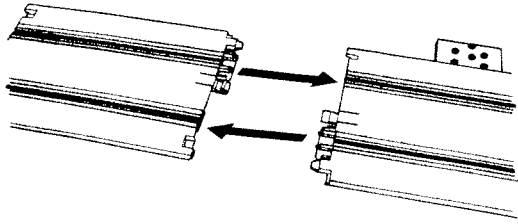

- PRESS HERE TO UNLOCK THEN PULL APART
• PRESIONAR AQUÍ PARA ABRIR Y, LUEGO, SEPARAR
• APPUYER ICI POUR DÉENCLANCHER LES PARTIES ET LES SÉPARER.

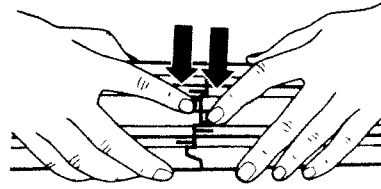

- 3** • APRON ASSEMBLY
• MONTAJE DE LA PLATAFORMA
• ASSEMBLAGE DU TABLIER

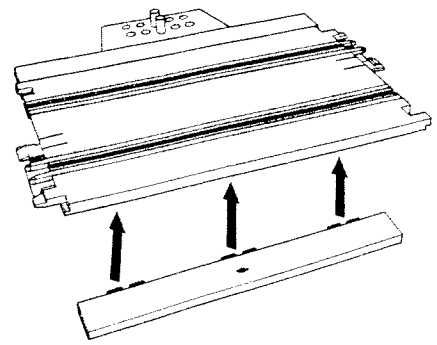

- 4** • APRON ASSEMBLY
• MONTAJE DE LA PLATAFORMA
• ASSEMBLAGE DU TABLIER

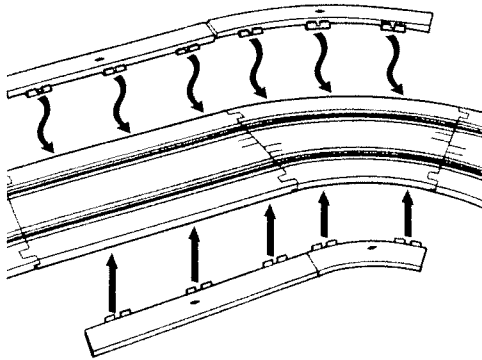

- 5** • SPIN HUB ASSEMBLY
• MONTAJE DEL CENTRO GIRATORIO
• ASSEMBLAGE DU MOYEU DE ROTATION

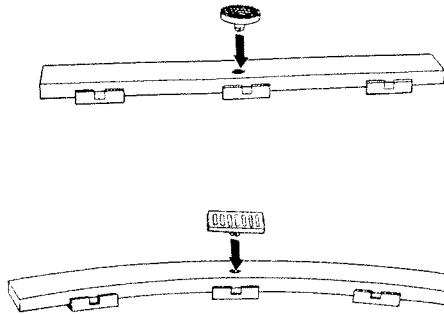

- 6** • SUPPORT ASSEMBLY
• MONTAJE DEL SOPORTE
• ASSEMBLAGE DES SUPPORTS

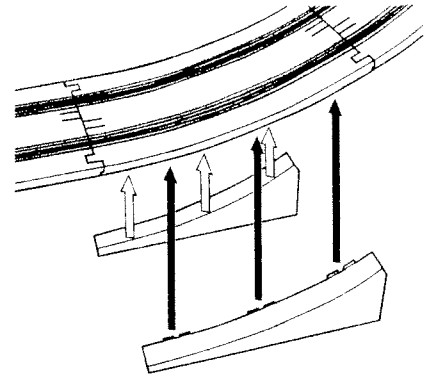

- 7** • GRINDING RAIL ASSEMBLY
• MONTAJE DEL RIEL DE CONTACTO
• ASSEMBLAGE DES GARDE-FOUS

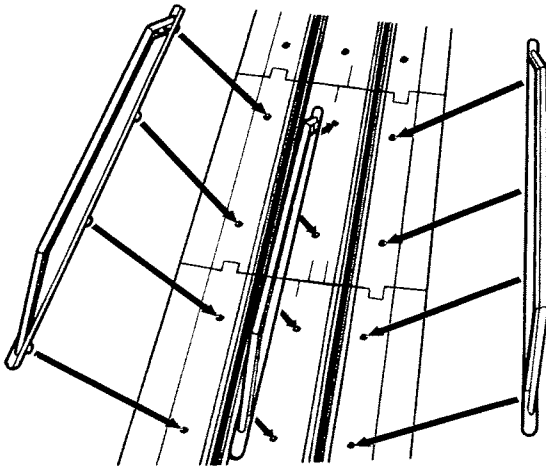

- 8** • RAMP ASSEMBLY
• MONTAJE DE LA RAMPA
• ASSEMBLAGE DE LA RAMPE

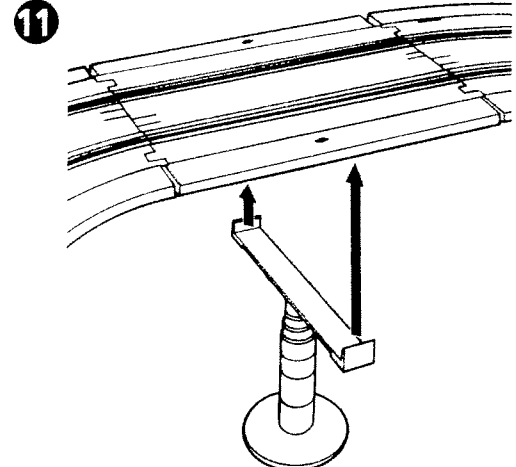
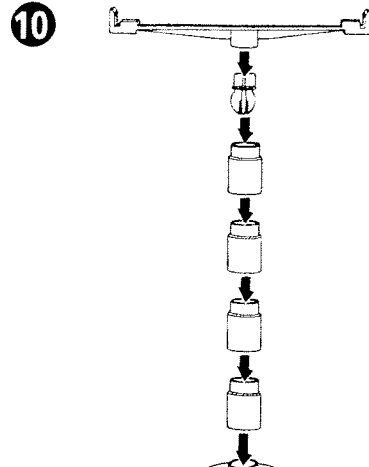
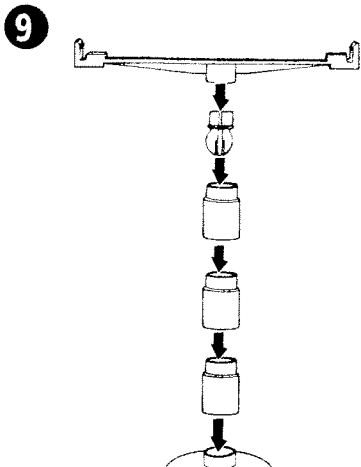
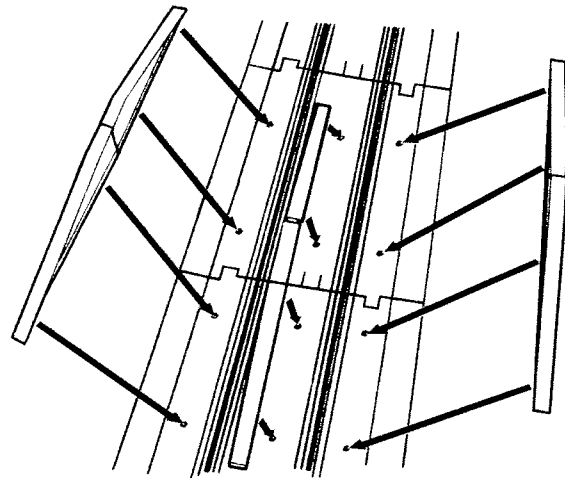

12 • BATTERY BOX ASSEMBLY
• MONTAJE DEL COMPARTIMENTO DE PILAS
• ASSEMBLAGE DU COMPARTIMENT DES PILES

- Requires 4 X 1.5V "D" size (LR20) batteries (not included).
- Funciona con cuatro pilas tipo 4 x "D" (LR20) x 1,5V (no incluidas). LEA LAS INSTRUCCIONES ANTES DE USAR ESTE PRODUCTO.
- Fonctionne avec 4 piles alcalines D de 1,5 V (LR20), non fournies.

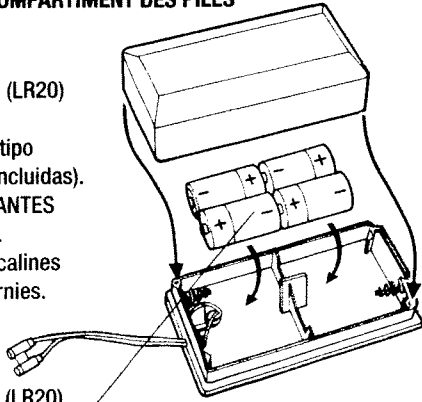

- INSTALL 4 X 1.5V "D" SIZE (LR20) ALKALINE BATTERIES (NOT INCLUDED) AS SHOWN.
- INSERTAR CUATRO PILAS ALCALINAS TIPO 4 X "D" (LR20) X 1,5V (NO INCLUIDAS) COMO SE MUESTRA.
- INSTALLER 4 PILES ALCALINES D DE 1,5 V (LR20), NON FOURNIES, COMME INDIQUÉ.

13 • BATTERY BOX / HAND CONTROLLER ASSEMBLY
• MONTAJE DEL COMPARTIMENTO DE PILAS / CONTROLADOR MANUAL
• ASSEMBLAGE DU COMPARTIMENT DES PILES/MANETTE DE COMMANDE

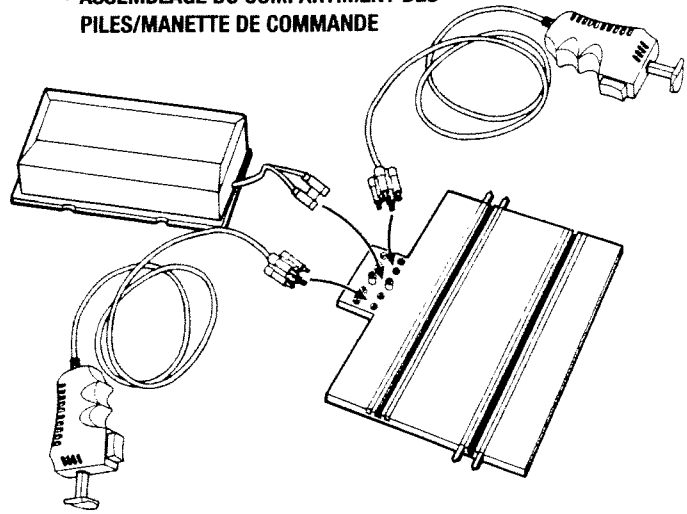

14 • TROUBLESHOOTING TIPS • CONSEJOS PARA SOLUCIÓN DE PROBLEMAS • CONSEILS DE DÉPANNAGE

• If racers don't move, check the following: • Si las figuras no se mueven, verificar lo siguiente: • Si les planches ne bougent pas, vérifier ce qui suit.

• CAUSE • CAUSA	• SOLUTION • SOLUCIÓN
<p>1. • Batteries installed incorrectly.</p> <p>• Pilas mal colocadas.</p> <p>• Les piles sont incorrectement installées.</p>	<p>• Remove batteries and replace in correct orientation, as shown inside battery box (see Figure 12).</p> <p>• Sacar las pilas y meterlas con los polos correctos, como se muestra dentro del compartimento (ver Figura 12).</p> <p>• Enlever les piles et les remettre en bonne position, comme illustré dans le compartiment des piles (se référer à l'illustration 12).</p>
<p>2. • Dead or weak batteries.</p> <p>• Pilas gastadas.</p> <p>• Les batteries sont faibles ou à plat.</p>	<p>• Replace batteries with four new "D" size (or equivalent) alkaline batteries (see Figure 12).</p> <p>• Sustituir las pilas por cuatro nuevas pilas alcalinas tipo 4 x "D" (LR20) x 1,5V (o equivalentes) (ver Figura 12).</p> <p>• Remplacer les piles avec quatre nouvelles piles alcalines D (ou des piles équivalentes). (Se référer à l'illustration 12).</p>
<p>3. • Poor contact between battery box plug and power intake track.</p> <p>• Mal contacto entre el enchufe del compartimento de pilas y la pista eléctrica.</p> <p>• Le contact entre la prise de la pile et la prise d'alimentation de la piste est défectueux.</p>	<p>• Reshape battery box plug and reassemble (see Figure A).</p> <p>• Ajustar el enchufe del compartimento de pilas y volver a ensamblar (ver Figura A).</p> <p>• Replacer la prise du compartiment des piles et réassembler (se référer à la figure A).</p>
<p>4. • Poor contact between controller plugs and power intake track.</p> <p>• Mal contacto entre los enchufes del controlador y la pista eléctrica.</p> <p>• Le contact entre les prises des commandes et la prise d'alimentation de la piste est défectueux.</p>	<p>• Reshape controller plugs and reassemble (see Figure A).</p> <p>• Ajustar los enchufes del controlador y volver a ensamblar (ver Figura A).</p> <p>• Replacer les prises des manettes de commande et réassembler (se référer à la figure A).</p>
<p>5. • Poor contact between track and vehicle chassis contacts.</p> <p>• Mal contacto entre la pista y los contactos del chasis del vehículo.</p> <p>• Le contact entre la piste et les contacts du châssis des véhicules est défectueux.</p>	<p>• Make sure contact braids move up and down freely. If dirt has collected on the contacts, preventing free movement, carefully remove it with a tweezers or a straightened paper clip (see Figure C). Reshape the vehicles contact braids and make sure they contact the track properly (see Figure B for correct contact braid position).</p> <p>• Cerciorarse de que las trenzas de contacto se muevan libremente. Si hay polvo o peluzas en los contactos, dificultando el movimiento, quitarla cuidadosamente usando unas pinzas o un clip de papel desdoblado (ver Figura C). Ajustar las trenzas de contacto del vehículo y cerciorarse de que hagan contacto con la pista (ver Figura B para la posición correcta de la trenza de contacto).</p> <p>• S'assurer que les fiches de contact bougent librement de haut en bas. Si de la saleté s'est accumulée sur les contacts et empêche le mouvement, l'enlever délicatement avec une pince ou un trombone déplié (se référer à l'illustration C). Replacer les fiches des contacts des planches et s'assurer qu'elles touchent correctement la piste (se référer à l'illustration pour savoir comment les fiches doivent être placées).</p>
<p>6. • Dirt around gear train.</p> <p>• Polvo alrededor del tren de motor.</p> <p>• Il y a des saletés autour du train d'engrenages.</p>	<p>• If dirt has collected around the gear train, carefully remove it with a tweezers or a straightened paper clip.</p> <p>• Si hay polvo o peluzas alrededor del tren de rodaje, quitarla cuidadosamente usando unas pinzas o un clip de papel desdoblado.</p> <p>• Si de la saleté s'est accumulée autour du train d'engrenages, l'enlever délicatement avec une pince ou un trombone déplié.</p>

FIGURE A • FIGURA A • ILLUSTRATION A

Controller
Controlador
Commande

- Battery box
- Compartimento de pilas
- Compartiment à piles



**• FIGURE B
• FIGURA B
• ILLUSTRATION B**

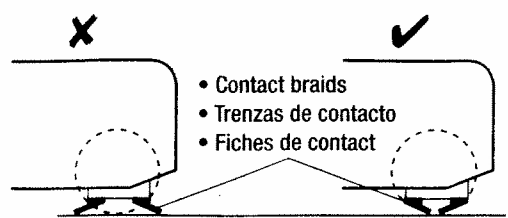

- Contact braids
- Trenzas de contacto
- Fiches de contact

**FIGURE C
FIGURA C
ILLUSTRATION C**

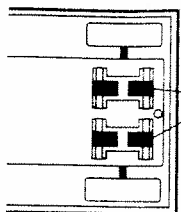

- Contact braids
- Trenzas de contacto
- Fiches de contact

**5 • LAYOUT
• CONFIGURACIÓN
• CIRCUIT**

REPLACE BATTERIES WHEN VEHICLE MOTION BECOMES TOO SLOW.
SUSTITUIR LAS PILAS SI EL MOVIMIENTO DEL VEHÍCULO PIERDE INTENSIDAD.
REEMPLACER LES PILES DES PLANCHES QUAND LE MOUVEMENT RALENTIT.

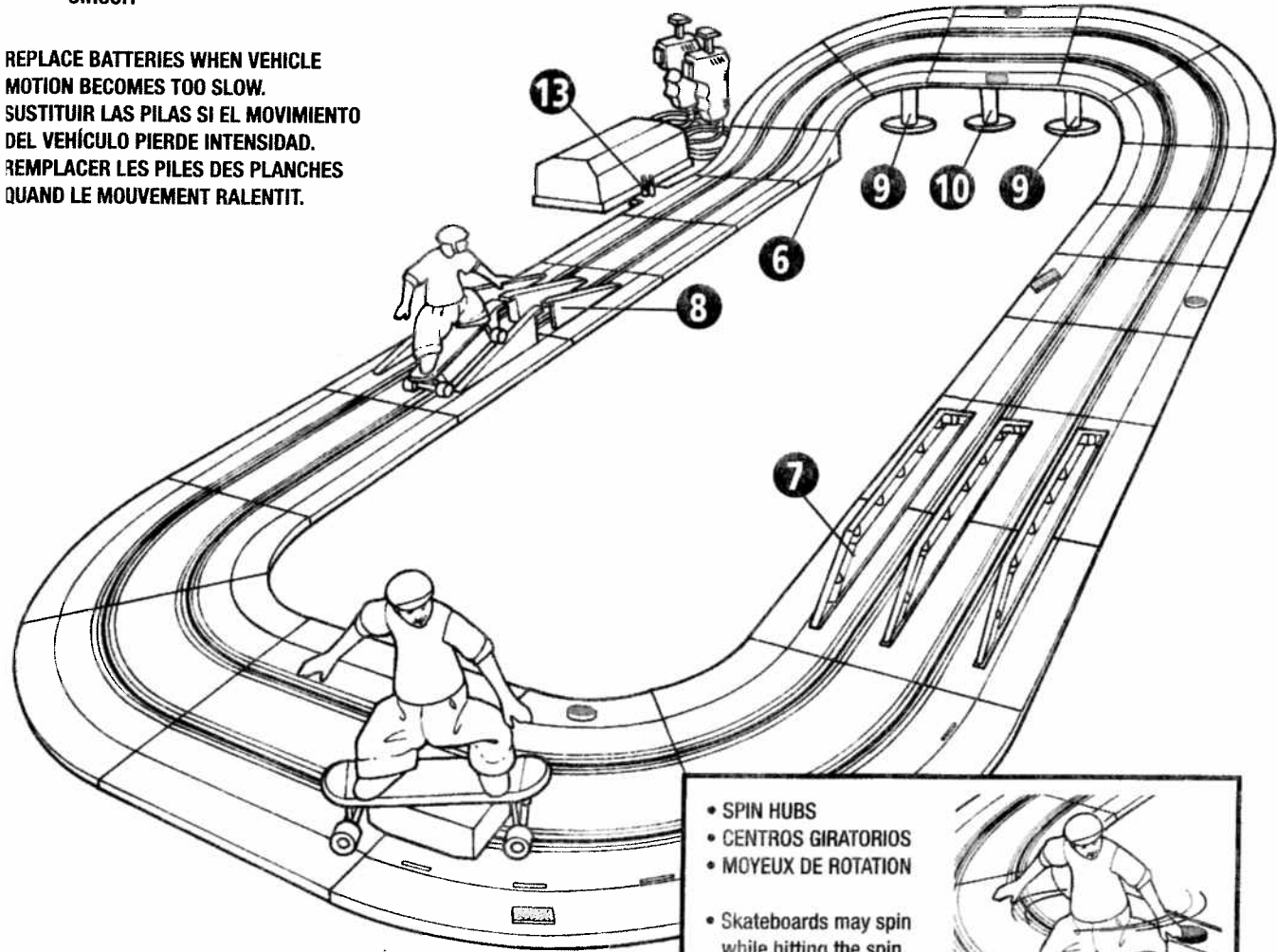

**• TO PLAY • PARA JUGAR
• POUR JOUER**

- Push front button to reverse direction. Do not push both buttons at the same time.
- Presionar el botón del frente para cambiar de dirección. No presionar ambos botones al mismo tiempo.
- Appuyer sur le bouton pour changer la direction. Ne pas appuyer sur les deux boutons en même temps.

**• SPIN HUBS
• CENTROS GIRATORIOS
• MOYEUX DE ROTATION**

- Skateboards may spin while hitting the spin hub obstacles.
- Las patinetas pueden girar cuando pegan con los obstáculos de los centros giratorios.
- Les planches peuvent pivoter quand elles heurtent les obstacles créés par les moyeux de rotation.



Battery Performance Note: For best performance use alkaline batteries (where disposable batteries are called for).
Endimiento de las pilas: Usar pilas alcalinas (para productos que funcionan con pilas desechables) para un óptimo rendimiento.
Remarque sur le rendement des piles: Pour de meilleurs résultats, utiliser des piles alcalines (si le produit fonctionne avec des piles jetables).

Your product is supplied with standard (carbon-zinc) batteries for initial use and/or demonstration purposes, we recommend replacing them with alkaline batteries when necessary. Battery life may vary depending on battery brand.
El producto incluye pilas estándar (carbóno-cinc) para el uso inicial o para efectos de demostración, recomendamos sustituirlas por pilas alcalinas cuando sea necesario. La duración de las pilas varía según la marca de éstas.
Des piles standard (carbóno-zinc) sont fournies avec le produit pour le mode de démonstration en magasin.

• BATTERY SAFETY INFORMATION

1. Non-rechargeable batteries are not to be recharged.
2. Rechargeable batteries are to be removed from the toy before being charged (if designed to be removable).
3. Rechargeable batteries are only to be charged under adult supervision (if designed to be removable).
4. Do not mix alkaline, standard (carbon-zinc), or rechargeable (nickel-cadmium) batteries.
5. Do not mix old and new batteries.
6. Only batteries of the same or equivalent type as recommended are to be used.
7. Batteries are to be inserted with the correct polarity.
8. Exhausted batteries are to be removed from the toy.
9. The supply terminals are not to be short-circuited.
10. Dispose of battery(ies) safely.
11. Products with non-replaceable batteries are not to be disposed of in a fire as the batteries inside may explode or leak.

• INFORMACIÓN DE SEGURIDAD SOBRE LAS PILAS

1. No recargar pilas no recargables.
2. Sacar las pilas recargables del producto antes de cargarlas.
3. Si se utiliza pilas recargables removibles, sólo deberán cargarse con la supervisión de un adulto.
4. No mezclar diferentes tipos de pilas: alcalinas, estándar (carbono cinc) o recargables (níquel cadmio).
5. No mezclar pilas gastadas y nuevas.
6. Sólo utilizar pilas del mismo tipo que se recomienda en las instrucciones de instalación.
7. Introducir las pilas con las polaridades correctas.
8. Siempre sacar las pilas gastadas del producto.
9. No provocar un cortocircuito con los polos de las pilas.
10. Desechar las pilas gastadas en la basura.
11. No quemar productos con pilas no reemplazables, ya que las pilas podrían explotar o derramar líquido corrosivo.

• CONSIGNES DE SÉCURITÉ CONCERNANT LES PILES

1. Ne pas recharger des piles non rechargeables.
2. Retirer les piles rechargeables du produit avant de les charger (si elles sont conçues pour être rechargées).
3. Les piles rechargeables ne doivent être rechargées que sous la surveillance d'un adulte (si elles peuvent être enlevées du compartiment).
4. Ne pas mélanger des piles alcalines, standard (carbone-zinc) ou rechargeables (nickel-cadmium).
5. Ne pas mélanger des piles usées avec des piles neuves.
6. N'utiliser que des piles du même type que celles recommandées, ou des piles équivalentes.
7. Veiller à bien respecter le sens des polarités (+ et -).
8. Toujours retirer les piles usées du jouet.
9. Ne pas court-circuiter les bornes des piles.
10. Jeter les piles usées dans un conteneur réservé à cet usage.
11. Les produits contenant des piles non remplaçables ne doivent pas être jetés dans le feu car les piles pourraient exploser ou couler.

90-DAY LIMITED WARRANTY

HOT WHEELS® ELECTRIC RACING PRODUCTS Mattel, Inc. warrants to the original consumer purchaser that this product will be free of defects in material and workmanship for ninety (90) days (unless specified in alternate warranties) from the date of purchase. Mattel will repair or replace the product, at our sole option, in the event of such a defect within the warranty period.

In the event of a defect covered under this warranty, first call the toll-free number listed below. Many problems can be solved in this manner. If necessary, you will be instructed to return the product, postage prepaid and insured, to the address below. Enclose your name, address, dated sales receipt, and a brief explanation of the defect. Repair or replacement, and return shipment, will be free of charge. Please return only the defective part or unit, packed securely. This warranty does not cover damage resulting from unauthorized modification, accident, misuse or abuse. If the product is returned without a dated sales receipt the product may be excluded from coverage under this warranty.

Mattel's liability for defects in material and workmanship under this warranty shall be limited to repair or replacement, at our sole option, and in no event shall we be responsible for incidental, consequential, or contingent damages (except in those states that do not allow this exclusion or limitation). This warranty is exclusive, and is made in lieu of any express or implied warranty. **Valid only in U.S.A.** This warranty gives you specific legal rights and you may have other rights, which vary from state to state. Some states do not allow the exclusion of incidental or consequential damages, so the above exclusions or limitations may not apply to you.

TOLL-FREE NUMBER: 1-888-557-8926 (valid only in U.S.A.)

Hours: 8:00 A.M. - 5:00 P.M. Eastern Time; Monday - Friday. Expect some delay in January following the holiday season. Please be patient and keep trying the toll-free number.

ADDRESS FOR RETURNS: CONSUMER RELATIONS 636 GIRARD AVENUE EAST AURORA, NY 14052

90-DAY LIMITED WARRANTY

Mattel, Inc. warrants to the original consumer purchaser that this product will be free of defects in material and workmanship for ninety (90) days (unless specified in alternate warranties) from the date of purchase. If defective, return the product along with proof of the date of purchase, postage prepaid to Mattel Canada Inc., Consumer Service, 6155 Freemont Blvd., Mississauga, Ontario L5R 3W2 for replacement with an identical toy or a similar toy of equal or greater value according to availability. This warranty gives you specific legal rights and you may have other rights which vary from province to province. This warranty does not cover damage resulting from accident, misuse or abuse. **Valid for products sold in Canada only.**

YOU MAY CALL US FREE AT 1-800-665-6288 Monday - Friday, 8:00 a.m. - 5:00 p.m. EST; 5:00 a.m. - 2:00 p.m. PST.

GARANTIE LIMITÉE DE 90 JOURS

Mattel garantit à l'acheteur initial que le produit est couvert contre les vices de matériau ou de fabrication pour une période de 90 jours (à moins d'indication contraire dans d'autres garanties) à compter de la date d'achat. Tout produit défectueux doit être retourné, accompagné d'une preuve de la date d'achat et dûment affranchi, au Service à la clientèle de Mattel Canada Inc., 6155, Freemont Blvd., Mississauga (Ontario) L5R 3W2, où il sera remplacé par un produit identique ou un produit semblable de valeur égale ou supérieure, selon la disponibilité. La présente garantie procure certains droits légaux à l'acheteur, qui peut également bénéficier de droits supplémentaires qui varient d'une province à l'autre. La présente garantie ne couvre pas les dommages occasionnés par un accident ou un usage abusif ou inapproprié. **Valable pour les produits vendus au Canada seulement.**

QUESTIONS OU COMMENTAIRES? COMPOSEZ SANS FRAIS LE 1 800 665-MATTEL (1 800 665-6288) du lundi au vendredi, de 8 h à 17 h (HNE) ou de 5 h à 14 h (HNP).

PÓLIZA DE GARANTÍA

Mattel de México, S.A. De C.V. garantiza sus productos por un periodo de 90 días en todas sus partes y mano de obra, a partir de la fecha de entrega. Condiciones: 1.- El consumidor presentará el producto en el lugar donde lo adquirió y/o presentarlo o enviario a nuestro centro de servicio ubicado en Lebríja 296-a, Col. Cerro de la Estrella, Iztapalapa C.P. 09880. México, D.F. Tels: 426-44-87 y 426-44-38 2.- Durante la vigencia de esta póliza nos comprometemos a efectuar sin cargo la reparación, en un plazo que no excederá de 30 días a partir de la fecha de recepción del producto en nuestro centro de servicio, o al cambio del producto defectuoso en su caso. Así mismo cubrimos gastos que se deriven de la presenta garantía. 3.- Refacciones para este producto podrán ser adquiridas en nuestro centro de servicio. Esta garantía se invalida en los siguientes casos: si ha sufrido un deterioro esencial, grave o irreparable por causa del consumidor, por daños causados por maltrato, mal uso, golpes accidentales o intencionales, o que el artículo se hay expuesto a elementos como agua (a excepción de que el instructivo indique otra cosa), ácidos, fuego, intemperie, así como daños causados por baterías que se dejen dentro del juguete por largos periodos de tiempo sin uso.

NOMBRE DEL CONSUMIDOR: _____
LÍNEA DE PRODUCTO: _____ SERIE: _____
MODELO: _____
NOMBRE DEL DISTRIBUIDOR: _____
DIRECCIÓN: _____
SELLO O FIRMA DEL DISTRIBUIDOR: _____

FECHA DE COMPRA: _____ FECHA DE ENTREGA: _____

