

- Ⓒ Instructions
- Ⓕ Mode d'emploi
- Ⓓ Anleitung
- Ⓖ Gebruiksaanwijzing
- Ⓘ Istruzioni
- Ⓔ Instrucciones
- Ⓗ Vejledning
- Ⓟ Instruções
- Ⓕ Käyttöohjeet
- Ⓖ Bruksanvisning
- Ⓒ Anvisningar
- Ⓖ Οδηγίες



- Ⓒ Model Numbers: B0667 and B0668
- Ⓕ Références : B0667 et B0668
- Ⓓ Artikelnummern: B0667 und B0668
- Ⓖ Artikelnummer: B0667 en B0668
- Ⓘ Numero Modello: B0667 e B0668
- Ⓔ Números de referencia: B0667 y B0668
- Ⓗ Model nummer: B0667 og B0668
- Ⓟ Referências: B0667 e B0668
- Ⓕ Mallinumerot: B0667 ja B0668
- Ⓖ Modellnummer: B0667 og B0668
- Ⓒ Modellnummer: B0667 och B0668
- Ⓖ Αριθμός Προϊόντος: B0667 και B0668



- Ⓒ **Note:** Protective equipment shown in these photos is not included with this toy.
- Ⓕ **Remarque :** L'équipement de protection illustré sur les photos n'est pas fourni avec ce produit.
- Ⓓ **Hinweis:** Die abgebildete Schutzausrüstung ist bei diesem Produkt nicht enthalten.
- Ⓖ **N.B.:** Beschermende uitrusting zoals op deze foto's staat, is niet inbegrepen.
- Ⓘ **Nota:** L'equipaggiamento di protezione illustrato non è fornito con il giocattolo.
- Ⓔ **Atención:** el equipo de protección mostrado en estas fotos no viene incluido con estos patines.
- Ⓗ **Bemærk:** Beskyttelsesudstyret, der vises på disse billeder, følger ikke med legetøjet.
- Ⓟ **Atenção:** O equipamento de protecção mostrado nas fotografias não está incluído.
- Ⓕ **Huom.:** Pakkauksessa ei ole mukana kuvissa näkyviä suojarusteita.
- Ⓖ **NB:** Sikkerhetsutstyret som er vist på disse bildene, følger ikke med denne leken.
- Ⓒ **Obs:** Den skyddsutrustning som visas på bilderna medföljer inte.
- Ⓖ **Σημείωση:** Ο προστατευτικός εξοπλισμός που απεικονίζεται δεν περιλαμβάνεται.

- Ⓒ • Please keep this instruction sheet for future reference, as it contains important information.
 - Adult assembly is required to install or remove speed control wheels.
 - Tools needed for wheel replacement or size adjustment: Two Allen wrenches (included).
 - For children ages 5 years and up.
 - Fits child's shoe sizes 30-33 (19.5 - 22 cm).
 - For children up to 37 kg (81 lbs).
- Ⓕ • Conserver ce mode d'emploi pour s'y référer au besoin car il contient des informations importantes.
 - L'aide d'un adulte est nécessaire pour installer ou retirer les roues « vitesse limitée ».
 - Outils nécessaires pour remplacer les roues ou régler la pointure : deux clés hexagonales (incluses).
 - Conseillé à partir de 5 ans.
 - Convient aux pointures 30-33, longueur des pieds : 19,5 - 22 cm.
 - Poids maximum pour ce produit : 37 kg.
- Ⓓ • Diese Anleitung bitte für mögliche Rückfragen aufbewahren. Sie enthält wichtige Informationen.
 - Das Anbringen oder Entfernen der Geschwindigkeitskontrollräder muss von einem Erwachsenen vorgenommen werden.
 - Für den Austausch der Räder oder eine Größenanpassung sind zwei Inbusschlüssel (enthalten) erforderlich.
 - Für Kinder ab 5 Jahren.
 - Für Kinderschuhgrößen 30-33; Fußgröße: 19,5 cm - 22 cm.
 - Für Kinder mit einem Gewicht bis zu 37 kg.

- Ⓖ • Bewaar deze gebruiksaanwijzing. Kan later nog van pas komen.
 - Het monteren of demonteren van de wieljes dient door een volwassene te worden gedaan.
 - Benodigd gereedschap voor het vervangen van de wieljes of het op maat maken van de schaatsen: twee inbussleutels (inbegrepen).
 - Voor kinderen van 5 jaar en ouder.
 - Past schoenmaat 30-33; voetlengte: 19,5 cm – 22 cm.
 - Voor kinderen tot 37 kg.
- Ⓘ • Conservare queste istruzioni per eventuale riferimento. Contengono importanti informazioni.
 - E' richiesta l'assistenza di un adulto per montare o smontare le rotelle regolatrici.
 - Attrezzo richiesto per la sostituzione o regolazione delle rotelle: Due chiavi Allen (includere).
 - Età minima 5 anni.
 - Taglia scarpe: 30-33; lunghezza piede 19,5 cm – 22 cm.
 - Peso massimo consentito: 37 kg.
- Ⓔ • Recomendamos guardar estas instrucciones para futura referencia.
 - Las operaciones de montaje o desmontaje de las ruedas para principiantes deben ser realizadas por un adulto.
 - Herramientas necesarias para montar y desmontar las ruedas y para regular el tamaño de los patines: dos llaves Allen (incluidas).
 - A partir de 5 años.
 - Se adaptan a tamaños de pie desde 19,5 cm. a 22 cm.
 - Para niños con un peso máximo de 37 kg.

- DK • Denne brugsanvisning indeholder vigtige oplysninger og bør gemmes til senere brug.
 - Hastighedskontrolhjul skal på- og afmonteres af en voksen.
 - Der skal bruges to unbrakonøgler (medfølger) til at skifte hjul eller tilpasse størrelsen.
 - Til børn i alderen 5 år og opefter.
 - Passer til skostørrelse 30-33, fodlængde: 19,5 cm - 22 cm.
 - Maks. vægt: 37 kg.
- P • Guardar estas instruções para referência futura pois contém informação importante.
 - A instalação e remoção das rodas com controlo de velocidade deve ser feita por um adulto.
 - Ferramenta necessária à substituição das rodas ou ao ajuste de tamanho: duas chaves especiais (incluídas).
 - Para crianças a partir dos 5 anos de idade.
 - erve a crianças que calcem tamanhos de sapato 30-33; comprimento do pé: 22 cm.
 - Para crianças que pesem até 37kg.
- FI • Säilytä tämä ohje vastaisen varalle. Siinä on tärkeää tietoa.
 - Hidastuspyörinen asentamiseen ja irrottamiseen tarvitaan aikuista.
 - Pyörinen vaihtoon ja luistinten koon säätämiseen tarvitaan kaksi kuusiokoloavainta (mukana pakkauksessa).
 - 5-vuotiaille ja sitä vanhemmille lapsille.
 - Sopii lapsille, joiden kengän koko on 30–33 (jalan pituus 19,5–22 cm).
 - Korkeintaan 37 kilon painoisille.
- N • Ta vare på denne bruksanvisningen. Den inneholder viktig informasjon som kan komme til nytte senere.
 - Hastighetskontrollhjul må settes inn og tas ut av en voksen.
 - Du trenger følgende verktøy for å skifte hjul eller justere størrelse: To unbrakonøkler (medfølger).
 - For barn på 5 år og eldre.
 - Passer skostørrelse 30-33, fotlengde: 19,5 - 22 cm.
 - For barn opptil 37 kg.
- S • Spara dessa anvisningar för framtiden, de innehåller viktig information.
 - Fartkontrollhjulen skall monteras och tas av av en vuxen.
 - Två insexnycklar medföljer för att byta hjul och justera storleken.
 - Från fem år och uppåt.
 - Kan ställas in för storlek: 25-34, fotlängd 19,5 - 22 cm.
 - För barn upp till 37 kg.
- GR • Κρατήστε τις οδηγίες για μελλοντική χρήση καθώς περιέχουν σημαντικές πληροφορίες.
 - Απαιτείται βοήθεια από ενήλικα για τη ρύθμιση των τροχών.
 - Χρειάζονται δύο γαλλικά κλειδιά για να αντικαταστήσετε τις ρόδες ή να ρυθμίσετε το μέγεθος.
 - Για παιδιά ηλικίας 5 και άνω.
 - Μέγεθος παπουτσιού 30-33, μήκος ποδιού 19,5 -22εκ.
 - Για παιδιά έως 37 κιλά.

GB Safety Tips F Conseils de sécurité
D Sicherheitshinweise
NL Veiligheidstips I Norme di Sicurezza
E Normas de seguridad básicas
DK Sikkerhedstips
P Informação sobre Segurança
FI Turvavinkkejä N Sikkerhetstips
S Säkerhetstips GR Συμβουλές Ασφαλείας



GB WARNING F AVERTISSEMENT
D WARNUNG NL WAARSCHUWING
I AVVERTENZA E PRECAUCIÓN
DK ADVARSEL P ADVERTÊNCIA
FI VAROITUS N ADVARSEL
S VARNING GR Προσοχή

- GB Protective equipment should be worn. Use helmet, wrist guards, knee pads and elbow pads.
- F Toujours porter un équipement de protection incluant un casque, des protège-poignets, des genouillères et des coudières.
- D Beim Fahren sollte immer eine Schutzausrüstung bestehend aus Helm, Handgelenk-, Knie- und Ellenbogenschützern getragen werden.
- NL Er dient beschermende kleding te worden gedragen. Gebruik een helm, pols-, knie- en elleboogbescherming.
- I Indossare sempre l'equipaggiamento di protezione. Usare casco, parapolsi, ginocchiere e paragomiti.
- E Para evitar posibles accidentes, utilizar equipo de protección: casco, muñequeras, rodilleras y coderas (no incluidos).
- DK Der bør anvendes beskyttelsesudstyr. Brug hjelm, håndleds-, albue- og knæbeskyttere.
- P Usar sempre equipamento de protecção. Usar capacete, protecções de punho, joelheiras e cotoveleiras.
- FI Käytä suojavaarusteita: kypärää, ranne-, polvi- ja kyynärsuojia.
- N Bruk beskyttelsesutstyr. Bruk hjelm og håndledds-, kne- og albubeskyttelse.
- S Använd skyddsutrustning. Använd hjälm, handledsskydd, knäskydd och armbågsskydd.
- GR Πρέπει να φοράτε ειδικό προστατευτικό εξοπλισμό. Φοράτε κράνος, επικάρπια, επιγονατίδες και προστατευτικά για τους αγκώνες.

GB IMPORTANT! Please take a moment to review the following safety tips with your skater.

- Your skater should wear comfortable socks with these boot-style skates.
- Your skater should wear a helmet, knee pads, wrist guards and elbow pads to guard against bumps and bruises.
- Keep loose pant legs away from the wheels.
- Supervise beginner skaters. Hold the beginner's hand and guide the new skater along a smooth, level surface.
- Make sure your skater knows how to brake and stop in these skates.
- Choose areas for skating which are free of obstacles.
- Never skate in areas with water, wet spots, snow, ice, sand, oil, gravel etc.
- Make sure your skater never skates on streets, roadways and driveways which enter vehicle traffic routes.
- Towing skaters with bicycles or cars is unsafe.
- Make sure your skater does not skate down hill. Braking is gradual with these skates. Your skater should keep this in mind to allow enough stopping distance.
- Before skating, check to be sure all wheels, the brake, straps and other plastic parts are not loose, cracked, broken or worn out. Tighten all parts as necessary. If any parts are cracked, broken or worn out, discard the skates.

F IMPORTANT ! Prendre quelques minutes pour lire les conseils de sécurité avec l'enfant.

- L'enfant doit porter des chaussettes confortables avec ce style de patins.
- L'enfant doit porter un casque, des protège-poignets, des genouillères et des coudières pour se protéger en cas de chute.
- Ne pas laisser pendre le bas du pantalon près des roues.
- Aider un enfant débutant à se familiariser avec les patins en lui tenant la main et en le guidant sur une surface lisse et plane.
- S'assurer que l'enfant sait bien freiner et s'arrêter avec les patins.
- Choisir un endroit libre de tout obstacle où l'enfant fera du patin.
- Il ne faut jamais faire du patin à proximité d'un plan d'eau, sur une surface mouillée, dans la neige, sur de la glace, dans le sable, sur de l'huile, sur du gravier, etc.
- S'assurer que l'enfant n'emprunte pas de rues, de routes et d'autres voies débouchant sur des axes de circulation.
- Il ne faut jamais se faire remorquer par une bicyclette ou une voiture. Cette pratique est dangereuse.
- Il ne faut jamais descendre une pente en droite ligne. Le freinage avec ces patins est progressif. L'enfant ne doit jamais l'oublier et toujours veiller à garder une distance de freinage suffisante.
- Avant de faire du patin, il est important de vérifier que les roues, le frein, les lanières et tous les éléments en plastique ne sont pas desserrés, fendus, cassés ou usés. Resserrer tous les éléments si nécessaire. Si un élément est fendu, brisé ou usé, il faut jeter les patins.

D WICHTIG! Bitte nehmen Sie sich einen Moment Zeit, um diese Sicherheitshinweise mit Ihrem Kind gründlich durchzulesen.

- Der Fahrer sollte in diesen Skates bequeme Socken tragen.
- Der Fahrer sollte einen Sturzhelm sowie Knie-, Handgelenk- und Ellenbogenschützer tragen, damit er gegen blaue Flecken und Prellungen geschützt ist.
- Lose Schnürbänder und Hosenbeine müssen unbedingt von den Rädern ferngehalten werden.
- Fahrer sollten am Anfang immer überwacht werden. Halten Sie die Hand Ihres Kindes, und führen Sie es auf einer glatten, ebenen Oberfläche.
- Der Fahrer muss immer wissen wie er in diesen Skates bremst und anhält.
- Wählen Sie Plätze zum Fahren, auf denen sich keine Hindernisse befinden.
- Lassen Sie Ihr Kind nicht durch Bereiche mit Wasser, durch nasse Flächen, Schnee, Eis, Sand, Öl, Kies, Schotter o.Ä. fahren.
- Erlauben Sie Ihrem Kind nicht, auf Straßen, in Durchfahrten oder Auffahrten zu laufen, die direkt in befahrene Straßen einmünden.
- In-Line Skater sollten sich niemals von Fahrrädern oder Autos ziehen lassen, da dieses nicht sicher ist.
- Achten Sie darauf, dass Ihr Kind nicht bergab fährt. Mit diesen In-Line Skates kann nicht abrupt gebremst werden, sondern nur langsam. Der Fahrer sollte immer einen angemessenen Bremsweg beim Bremsen einplanen.

- Stellen Sie vor dem Fahren sicher, dass alle Räder, Bremse, Befestigungsriemen und andere Kunststoffteile fest sitzen und nicht angerissen oder gebrochen sind. Ziehen Sie alle Teile wie erforderlich fest. Entsorgen Sie die Skates, wenn Teile angerissen oder gebrochen sind.

NL BELANGRIJK! Gun u even de tijd om de volgende veiligheidstips met uw kind door te nemen.

- De skater moet goed zittende sokken dragen bij deze skates.
- De skater moet een helm, knie-, pols- en elleboogscherming dragen om hem tegen builen en schaafwonden te beschermen.
- Houd loszittende broekspijpen uit de buurt van de wieltjes.
- Houd toezicht op de beginnende skater. Houd z'n hand vast en loop met hem mee over een gladde en vlakke ondergrond.
- Leer de skater eerst om te remmen en te stoppen met deze skates.
- Kies een plek om te skaten waar zich geen obstakels bevinden.
- Nooit skaten op plekken met water, natte gedeeltes, sneeuw, ijs, zand, olie, gravel enz.
- Laat de skater nooit op straten, doorgaande wegen en uitritten naar de openbare weg skaten.
- Het voortslepen van een skater met een fiets of auto is onveilig.
- Laat de skater nooit van een heuvel af skaten. Het remmen met deze skates gaat geleidelijk. Laat de skater daar op letten, zodat hij voldoende afstand in acht neemt om te stoppen.
- Voordat uw kind gaat skaten, moet u controleren of alle wieltjes, de rem, de riempjes en andere plastic onderdelen niet loszitten, een barst vertonen, gebroken of versleten zijn. Zo nodig alle onderdelen nog eens extra vastmaken. Als er onderdelen gebarsten, gebroken of versleten zijn, de skates weggooiën.

I IMPORTANTE! Rileggere le seguenti norme di sicurezza con il vostro bambino.

- Il bambino deve indossare calze comode con questi pattini a scarponcino.
- Il bambino deve sempre indossare il casco, le ginocchiere, i parapolsi e i paragomiti per prevenire gli urti e le escoriazioni.
- Tenere le gambe dei pantaloni larghi lontano dalle rotelle.
- Supervisionare i principianti. Tenere il bambino per mano e guidarlo su una superficie liscia e piana.
- Assicurarsi che il bambino sappia frenare e fermarsi con i pattini.
- Scegliere un'area per pattinare priva di ostacoli.
- Non pattinare mai in aree con acqua, punti bagnati, neve, ghiaccio, sabbia, olio, ghiaia, ecc.
- Assicurarsi che il bambino non pattini mai sulle strade e sui viali frequentati da auto.
- Non trainare mai un pattinatore con la bicicletta.
- Assicurarsi che il bambino non pattini lungo una collina. I pattini possono effettuare una frenata graduale. Il bambino deve ricordarlo per poter calcolare la distanza di fermata.
- Prima di pattinare, controllare che tutte le rotelle, il freno, le fascette e gli altri componenti in plastica non siano allentati, crepati, rotti o consumati. Stringere bene tutti i componenti se necessario. Nel caso in cui vi fossero delle parti crepate, rotte o consumate, eliminare i pattini.

E ¡PRECAUCIÓN! Recomendamos leer con atención las siguientes normas de seguridad básicas y explicárselas al niño antes de que empiece a patinar.

- Recomendamos llevar calcetines con estos patines de bota.
- Para protegerse de posibles caídas y golpes, utilizar equipo de protección: casco, rodilleras, muñequeras y coderas.
- Mantener la parte baja del pantalón alejada de las ruedas de los patines.
- Recomendamos que un adulto vigile en todo momento a los niños que no saben patinar bien. Una buena manera de enseñar al niño es tomarle de la mano y ayudarlo a deslizarse por una superficie plana y sin irregularidades.
- Asegurarse de que el niño sabe cómo frenar y pararse con estos patines.
- Patinar por zonas libres de obstáculos.
- No patinar en zonas mojadas, heladas, nevadas, con charcos, o sobre superficies sucias de aceite o superficies de tierra, barro o arena.
- No patinar en calles, avenidas o carreteras con tráfico de vehículos.
- Es peligroso remolcar a un patinador con una bicicleta o un coche.
- No dejar que el niño patine cuesta abajo. Estos patines frenan de forma gradual, por lo que el niño debe ser consciente de esto para dejar suficiente distancia de seguridad al frenar.

- Antes de empezar a patinar, asegurarse de que todas las ruedas, el freno, las cintas y otras piezas del plástico de los patines no están rotas, resquebrajadas, sueltas o gastadas. Ajustar las piezas necesarias y si alguna se encuentra rota o en mal estado, desechar los patines.

DK VIGTIGT! Brug et par minutter på at gennemgå nedenstående sikkerhedsregler med det barn, som skal bruge rulleskøjterne.

- Barnet bør have behagelige sokker på i rulleskøjterne.
- Barnet bør være iført hjelm, knæbeskyttere, håndledsbeskyttere og albueskyttere for at undgå slag og blå mærker.
- Hold løse bukseben væk fra hjulene.
- Nybegyndere bør være under opsyn af en voksen og bør løbe på en glat og jævn overflade, mens de holdes i hånden og støttes.
- Sørg for, at barnet lærer, hvordan man bremser og standser med rulleskøjterne.
- Brug rulleskøjterne på steder uden forhindringer.
- Brug aldrig rulleskøjterne på steder med vand, vandpytter, sne, is, sand, olie, grus osv.
- Sørg for, at barnet ikke bruger legetøjet på gader, veje og indkørsler, der fører ud til trafikerede veje.
- Det er farligt at have en rulleskøjteløber på slæb efter cykler og biler.
- Sørg for, at barnet ikke bruger rulleskøjterne ned ad bakke. Opbremsning foretages gradvist med disse rulleskøjter. Barnet bør derfor altid sikre sig, at der er tilstrækkelig bremselængde.
- Inden barnet bruger rulleskøjterne, bør man kontrollere, at alle hjul, bremser, remme og andre plastdele ikke er løse, itu, slidt ned eller har revner. Spænd eventuelle løse dele. Kassér rulleskøjterne, hvis de er itu, slidt ned eller har revner.

P ATENÇÃO! Tome alguns momentos do seu tempo para ler as seguintes regras de segurança básica com o seu filho.

- A criança deve usar meias confortáveis com estes patins-bota.
- A criança deve usar capacete, joelheiras, protecções de punho e cotoveleiras para evitar feridas e nódoas negras.
- Manter as pernas das calças largas afastadas das rodas.
- Supervisione as crianças que estão a começar agora a patinar. Segure a mão da criança e conduza-a ao longo de uma superfície plana e nivelada.
- Certifique-se de que a criança sabe travar e parar com os patins.
- Patinar em áreas livres de obstáculos.
- Não patinar em áreas com água, neve, gelo, areia, óleo, gravilha, etc.
- Certifique-se de que a criança não patina em estradas, auto-estradas, ou quaisquer vias em que haja trânsito.
- Não é seguro rebocar crianças com patins a carros ou bicicletas.
- Certifique-se de que a criança não desce inclinações a patinar. Com estes patins, o sistema de travagem é gradual. É importante que a criança tenha isso em atenção para que consiga travar a tempo.
- Antes da criança patinar, certifique-se de que todas as rodas, travões, correias e outras peças de plástico não estão soltas, rachadas, partidas ou gastas. Apertar as peças se necessário. Se houver peças rachadas, partidas ou gastas, não use os patins.

FI TÄRKEÄ! Varaa hetki aikaa ja käy läpi seuraavat turvavinkit rullaluistelijan kanssa.

- Pue saapasmaisten rullaluistinten alle mukavat sukat.
- Kolhujen ja mustelmien välttämiseksi rullaluistelijalla pitää olla kypärä, polvi-, ranne- ja kynnärsuojat.
- Varo etteivät leveät lahkeet takerru pyöriin.
- Opasta aloittelevaa luistelijaa. Ohjaa häntä kädestä pitäen sileällä, tasaisella alustalla.
- Varmista että luistelijaa osaa jarruttaa näillä luistimilla ja pysäyttää ne.
- Valitse luisteluun paikka, jossa ei ole esteitä.
- Älä koskaan luistele sellaisessa paikassa, jossa on esimerkiksi vettä, märkiä kohtia, lunta, jäätä, hiekkaa, öljyä tai soraa.
- Pidä huolta, ettei lapsi koskaan luistele kadulla eikä tiellä eikä myöskään niille johtavalla pihatiellä.
- Rullaluistelijan vetäminen polkupyörällä tai autolla on vaarallista.
- Pidä huolta, ettei lapsi luistele alamäkeä. Näillä luistimilla jarruttaminen tapahtuu hitaasti. Siksi lapsen on muistettava alkaa jarruttaa riittävän aikaisin.
- Ennen luistelun aloittamista tarkista, että kaikki pyörät, jarru, kiinnitysremmit ja muut muoviosat ovat kunnolla kiinni eivätkä ole murtuneet, rikki tai puhki kuluneet. Kiristä osat tarpeen vaatiessa. Jos joku muu kuin vaihdettava osa on murtunut, rikki tai puhki kulunut, heitä luistimet pois.

N VIKTIG! Ta deg tid til å gå gjennom disse sikkerhetstipsene sammen med barnet.

- Barnet bør ha behagelige sokker i disse skoskøytena.
- Barnet bør bruke hjelm og håndledds-, kne- og albubeskyttelse for å unngå blåmerker og skrubbsår.
- Brett opp lange bukseben slik at disse ikke kommer inn i hjulene.
- Ha tilsyn med nybegynnere. De bør holdes i hånden og støttes bortover et jevnt, flatt underlag.
- Lær barnet hvordan man bremser og stopper med skøytena.
- Velg områder som er fri for hindringer.
- Unngå områder med vann, vått underlag, snø, is, sand, olje, grus og så videre.
- Pass på at barnet aldri kjører på gate/vei eller andre områder med biltrafikk.
- Det er farlig å taue barnet etter sykkel eller bil.
- Ikke la barnet kjøre nedoverbakke. Bremsing skjer gradvis. Barnet bør huske på dette og beregne nok stoppavstand.
- Kontroller før bruk at alle hjul, bremsen, stroppe og andre plastdeler ikke er løse, sprukket, ødelagt eller utslitt. Stram til alle nødvendige deler. Hvis noen deler er sprukket, ødelagt eller utslitt, må ikke skøytena brukes.

S VIKTIGT! Ta dig tid att gå igenom följande säkerhetstips med skridskoåkaren.

- Man skall ha bekväma sockor/strumpor när man åker.
- Skridskoåkaren skall ha på sig hjälm, knäskydd, armbågsskydd och handskar som skydd mot bulor och blåmärken.
- Se till att lösa byxben inte kommer in i hjulen.
- Nybörjare behöver tillsyn. Håll nybörjaren i handen och låt den nya skridskoåkaren åka på en jämn och plan yta.
- Försäkra dig om att skridskoåkaren har lärt sig att bromsa och stanna med skridskorna.
- Åk på ställen som är fria från hinder.
- Åk aldrig där det finns vatten, våta fläckar, snö, is, sand, olja, grus etc.
- Se till att skridskoåkaren aldrig åker på gator, vägar eller uppfarer som går ut på trafikerade gator.
- Det är farligt att låta skridskoåkaren tolka efter cyklar eller bilar.
- Se till att skridskoåkaren inte åker i nedförsbacke. Dessa skridskor bromsas gradvis. Skridskoåkaren måste tänka på detta och bromsa i god tid.
- Före åkning: Kontrollera att alla hjul, broms, remmar och andra plastdetaljer inte är lösa, spräckta eller utslitna. Dra åt samtliga delar om det behövs. Kasta bort skridskorna om några delar är spräckta eller utslitna.

GR ΣΗΜΑΝΤΙΚΟ! Διαβάστε τις παρακάτω οδηγίες μαζί με το παιδί.

- Το παιδί πρέπει να φοράει άνετες κάλτσες με αυτά τα πατίνια.
- Το παιδί πρέπει να φοράει κράνος, επιγονατίδες, επικάρπια και προστατευτικά για τους αγκώνες για να το προφυλάσσουν από χτυπήματα ή μελανιές.
- Επιβλέψτε το παιδί όταν είναι αρχάριο. Κρατήστε το από το χέρι και οδηγήστε το σε λείες, επίπεδες επιφάνειες.
- Σιγουρευτείτε ότι το παιδί ξέρει να φρενάρει και να σταματάει με τα πατίνια.
- Διαλέξτε περιοχές που δεν έχουν εμπόδια.
- Ποτέ μη χρησιμοποιείτε τα πατίνια σε περιοχές με νερό, χιόνι, πάγο, άμμο, λάδια, χαλίκια κλπ.
- Σιγουρευτείτε ότι το παιδί δεν χρησιμοποιεί τα πατίνια στο δρόμο ή οπουδήποτε υπάρχουν άλλα οχήματα.
- Μην τραβάτε τον αναβάτη με ποδήλατα ή αυτοκίνητα.
- Το φρενάρισμα είναι σταδιακό με αυτά τα πατίνια.
- Σιγουρευτείτε ότι ο αναβάτης δεν κατεβαίνει απότομες πλαγιές. Το φρενάρισμα είναι σταδιακό με αυτά τα πατίνια. Ο αναβάτης πρέπει να είναι ενήμερος για να αφήνει αρκετή απόσταση από το σημείο που θέλει να σταματήσει.
- Πριν τη χρήση, ελέγξτε τις ρόδες, τα φρένα, τους συνδέσμους και τα άλλα πλαστικά μέρη να μην είναι χαλαρά, σπασμένα ή φθαρμένα. Σφίξτε όλα τα μέρη όσο χρειάζεται. Αν μερικά σημεία είναι σπασμένα ή φθαρμένα, πετάξτε τα πατίνια.

(GB) Choose the Right Wheels (F) Choisir les roues adéquates (D) Wahl der richtigen Räder
 (NL) Kiest de juiste wieltjes (I) Scegliere le Rotelle Adatte (E) Elección de las ruedas adecuadas
 (DK) Vælg de rigtige hjul (P) Escolha as Rodas Certas (FI) Valitse oikeat pyörät
 (N) Velge riktige hjul (S) Välj rätt hjul (GR) Διαλέκτε τις Κατάλληλές Ρόδες

(GB) Speed Control Wheels
 (F) Roues « vitesse limitée »
 (D) Geschwindigkeitskontrollräder
 (NL) Normale wieltjes
 (I) Rotelle Controllo Velocità
 (E) Ruedas para principiantes
 (DK) Hastighedskontrolhjul
 (P) Rodas com Controlo de Velocidade
 (FI) Hidastuspyörät
 (N) Hastighetskontrollhjul
 (S) Fartkontrollhjul
 (GR) Ρόδες Ελέγχου Ταχύτητας

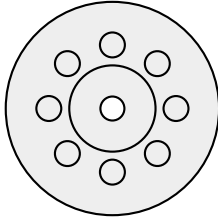

- (GB) These wheels should be installed for beginners. These wheels slow the skates down, giving beginners extra control.
- (F) Ces roues doivent être installées pour les débutants. Elles ralentissent les patins, permettant ainsi à l'enfant d'avoir un meilleur contrôle.
- (D) Diese Räder sollten für Anfänger angebracht werden. Sie verlangsamen die Skates, damit Anfänger bessere Kontrolle haben.
- (NL) Deze wieltjes zijn voor de beginners. Met deze wieltjes wordt de snelheid van de skates enigszins afgeremd; beginners hebben dan meer controle.
- (I) Queste rotelle devono essere montate per i principianti. Queste rotelle fanno rallentare i pattini, fornendo un controllo extra ai principianti.
- (E) Estas ruedas deben instalarse en los patines cuando el niño no sepa patinar demasiado bien, ya que reducen la velocidad, lo que confiere a los principiantes un mayor control.
- (DK) Disse hjul bør sættes på, når barnet er nybegynder. Hjulene sænker hastigheden, så barnet har bedre kontrol over rulleskøjterne.
- (P) Estas rodas devem ser instaladas se os patins vão ser usados por principiantes. Estas rodas desaceleram os patins, proporcionando maior controlo de velocidade aos principiantes.
- (FI) Aloitteijan luistimiin on syytä asentaa tällaiset pyörät. Ne hidastavat vauhtia ja helpottavat niin luistinten hallintaa.
- (N) Disse hjulene bør settes på skøyten til nybegynnere. Hjulene reduserer hastigheten på skøyten, slik at nybegynnere får ekstra kontroll.
- (S) Dessa hjul bör monteras på för nybörjare. Hjulen saktar ned farten och ger extra bra kontroll.
- (GR) Όταν το παιδί είναι αρχάριο πρέπει να βάλετε αυτές τις ρόδες για να εμποδίζουν τα πατίνια να τρέχουν πολύ και να δώσουν στο παιδί περισσότερο έλεγχο.

(GB) High Performance Wheels
 (F) Roues « haute performance »
 (D) Hochleistungsräder
 (NL) Superwieltjes
 (I) Rotelle ad Alte Prestazioni
 (E) Ruedas de alto rendimiento
 (DK) Hjul til høje hastigheder
 (P) Rodas de Alta Qualidade
 (FI) Nopeat pyörät
 (N) Høyytelseshjul
 (S) Högpstandahjul
 (GR) Ρόδες Υψηλής Απόδοσης

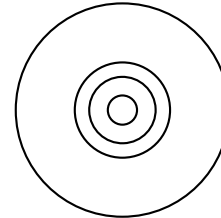

- (GB) These wheels can be installed for more experienced skaters.
- (F) Ces roues peuvent être installées pour les enfants plus expérimentés.
- (D) Diese Räder können für erfahrenere Skater angebracht werden.
- (NL) Deze wieltjes kunnen worden gebruikt door de meer ervaren skaters.
- (I) Queste rotelle possono essere montate per i pattinatori più esperti.
- (E) Estas ruedas han sido diseñadas para patinadores expertos.
- (DK) Disse hjul kan sættes på, når barnet er mere øvet.
- (P) Estas rodas podem ser instaladas para as crianças mais experientes em patinar.
- (FI) Kokeneemman tekijän luistimiin voi asentaa tällaiset pyörät.
- (N) Disse hjulene kan settes på skøyten til mer viderekomne.
- (S) These wheels can be installed for more experienced skaters.
- (GR) Αυτές οι ρόδες είναι για παιδιά που ξέρουν να πατινάρουν.

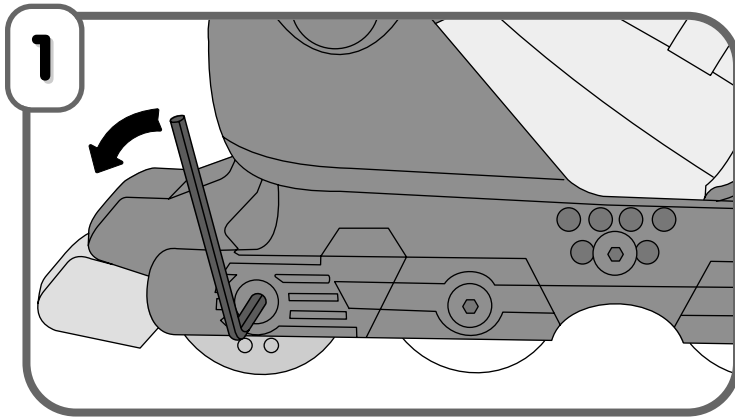

- 1**
- GB • Loosen the screw on the rear wheel of a skate with an Allen wrench. Remove the screw.
 - F • Desserrer la vis sur la roue arrière du patin avec une clé hexagonale. Retirer la vis.
 - D • Lösen Sie die Schraube des Skate-Hinterrads mit einem Inbusschlüssel. Nehmen Sie die Schraube ab.
 - NL • Draai de schroef van het achterwielje los met een inbussleutel. Verwijder de schroef.
 - I • Allentare la vite della rotella posteriore del pattino con una chiave Allen. Rimuovere la vite.
 - E • Desenroscar el tornillo de la rueda trasera de uno de los patines con una de las llaves Allen y retirarlo.
 - DK • Brug en unbrakonøgle til at løsne skruen på det bageste hjul. Fjern skruen.
 - P • Afrouxe o parafuso da roda traseira de um dos patins com uma das chaves especiais. Retire o parafuso.
 - FI • Irrota takapyörän ruuvi kuusiokoloavaimella.
 - N • Bruk en unbrakonøkkel til å løsne skruen på bakhjulet på skøyten. Ta ut skruen.
 - S • Lossa skruven på bakre hjulet med en insexnyckel. Ta bort skruven.
 - GR • Ξεβιδώστε και βγάλτε τη βίδα από τη πίσω ρόδα με ένα γαλλικό κλειδί.

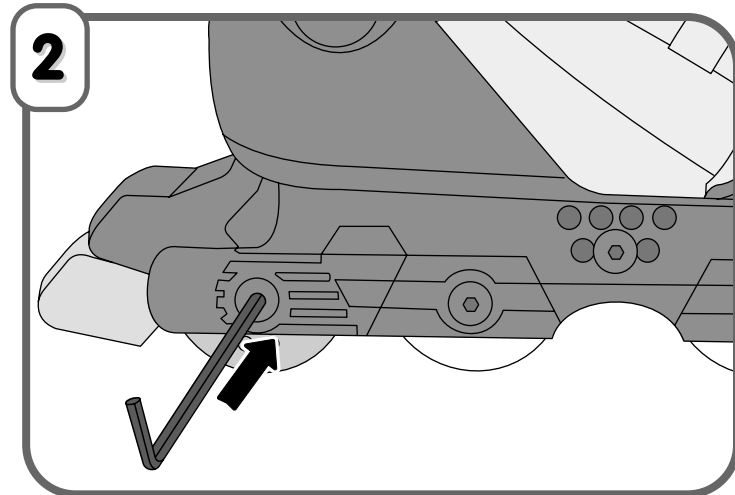

- 2**
- GB • Use the end of the Allen wrench to push the barrel nut (axle) out of the skate.
 - F • Utiliser l'extrémité de la clé hexagonale pour faire sortir l'écrou du patin.
 - D • Schieben Sie die Mutter mit dem Ende des Inbusschlüssels aus dem Skate.
 - NL • Gebruik het uiteinde van de inbussleutel om de cilindermoer uit de skate te drukken.
 - I • Usare l'estremità della chiave Allen estrarre il dado di bloccaggio dal pattino.
 - E • Con el extremo de la llave Allen, empujar la tuerca para sacarla del patín.

- DK • Skub palen ud af rulleskøjten med enden af unbrakonøglen.
- P • Com a extremidade da chave especial, empurre a porca para fora do patim.
- FI • Irrota mutteri luistimesta työntämällä sitä kuusiokoloavaimen päällä.
- N • Bruk en unbrakonøkkel til å løsne skruen på bakhjulet på skøyten. Ta ut skruen.
- S • Tryck ut bulten med änden av insexnyckeln.
- GR • Χρησιμοποιήστε το γαλλικό κλειδί για να πιέσετε και να βγάλετε το παξιμάδι από το πατίνι.

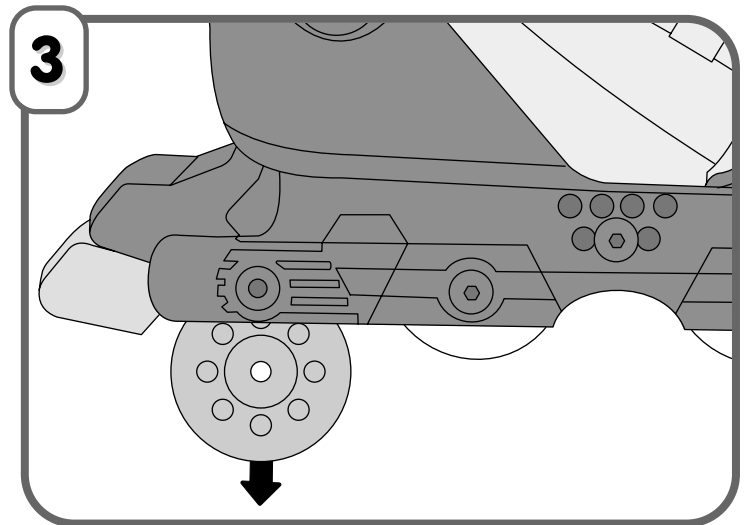

- 3**
- GB • Remove the wheel and replace it with the wheel type desired.
 - Replace the barrel nut (axle). Insert the screw and tighten with the Allen wrench. Do not over-tighten.
 - F • Retirer la roue et la remplacer par le type de roue souhaité.
 - Remettre l'écrou. Insérer la vis et serrer avec une clé hexagonale. Ne pas trop serrer.
 - D • Nehmen Sie das Rad ab, und ersetzen Sie es durch das gewünschte Rad.
 - Bringen Sie die Mutter wieder an. Stecken Sie die Schraube hinein, und ziehen Sie sie mit dem Inbusschlüssel fest. Die Schraube nicht zu fest anziehen, damit sie nicht überdreht.
 - NL • Verwijder het wielje en vervang het door het gewenste wieltype.
 - Plaats de cilindermoer. Steek de schroef erin en draai vast met de inbussleutel. Draai niet al te strak vast.
 - I • Rimuovere la rotella e sostituirla con il tipo desiderato.
 - Riposizionare il dado di bloccaggio. Inserire la vite e stringere con una chiave Allen. Non forzare.
 - E • Retirar la rueda y sustituirla por el tipo de rueda deseado.
 - Volver a colocar la tuerca, introducir el tornillo y atornillarlo con la llave Allen, sin apretarlo en exceso.
 - DK • Fjern hjulet, og erstat det med den ønskede hjultype.
 - Sæt palen i igen. Sæt skruen på, og stram den med unbrakonøglen. Pas på ikke at spænde den for hårdt.
 - P • Retire a roda e substitua-a pelo tipo de roda desejado.
 - Volte a colocar a porca. Insira o parafuso e aperte com a chave especial. Não aperte demasiado.
 - FI • Irrota pyörä, ja aseta tilalle haluamasi tyyppinen pyörä.
 - Pane mutteri takaisin paikalleen. Työnnä ruuvi paikalleen, ja kiristä se kuusiokoloavaimella. Älä kiristä liikaa.
 - N • Ta ut hjulet og erstatt det med ønsket hjultype.
 - Sett hylsemutteren på plass. Sett inn skruen og stram til med unbrakonøkkelen. Ikke skru for hardt til.
 - S • Ta av hjulet och ersätt med önskat hjul.
 - Sätt tillbaka bulten. Sätt i skriven och dra åt med insexnyckeln. Dra inte åt för hårt.
 - GR • Βγάλετε τη ρόδα και αντικαταστήστε την με αυτή που επιλέξατε.
 - Βάλτε ξανά το παξιμάδι. Τοποθετήστε και βιδώστε τη βίδα με ένα γαλλικό κλειδί. Μη τη σφίξετε πολύ δυνατά.

(GB) Size Adjustment (F) Réglage de la pointure (D) Einstellung der Größe
(NL) Maatafstelling (I) Regolazione della Taglia (E) Ajuste de tamaño (DK) Justering af størrelse
(P) Ajuste do Tamanho (FI) Koon säätäminen (N) Størrelsesjustering
(S) Storleksjustering (GR) Ρύθμιση Μεγέθους

- (GB) Adjust these boot-style skates to your child's foot to fit snugly.
- (F) Réglez les patins à la pointure de l'enfant.
- (D) Stellen Sie die Skates so ein, dass der Fuß Ihres Kindes bequem und sicher sitzt.
- (NL) Stel de laars-skates zo af dat ze goed rond de voet van uw kind passen.
- (I) Regolare i pattini a scarponcino sulla taglia adatta al vostro bambino.
- (E) Ajustar estos patines de modo que sujeten perfectamente los pies del niño.
- (DK) Tilpas rulleskøjterne, så de passer til barnets fødder.
- (P) Ajuste o patim-bota ao pé da criança, de forma confortável e justa.
- (FI) Säädä luistimet niin että ne istuvat napakasti lapsen jalkaan.
- (N) Juster skoskøytene slik at de sitter godt på barnets fot.
- (S) Justera skridskorna så att de sitter bra på barnets fot.
- (GR) Ρυθμίστε τα πατίνια για να εφαρμόζουν στα πόδια του μικρού αναβάτη.

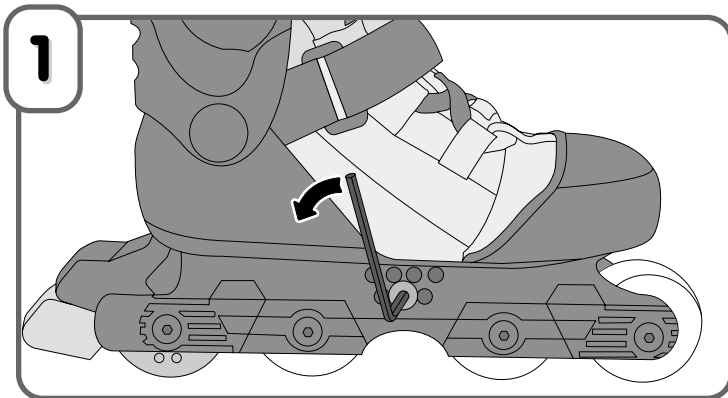

- (GB) • Locate the size adjustment screw on the side of each skate.
- While holding one side of the screw assembly with an Allen wrench, loosen the other side of the screw with another Allen wrench. Remove the screw and the barrel nut.
- (F) • Repérer la vis de réglage de la pointure sur le côté de chaque patin.
- Tout en maintenant un côté de la vis avec une clé hexagonale, desserrer l'autre côté avec une autre clé hexagonale. Retirer la vis et l'écrou.
- (D) • An den Seiten der Skates befindet sich die Schraube zum Einstellen der Größe.
- Halten Sie die Schraube an der Seite der Skates mit einem Inbusschlüssel fest, und lösen Sie die andere Seite der Schraube mit dem anderen Inbusschlüssel. Nehmen Sie die Schraube und die Mutter ab.
- (NL) • De afstellingsschroef zit aan de zijkant van de skate.
- Houd één kant van het schroefgedeelte vast met een inbussleutel en draai de andere kant van de schroef los met de andere inbussleutel. Verwijder de schroef en de cilindermoer.
- (I) • Localizzare la vite di regolazione situata sul lato di ogni pattino.
- Tenendo bloccata la vite con una chiave Allen, allentare l'altro lato della vite con un'altra chiave Allen. Rimuovere la vite e il dado di bloccaggio.
- (E) • Identificar el tornillo de ajuste de tamaño situado en el lateral de cada uno de los patines.
- Sujetando por un lado el tornillo con una de las llaves Allen, soltar el tornillo del otro lado con la otra llave Allen, retirarlo y retirar también la tuerca.
- (DK) • Find justerings skrue på siden af rulleskøjterne.
- Mens den ene side af skruen holdes fast med en unbrakonøgle, løsnes den anden side af skruen med en anden unbrakonøgle. Fjern skruen og palen.

- (P) • O parafuso de ajuste de tamanho localiza-se na parte lateral de cada um dos patins.
- Enquanto segura um lado da montagem com uma chave especial, afrouxe o parafusos do lado oposto com a outra chave especial. Retire o parafuso e a porca.
- (FI) • Luistinten sivussa on koonsäätöruuvi.
- Pidä ruuviosan toista puolta kuusiokoloavaimella paikallaan, ja avaa toisen puolen ruuvi toisella kuusiokoloavaimella. Irrota ruuvi ja mutteri.
- (N) • Finn størrelsesjusteringsskruen på siden av hver skøyte.
- Hold den ene siden av skruen fast med en unbrakonøkkel, og løsne den andre siden av skruen med en annen unbrakonøkkel. Ta ut skruen og hylsemutteren.
- (S) • Skruven för storleksjustering sitter på sidan av vardera skridskon.
- Håll fast ena delen av skruven med en insexnyckel medan du lossar den andra sidan med den andra insexnyckeln. Ta bort skruven och bulten.
- (GR) • Εντοπίστε το μοχλό ρύθμισης μεγέθους στο πλάι από κάθε πατίνι.
- Ενώ κρατάτε τη μια πλευρά της βίδας με το γαλλικό κλειδί ξεβιδώστε την άλλη πλευρά της βίδας με ένα άλλο γαλλικό κλειδί. Απομακρύνετε τη βίδα και το παξιμάδι.

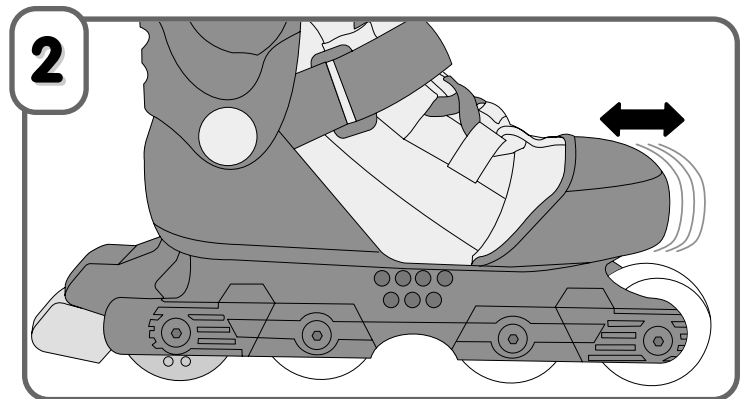

- (GB) • Grasp the front of the skate and pull or push it to so that the adjustment holes align to match your child's shoe size.
- Fit the screw and barrel nut back into the matching adjustment hole and secure them with the two Allen wrenches.
- Note:** Make sure both skates are properly sized.
- (F) • Tenir l'avant du patin et le tirer ou le pousser afin que les trous de réglage s'alignent au niveau correspondant à la pointure de l'enfant.
- Remettre la vis et l'écrou dans le trou de réglage correspondant et les bloquer avec les deux clés hexagonales.
- Remarque :** S'assurer que les deux patins sont bien à la bonne pointure.
- (D) • Schieben Sie den vorderen Teil des Skates so, dass die Einstellungs Löcher so ausgerichtet werden, dass sie auf die Schuhgröße Ihres Kindes eingestellt sind.
- Stecken Sie die Schraube und die Mutter in das entsprechende Einstellungsloch, und sichern Sie beide mit den Inbusschlüsseln.
- Hinweis:** Darauf achten, dass beide Skates richtig eingestellt sind.
- (NL) • Pak de voorkant van de skate vast en verstel de afstelgaten overeenkomstig de schoenmaat van uw kind.
- Steek de schroef en de cilindermoer in het bijpassende afstelgat en maak ze vast met de twee inbussleutels.
- N.B.:** Zorg ervoor dat beide skates de juiste maat hebben.
- (I) • Afferrare la parte frontale del pattino e tirarla o spingerla in modo tale che i fori di regolazione siano allineati per la taglia più adatta al vostro bambino.
- Inserire la vite e il dado di bloccaggio nel foro di regolazione corrispondente e fissarli con le due chiavi Allen.
- Nota:** Controllare che entrambi i pattini siano della taglia giusta.

- (E) • Tirar o empujar la punta delantera del patín de modo que los orificios de ajuste coincidan con el tamaño del pie del niño.
- Sæt skruen og palen ind i det rigtige justeringshul, og spænd dem fast med de to unbrakonøgler.
- Atención:** asegurarse de ajustar ambos patines a la misma medida.
- (DK) • Tag fat i den forreste del af rulleskøjten, og hiv den udad eller skub den indad, så justeringshullerne passer til barnets skostørrelse.
- Fit the screw and barrel nut back into the matching adjustment hole and secure them with the two Allen wrenches.
- Bemærk:** Sørg for, at begge rulleskøjter er korrekt justeret.
- (P) • Segure na parte da frente do patim e puxe ou empurre de modo a que os orifícios de alinhamento combinem com o tamanho do pé da criança.
- Volte a encaixar o parafuso e a porca no orifício de ajuste e fixe-os com as duas chaves especiais.
- Atenção:** Certifique-se de que o tamanho de ambos os patins está bem ajustado.
- (FI) • Tartu kiinni luistimen etuosaan, ja vedä tai työnnä sitä niin, että säätökolot osuvat kohdakkain lapsen kengän koon kohdalla.
- Sovita ruuvi ja mutteri oikeaa kokoa vastaavaan säätökoloon, ja kiinnitä ne kahta kuusiokoloavainta käyttäen.
- Huom.:** Varmista että molemmat luistimet ovat oikean kokoiset.
- (N) • Ta tak foran på skøyten, og skyv eller dra den slik at justeringshullene samsvarer med barnets skostørrelse.
- Sett skruen og hylsemutteren inn i riktig justeringshull, og fest dem med de to unbrakonøklene.
- NB:** Pass på at begge skøytene er riktig justert.
- (S) • Fatta tag i tån på skridskon och dra eller tryck så att justeringshålen passar barnets skostorlek.
- Sätt tillbaka skruv och bult och dra åt med de två insexnycklarna.
- Obs:** Kontrollera att båda skridskorna har rätt storlek.
- (GR) • Πιάστε το μπροστινό μέρος του πατινιού και τραβήξτε ή σπρώξτε το έτσι ώστε οι εσοχές ρύθμισης και ταιριάξουν με το μέγεθος του παπουτσιού του παιδιού.
- Ταιριάξτε τη βίδα και το πίσω μέρος από το παξιμάδι στη κατάλληλη εσοχή ρύθμισης και ασφαλίστε τα με τα δύο Γαλλικά κλειδιά.
- Σημείωση:** Βεβαιωθείτε ότι και τα δύο πατίνια είναι ρυθμισμένα σωστά.

(GB) Shoe Sizes
(F) Pointures
(D) Schuhgrößen
(NL) Schoenmaten
(I) Taglia Scarpe
(E) Tamaños de zapato
(DK) Skostørrelser
(P) Tamanho de Sapato
(FI) Kengän koot
(N) Skostørrelser
(S) Skostorlek
(GR) Μεγέθη Παπουτσιού

(GB) Front of Skate →
(F) Avant du patin
(D) Skatevorderseite
(NL) Voorkant van de skate
(I) Parte Frontale del Pattino
(E) Parte delantera del patín
(DK) Rulleskøjten overdel
(P) Parte da Frente do Patim
(FI) Luistimen etupää
(N) Foran på skøyten
(S) Skridskons framdel
(GR) Μπροστινό Μέρος Πατινιού

GB Fitting the Skates F Comment mettre les patins D Anpassen der Rollschuhe

NL Het passen van de rolschaatsen I Come Indossare i Pattini E Colocación de los patines

DK Tilpasning af rulleskøjterne P Para Ajustar os Patins FI Luistinten kiinnitys

N Tilpasse skøytene S Inpassning av skridskorna GR Εφαρμογή

1

GB Press Latch

F Appuyer sur le verrou
D Die Verriegelung drücken
NL Druk op het veerslotje
I Premere la Chiusura
E Apretar el cierre
DK Tryk på låsen
P Pressionar a Lingueta
FI Paina soljen painiketta
N Trykk på sperren
S Tryck ned spärren
GR Πιέστε το Κούμπωμα

GB Pull Strap

F Tirer sur la lanière
D Den Riemen durchziehen
NL Trek aan het riempje
I Tirare la Fascetta
E Tirar de la cinta
DK Hiv i remmen
P Puxar a Correia
FI Vedä remmistä
N Dra i stroppen
S Dra i remmen
GR Τραβήξτε το Λουράκι

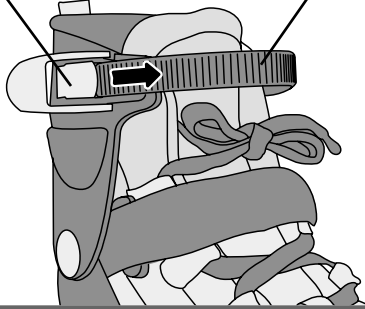

2

GB Insert Strap

F Insérer la lanière
D Den Riemen durchführen
NL Plaats het riempje
I Inserire la Fascetta
E Introducir la cinta
DK Sæt remmen i
P Inserir a Correia
FI Työnnä remmiä
N Sett inn stroppen
S För in remmen
GR Βάλτε το Λουράκι

GB Latch
F Verrou
D Verriegelung
NL Veerslotje
I Chiusura
E Cierre
DK Lås
P Lingueta
FI Painike
N Sperre
S Spärr
GR Κούμπωμα

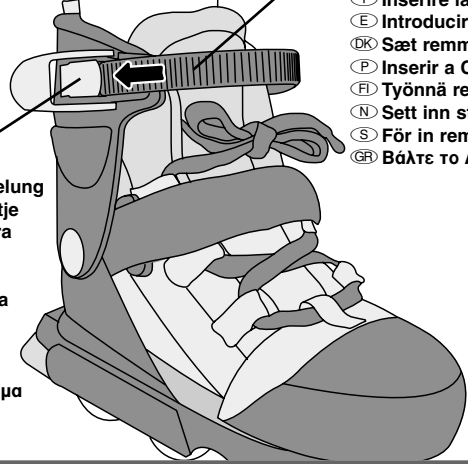

- GB • Press and hold the latch while pulling the strap out.
 - Lift the lower strap from the fasteners to loosen it.
 - Pull the tongue forward and insert a foot into the skate.
- F • Appuyer sur le verrou et le maintenir tout en tirant sur la lanière.
 - Soulever la lanière inférieure des attaches pour la desserrer.
 - Tirer la languette vers l'avant et insérer un pied dans le patin.
- D • Halten Sie die Verriegelung gedrückt, während Sie den Riemen herausziehen.
 - Heben Sie den unteren Riemen der Befestigungen zum Lockern an.
 - Ziehen Sie die Zunge nach vorne, und lassen Sie Ihr Kind einen Fuß in den Skate stellen.
- NL • Houd het veerslotje ingedrukt en trek het riempje eruit.
 - Trek het onderste gedeelte van het riempje omhoog om losser te maken.
 - Trek het lipje naar voren en steek een voet in de skate.
- I • Tenere premuta la chiusura tirando contemporaneamente la fascetta verso l'esterno.
 - Sollevare la fascetta inferiore per allentarla.
 - Tirare in avanti la linguetta e inserire il piede nel pattino.
- E • Apretar el cierre y mantenerlo apretado mientras se tira de la cinta.
 - Levantar la cinta inferior, soltándola de los cierres.
 - Tirar de la lengüeta hacia delante e introducir un pie en el patín.
- DK • Tryk på låsen, og hold den nede, mens remmen trækkes ud.
 - Den nederste rem løsnes ved velcro-lukningen.
 - Hiv pløsen frem, og tag rulleskøjten på foden.
- P • Pressione e segure a lingueta enquanto puxa a lingueta para fora.
 - Levante a correia inferior para apertar.
 - Puxe a lingueta para a frente e insira um pé no patim.
- FI • Painiketta painaen vedä remmi ulos.
 - Avaa alaremmi.
 - Vedä iltiä eteenpäin, ja työnnä luistin lapsen jalkaan.
- N • Trykk på og hold nede sperren mens du drar ut stroppen.
 - Løsne den nedre stroppen ved å løfte den fra festene.
 - Dra pløsen fremover, og dra skøyten på den ene foten.
- S • Tryck och håll ned spärren samtidigt som du drar ut remmen.
 - Lyft det nedre spännet från fästena för att lossa.
 - För pløsen framåt och sätt i foten i skridskon.
- GR • Πιέστε και κρατήστε το κούμπωμα ενώ τραβάτε προς τα έξω το λουράκι.
 - Σηκώστε το κάτω λουράκι από τους συνδέσμους και λύστε το.
 - Τραβήξτε τη γλώσσα προς τα εμπρός και βάλτε το πόδι στο πατίκι.

- GB • Tie the laces snugly.
 - Fasten the lower strap.
 - Insert the top strap into the latch just until it catches.
- F • Bien attacher les lacets.
 - Attacher la lanière inférieure.
 - Insérer la lanière supérieure dans le verrou jusqu'à ce qu'elle s'accroche.
- D • Binden Sie die Schuhbänder so, dass sie fest und bequem geschnürt sind.
 - Befestigen Sie den unteren Riemen.
 - Stecken Sie den oberen Riemen in die Verriegelung bis er "einrastet".
- NL • Maak de veters goed vast.
 - Trek het onderste gedeelte van het riempje strak.
 - Steek het bovengedeelte van het riempje in het veerslotje.
- I • Allacciare bene le stringhe.
 - Fissare la fascetta inferiore.
 - Inserire la fascetta superiore nella chiusura fino a bloccarla.
- E • Atar bien los cordones.
 - Abrochar la cinta inferior.
 - Introducir la cinta superior en el cierre hasta que quede trabada.
- DK • Bind snørebåndene godt.
 - Fastgør den nederste rem.
 - Før den øverste rem ind i låsen, indtil den får fat.
- P • Prenda os atacadores.
 - Feche a correia inferior.
 - Insira a correia superior na lingueta até prender.
- FI • Solmi nauhat tiukasti.
 - Kiinnitä alaremmi.
 - Työnnä yläremmin päätä painikkeen alle sen verran että se jää kiinni.
- N • Knytt lissene godt.
 - Fest den nedre stroppen.
 - Dra den øvre stroppen inn i sperren til stroppen sitter godt.
- S • Dra åt skosnörena ordentligt.
 - Fäst den nedre remmen.
 - För in den övre remmen i spärren tills den fäster.
- GR • Δεστε καλά τα κορδόνια.
 - Δέστε το κάτω λουράκι.
 - Τοποθετήστε το πάνω λουράκι στο κούμπωμα μέχρι να ασφαλίσει.

3

- GB Buckle
- F Boucle
- D Schnalle
- NL Gesp
- I Fibbia
- E Hebillae
- DK Spænde
- P Fivela
- FI Solki
- N Spenne
- S Spänne
- GR Ασφάλεια

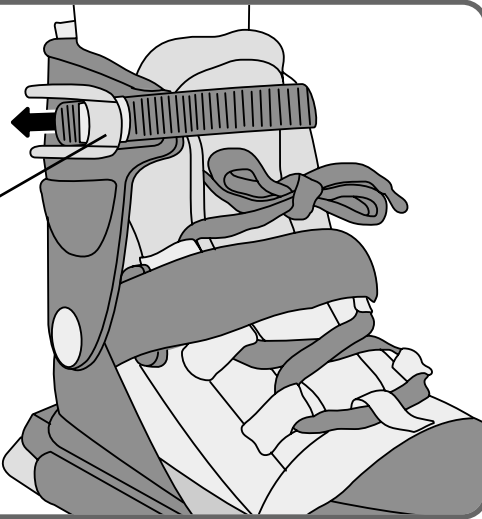

- GB • Open the buckle fully and push the top strap into the latch until it is snug.
 - Close the buckle for a secure fit.
- F • Ouvrir entièrement la boucle et pousser la lanière supérieure dans le verrou jusqu'à ce qu'elle soit bien fixée.
 - Bien fermer la boucle pour assurer un bon maintien.
- D • Öffnen Sie die Schnalle vollständig, und schieben Sie den oberen Riemen durch die Verriegelung, bis er fest und bequem sitzt.
 - Schließen Sie die Schnalle für sicheren Halt.
- NL • Open de gesp helemaal en duw het bovenste gedeelte van het riempje in het veerslotje totdat het goed zit.
 - Doe de gesp dicht.
- I • Aprire completamente la fibbia e spingere la fascetta superiore nella chiusura fino a bloccarla.
 - Chiudere la fibbia per fissarla.
- E • Abrir completamente la hebilla e introducir la cinta superior en el cierre, ajustándola bien al pie del niño.
 - Luk spændet, så rulleskøjten sidder ordentligt fast.
- DK • Åbn spændet helt, og skub den øverste rem ind i låsen, indtil den sidder godt.
 - Luk spændet, så rulleskøjten sidder ordentligt fast.
- P • Abra a fivela completamente e empurre a lingueta superior até prender.
 - Feche a fivela, para prender bem ao pé.
- FI • Avaa solki kokonaan, ja työnnä yläremmi niin pitkälle että luistin istuu napakasti.
 - Sulje solki. Nyt luistin pysyy varmasti jalassa.
- N • Åpne spennen helt, og dra den øvre stroppen inn i sperren til stroppen sitter godt.
 - Lukk spennen, slik at skøyten sitter ordentlig på.
- S • Öppna spännet helt och för in den övre remmen i spärren tills skridskon sitter bra.
 - Stäng spännet.
- GR • Ανοίξτε την ασφάλεια και πιέστε το πάνω λουράκι στο κούμπωμα μέχρι να ασφαλίσει.
 - Κλείστε καλά την ασφάλεια.

- GB Braking
- F Freinage
- D Bremsen
- NL Remmen
- I Frenata
- E Frenos
- DK Opbremning
- P Travões
- FI Jarrutus
- N Bremsing
- S Bromsa
- GR Φρενάρισμα

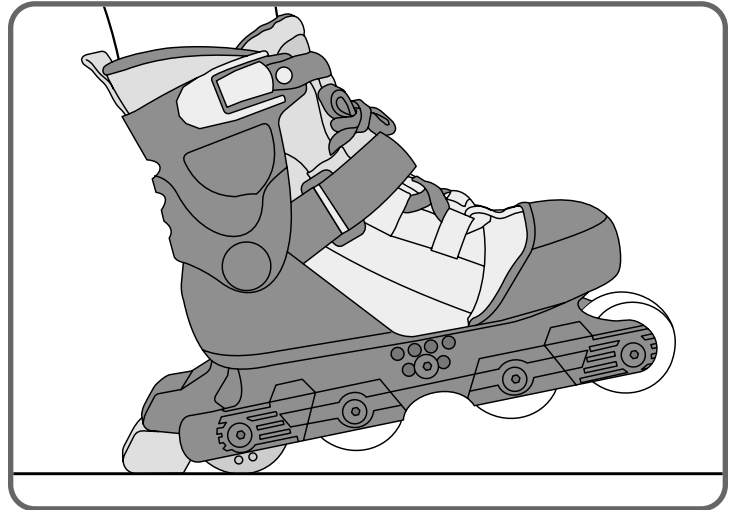

- GB **IMPORTANT!** Your child must first learn how to stop using the heel brake on these skates. While leaning forward, bend at the knees and tilt the braking skate (with the heel brake) toe up. Apply pressure to the heel brake. The heel brake stops your skater gradually. Please be sure your skater keeps this in mind and always allows enough stopping distance.
- F **IMPORTANT !** Avant tout, l'enfant doit apprendre à s'arrêter en utilisant le frein de ses patins. Pour freiner, se pencher légèrement en avant, plier les genoux et basculer le patin équipé du frein vers l'arrière, orteils relevés. Appuyer avec le talon sur le frein : les patins vont freiner progressivement. L'enfant ne doit jamais oublier que le freinage est progressif. Par conséquent, il doit toujours veiller à garder une distance de freinage suffisante.
- D **WICHTIG!** Ihr Kind muss zunächst lernen, wie es mit der Fersenbremse dieser Skates bremsst. Ihr Kind sollte sich leicht nach vorne lehnen, die Knie beugen und den Fuß mit dem Skate mit der Fersenbremse nach oben zeigen lassen (die Zehen zeigen in die Luft). Dabei sollte es auf die Fersenbremse Druck ausüben. Die Fersenbremse lässt Ihr Kind allmählich bremsen. Achten Sie darauf, dass Ihr Kind beim Bremsen immer genügend Bremsweg einplant.
- NL **BELANGRIJK!** Uw kind moet eerst leren hoe hij kan stoppen met de hielrem. Leun naar voren, buig door de knieën en kantel de voorkant van de skate met de teen omhoog. Oefen druk uit op de hielrem. Met de hielrem komt de skater langzaam tot stilstand. Zorg ervoor dat uw kind dat goed in de gaten houdt en dat hij altijd voldoende ruimte neemt om te stoppen.
- I **IMPORTANTE!** Il bambino deve prima imparare come fermarsi usando il freno posteriore dei pattini. Inclinandosi in avanti, piegare le ginocchia e inclinare la punta del pattino da frenata (con il freno posteriore) verso l'alto. Il freno posteriore farà fermare gradualmente il pattinatore. Assicurarsi che il bambino ricordi questa manovra e calcoli sempre la giusta distanza di fermata.
- E **¡ATENCIÓN!** Es muy importante que el niño aprenda a frenar utilizando el freno de tobillo del patín. Para ello, debe inclinarse hacia delante, doblar las rodillas e inclinar el patín que incorpora el freno hacia atrás, levantando la punta del patín ligeramente. Debe apretar contra el suelo el freno de tobillo. Este tipo de freno realiza una frenada gradual, lo que significa que el niño debe empezar a frenar a una distancia prudente.
- DK **VIGTIGT!** Barnet skal først lære, hvordan man standser ved at bruge rulleskøjternes hælbremse. Mens man bøjer sig frem, går man ned i knæene og vipper rulleskøjten, så tærerne peger opad og hælbremsen bevæges nedad. Læg vægt på hælbremsen, som derefter gradvist standser rulleskøjterne. Det er vigtigt, at barnet lærer dette og altid sørger for at beregne tilstrækkelig bremselængde.

- P** **ATENÇÃO!** Antes de patinar, a criança tem de aprender a travar com os patins. Ao inclinar-se ligeiramente para a frente, a criança deve dobrar os joelhos e inclinar o patim para cima (com o travão da roda). Aplicar pressão no travão. O travão da roda faz o patim parar gradualmente. Certifique-se de que a criança tem sempre isto em atenção e que trava sempre com suficiente distância dos obstáculos.
- FI** **TÄRKEÄÄ!** Ensimmäiseksi lapsen täytyy opetella pysäyttämään luistimet kantajarrulla. Hänen täytyy nojata eteen, koukistaa polvia, kallistaa jarruttavan luistimen etupäätä ylöspäin ja painaa kantajarrua alaspäin. Vauhti pysähtyy kantajarrulla hitaasti. Varmista että lapsi muistaa tämän ja jarruttaa aina riittävän ajoissa.
- N** **VIKTIG!** Barnet må først lære å stoppe ved hjelp av hælbremsen på disse skøytene. Len forover, bøy knærne og vipp tåenden av bremseskøyten (den med hælbremsen) opp. Press hælbremsen ned mot underlaget. Hælbremsen stopper farten gradvis. Forsikre deg om at barnet husker på dette og alltid beregner nok stoppavstand.
- S** **VIKTIG!** Barnet måste först lära sig att stanna med hjälp av skridskornas hælbröms. Luta framåt, böj knäna och sätt ned den bakre delen av den bromsande skridskon (med hælbrömsen), håll upp tårna. Tryck ned hælbrömsen. Hælbrömsen gör att skridskoåkaren stannar långsamt. Se till att skridskoåkaren tänker på detta och alltid räknar med en tillräckligt lång stoppsträcka.
- GR** **ΣΗΜΑΝΤΙΚΟ!** Το παιδί πρέπει πρώτα να μάθει να σταματάει χρησιμοποιώντας το πίσω φρένο. Ενώ είστε ελαφρώς σκυμένος μπροστά με λυγισμένα τα γόνατα σηκώστε τα δάχτυλα το ποδιού που θέλετε και φρενάρετε με τη πλευρά της φτέρνας που βρίσκεται το φρένο. Το φρένο σταματάει τον αναβάτη αργά. Βεβαιωθείτε ότι ο αναβάτης γνωρίζει ότι πρέπει να αφήνει αρκετή απόσταση από το σημείο που θέλει να σταματήσει.

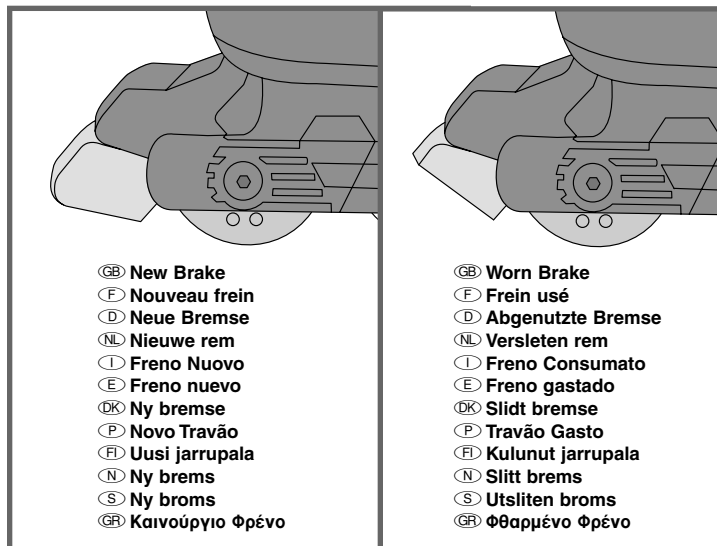

- GB** **Proper care and maintenance is important!** Over time the heel brake will wear down. If the heel brake is worn, it's time to replace it! Please call Fisher-Price® Consumer Relations.
- F** **L'entretien est très important !** Avec le temps, le frein s'usure et il faudra le remplacer. Contacter alors le Service Clients de Fisher-Price afin d'obtenir toutes les informations nécessaires.
- D** **Richtige Pflege und Wartung ist wichtig!** Mit der Zeit nutzt sich die Fersenbremse ab. Ist sie abgenutzt, muss sie ersetzt werden! Wenden Sie sich zwecks Ersatz bitte an die für Sie zuständige Mattel-Filiale.
- NL** **Het is belangrijk om de skates goed te onderhouden!** In de loop der tijd zal de hielrem slijtage gaan vertonen. Als de hielrem versleten is, moet deze vervangen worden! Neem contact op met de Fisher-Price Consumentenservice.
- I** **Una corretta manutenzione è importante!** Con il tempo, il freno si consumerà. Se il freno dovesse essere consumato, sostituirlo! Contattare il Servizio Clienti Fisher-Price per ottenere le informazioni per la sostituzione.
- E** Es importante cuidar bien los patines para que se mantengan en buenas condiciones el mayor tiempo posible, aunque con el tiempo, el freno de tobillo se gastará. Cuando se gaste, debe sustituirse por uno nuevo.
- DK** **Det er vigtigt at vedligeholde bremserne korrekt!** Hælbremsen vil med tiden blive slidt. Når hælbremsen er slidt ned, skal den udskiftes! Yderligere oplysninger kan fås hos Fisher-Price kundeserviceafdeling.
- P** É importante fazer a manutenção dos travões! Com o tempo, o travão vai-se desgastando. Se o travão da roda está gasto, deve ser substituído.
- FI** **Oikea hoito ja kunnossapito on tärkeää!** Jarrupala kuluu ajan myötä. Kulunut jarrupala täytyy vaihtaa! Luistinten myyjältä saat tietoa jarrupalojen vaihdosta.
- N** **Riktig stell og vedlikehold er viktig.** Hælbremsen slites ved bruk. Hvis hælbremsen er slitt, er det på tide å skifte den ut. Ta kontakt med Fisher-Price kundeservice for å få informasjon om skifting av bremsler.
- S** **Det är viktigt att skridskorna sköts och underhålls!** Med tiden blir hælbrömsen sliten. Om hælbrömsen blir sliten är det dags att byta ut den! Kontakta Fisher-Price Konsumentkontakt för mer information om reservdelar.
- GR** **Η σωστή φροντίδα και η συντήρηση είναι σημαντικές!** Με το χρόνο το φρένο θα φθαρεί. Όταν το φρένο φθαρεί, πρέπει να το αντικαταστήσετε!

- (GB) Wheel Rotation (F) Rotation des roues
 (D) Rotation der Räder
 (NL) Wielen van plaats verwisselen
 (I) Rotazione delle Rotelle
 (E) Rotación de las ruedas (DK) Hjulrotation
 (P) Rotação da Roda (FI) Pyörrien kierto
 (N) Rokering av hjul (S) Flytta hjulen
 (GR) Περιστροφή Ρόδας

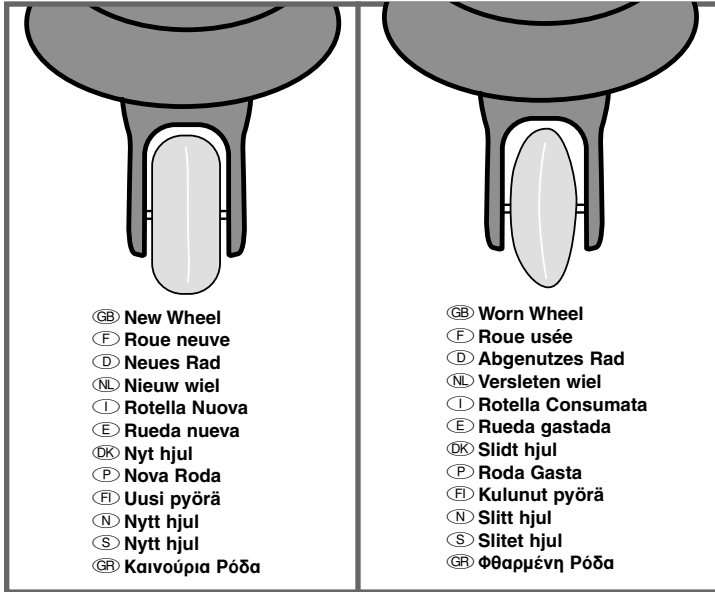

- (GB) **Proper care and maintenance is important!** Over time, and without rotation, the wheels will wear unevenly on the inside edge. When this happens, it's time to rotate the wheels.
- (F) **L'entretien des patins est très important !** Si on ne fait pas la rotation des roues, elles s'useront inégalement sur le bord intérieur avec le temps. Si elles s'usent inégalement, il faut en faire la rotation.
- (D) **Richtige Pflege und Wartung sind wichtig!** Die Räder nutzen sich mit der Zeit nach innen ab und werden somit ungleich. Dann müssen sie wie unten dargestellt rotiert werden.
- (NL) **Goed onderhoud is belangrijk!** Na verloop van tijd zullen de wielen ongelijk gaan slijten aan de binnenkant. Wanneer dat het geval is, moeten de wielen van plaats verwisseld worden.
- (I) **Una corretta manutenzione è importante!** Con il tempo, e senza rotazioni, le rotelle si consumeranno in modo diverso sul bordo interno. Quando ciò avviene, è ora di girare le rotelle.
- (E) **¡Es importante cuidar bien los patines!** Con el tiempo, las ruedas se gastarán de forma desigual en la cara interior y en la exterior. Cuando esto ocurra, deben intercambiarse las ruedas del patín.
- (DK) **Det er vigtigt at vedligeholde hjulene korrekt!** Med tiden, og uden rotation, vil hjulene blive slidt skævt på indersiden. Når dette sker, er det på tide at rotere hjulene.
- (P) **É importante fazer a manutenção das rodas!** Com o tempo, e sem rotação, as rodas ficam gasta de forma desigual, na borda interior. Quando isso acontece, deve-se fazer girar as rodas.
- (FI) **Oikea hoito ja kunnossapito on tärkeää!** Ellei pyörä vaihda paikkaa toiseen, ne kuluvat ajan myötä epätasaisesti, sisäreunalta enemän. Kun näin käy, on aika vaihtaa pyörrien paikkaa.
- (N) **Riktig stell og vedlikehold er viktig.** Ved bruk, og uten rotering, slites hjulene mer på innersiden enn på yttersiden. Når dette skjer, er det på tide å rokere hjulene.
- (S) **Det är viktigt att skridskorna sköts och underhålls!** Med tiden kommer hjulen att slitas ojämnt på innerkanten, om de inte flyttas. När det händer, är det dags att flytta på hjulen.
- (GR) **Η σωστή φροντίδα και η συντήρηση είναι σημαντικές!** Με το χρόνο και χωρίς περιστροφή οι ρόδες θα φθαρούν στην εσωτερική τους πλευρά. Όταν οι ρόδες φθαρούν, πρέπει να τις περιστρέψετε!



- (GB) **IMPORTANT! Do not rotate the Speed Control Wheel. Wheels should only be rotated after the Speed Control Wheel has been replaced with the High-Performance Wheel.**
- Use the Allen wrenches to loosen and remove the screw and nut in each of the wheels. Remove each wheel keeping in mind its original location. For example, the first wheel should be replaced in the second position; the second wheel should be replaced in the third position, the third wheel should be replaced in the fourth position; and the last wheel should be replaced in the first position.
 - Turn the wheel around so that the worn edge is now on the outside. Now, replace the wheels in the skate, one position back from where it was originally placed.
 - Replace the screw and nut in each wheel. Tighten each with the Allen wrenches. Do not over-tighten.
- (F) **Important ! Ne pas faire la rotation des roues « vitesse limitée », Faire la rotation des roues « haute performance » seulement.**
- Utiliser les clés hexagonales pour desserrer et retirer la vis et l'écrou de chaque roue. Retirer chaque roue en se souvenant de sa position d'origine. Par exemple, la première roue doit être remise en deuxième position. La deuxième roue doit être remise en troisième position. La troisième roue doit être remise en quatrième position, et la dernière roue doit être remise en première position.
 - Tourner la roue afin que le côté usé soit à l'extérieur.
 - Remettre les roues dans le patin, en les reculant chacune de une place par rapport à leur emplacement d'origine. Remettre la vis et l'écrou dans chaque roue. Serrer chaque vis avec une clé hexagonale. Ne pas trop serrer.
- (D) **Wichtig! Das Geschwindigkeitskontrollrad darf nicht rotiert werden. Die Räder sollten nur rotiert werden, wenn das Geschwindigkeitskontrollrad durch ein Hochleistungsrad ersetzt wurde.**
- Lösen und entfernen Sie die Schraube und die Mutter von jedem Rad mit den Inbusschlüsseln. Merken Sie sich die Ursprungsposition der Räder. So wird beispielsweise das erste Rad in der zweiten Position wieder eingesetzt, das zweite in der dritten, das dritte in der vierten und das vierte in der ersten.
 - Drehen Sie die Räder herum, so dass sich die abgenutzte Seite nun außen befindet. Setzen Sie nun jedes Rad wie oben beschrieben um eine Position nach hinten versetzt wieder ein.
 - Setzen Sie Mutter und Schraube wieder in jedes Rad ein, und ziehen Sie diese mit den Inbusschlüsseln sicher fest. Nicht zu fest anziehen, um ein Überdrehen zu vermeiden.
- (NL) **Belangrijk! De normale wieltes niet van plaats laten verwisselen. Alleen nadat de normale wieltes zijn vervangen door de superwieltes, mogen deze van plaats verwisseld worden.**
- Gebruik de inbussleutels om de schroef en moer in de wieltes los te draaien en te verwijderen. Verwijder de wieltes en onthoud waar ze zaten. Bij voorbeeld: het eerste wielte moet in plaats van het tweede wielte komen, het tweede wielte in plaats van het derde wielte, het derde wielte in plaats van het vierde wielte en het laatste wielte moet vooraan gezet worden.
 - Draai de wieltes om zodat de afgesleten kant nu aan de buitenkant zit. Zet de wieltes nu weer op de schaats, één plek achter hun oorspronkelijke plek.
 - Plaats de schroeven en moeren in de wieltes. Draai ze vast met de inbussleutels. Draai niet al te strak vast.

I **Importante! Non spostare la Rotella di Controllo della Velocità. Le rotelle devono essere spostate solo dopo la sostituzione della Rotella di Controllo della Velocità con la Rotella ad Alte Prestazioni.**

- Usare le chiavi Allen per allentare e rimuovere le vite e il dado di ogni rotella. Rimuovere ogni rotella ricordandone la posizione originale. Per esempio, la prima rotella deve essere spostata nella seconda posizione; la seconda rotella deve essere spostata nella terza posizione, la terza rotella nella quarta posizione; e l'ultima rotella deve essere spostata nella prima posizione.
- Girare la rotella in modo tale che il bordo consumato sia ora rivolto verso l'esterno.
- Ora, spostare le rotelle sul pattino, una posizione indietro rispetto alla loro posizione originale. Rimettere le vite e il dado su ogni rotella. Stringere ogni rotella con le chiavi Allen. Non forzare.

E **¡Atención! Las ruedas para principiantes no deben intercambiarse. Las ruedas solo deben intercambiarse una vez que el niño ha aprendido a patinar bien, se han retirado las ruedas para principiantes del patín y han sido sustituidas por las de alto rendimiento. Estas son las que recomendamos intercambiar entre sí.**

- Desmontar la tuerca y el tornillo de cada patín con las llaves Allen. Al desmontar las ruedas, recordar qué posición ocupaban. Por ejemplo, la primera rueda deberá colocarse en segunda posición; la segunda rueda deberá colocarse en tercera posición y así sucesivamente, hasta colocar la última rueda en primera posición.
- Dar la vuelta a la rueda de modo que ahora la cara gastada de la misma se encuentre hacia el exterior.
- Intercambiar la posición de las ruedas tal como se indica anteriormente. Volver a colocar el tornillo y la tuerca de cada rueda y fijarlos con las llaves Allen, sin apretarlos en exceso.

DK **Vigtigt! Hastighedskontrolhjulet må ikke roteres. Hjulene bør først roteres, når hastighedskontrolhjulet er blevet udskiftet med hjulet til høje hastigheder.**

- Brug unbrakonøglerne til at løsne og fjerne skruen og palen i hvert hjul. Tag hjulene af, og husk, hvor de var placeret. Det første hjul bør f.eks. placeres på den anden plads, det andet hjul på den tredje plads, det tredje hjul på den fjerde plads og det sidste hjul på den første plads.
- Vend hjulene om, så den slidte kant vender udad. Udskift nu hjulene, så de placeres én plads bagud i forhold til deres oprindelige placering.
- Sæt skruen og palen ind i hvert hjul igen. Spænd hjulene med unbrakonøglerne. Pas på ikke at spænde dem for hårdt.

P **Atenção! Não rodar a Roda com Controlo de Velocidade. As rodas devem apenas ser rodadas depois da Roda com Controlo de Velocidade ter sido substituída pela Roda de Alta Qualidade.**

- Usar as chaves especiais para retirar o parafusos e a porca de cada uma das rodas.
- Retire cada uma das rodas, não esquecendo o eixo a que cada uma pertence. Por exemplo, a primeira roda deve ser substituída na segunda posição; a segunda roda deve ser substituída na terceira posição; a terceira roda deve ser substituída na quarta posição; e a última roda deve ser substituída na primeira posição.
- Vire a roda ao contrário de modo a que o lado gasto fique virado para fora.
- Agora, substitua as rodas do patim, como acima descrito.
- Volte a colocar o parafuso e a porca. Aperte-os com a chave especial. Não aperte demasiado.

FI **Tärkeää! Älä vaihda hidastuspyörän paikkaa. Vaihda pyörien paikkaa vasta sen jälkeen, kun hidastuspyörän tilalle on vaihdettu nopea pyörä.**

- Irrota joka pyörän ruuvi ja mutteri kuusiokoloavaimella. Irrota kaikki pyörät. Pidä mielessäsi, missä paikassa ne alun perin olivat. Siirrä esimerkiksi ensimmäinen pyörä toisen paikalle, toinen kolmannen, kolmas neljännen ja neljäs taas ensimmäisen paikalle.
- Käännä pyörät niin, että kulunut reuna tulee ulkopuolelle. Kiinnitä kaikki pyörät yhtä paikkaa taaemmaksi kuin ennen (paitsi takimmainen pyörä, joka siirtyy siis eteen).
- Kiinnitä pyörät ruuvilla ja mutterilla. Kiristä ne kuusiokoloavaimilla. Älä kiristä liikaa.

N **Viktig! Ikke roker hastighetskontrollhjulet. Hjul bør bare rokeres etter at hastighetskontrollhjulet er byttet ut med høytytelsehjulet.**

- Bruk unbrakonøkler til å løsne og ta ut skruen og mutteren i hvert av hjulene. Ta ut hvert hjul, og husk på hvor hjulene var plassert. Det første hjulet bør for eksempel settes inn i andre posisjon, andre hjul i tredje posisjon, tredje hjul i fjerde posisjon, og det siste hjulet i første posisjon.
- Snu hjulet slik at den slitte kanten nå kommer på yttersiden. Bytt ut hjulene på skøyten, én posisjon tilbake fra der de opprinnelig var plassert.
- Sett på plass skruen og mutteren i hvert hjul. Fest hjulene med unbrakonøkler. Ikke skru for hardt til.

S **Viktig! Ändra inte plats på fartkontrollhjulet. Byt plats på hjulen först sedan fartkontrollhjulet ersatts med ett högprestandahjul.**

- Använd insexnycklarna för att lossa hjulens skruvar och muttrar. Lossa hjulen. Kom ihåg deras ursprungliga placering. Det första hjulet skall alltså sättas i andra positionen, det andra hjulet i den tredje positionen, det tredje hjulet i den fjärde positionen och det sista hjulet i den första positionen.
- Vrid hjulen så att den slitna kanten hamnar på utsidan. Sätt tillbaka hjulen på skridskorna, en position bakom den ursprungliga.
- Sätt ditt skruvarna och muttrarna. Dra åt med insexnycklarna, men inte för hårt.

GR **Σημαντικό! Μη περιστρέψετε τις Ρόδες Ελέγχου Ταχύτητας. Οι μόνες ρόδες που μπορούν να περιστραφούν είναι οι Ρόδες Υψηλής Απόδοσης.**

- Χρησιμοποιήστε τα Γαλλικά Κλειδιά για να βγάλετε τη βίδα και το παξιμάδι από τις ρόδες. Βγάλε τις ρόδες αλλά προσέξτε τη θέση τους όταν θα τις βάλετε ξανά. Για παράδειγμα, η πρώτη ρόδα θα μπει στη δεύτερη θέση, η δεύτερη ρόδα στη τρίτη, η τρίτη ρόδα στη τέταρτη και η τελευταία ρόδα στη πρώτη θέση.
- Γυρίστε τη ρόδα ώστε η φθαρμένη πλευρά της να μην φαίνεται. Βάλτε ξανά τις ρόδες στο πατίνι, μία θέση πίσω από εκεί που ήταν αρχικά.
- Τοποθετήστε τη βίδα και το παξιμάδι σε κάθε ρόδα. Σφίξτε τις βίδες με τα Γαλλικά κλειδιά. Μη σφίξτε πολύ δυνατά.

- GB • Wipe surface with a clean cloth dampened with a mild soap and water solution. Do not immerse the toy.

 - You may remove the soft boot from the skate to surface wash and air dry.
- F • Nettoyer la surface du patin avec un chiffon propre légèrement imbibé d'eau savonneuse. Ne pas le plonger dans l'eau.

 - La chaussure en tissu peut être retirée du patin pour être lavée en surface. Sécher à l'air libre.
- D • Die Oberfläche der Skates zum Reinigen mit einem sauberen, mit milder Seifenlösung angefeuchteten Tuch abwischen. Die Skates nicht in Wasser tauchen.

 - Der weiche Stiefel kann aus dem Skate herausgenommen, die Oberfläche abgewischt und an der Luft getrocknet werden.
- NL • Veeg de buitenkant schoon met een doekje dat een beetje vochtig is gemaakt met een sopje. Niet in water onderdompelen.

 - U kunt de zachte laars van de skate verwijderen om de buitenkant schoon te maken en te laten drogen.
- I • Passare la superficie con un panno umido pulito e sapone neutro. Non immergere il giocattolo.

 - E' possibile rimuovere lo scarponcino morbido dal pattino per lavarlo in superficie e farlo asciugare all'aria.
- E • Limpiar los patines pasándoles un paño mojado con agua y jabón neutro. No sumergirlos en agua.

 - La bota de tela del patín puede desmontarse para limpiar su superficie y dejarla secar al aire libre.
- DK • Legetøjet kan gøres rent med en ren klud, der er fugtet i mildt sæbevand. Legetøjet må ikke nedsænkes i vand.

 - De bløde støvler inden i rulleskøjterne kan tages ud og vaskes på overfladen og lufttørre.
- P • Limpe a superfície dos patins com um pano limpo humedecido em água e um sabão nºao agressivo. Não mergulhe o brinquedo em água.

 - Poderá retirar a bota do patim para lavar e secar ao ar.
- FI • Pyyhi luistinten pinta kankaalla, joka on kostutettu miedolla pesuainevedellä. Älä upota luistimia veteen.

 - Luistimen pehmeän sisäkengän voi irrottaa, pestä pinnalta ja antaa kuivua.
- N • Tørk av overflaten med en ren klut oppvridd i mildt såpevann. Dypp aldri leketøyet ned i vann.

 - Du kan ta innerskoen ut av skøyten for å vaske den på overflaten og lufttørke den.
- S • Torka av ytan med en trasa som fuktats i vatten och ett mildt rengöringsmedel. Doppa inte leksaken i vatten.

 - Du kan ta ut den mjuka innerskon och yttvätta den. Dropptorka.
- GR • Σκουπίστε την επιφάνεια με καθαρό πανί, νερό και μαλακό υγρό σαπουνιού. Μη βυθίζετε το προϊόν σε νερό.

 - Μπορείτε να βγάλετε το μαλακό μέρος από το πατίνι για να πλύνετε την επιφάνεια του.

CANADA

Questions? 1-800-567-7724. Mattel Canada Inc., 6155 Freemont Blvd., Mississauga, Ontario L5R 3W2.

GREAT BRITAIN

Mattel UK Ltd, Vanwall Business Park, Maidenhead SL6 4UB. Helpline: 01628 500302.

FRANCE

Mattel France, S.A., 27/33 rue d'Antony, Silic 145, 94523 Rungis Cedex N° Indigo 0 825 00 00 25 ou www.allomattel.com.

DEUTSCHLAND

Mattel GmbH, An der Trift 75, D-63303 Dreieich.

ÖSTERREICH

Mattel Ges.m.b.H., Triester Str. 14, A-2355 Wiener Neudorf.

SCHWEIZ

Mattel AG, Monbijoustrasse 68, CH-3000 Bern 23.

NEDERLAND

Mattel B.V., Postbus 576, 1180 AN Amstelveen, Nederland, telefoon (020) 5030555.

BELGIË/BELGIQUE

Mattel Belgium, Consumentenservice, Trade Mart Atomiumsquare, Bogota 202 - B 275, 1020 Brussels, telefoon (02) 4785941.

ITALIA

Mattel Srl., Via Vittorio Veneto 119, 28040 Oleggio Castello, Italy.

ESPAÑA

Mattel España, S.A., Aribau 200, 08036 BARCELONA. N.I.F. A08•842809.

SKANDINAVIEN

Mattel Scandinavia A/S, Ringager 4C, 2. sal, DK-2605 Brøndby.

Mattel Northern Europe A/S., Sinikalliontie 3, 02630 ESPOO, Puh. 0303 9060

PORTUGAL

Mattel Portugal, Lda., Av. da República No. 90-96, 1° - Fracção 5, 1600 Lisboa, 21-7995750.

SVERIGE

Mattel Sweden, Warfinges Våg 16, S-11251 Stockholm.

ΕΛΛΑΔΑ

Mattel AEBE, Ελληνικού 2, Ελληνικό 16777, ΕΛΛΑΔΑ.

AUSTRALIA

Mattel Australia Pty. Ltd., 658 Church Street, Locked Bag #870, Richmond, Victoria 3121 Australia. Consumer Advisory Service 1300 135 312.

NEW ZEALAND

16-18 William Pickering Drive, Albany 1331, Auckland.

ASIA

Mattel East Asia Ltd, Room 1106, South Tower, World Finance Centre, Harbour City, Tsimshatsui, HK, China.

MALAYSIA

Diimport & Dieadarkan Oleh: Mattel SEA Ptd Ltd.(993532-P) Lot 13.5, 13th Floor, Menara Lien Hoe, Persiaran Tropicana Golf Country Resort, 47410 PJ. Tel:03-78803817, Fax:03-78803867.

MÉXICO

IMPORTADO Y DISTRIBUIDO POR Mattel de México, S.A. de C.V., Camino a Santa Teresa No. 1040, 7o. Piso, Col. Jardines en la Montaña, Delegación Tlalpan, 14210 México, D.F. R.F.C. MME-920701-NB3. TEL. 54-49-41-00.

CHILE

Mattel Chile, S.A., Avenida Américo Vespucio 501-B, Quilicura, Santiago, Chile.

VENEZUELA

Mattel de Venezuela, C.A., Ave. Mara, C.C. Macaracuay Plaza, Torre B, Piso 8, Colinas de la California, Caracas 1071.

ARGENTINA

Mattel Argentina, S.A., Curupaytí 1186, (1607) – Villa Adelina, Buenos Aires.

COLOMBIA

Mattel Colombia, S.A., calle 123#7-07 P.5, Bogotá.

BRASIL

Mattel do Brasil Ltda., Rua Jaceru, 151 CEP: 04705-000 São Paulo. Atendimento ao Consumidor: 0800 550780.

©2002 Mattel, Inc. All Rights Reserved. ® and ™ designate U.S. trademarks of Mattel, Inc.
Fisher-Price, Inc., a subsidiary of Mattel, Inc., East Aurora, New York 14052, U.S.A.

©2002 Mattel, Inc. Tous droits réservés. ® et ™ désignent des marques déposées de Mattel, Inc. aux É.-U.
Fisher-Price, Inc., une filiale de Mattel, Inc., East Aurora, New York 14052, É. -U.