



**imaginext** SYSTEM

Fisher-Price®

[www.fisher-price.com](http://www.fisher-price.com)

B1472

- Ⓒ • Please keep this instruction sheet for future reference, as it contains important information.
  - For children 4-10 years.
  - This toy is not designed for use in water.
- Ⓔ • Conserver ce mode d'emploi pour pouvoir s'y référer en cas de besoin, car il contient des informations importantes.
  - Jouet pour les enfants entre 4 et 10 ans.
  - Ce jouet n'a pas été conçu pour être utilisé dans l'eau.
- Ⓓ • Diese Anleitung bitte für mögliche Rückfragen aufbewahren. Sie enthält wichtige Informationen.
  - Für Kinder im Alter von 4 bis 10 Jahren.
  - Dieses Spielzeug ist nicht zum Gebrauch in Wasser geeignet.
- Ⓖ • Bewaar deze gebruiksaanwijzing. Kan later nog van pas komen.
  - Voor kinderen van 4 t/m 10 jaar.
  - Niet mee in het water spelen.
- Ⓘ • Conservare queste istruzioni per eventuale riferimento. Contengono importanti informazioni.
  - Adatto ai bambini di età compresa tra 4-10 anni.
  - Non usare nell'acqua.
- Ⓔ • Recomendamos guardar estas instrucciones para futura referencia.
  - Recomendado para niños de 4 a 10 años.
  - No diseñado para utilizar en el agua.
- Ⓓ • Denne brugsanvisning indeholder vigtige oplysninger og bør gemmes til senere brug.
  - Til børn i alderen 4-10 år.
  - Ikke beregnet til brug i vand.
- Ⓖ • Guardar estas instruções para referência futura pois contém informação importante.
  - Para crianças entre os 4 e os 10 anos.
  - Não deve ser utilizado dentro de água.
- Ⓕ • Säilytä tämä ohje vastaisen varalle. Siinä on tärkeää tietoa.
  - Lelu on tarkoitettu 4–10 vuoden ikäisille.
  - Lelu ei ole tarkoitettu käytettäväksi vedessä.
- Ⓖ • Ta vare på denne bruksanvisningen. Den inneholder viktig informasjon som kan komme til nytte senere.
  - For barn fra 4 til 10 år.
  - Ikke brukes i vann.
- Ⓔ • Spara dessa anvisningar för framtiden, de innehåller viktig information.
  - För barn i åldrarna 4–10 år.
  - Inte avsedd att användas i vatten.
- Ⓒ • Κρατήστε τις οδηγίες για μελλοντική χρήση καθώς περιέχουν σημαντικές πληροφορίες.
  - Για παιδιά ηλικιών 4-10 ετών.
  - Δεν συνιστάται για χρήση στο νερό.

- (GB)** *Preschool children will enjoy using all parts of this toy to build structures of their own creation. At first they will need parental assistance to build the structure on the front cover. It may be easier to use our step-by-step instructions and give your preschooler only the parts that will be assembled in each step. The more your child plays with this toy, and development and skill increases, the less assistance your child will need!*
- (F)** *Les enfants d'âge préscolaire vont aimer utiliser tous les éléments de ce jouet pour créer leurs propres structures. Mais, au début, ils auront besoin de l'aide d'un adulte pour construire celle qui est illustrée sur la couverture. Pour que cela soit plus facile, il est conseillé de leur faire suivre le mode d'emploi étape par étape et de leur donner uniquement les pièces nécessaires à chaque étape. Plus l'enfant jouera avec ce jouet, plus sa dextérité et sa créativité augmenteront, et moins il aura besoin de l'aide d'un adulte !*
- (D)** *Vorschüler werden begeistert alle Teile benutzen, um sie für ihre eigenen Ideen zu verwenden. Zunächst brauchen sie zum Bauen des vorne abgebildeten Aufbaus die Hilfe der Eltern. Wenn Sie unsere Anleitung Schritt für Schritt befolgen und Ihrem Kind immer nur die Teile geben, die zum Bau des jeweiligen Schritts notwendig sind, verschafft dies Ihrem Kind möglicherweise einen besseren Überblick. Je mehr Ihr Kind mit diesem Produkt spielt und sich seine Fähigkeiten weiter entwickeln, desto weniger Unterstützung wird es brauchen!*
- (NL)** *Kinderen zullen met veel plezier de onderdelen van dit speelgoed gebruiken om hun eigen bouwwerken te maken. In eerste instantie zullen ze de hulp van een ouder iemand nodig hebben om het bouwwerk van de voorplaat in elkaar te zetten. Daarom adviseren wij om eerst deze stap-voor-stap gebruiksaanwijzing aan te houden en uw kind alleen die onderdelen te geven die per stap nodig zijn. Hoe meer uw kind met dit speelgoed speelt en hoe handiger hij er mee wordt, des te minder hulp zal hij nodig hebben!*
- (I)** *I bambini in età prescolare si divertiranno a combinare tutti i componenti per costruire le strutture di propria creazione. All'inizio avranno bisogno dell'assistenza dei genitori per realizzare la struttura della copertina. E usando le istruzioni guidate punto per punto potrete semplificare il gioco dando al vostro bambino solamente i componenti da montare ad ogni punto. Più il bambino utilizzerà il giocattolo, più aumenteranno le sue capacità e meno avrà bisogno del vostro aiuto!*
- (E)** *Atención padres: los niños en edad preescolar disfrutarán al máximo utilizando todas las piezas de este juguete para construir estructuras inventadas por ellos mismos. Al principio, necesitarán cierta ayuda de los padres para construir la estructura de la cara delantera. Para ello, recomendamos a los padres que sigan las instrucciones paso a paso y vayan dando al niño solo las piezas necesarias para cada paso. ¡Cuanto más juegue el niño con este juguete, mayor habilidad adquirirá, requiriendo cada vez menos ayuda!*
- (DK)** *Førskolebørn vil elske at bygge deres egne strukturer med delene i denne æske. I begyndelsen har de brug for hjælp fra en voksen til at bygge konstruktionen på forsiden. Det er måske mindre overvældende, hvis den voksne følger de trinvis anvisninger og kun giver barnet de dele, som skal samles i hvert trin. Jo mere barnet leger med legetøjet og bliver bedre til det, jo mindre hjælp er der brug for!*
- (P)** *As crianças em idade pré-escolar vão adorar utilizar todas as peças deste brinquedo para fazer construções, usando a própria imaginação. No início, vão precisar da ajuda dos pais para construir a estrutura da capa. Poderá ser mais fácil seguir as nossas instruções passo-a-passo, dando à criança apenas as peças que vão ser usadas em cada etapa. Quanto mais o seu filho brincar com este sistema de construção, e à medida em que desenvolve a sua capacidade e habilidade, menos assistência ele necessitará da sua parte.*
- (F)** *Esikouluikäinen lapsi käyttää mielellään kaikkia osia luomuksiinsa. Aluksi lapsi tarvitsee vanhempien apua esitteen kannessa näkyvän aseman rakentamiseen. Helpointa on varmaan käyttää esitteessä annettuja vaihteittaisia ohjeita ja antaa lapselle joka vaiheessa vain ne palat, joita hän siihen vaiheeseen tarvitsee. Mitä enemmän lapsi leikkii tällä lelulla ja mitä enemmän hän kehittyy ja oppii, sitä vähemmän apua hän tarvitsee.*
- (N)** *Førskolebarn vil ha glede av å bruke alle delene for å bygge ting etter sin egen fantasi. I begynnelsen vil de trenge litt hjelp for å lage bygget på forsiden. Det kan være lettere for barnet å følge anvisningen trinn for trinn. Gi barnet bare de delene han/hun trenger til det enkelte byggetrinn. Etter hvert som barnet leker med byggesettet, blir det flinkere og trenger mindre hjelp.*
- (S)** *Förskolebarn älskar att använda alla leksakens delar för att bygga egna skapelser. Till en början kan de behöva vuxenhjälp för att bygga konstruktionen på framsidan. Det kan vara enklare om du använder våra steg-för-steg-anvisningar och ger förskolebarnet bara de delar som skall monteras i varje steg. Ju mer barnet leker med den här leksaken, och ju mer färdigheterna ökar, desto mindre hjälp behöver barnet.*
- (GR)** *Τα παιδιά προσχολικής ηλικίας θα διασκεδάσουν χρησιμοποιώντας όλα τα κομμάτια του παιχνιδιού για να δημιουργήσουν δικές τους κατασκευές. Αρχικά θα χρειαστούν βοήθεια από ενήλικες για να δημιουργήσουν την κατασκευή που απεικονίζεται στο μπροστινό μέρος. Θα είναι ευκολότερο αν χρησιμοποιήσετε τις οδηγίες βήμα-βήμα και δίνετε στο παιδί μόνο τα μέρη που χρειάζονται για κάθε βήμα σύναρμολόγησης. Όσο περισσότερο παίζει το παιδί σας με το παιχνίδι και οι ικανότητες του αυξάνονται, τόσο το λιγότερο θα χρειάζεται τη δική σας βοήθεια!*

(GB) Let's Build It! (F) Construisons-le ! (D) Bau zusammen!

(NL) Bouwen maar! (I) Costruiamo! (E) ¡Vamos a construir!

(DK) Nu skal vi bygge! (P) Vamos Construir! (FI) Rakennetaan! (N) Skal vi bygge!

(S) Vi bygger! (GR) Ας Κατασκευάσουμε!

(GB) **Proper label application will help to keep the labels looking their best! When applying labels, keep the following guidelines in mind:**

- Wash your hands before applying the labels.
- Before applying the labels, wipe the surfaces of this toy with a clean, dry cloth to remove any dust or oils.
- Place the labels exactly as shown in the illustrations.
- For best results, avoid repositioning a label once it has been applied.

(F) **Coller les autocollants avec soin pour un résultat satisfaisant et durable. Voici quelques conseils d'application :**

- Se laver les mains avant d'apposer les autocollants.
- Essuyer le produit avec un chiffon doux, propre et sec pour enlever toute trace de poussière ou de graisse.
- Apposer les autocollants exactement comme indiqué sur les illustrations.
- Pour de meilleurs résultats, éviter d'apposer un autocollant plus d'une fois.

(D) **Richtiges Anbringen der Aufkleber ist wichtig, damit das Spielzeug schön aussieht:**

- Die Hände vor Anbringen der Aufkleber waschen.
- Darauf achten, dass die Stellen, wo die Aufkleber angebracht werden sollen, sauber und trocken sind. Das Produkt mit einem sauberen, weichen und trockenen Tuch vor dem Anbringen der Aufkleber abwischen, um etwaigen Staub und Öl- oder Fettrückstände zu entfernen.
- Die Aufkleber genau dort anbringen, wo sie in der Abbildung dargestellt sind.
- Die Aufkleber nicht mehr als einmal anbringen und nach dem Anbringen nicht versuchen zu repositionieren.

(NL) **Als de stickers op de juiste manier worden opgeplakt, blijven ze er goed uitzien! Als u de stickers opplakt, moet u de volgende richtlijnen in acht houden:**

- Was uw handen voordat u de stickers opplakt.
- Zorg ervoor dat de gedeelten waar de stickers opgeplakt gaan worden, schoon en droog zijn. Maak alle onderdelen met een schoon en droog doekje vet- en stofvrij.
- Plak de stickers op zoals aangegeven op de afbeelding.
- De stickers bij voorkeur maar één keer opplakken, dan blijven ze het best zitten.

(I) **Una corretta applicazione degli adesivi consente di ottenere risultati ottimali! Seguire le linee guida sottostanti per l'applicazione degli adesivi:**

- Lavare le mani prima di applicare gli adesivi.
- Prima di applicare gli adesivi, passare le superfici del giocattolo con un panno asciutto e pulito per rimuovere ogni traccia di polvere o unto.
- Posizionare gli adesivi esattamente come indicato nelle illustrazioni.
- Per risultati ottimali, evitare di riposizionare gli adesivi una volta applicati.

(E) **La colocación correcta de los adhesivos asegura su mayor duración en perfectas condiciones. Seguir las instrucciones siguientes para una perfecta colocación:**

- Recomendamos lavarse las manos antes de pegar los adhesivos.
- Asegurarse de que las superficies donde se van a colocar los adhesivos están limpias y secas. Limpiar el juguete con un paño seco para eliminar cualquier resto de polvo o grasa.
- Colocar los adhesivos donde muestran los dibujos.
- Para un mejor resultado, pegarlos sólo una vez.

- Ⓚ **Hvis mærkaterne påsættes korrekt, holder de længere! Når mærkaterne sættes på, bør man:**
- Vaske hænderne, inden mærkaterne sættes på.
  - Tørre overfladen med en tør, ren klud for at fjerne støv og fedt, inden mærkaterne sættes på.
  - Anbringe mærkaterne nøjagtig som vist på illustrationerne.
  - Det bedste resultat opnås, hvis man undgår at tage mærkaterne af, når de er sat på.

- Ⓟ **A correcta aplicação dos autocolantes contribui para a boa apresentação dosmesmos. Ao aplicar os autocolantes, lembre-se de:**
- Lavar as mãos antes de aplicar os autocolantes.
  - Limpar a superfície onde vão ser colados os autocolantes, com um pano limpo e seco para remover poeiras ou oleosidades.
  - Colocar os autocolantes exactamente nos locais indicados nas ilustrações.
  - Para melhores resultados, evite colar o mesmo autocolante duas vezes.

- Ⓛ **Tarrat pysyvät siisteinä, kun asetat ne oikein paikoilleen. Pidä seuraavat ohjeet mielessäsi, kun kiinnität tarroja:**
- Pese kädet ennen kuin kiinnität tarrat.
  - Ennen kuin kiinnität tarroja, pyyhi pöly ja rasva lelun pinnasta puhtaalla, kuivalla kankaalla.
  - Aseta tarrat tarkalleen kuvien mukaisesti.
  - Jotta saisit siistin tuloksen, älä siirrä enää jo kiinnittämiäsi tarroja.

- Ⓝ **Vær nøye når du fester klistremerkene. Da holder de seg fine lenger. Når du skal feste klistremerkene:**
- Vask hendene først.
  - Tørk av overflaten med en ren, tørr klut for å fjerne støv og smuss før du fester klistremerkene.
  - Fest klistremerkene nøyaktig som vist på tegningene.
  - For å få et godt resultat er det viktig at du ikke flytter på klistremerkene etter at de er festet.

- Ⓢ **Om man sätter på dekalerna på ett riktigt sätt, ser de bättre ut! Tänk på följande när du sätter på dekalerna:**
- Tvätta händerna innan du sätter fast dekalerna.
  - Torka av ytorna med en ren, torr trasa för att få bort eventuellt damm eller oljor, innan du sätter fast dekalerna.
  - Sätt fast dekalerna exakt som bilderna visar.
  - För att få bästa möjliga resultat skall du undvika att ta av en dekal som väl sats på plats.

- Ⓜ **Η σωστή τοποθέτηση των αυτοκόλλητων θα τα διατηρήσει σε καλή κατάσταση! Όταν τοποθετείτε τα αυτοκόλλητα, λάβετε υπόψη σας τα παρακάτω:**
- Πλύντε τα χέρια σας πριν την τοποθέτηση.
  - Πριν την τοποθέτηση σκουπίστε το προϊόν με ένα καθαρό και βρεγμένο με σαπούνι πανί για να αφαιρέσετε τη σκόνη ή λεκέδες.
  - Τοποθετήστε τα αυτοκόλλητα ακριβώς όπως απεικονίζεται στις εικόνες.
  - Για καλύτερα αποτελέσματα, αποφύγετε να κολλήσετε ξανά το αυτοκόλλητο.

1.

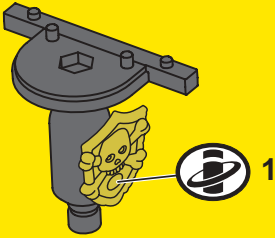

2.

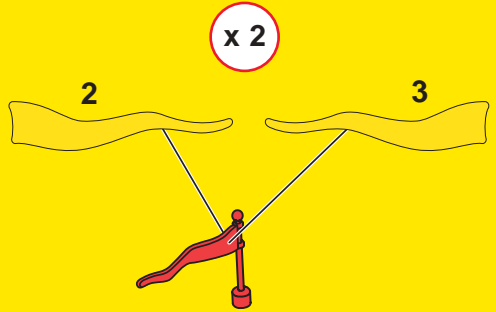

3.

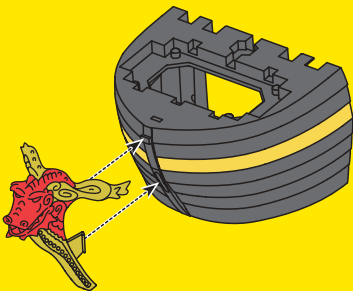

4.

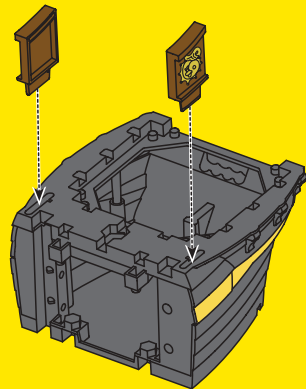

5.

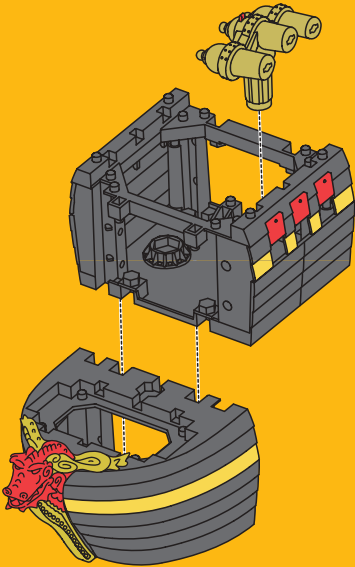

6.

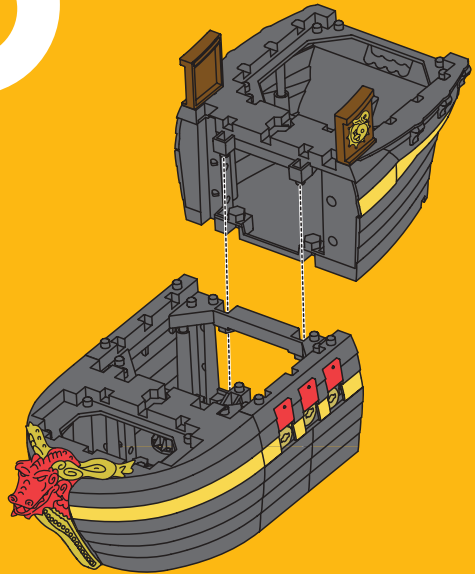

7.

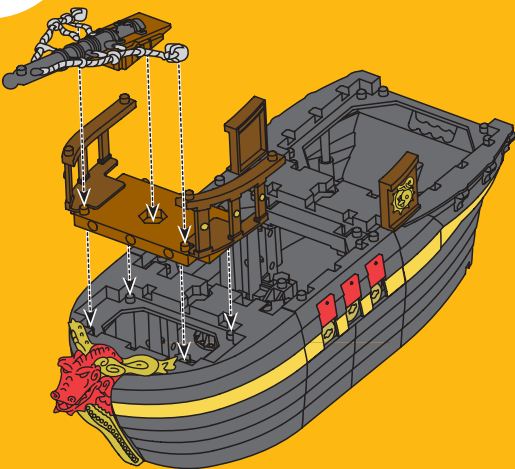

8.

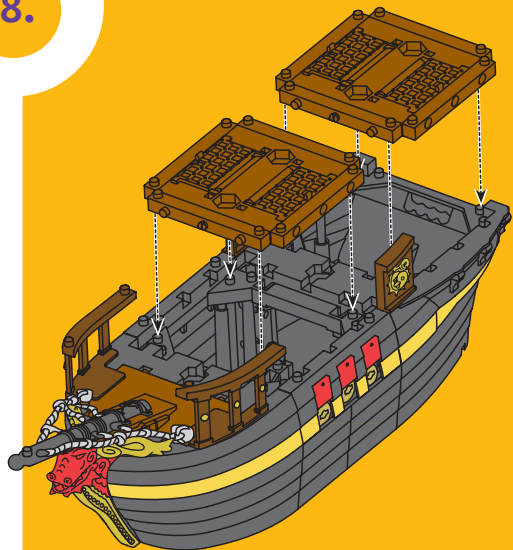

9.

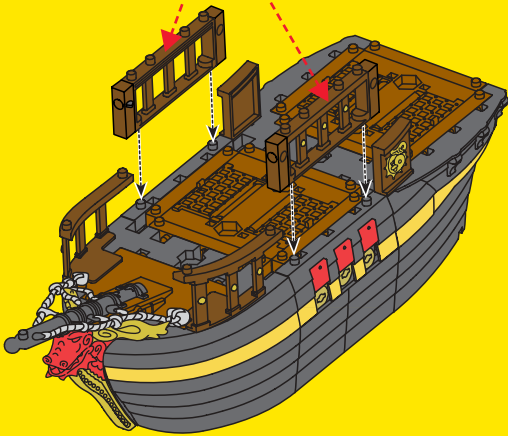
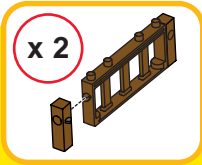

10.

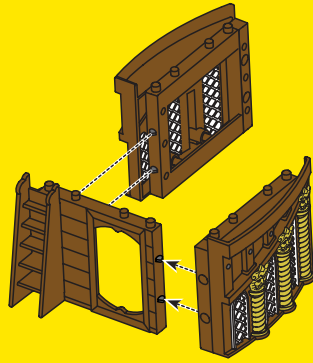

11.

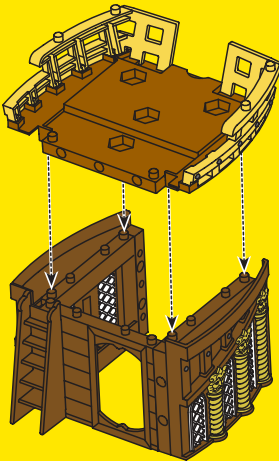

12.

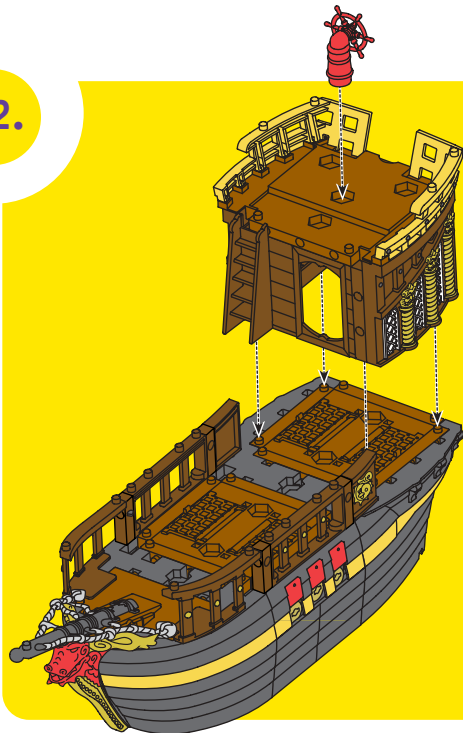



13.

x 2



14.

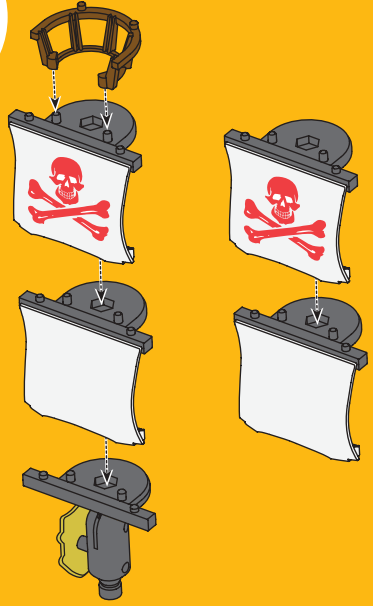

15.



16.



- Ⓒ With so many ways to build your playset, you can create a new adventure every time you play!
- Ⓕ Ce coffret t'offre tellement de possibilités que tu peux construire une aventure entièrement nouvelle chaque fois que tu joues !
- Ⓓ Du kannst dein Spielset so unterschiedlich aufbauen, dass du dir jedes Mal eine ganz neue Abenteuerwelt ausdenken kannst!
- Ⓖ Er zijn zo veel manieren om je speelset op te bouwen dat je elke keer weer een nieuw avontuur kunt beleven!
- Ⓘ Crea una nuova avventura ogni volta che giochi. Ci sono così tanti modi per costruire con il tuo playset!
- Ⓔ ¡Permiten tantas combinaciones de construcción que cada vez que juegues vivirás una nueva aventura!
- Ⓓ Der er så mange måder at bruge legetøjet på, at barnet kan bygge et nyt eventyr hver gang.
- Ⓖ Com tantas formas de construir, podes criar uma nova aventura todos os dias!
- Ⓕ Tämän lelun voi koota niin monella lailla, että jokainen leikkikerta on uusi seikkailu!
- Ⓖ Med så mange måter å sette sammen byggesettet på, kan du lage et nytt eventyr hver gang du leker!
- Ⓒ Med så många sätt att bygga upp leksetet, kan du skapa ett nytt äventyr varje gång du leker!
- Ⓖ Με τόσους πολλούς συνδυασμούς κατασκευής, μπορείτε να φτιάξετε μία καινούρια περιπέτεια κάθε φορά!



Ⓒ Care Ⓕ Entretien Ⓖ Pflege Ⓗ Onderhoud  
Ⓖ Manutenzione Ⓔ Instrucciones de limpieza Ⓗ Vedligeholdelse  
Ⓖ Cuidados Ⓖ Lelun hoito Ⓗ Vedlikehold  
Ⓒ Skötsel Ⓖ Φροντίδα

- Ⓒ Wipe the toy with a clean cloth dampened with a mild soap and water solution. Do not immerse the toy.
- Ⓕ Nettoyer le jouet avec un chiffon propre légèrement imbibé d'eau savonneuse. Ne pas le plonger dans l'eau.
- Ⓖ Das Spielzeug zum Reinigen mit einem sauberen, mit milder Seifenlösung angefeuchteten Tuch abwischen. Das Produkt nicht in Wasser tauchen.
- Ⓗ Maak dit speelgoed schoon met een doekje dat een beetje vochtig is gemaakt met een sopje. Niet in water onderdompelen.
- Ⓖ Passare il giocattolo con un panno umido pulito e sapone neutro. Non immergere il giocattolo.
- Ⓔ Limpiar el juguete pasándole un paño mojado con agua y jabón neutro. No sumergir el juguete en agua.
- Ⓗ Legetøjet kan gøres rent med en ren klud, der er fugtet i mildt sæbevand. Legetøjet må ikke nedsænkes i vand.
- Ⓖ Limpar o brinquedo com um pano limpo humedecido em água e um detergente neutro. Não mergulhar o brinquedo em água.
- Ⓖ Pyyhi lelu puhtaalla kankaalla, joka on kostutettu miedolla pesuainevedellä. Älä upota lelua veteen.
- Ⓗ Tørk av leketøy med en ren klut oppvridd i mildt såpevann. Dypp aldri leketøy ned i vann.
- Ⓒ Använd mildt rengöringsmedel och torka av leksaken med en ren, fuktig trasa. Doppa inte leksaken i vatten.
- Ⓖ Σκουπίστε το προϊόν με ένα καθαρό και βρεγμένο με σαπούνι πανί. Μη βυθίζετε το προϊόν σε νερό.

(GB) Warning and Caution (F) Mises en garde  
(D) Warnhinweis und Vorsichtsmaßnahmen (NL) Waarschuwing  
(I) Avvertenze e Precauzioni (E) Precaución (DK) Advarsel  
(P) Advertências (FI) Varoitukset ja huomautukset (N) Advarsler  
(S) Varningar (GR) Προειδοποίηση και Προσοχή



(GB) **WARNING** (F) **ATTENTION** (D) **WARNUNG**  
(NL) **WAARSCHUWING** (I) **AVVERTENZA** (E) **PRECAUCIÓN**

(GB) **Warning – Choking Hazard**  
Not recommended for children under 3 years because it contains small parts that can be swallowed.

(F) **Attention !**  
Ne convient pas aux enfants de moins de 36 mois. Petits éléments détachables susceptibles d'être avalés.

(D) **Warnung – Enthält Kleinteile**  
Nicht für Kinder unter 3 Jahren geeignet, da das Produkt verschluckbare Kleinteile enthält.

(NL) **Waarschuwing - verstikkingsgevaar**  
Niet aanbevolen voor kinderen jonger dan 3 jaar; speelgoed bevat kleine onderdelen die ingeslikt kunnen worden.

(I) **Avvertenza – Rischio di Soffocamento**  
Non adatto ai bambini di età inferiore a 3 anni. Contiene pezzi di piccole dimensioni che possono essere ingeriti o aspirati.

(E) **Precaución**  
No recomendado para menores de 3 años. Contiene piezas pequeñas que pueden ser ingeridas y provocar asfixia.



**(DK) ADVARSEL (P) ADVERTENCIA (FI) VAROITUS**  
**(N) ADVARSEL (S) VARNING (GR) ΠΡΟΕΙΔΟΠΟΙΗΣΗ**

**(DK) Advarsel - kvælningfare**

Uegnet til børn under 3 år.  
Indeholder små dele, som  
kan sluges.

**(P) Atenção – perigo de asfixia**

Não recomendado para  
crianças com menos de 3 anos.  
Contém peças pequenas,  
passíveis de serem engolidas  
e provocar asfixia.

**(FI) Varoitus - tukehtumisvaara**

Ei suositella alle 3-vuotiaille  
lapsille, koska lelussa on pieniä  
osia, jotka lapsi voi niellä.

**(N) Advarsel - Kvelningsfare**

Anbefales ikke for barn under  
3 år. Inneholder små deler som  
kan svelges

**(S) Varning – kvävningrisk**

Rekommenderas inte för barn  
under tre år, eftersom den  
innehåller smådelar som  
kan sväljas.

**(GR) Προειδοποίηση -  
Κίνδυνος Ασφυξίας**

Δεν συνιστάται για παιδιά  
κάτω των 3 ετών. Περιέχει  
μικρά αντικείμενα που μπορεί  
να καταπιούν τα παιδιά.



**(GB) CAUTION (F) ATTENTION (D) VORSICHT  
(NL) WAARSCHUWING (I) AVVERTENZA (E) PRECAUCIÓN**

- (GB)** • Do not launch the projectile at close range.
  - Only use the projectile supplied with this toy.
  - Do not fire at people or animals.
- (F)** • Ne pas tirer le projectile à bout portant.
  - Utiliser uniquement le projectile fourni avec ce jouet.
  - Ne pas tirer en direction de personnes ou d'animaux.
- (D)** • Nicht aus kurzer Entfernung auf Personen oder Gegenständen richten.
  - Nur die zu diesem Spielzeug gehörenden Projektile verwenden.
  - Nicht auf Menschen oder Tiere zielen.
- (NL)** • Het projectiel niet van dichtbij afvuren.
  - Gebruik uitsluitend het bij dit speelgoed geleverde projectiel.
  - Niet op mensen of dieren schieten.
- (I)** • Non lanciare il proiettile a distanza ravvicinata.
  - Usare solo il proiettile fornito con il giocattolo.
  - Non sparare contro persone o animali.
- (E)** • No lanzar el proyectil a quemarropa.
  - Utilizar exclusivamente el proyectil suministrado con este juguete.
  - No disparar a personas o animales.



**(DK) ADVARSEL**

**(P) ATENÇÃO**

**(FI) VAROITUS**

**(N) ADVARSEL**

**(S) VIKTIGT**

**(GR) ΠΡΟΣΟΧΗ**

- (DK)** • Affyr ikke projektilet på nært hold.
  - Brug kun det medfølgende projektil.
  - Projektilet må ikke affyres mod mennesker eller dyr.
- (P)** • Não lançar o «projétil» perto do «alvo».
  - Usar apenas os «projéteis» fornecidos com este brinquedo.
  - Não disparar contra pessoas ou animais.
- (FI)** • Älä laukaise ammusta lähietäisyydeltä.
  - Käytä ainoastaan lelun mukana tulleita ammuksia.
  - Älä ammu ihmisiä tai eläimiä kohti.
- (N)** • Prosjektilene må ikke skytes ut på kort avstand.
  - Bruk bare prosjektilene som følger med leketøyet.
  - Skyt aldri mot dyr eller mennesker.
- (S)** • Använd bara projektilerna som medföljer leksaken.
  - Skjut aldrig på människor eller djur.
- (GR)** • Μην εκτοξεύετε το βλήμα από κοντινές αποστάσεις.
  - Χρησιμοποιείτε μόνο τα βλήματα που περιλαμβάνονται στο παιχνίδι.
  - Μη στοχεύετε προς ανθρώπους ή ζώα.

**CANADA**

Questions? 1-800-567-7724. Mattel Canada Inc., 6155 Freemont Blvd., Mississauga, Ontario L5R 3W2.

**GREAT BRITAIN**

Mattel UK Ltd, Vanwall Business Park, Maidenhead SL6 4UB. Helpline: 01628 500302.

**FRANCE**

Mattel France, S.A., 27/33 rue d'Antony, Silic 145, 94523 Rungis Cedex N° Indigo 0 825 00 00 25 ou [www.allomattel.com](http://www.allomattel.com).

**DEUTSCHLAND**

Mattel GmbH, An der Trift 75, D-63303 Dreieich.

**ÖSTERREICH**

Mattel Ges.m.b.H., Triester Str. 14, A-2355 Wiener Neudorf.

**SCHWEIZ**

Mattel AG, Monbijoustrasse 68, CH-3000 Bern 23.

**NEDERLAND**

Mattel B.V., Postbus 576, 1180 AN Amstelveen, Nederland, telefoon (020) 5030555.

**BELGIË/BELGIQUE**

Mattel Belgium, Consumentenservice, Trade Mart Atomiumsquare, Bogota 202 - B 275, 1020 Brussels, telefoon (02) 4785941.

**ITALIA**

Mattel Srl., Via Vittorio Veneto 119, 28040 Oleggio Castello, Italy.

**ESPAÑA**

Mattel España, S.A., Aribau 200, 08036 BARCELONA. N.I.F. A08•842809.

**SKANDINAVIEN**

Mattel Scandinavia A/S, Ringager 4C, 2. sal, DK-2605 Brøndby.

Mattel Northern Europe A/S., Sinikalliontie 3, 02630 ESPOO, Puh. 0303 9060.

**PORTUGAL**

Mattel Portugal, Lda., Av. da República No. 90-96, 1° - Fracção 5,1600 Lisboa, 21-7995750.

**SVERIGE**

Mattel Sweden, Warfinges Våg 16, S-11251 Stockholm.

**ΕΛΛΑΔΑ**

Mattel AEBE, Ελληνικού 2, Ελληνικό 16777, ΕΛΛΑΔΑ.

**AUSTRALIA**

Mattel Australia Pty. Ltd., 658 Church Street, Locked Bag #870, Richmond, Victoria 3121 Australia.  
Consumer Advisory Service 1300 135 312.

**NEW ZEALAND**

16-18 William Pickering Drive, Albany 1331, Auckland.

**ASIA**

Mattel East Asia Ltd, Room 1106, South Tower, World Finance Centre, Harbour City, Tsimshatsui, HK, China.

**MALAYSIA**

Diimport & Diedarkan Oleh: Mattel SEA Ptd Ltd.(993532-P) Lot 13.5, 13th Floor, Menara Lien Hoe, Persiaran Tropicana Golf Country Resort, 47410 PJ. Tel: 03-78803817, Fax: 03-78803867.

**MÉXICO**

IMPORTADO Y DISTRIBUIDO POR Mattel de México, S.A. de C.V., Camino a Santa Teresa No. 1040, 7o. Piso, Col. Jardines en la Montaña, Delegación Tlalpan, 14210 México, D.F. R.F.C. MME-920701-NB3. TEL. 54-49-41-00.

**CHILE**

Mattel Chile, S.A., Avenida Américo Vespucio 501-B, Quilicura, Santiago, Chile.

**VENEZUELA**

Mattel de Venezuela, C.A., Ave. Mara, C.C. Macaracuay Plaza, Torre B, Piso 8, Colinas de la California, Caracas 1071.

**ARGENTINA**

Mattel Argentina, S.A., Curupaytí 1186, (1607) – Villa Adelina, Buenos Aires.

**COLOMBIA**

Mattel Colombia, S.A., calle 123#7-07 P.5, Bogotá.

**BRASIL**

Mattel do Brasil Ltda. - CNPJ : 54.558.002/0004-72 Av. Tamboré, 1400/1440 Quadra A de 02 a 03 - 06460-000 - Barueri - SP. Atendimento ao Consumidor: 0800 550780.

©2003 Mattel, Inc. All Rights Reserved. ® and ™ designate U.S. trademarks of Mattel, Inc.

Fisher-Price, Inc., a subsidiary of Mattel, Inc., East Aurora, New York 14052, U.S.A.

©2003 Mattel, Inc. Tous droits réservés. ® et ™ désignent des marques déposées de Mattel, Inc. aux É.-U.

Fisher-Price, Inc., une filiale de Mattel, Inc., East Aurora, New York 14052, É. -U.