

Fisher-Price®

ENG Model Number: B9762
FR Numéro de modèle : B9762
ESP Número de modelo: B9762
P Número do Modelo: B9762



ENG Product features and decoration may vary from the photograph above.

FR Les caractéristiques du produit et les décorations peuvent varier par rapport à la photographie reproduite ci-dessus.

ESP Las características y decoración del producto pueden variar de las mostradas.

P As características e as decorações do produto podem variar da foto acima.

- ENG • Please keep this instruction sheet for future reference, as it contains important information.
- Adult assembly is required.
 - Requires three "AA" batteries (included).
 - Tools required for assembly: Phillips Screwdriver, Hammer and Scrap Block of Wood (not included).
 - If you have any questions about this product, or are missing a part, please contact Consumer Relations, **rather than return this product to the store.**
 - Age: 2-6 years
 - Weight limit: 27 kg (60 lbs).
- FR • Conserver ces instructions, car elles contiennent des renseignements importants.
- Le produit doit être assemblé par un adulte.
 - Fonctionne avec 3 piles AA (fournies).
 - Outils requis pour l'assemblage : tournevis cruciforme, marteau et bloc de bois (non fournis).
 - Pour toute question, ou s'il manque une pièce, communiquer avec le service à la clientèle **plutôt que de retourner le produit au magasin.**
 - Âge : 2 à 6 ans.
 - Poids maximal : 27 kg.

- ESP • Guardar estas instrucciones para futura referencia, ya que contienen información de importancia acerca de este producto.
- **LEA LAS INSTRUCCIONES ANTES DE USAR ESTE PRODUCTO.**
 - Requiere montaje por un adulto.
 - Funciona con tres pilas tipo 3 x "AA" x 1,5V (incluidas).
 - Herramientas necesarias para el montaje (no incluidas): destornillador de estrella, martillo y bloque de madera.
 - Si tiene una pregunta sobre este producto, o si falta alguna pieza, póngase en contacto con la oficina Mattel más próxima a su localidad, **en lugar de regresar este producto al local donde lo adquirió.**
 - Edades: 2-6 años
 - Peso máximo: 27 kg.
- P • Por favor, guarde esta folha de instruções para futuras consultas, pois ela contém informações importantes.
- Necessário a montagem por um adulto.
 - Requer três pilhas "AA" (incluídas).
 - Ferramentas necessárias para a montagem: chave de fenda Phillips, martelo e um bloco de madeira (não incluídos).
 - Se você tem qualquer dúvida sobre este produto, ou perdeu uma peça, por favor, entre em contato com o Atendimento ao Consumidor, **em vez de levar este produto de volta à loja.**
 - Idade: de 2 a 6 anos
 - Limite de Peso: 27 kg.



PARTS



PIÈCES



PIEZAS



PEÇAS

ENG IMPORTANT!

- Please save all packaging material until assembly is complete to ensure that no parts are discarded.
- If you are missing a part, please contact Consumer Relations, rather than return this product to the store.
- Please wipe each part with a clean, dry cloth before assembly.

FR IMPORTANT !

- Conserver tous les éléments de l'emballage jusqu'à ce que l'assemblage soit terminé pour éviter de jeter des pièces par mégarde.
- S'il manque une pièce, ne pas ramener le véhicule au magasin, communiquer plutôt avec le service à la clientèle.
- Avant l'assemblage, essuyer toutes les pièces à l'aide d'un chiffon propre et sec.

ESP ¡IMPORTANTE!

- Guardar todo el contenido del empaque hasta que el montaje esté completo para asegurarse de no descartar ninguna pieza necesaria.
- Si falta alguna pieza, ponerse en contacto con la oficina Mattel más próxima a su localidad, en lugar de regresar este producto al local donde lo adquirió.
- Pasarle un paño limpio y seco a todas las piezas antes de ensamblarlas.

P IMPORTANTE!

- Por favor, mantenha todo o material na embalagem até a montagem estar completa para assegurar-se de que nenhuma peça seja deixada de lado.
- Se você perder uma peça, por favor, entre em contato com o Atendimento ao Consumidor, em vez de levar este produto de volta à loja.
- Por favor, passe um pano limpo e seco em cada peça antes da montagem.



CAUTION



MISE EN GARDE



PRECAUCIÓN



ATENÇÃO

ENG This product contains small parts in its unassembled state. Adult assembly is required.

FR Le produit non assemblé contient de petits éléments détachables susceptibles d'être avalés. Il doit être assemblé par un adulte.

ESP Este producto incluye piezas pequeñas. Requiere montaje por un adulto.

P Este produto contém peças pequenas quando não está montado. A montagem deve ser feita por um adulto.

ENG Note: Some parts shown are assembled to both sides of the trike.

FR Remarque : Certaines pièces illustrées devront être assemblées de chaque côté du produit.

ESP Nota: Algunas piezas mostradas se ensamblan en ambos lados del triciclo.

P Nota: Algumas das peças mostradas são montadas dos dois lados do triciclo.

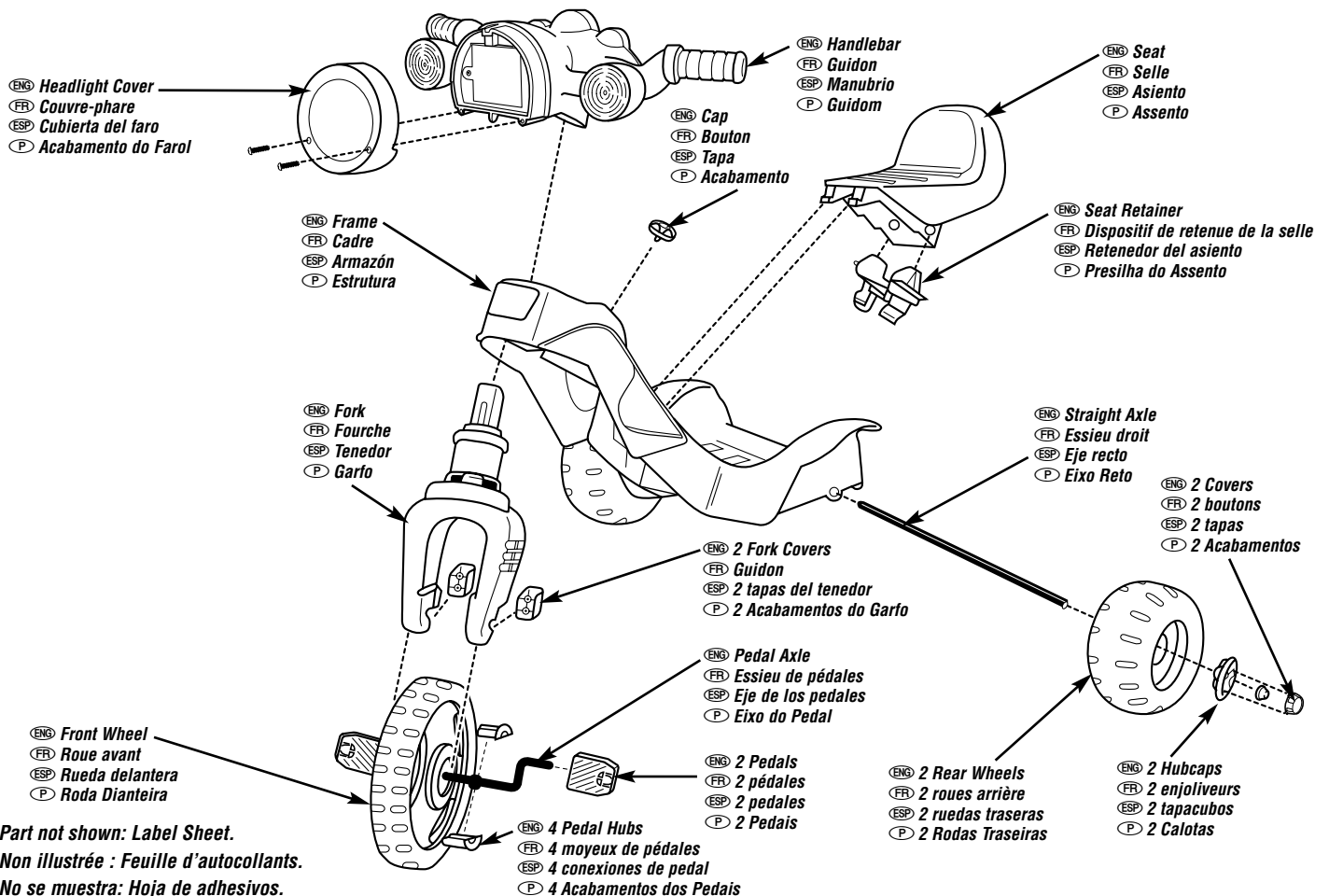

(ENG) ALL SHOWN ACTUAL SIZE
 (FR) DIMENSIONS RÉELLES
 (ESP) SE MUESTRAN A TAMAÑO REAL
 (P) TODOS EXIBIDOS EM TAMANHO NATURAL

(ENG) Note: Tighten and loosen all screws with a Phillips screwdriver. Do not over-tighten screws.

(FR) Remarque : Pour plus de commodité, un écrou borgne supplémentaire est fourni.

(ESP) Nota: ajustar y desajustar todos los tornillos con un destornillador de estrella, sin apretar en exceso.

(P) Nota: Aperte e solte todos os parafusos com uma chave de fenda Phillips. Não aperte os parafusos com muita força.



(ENG) #8 x 7.6 cm (3") Screw - 1
 (FR) Vis no 8 de 7,6 cm - 1
 (ESP) Tornillo No. 8 x 7,6 cm - 1
 (P) 1 Parafuso nº 8 x 7,6 cm



(ENG) #8 x 1.9 cm (3/4") Screw - 4
 (FR) Vis no 8 de 1,9 cm - 4
 (ESP) Tornillo N° 8 x 1,9 cm - 4
 (P) 4 Parafusos nº 8 x 1,9 cm

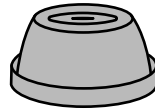

(ENG) Cap Nut - 2
 (FR) Écrou borgne - 2
 (ESP) Tuerca ciega - 2
 (P) 2 Ponteiras de Acabamento

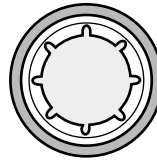

(ENG) #8 x 2.54 cm (1") Screw - 2
 (FR) Tornillo N°8 x 2,54 cm - 2
 (ESP) Tornillo N°8 x 2,54 cm - 2
 (P) 2 Parafusos nº 8 x 2,54 cm

(ENG) ASSEMBLY (FR) ASSEMBLAGE (ESP) MONTAJE (P) MONTAGEM

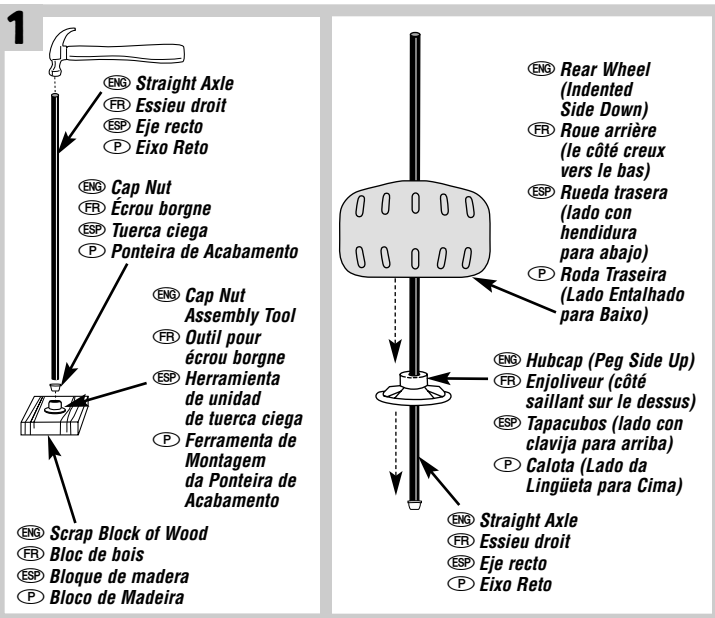

- (ENG) • Fit a cap nut into the cap nut assembly tool. Place one end of the straight axle into the cap nut.
 • Tap the end of the straight axle with a hammer. **Make sure the cap nut is securely attached to the straight axle.**
 • Slide a hubcap (peg side up) onto the straight axle.
 • Slide a rear wheel (indented side down) onto the straight axle.
- (FR) • Insérer un écrou borgne dans l'outil pour écrou borgne. Placer une extrémité de l'essieu droit dans l'écrou borgne.
 • Frapper l'autre extrémité de l'essieu droit avec un marteau. **S'assurer que l'écrou borgne est solidement fixé à l'essieu droit.**
 • Glisser un enjoliveur, le côté saillant vers le haut, sur l'essieu droit.
 • Glisser une roue arrière, le côté creux vers le bas, sur l'essieu droit.
- (ESP) • Ajustar una tuerca ciega en la herramienta de unidad de tuerca ciega. Colocar un extremo del eje recto en la tuerca ciega.
 • Golpear el extremo del eje recto con un martillo. **Cerciorarse de que la tuerca ciega esté bien ajustada en el eje recto.**
 • Introducir un tapacubos (lado con clavija para arriba) en el eje recto.
 • Introducir una rueda trasera (lado con hendidura para abajo) en el eje recto.

- (P) • Encaixe a ponteira de acabamento na ferramenta de montagem da ponteira de acabamento. Coloque uma ponta do eixo reto dentro da ponteira de acabamento.
 • Bata na ponta do eixo reto com o martelo. **Certifique-se de que a ponteira de acabamento esteja firmemente encaixada na ponta do eixo.**
 • Coloque uma calota (lado da lingüeta virada para cima) por cima do eixo traseiro.
 • Coloque uma roda traseira (lado entalhado virado para baixo) por cima do eixo traseiro.

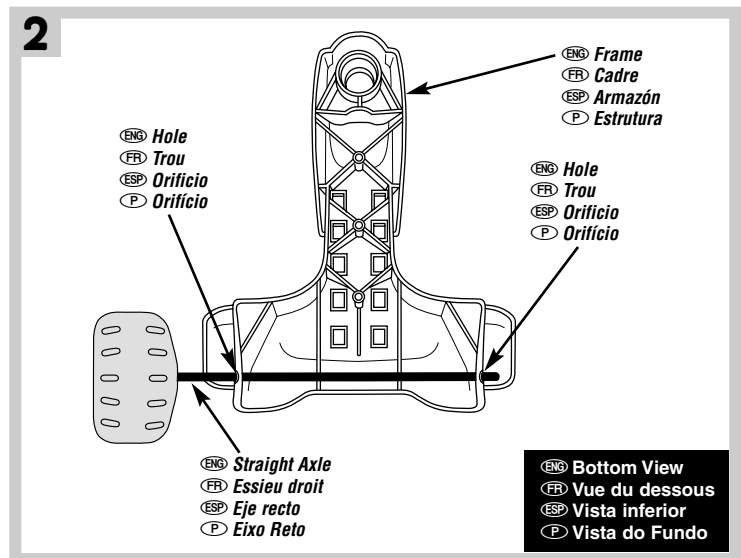

- (ENG) • Turn the frame upside-down.
 • Insert the straight axle through the holes in the rear of the frame.
- (FR) • Retourner le cadre.
 • Glisser l'essieu droit dans les trous à l'arrière du cadre.
- (ESP) • Poner el armazón al revés.
 • Introducir el eje recto en los orificios de la parte trasera del armazón.
- (P) • Vire a estrutura com a parte de cima para baixo.
 • Coloque o eixo reto através dos orifícios na parte de trás da estrutura.

3

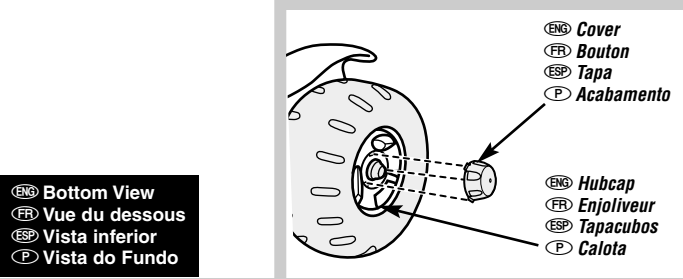
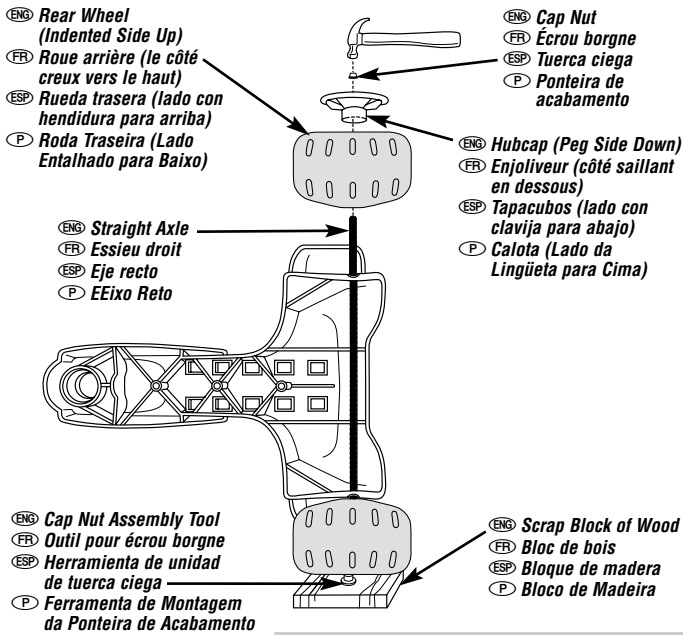

- ENG • Turn the frame on its side with the exposed end of the straight axle up.
- Place the cap nut assembly tool under the assembled rear wheel and onto the cap nut.
- Slide a rear wheel (*indented side up*) onto the end of the straight axle.
- Slide a hubcap (*peg side down*) onto the straight axle.
- Place a cap nut on the end of the straight axle. Tap the cap nut with a hammer. **Gently pull the rear wheel up to be sure the cap nut is securely attached to the straight axle.**
- Insert one of the tabs on a cover into a slot in the hubcap. Push to snap the cover into place. Repeat this procedure to attach the other cover to the other hubcap.
- FR • Tourner le cadre sur le côté, l'extrémité exposée de l'essieu droit au-dessus.
- Placer l'outil pour écrou borgne sous la roue arrière assemblée et sur l'écrou borgne.
- Glisser une roue arrière, le côté creux vers le haut, sur l'extrémité de l'essieu droit.
- Glisser un enjoliveur, le côté saillant vers le bas, sur l'essieu droit.
- Placer un écrou borgne à l'extrémité de l'essieu droit. Frapper l'écrou borgne avec un marteau. **Tirer doucement sur la roue arrière pour s'assurer que l'écrou borgne est solidement fixé à l'essieu.**
- Insérer une des pattes d'un des boutons dans une fente de l'enjoliveur. Pousser pour bien emboîter le bouton. Répéter ce procédé pour fixer l'autre bouton à l'autre enjoliveur.
- ESP • Poner el armazón sobre un costado con el extremo expuesto del eje recto para arriba.
- Poner la herramienta de unidad de tuerca ciega debajo de la rueda trasera montada y en la tuerca ciega.
- Introducir una rueda trasera (lado con hendidura para arriba) en el extremo del eje recto.
- Introducir un tapacubos (lado con clavija para abajo) en el eje recto.
- Poner una tuerca ciega en el extremo del eje recto. Golpear la tuerca ciega con un martillo. **Jalar cuidadosamente la rueda trasera para arriba para cerciorarse de que la tuerca ciega está bien ajustada en el eje recto.**
- Introducir una de las lengüetas de una tapa en una ranura del tapacubos. Empujar para ajustar la tapa en su lugar. Repetir este procedimiento para ajustar la otra tapa en el otro tapacubos.

- P • Vire a estrutura de lado com a ponta livre do eixo reto para cima.
- Coloque a ferramenta da ponteira de acabamento embaixo da montagem da roda traseira e sobre a ponteira de acabamento.
- Coloque uma roda traseira (lado entalhado para cima) sobre a ponta do eixo reto.
- Coloque uma calota (lado da lingüeta para baixo) sobre o eixo reto.
- Coloque uma ponteira de acabamento na ponta do eixo reto. Bata na ponteira de acabamento com um martelo. **Levante com delicadeza a roda traseira para certificar-se de que a ponteira de acabamento esteja firmemente encaixada no eixo reto.**
- Coloque um dos encaixes em um acabamento dentro da abertura na calota. Empurre para encaixar o acabamento no lugar. Repita este procedimento para encaixar o outro acabamento na outra calota.

4

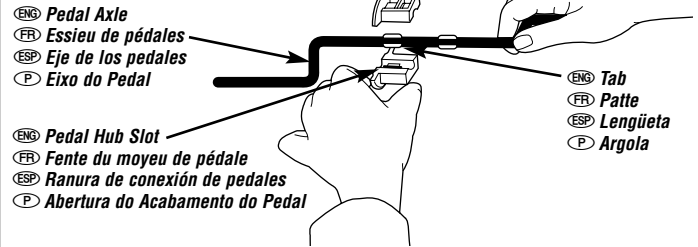

- ENG • Fit two pedal hubs onto the pedal axle tabs. Make sure the tabs fit into the slot in each pedal hub.
- FR • Fixer deux moyeux aux pattes de l'essieu de pédales. S'assurer que les pattes sont bien insérées dans chaque moyeu de pédale.
- ESP • Ajustar dos conexiones de pedal en las lengüetas del eje de los pedales. Cerciorarse de que las lengüetas se ajusten en la ranura de cada conexión de pedal.
- P • Encaixe os dois acabamentos do pedal sobre os encaixes do eixo do pedal. Certifique-se de que as aberturas do acabamento do pedal estão firmemente encaixadas na argola.

5

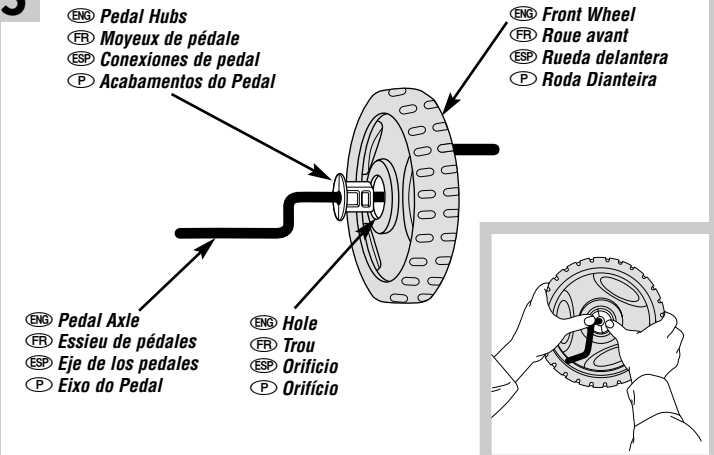

- ENG • While holding the pedal hubs on the pedal axle, insert the pedal axle through the hole in the centre of the front wheel.
- Push the pedal hubs into the centre of the front wheel until they are flush with the surface of the front wheel.
- FR • En tenant les moyeux de pédale sur l'essieu de pédales, insérer ce dernier dans le trou, au centre de la roue avant.
- Pousser les moyeux de pédale dans le centre de la roue avant jusqu'à ce qu'ils soient de niveau avec la surface de la roue avant.
- ESP • Mientras sujeta las conexiones de pedal en el eje de los pedales, introducir el eje de los pedales en el orificio en el centro de la rueda delantera.
- Empujar las conexiones de pedal en el centro de la rueda delantera hasta que queden niveladas con la superficie de la rueda delantera.
- P • Enquanto segura os acabamentos do pedal no eixo do pedal, coloque o eixo do pedal dentro do orificio central na roda dianteira.
- Empurre os acabamentos do pedal na direção do orificio central da roda dianteira até que eles estejam alinhados com a superfície do orificio central da roda dianteira.

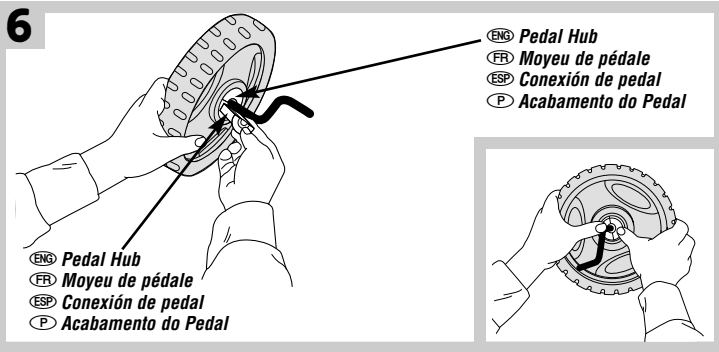

- ENG • Turn the front wheel assembly over.
 - Insert the remaining pedal hubs on top of and below the pedal axle and into the hole in the centre of the front wheel.
 - Push the pedal hubs into the centre of the front wheel until they are flush with the surface of the front wheel.
- FR • Retourner la roue avant assemblée.
 - Insérer le moyeu de pédale qui reste à la fois sur le dessus et sur le dessous de l'essieu de pédales et dans le trou au centre de la roue avant.
 - Pousser les moyeux de pédale dans le centre de la roue avant jusqu'à ce qu'ils soient de niveau avec la surface de la roue avant.
- ESP • Poner al revés la unidad de la rueda delantera.
 - Introducir las conexiones de pedal restantes encima y debajo del eje de los pedales y en el orificio del centro de la rueda delantera.
 - Empujar las conexiones de pedal en el centro de la rueda delantera hasta que queden niveladas con la superficie de la rueda delantera.
- P • Vire a montagem da roda dianteira ao contrário.
 - Coloque os acabamentos do pedal restantes por cima e por baixo do eixo do pedal e dentro do orifício central da roda dianteira.
 - Empurre os acabamentos do pedal na direção do orifício central da roda dianteira até que eles estejam alinhados com a superfície do orifício central da roda dianteira.

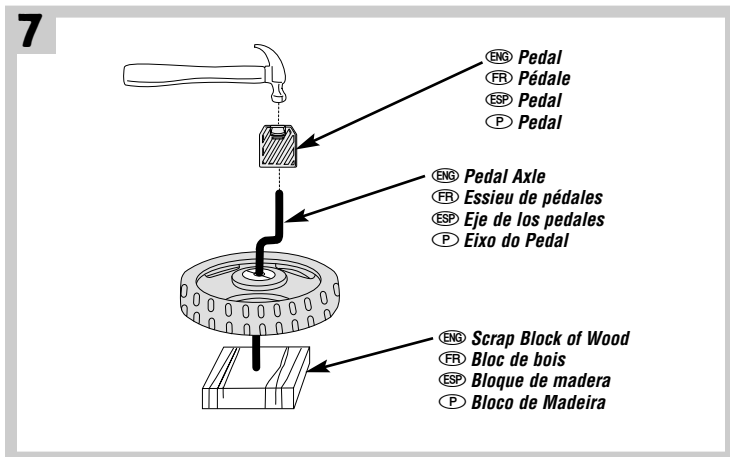

- ENG • Fit a pedal on the pedal axle. Tap the pedal with a hammer until it is secure.
 - Pull the pedal up to be sure it is secure. If you can remove it, you have not secured it properly. Tap it with the hammer again.
 - Repeat this procedure to attach the other pedal to the other end of the pedal axle.
- FR • Fixer une pédale à l'essieu de pédales. Frapper la pédale avec un marteau pour s'assurer qu'elle est bien fixée.
 - Tirer sur la pédale pour s'assurer qu'elle est bien fixée. S'il est possible de la retirer, c'est qu'elle n'a pas été fixée correctement. Frapper dessus encore une fois avec un marteau.
 - Répéter ce procédé pour fixer l'autre pédale à l'autre extrémité de l'essieu de pédales.
- ESP • Ajustar un pedal en el eje de los pedales. Golpear el pedal con un martillo hasta que quede seguro.
 - Jalar el pedal para arriba para cerciorarse de que está bien ajustado. Si se desprende, volver a golpearlo con el martillo.
 - Repetir este procedimiento para ajustar el otro pedal en el otro extremo del eje de los pedales.

- P • Encaixe um pedal no eixo do pedal. Bata no pedal com um martelo até que ele fique encaixado.
 - Puxe o pedal para certificar-se de que ele está firmemente encaixado. Se você conseguir removê-lo, então ele não ficou encaixado apropriadamente. Bata novamente nele com o martelo.
 - Repita este procedimento para encaixar o outro pedal na ponta do outro eixo do pedal.

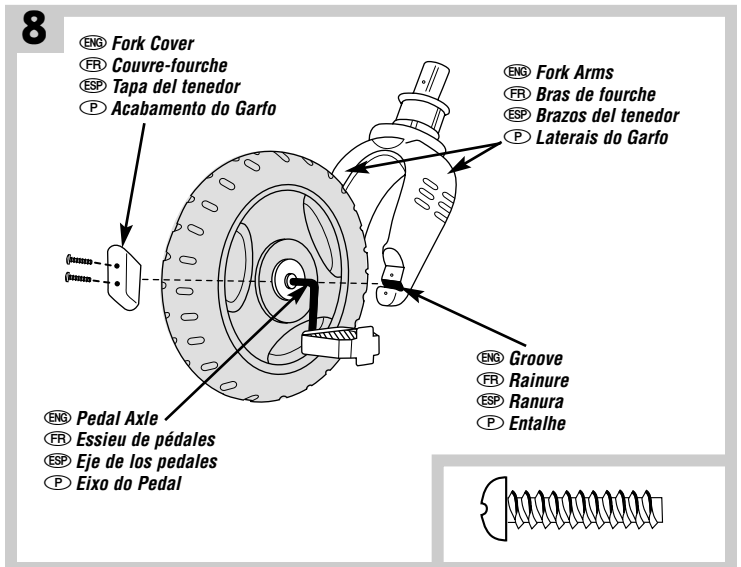

- ENG • Place the front wheel assembly between the fork arms. Make sure the pedal axle fits into the groove at the bottom of each fork arm.
 - Place a fork cover over the pedal axle on one fork arm.
 - Insert two #8 x 1,9 cm ($\frac{3}{4}$ ") screws into the fork cover and tighten.
 - Repeat this procedure to attach the other fork cover to the other fork arm.
- FR • Placer la roue avant assemblée entre les bras de la fourche. S'assurer que l'essieu de pédale est enchâssé dans la fente du bas de chaque bras de fourche.
 - Placer un couvre-fourche sur l'essieu de pédales d'un bras de fourche.
 - Insérer deux vis n° 8 de 1,9 cm dans la fourche et les serrer.
 - Répéter ce procédé pour fixer l'autre couvre-fourche à l'autre bras de fourche.
- ESP • Colocar la unidad de la rueda delantera entre los brazos del tenedor. Cerciorarse de que el eje de los pedales quepa en la ranura en la parte inferior de cada brazo del tenedor.
 - Poner una tapa del tenedor sobre el eje de los pedales en un brazo de tenedor.
 - Introducir dos tornillos N° 8 x 1,9 cm en la tapa del tenedor y ajustarlos.
 - Repetir este procedimiento para ajustar la otra tapa del tenedor en el otro brazo del tenedor.
- P • Coloque a montagem da roda dianteira entre as laterais do garfo. Certifique-se de que o eixo do pedal fique encaixado no entalhe na parte inferior de cada lateral do garfo.
 - Coloque um acabamento do garfo sobre o eixo do pedal em uma lateral do garfo.
 - Coloque dois parafusos n° 8 x 1,9 cm dentro do acabamento e aperte.
 - Repita este procedimento para fixar o outro acabamento na outra lateral do garfo.

9

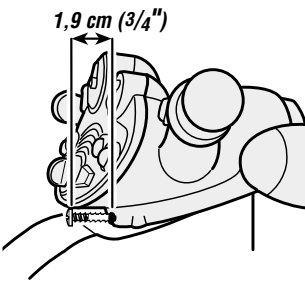

- ENG **FIRST**, insert the screw so that 1,9 cm (3/4") is visible. **THEN**, tighten the screw.
- FR **D'ABORD**, insérer la vis de façon à voir 1,9 cm de sa longueur. **ENSUITE**, la serrer.
- ESP **PRIMERO**, introducir el tornillo de modo que resalte 1,9 cm y, **LUEGO**, ajustar el tornillo.
- P **PRIMEIRO**, coloque o parafuso de forma que 1,9 cm dele fiquem à vista. **DEPOIS**, aperte o parafuso.

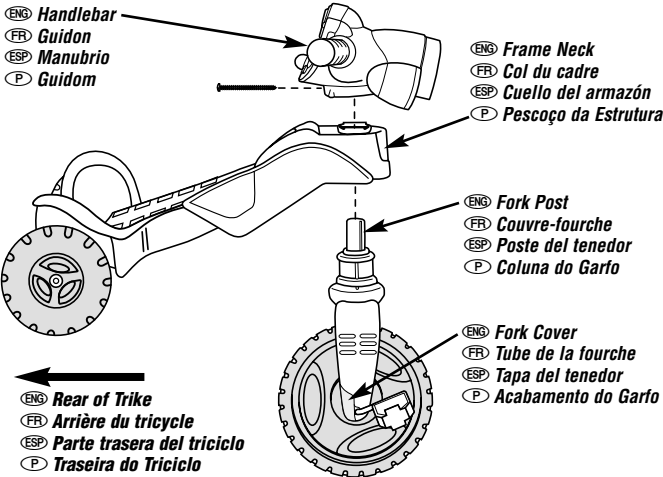

- ENG • Insert the fork post up through the hole in the neck of the frame. **Make sure the fork is positioned so that the fork covers face the rear wheels.**
 - Place the handlebar onto the fork post and push it down onto the frame. Make sure the handlebar is positioned so that the screw hole faces the rear wheels and aligns with the screw hole in the fork post.
 - Insert the #8 x 7,6 cm (3") screw through the hole in the handlebar and into the fork post so that part of the screw about 1,9 cm (3/4") is still visible. Tighten the screw.
- FR • Insérer le tube de la fourche dans le trou du col du cadre. **S'assurer que le tube est placé de façon que les couvre-fourches soient face aux roues arrière.**
 - Placer le guidon sur le tube de la fourche et le pousser dans le cadre. S'assurer que le guidon est placé de façon que le trou pour vis soit face aux roues arrière et aligné avec le trou pour vis du tube de la fourche.
 - Insérer la vis n° 8 de 7,6 cm dans le trou du guidon, jusque dans tube de la fourche de façon à voir une partie de la vis (environ 1,9 cm). Serrer la vis.
- ESP • Introducir el poste del tenedor en el orificio en el cuello del armazón. **Cerciorarse de que el tenedor esté colocado de modo que las tapas del tenedor apunten hacia las ruedas traseras.**
 - Colocar el manubrio en el poste del tenedor y empujarlo para abajo en el armazón. Cerciorarse de que el manubrio esté colocado de modo que el orificio de tornillo apunte hacia las ruedas traseras y se alinee con el orificio de tornillo del poste del tenedor.
 - Introducir el tornillo N°8 x 7,6 cm en el orificio del manubrio y en el poste del tenedor de modo que parte del tornillo (aprox. 1,9 cm) quede visible. Apretar el tornillo.
- P • Coloque a coluna do garfo através do orifício no pescoço da estrutura. **Certifique-se de que a fixação do garfo esta posicionada de forma que os acabamentos do garfo estejam virados para as rodas traseiras.**
 - Coloque o guidom por cima da coluna do garfo e pressione-a para baixo sobre a estrutura. Certifique-se de que o guidom está colocado de forma que o orifício do parafuso esteja virado na direção das rodas traseiras e alinhado com o orifício do parafuso na coluna do garfo.
 - Coloque o parafuso nº 8 x 7,6 cm através do orifício no guidom e por dentro da coluna do garfo de forma que parte do parafuso (aproximadamente 1,9 cm) fique visível. Aperte o parafuso.

10

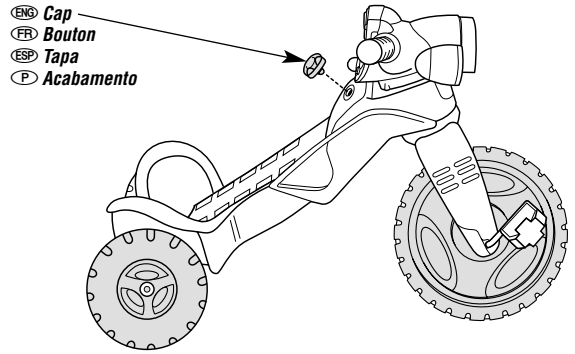

- ENG • Insert and **"snap"** the cap into the hole in the frame.
- FR • **Emboîter** le bouton dans le trou du cadre.
- ESP • Introducir y **ajustar** la tapa en el orificio del armazón.
- P • Coloque e **"encaixe"** o acabamento dentro do orifício na estrutura.

11

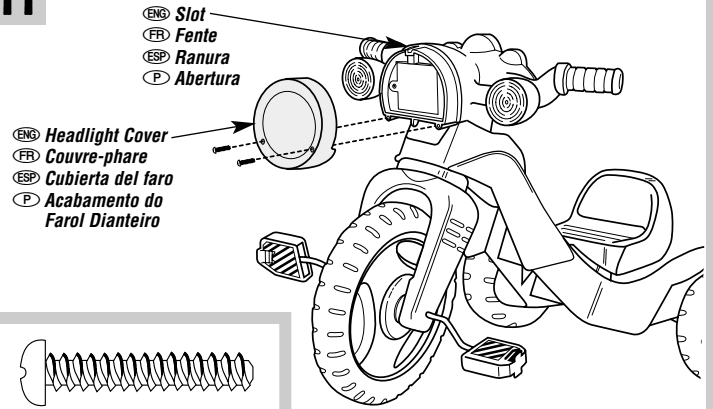

- ENG • Fit the tab on the headlight cover to the slot in the top of the handlebar.
 - Insert two #8 x 2,54 cm (1") screws into the headlight cover. Tighten the screws.
- FR • Insérer la patte du couvre-phare dans la fente sur le dessus du guidon.
 - Insérer deux vis n° 8 de 2,54 cm, comme illustré. Serrer les vis.
- ESP • Ajustar la lengüeta de la cubierta del faro en la ranura de la parte superior del manubrio.
 - Introducir dos tornillos N°8 x 2,54 cm en la cubierta del faro. Ajustar los tornillos.
- P • Fixe o encaixe do acabamento do farol dianteiro na abertura na parte superior do guidom.
 - Coloque dois parafusos nº 8 x 2,54 cm dentro do acabamento do farol dianteiro. Aperte os parafusos.

12

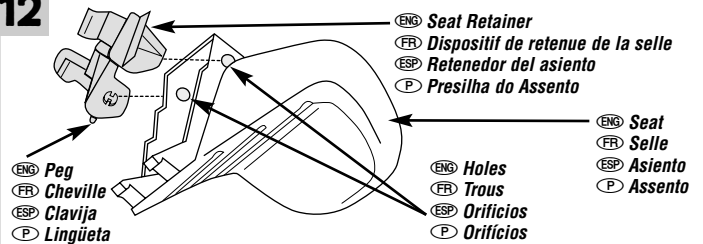

- ENG • Turn the seat upside-down.
 - Fit the small pegs on the seat retainer into the holes in the seat.
- FR • Retourner la selle.
 - Insérer les petites chevilles du dispositif de retenue de la selle dans les trous de la selle.
- ESP • Poner el asiento al revés.
 - Ajustar las pequeñas lengüetas del retenedor del asiento en los orificios del asiento.
- P • Vire o assento para baixo.
 - Encaixe as lingüetas pequenas na presilha do assento dentro dos orificios no assento.

ENG LABEL DECORATION **FR POSE DES AUTOCOLLANTS**
ESP DECORACIÓN DE LAS ETIQUETAS **P ADESIVOS PARA DECORAR**

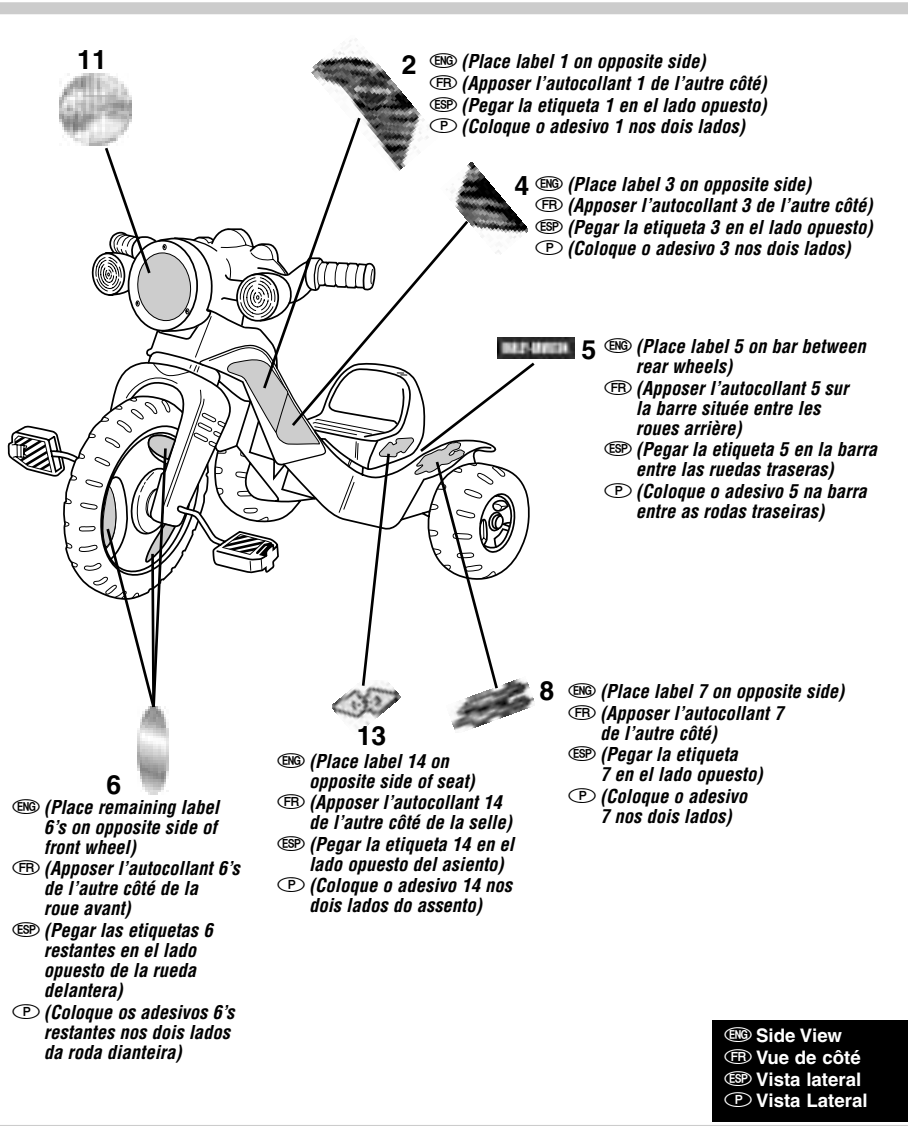

ENG **NOTE:** Your vehicle comes with replacement warning labels which you can apply over the factory applied warning label if English is not your primary language. Select the warning label with the appropriate language for you.

Proper label application will help to keep the labels looking their best!

- Before applying the label, wipe the surface of the handle with a clean, dry cloth to remove any dust or oils.
- Remove the backing from the label.
- First, position the centre of the label on the handle, as shown. Then, smooth each end of the label outward to attach it to the handle.
- For best results, avoid repositioning a label once it has been applied to the handle.

FR **REMARQUE :** Ce véhicule comprend des autocollants d'avertissement de rechange qu'il est possible d'apposer sur l'autocollant de langue anglaise collé à l'usine. Choisir l'autocollant rédigé dans la langue voulue.

Apposer les autocollants avec soin pour un résultat satisfaisant et durable.

- Avant d'apposer un autocollant, essuyer la surface de la poignée avec un linge propre et sec pour enlever toute trace de saleté ou tout dépôt graisseux.
- Enlever la pellicule protectrice de l'autocollant.
- Apposer d'abord le centre de l'autocollant sur la poignée, comme illustré. Puis, lisser chaque extrémité de l'autocollant vers l'extérieur.
- Pour de meilleurs résultats, éviter d'apposer un autocollant plus d'une fois sur la poignée.

ESP **NOTA:** Este vehículo incluye etiquetas adhesivas de advertencia en español que podrá colocar sobre las etiquetas en inglés. Seleccione la etiqueta de advertencia en el idioma de su elección.

La colocación correcta de las etiquetas ayudará a que luzcan de manera óptima.

- Antes de pegar la etiqueta, limpiar la superficie del manubrio con un paño limpio y seco para eliminar polvo o aceite.
- Despegar la etiqueta del papel.
- Primero, colocar el centro de la etiqueta en el manubrio, como se muestra. Luego, frotar los extremos de la etiqueta hacia afuera para que quede bien adherida al manubrio.
- Para óptimos resultados, evitar despegar y volver a pegar la etiqueta en el manubrio.

P **NOTA:** O seu veículo traz incluídos autocolantes em várias línguas. Escolha o que for da sua conveniência e aplique-o sobre aquele que o veículo traz de fábrica.

A adequada aplicação dos adesivos é imprescindível para que eles mantenham boa aparência!

- Antes de aplicar o adesivo, limpe a superfície da alça com um pano limpo e seco para remover qualquer poeira ou óleo.
- Remova a parte de trás do adesivo.
- Primeiro posicione o centro do adesivo na alça, como mostrado. Depois, passe a mão sobre cada ponta do adesivo para fixá-lo na alça.
- Para melhores resultados, evite tentar posicionar a etiqueta novamente uma vez que ela tenha sido colocada na alça.

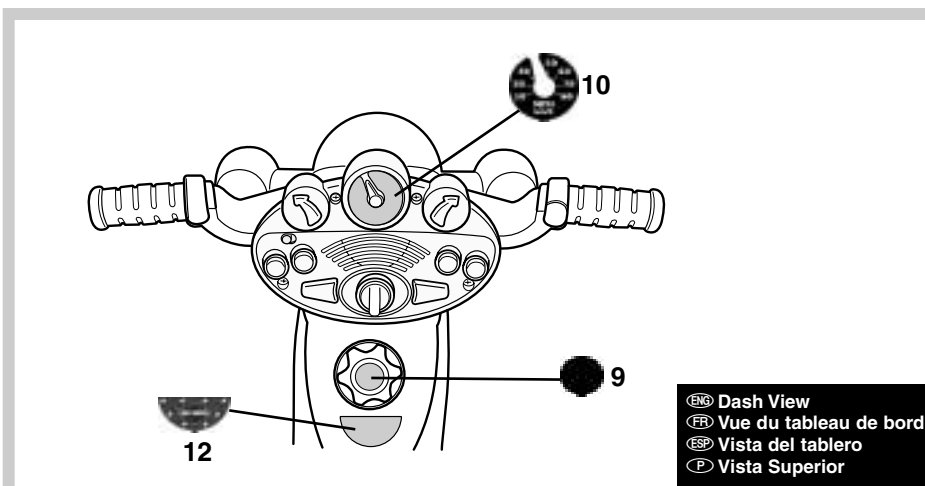

(ENG) ATTACHING THE SEAT (FR) POUR FIXER LA SELLE
(ESP) AJUSTAR EL ASIENTO (P) ENCAIXANDO O ASSENTO

- (ENG) Hint:** The seat can be attached to the frame in any of three positions, depending on the size of your child. Check your child's fit on the trike by observing the seat to pedal distance, as it is being ridden. If the pedals seem too far away or too close for your child, move the seat up or down.
- (FR) Remarque :** La selle peut être fixée au cadre à trois positions différentes, selon la taille de l'enfant. S'assurer du bon ajustement du produit en vérifiant la distance entre la selle et les pédales quand l'enfant conduit le tricycle. Si les pédales semblent trop éloignées ou trop rapprochées, déplacer la selle vers le haut ou le bas.
- (ESP) Consejo:** El asiento se puede ajustar al armazón en una de tres posiciones, según el tamaño del niño. Verifique el ajuste del asiento, observando la distancia del asiento al pedal, mientras su hijo anda en el triciclo. Si los pedales están muy cerca o muy lejos para la comodidad del niño, mover el asiento para arriba o abajo, según sea necesario.
- (P) Dica:** O assento pode ser encaixado na estrutura em três posições diferentes, dependendo do tamanho da criança. Verifique o ajuste da criança no triciclo observando a distância do assento em relação ao alcance do pedal, conforme vai realizando a montagem. Se os pedais parecem muito distantes ou próximos demais para a criança, mova o assento para cima ou para baixo.

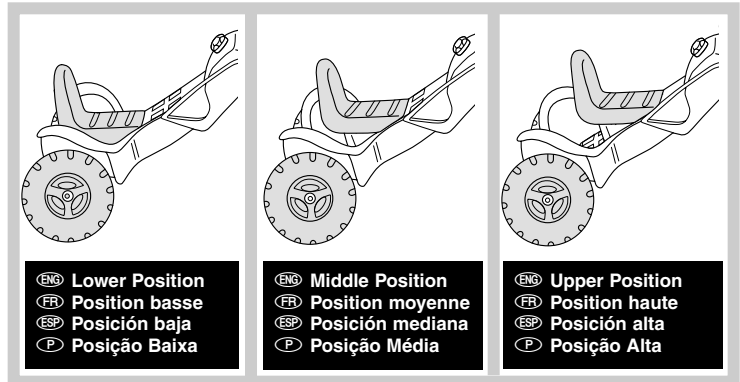
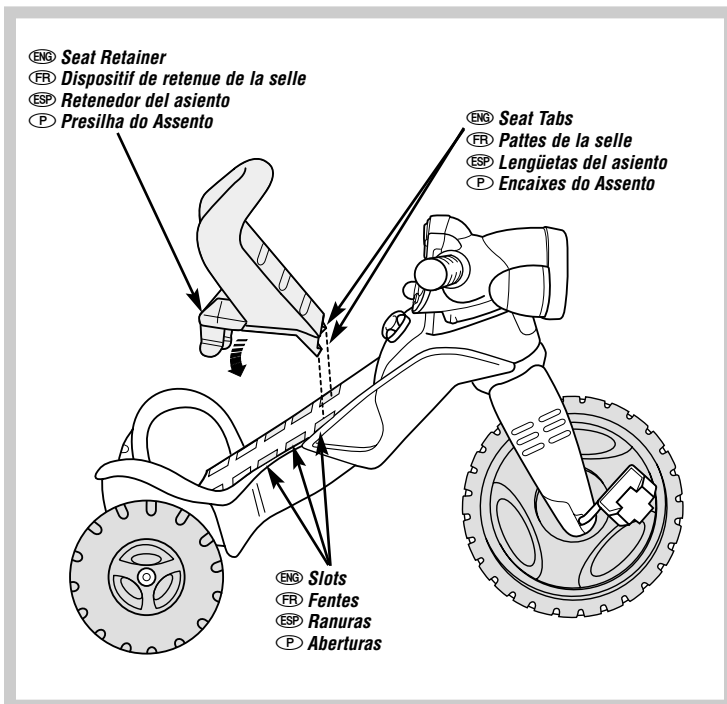

- (ENG)** At an angle, insert the tabs on the seat into any of the top three sets of slots for the lower, middle or upper position.
- Lower the seat so that the seat retainer inserts and snaps into the slots in the frame.
 - Pull up on the seat to be sure it is secure.
- (FR)** Insérer de biais les pattes de la selle dans n'importe quelle des trois séries de fentes des positions inférieure, centrale et supérieure.
- Abaisser la selle de façon que le dispositif de retenue de la selle s'emboîte dans les fentes du cadre.
 - Tirer sur la selle pour s'assurer qu'elle est bien fixée.
- (ESP)** En ángulo, introducir las lengüetas del asiento en cualquiera de los tres conjuntos de ranuras superiores para la posición baja, mediana o alta.
- Bajar el asiento para que el retenedor del asiento se meta y ajuste en las ranuras del armazón.
 - Jalar el asiento para arriba para verificar que está seguro.
- (P)** Inclinando, coloque os encaixes do assento dentro de qualquer um dos três conjuntos de aberturas para a posição baixa, intermediária ou alta.
- Abaixe o assento de forma que a presilha do assento se encaixe dentro das aberturas na estrutura.
 - Puxe o assento para cima para certificar-se de que ele está firmemente encaixado.

ENG BATTERY INSTALLATION FR INSTALLATION DES PILES ESP INSTALACIÓN DE LAS PILAS P COLOCAÇÃO DAS PILHAS

- ENG For best performance, we recommend replacing the batteries that came with this trike, with three, new, **alkaline** "AA" (LR6) batteries.
- FR Pour de meilleurs résultats, il est recommandé de remplacer les piles fournies avec ce produit par 3 piles **alcalines** AA (LR6) neuves.
- ESP Para óptimos resultados, recomendamos sustituir las pilas que incorpora este triciclo por tres nuevas pilas **alcalinas** tipo 3 x "AA" (LR6) x 1,5V.
- P Para um melhor desempenho, recomendamos a substituição das pilhas que vêm com o triciclo por três novas pilhas **alcalinas** "AA" (LR6).

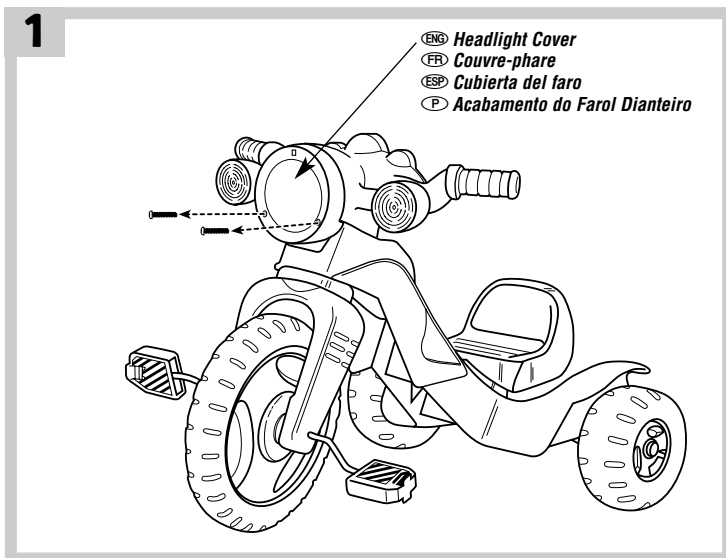

- ENG • Loosen and remove the two screws from the headlight cover. Remove the headlight cover.
- FR • Desserrer et retirer les deux vis du couvre-phare. Retirer le couvre-phare.
- ESP • Desajustar y retirar los dos tornillos de la cubierta del faro. Retirar la cubierta del faro.
- P • Solte e remova os dois parafusos do acabamento do farol dianteiro. Remova o farol dianteiro.

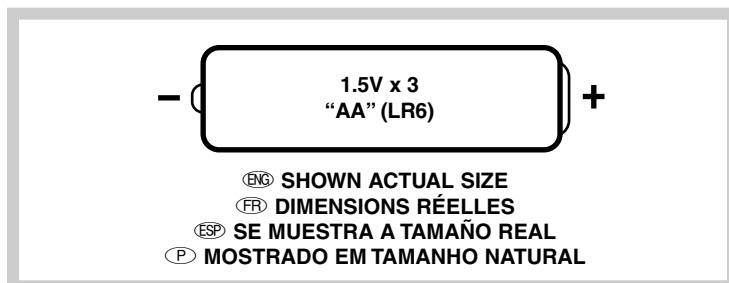
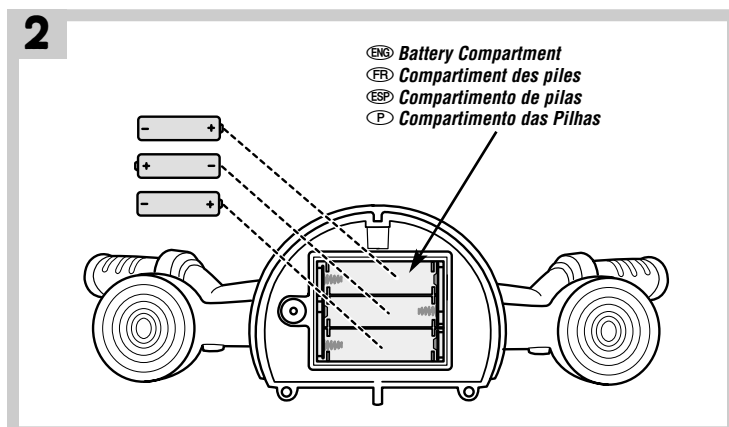

- ENG **Hint:** When sound or lights become faint or stop, it's time for an adult to replace the batteries. We recommend the use of **alkaline** batteries for longer battery life.
- FR **Remarque :** Quand les sons ou les lumières s'affaiblissent ou cessent, un adulte doit remplacer les piles. Il est recommandé d'utiliser des piles **alcalines**, car elles durent plus longtemps.
- ESP **Consejo:** Si los sonidos o luces pierden intensidad o dejan de funcionar, es hora de sustituir las pilas. Se recomienda usar pilas **alcalinas** para una mayor duración.
- P **Dica:** Quando o som ou as luzes começarem a falhar ou pararem definitivamente, é hora de um adulto substituir as pilhas. Recomendamos o uso de pilhas **alcalinas** para um tempo maior de vida útil.

- ENG • Loosen the screw in the battery compartment door. Open the battery compartment door.
 - Insert three "AA" (LR6) **alkaline** batteries.
 - Close the battery compartment door and tighten the screw.
 - Replace the headlight cover. Replace the screws and tighten.
- FR • Desserrer la vis du couvercle du compartiment des piles. Ouvrir le compartiment.
 - Insérer trois piles **alcalines** AA (LR6).
 - Refermer le compartiment des piles et serrer la vis.
 - Remettre le couvre-phare en place. Remettre les vis en place et les serrer.
- ESP • Destornillar el tornillo de la tapa del compartimento de pilas. Abrir la tapa del compartimento.
 - Introducir tres pilas **alcalinas** tipo 3 x "AA" (LR6) x 1,5V.
 - Cerrar la tapa del compartimento de pilas y ajustar el tornillo.
 - Regresar la cubierta del faro a su lugar. Ajustar los tornillos y apretarlos.
- P • Solte o parafuso na tampa do compartimento das pilhas. Abra a tampa do compartimento.
 - Coloque três pilhas **alcalinas** "AA" (LR6).
 - Feche a tampa do compartimento das pilhas e aperte o parafuso.
 - Recoloque o acabamento do farol dianteiro. Recoloque os parafusos e aperte.

ENG BATTERY SAFETY INFORMATION

FR CONSEILS DE SÉCURITÉ CONCERNANT LES PILES

ESP INFORMACIÓN DE SEGURIDAD SOBRE LAS PILAS

P INFORMAÇÃO SEGURA SOBRE AS PILHAS

ENG Batteries may leak fluids that can cause a chemical burn injury or ruin your toy. To avoid battery leakage:

- Do not mix old and new batteries or batteries of different types: alkaline, standard (carbon-zinc) or rechargeable (nickel-cadmium).
- Insert batteries as indicated inside the battery compartment.
- Remove batteries during long periods of non-use. Always remove exhausted batteries from the toy. Dispose of batteries safely.
- Never short-circuit the battery terminals.
- Use only batteries of the same or equivalent type, as recommended.
- Do not charge non-rechargeable batteries.
- Remove rechargeable batteries from the toy before charging.
- If removable, rechargeable batteries are used, they are only to be charged under adult supervision.

FR Des substances liquides peuvent s'écouler des piles et provoquer soit des brûlures chimiques soit endommager le jouet. Pour éviter tout écoulement des piles :

- Ne pas mélanger des piles usées avec des piles neuves ou différents types de piles : alcalines, standard (carbone-zinc) ou rechargeables (nickel-cadmium).
- Insérer les piles comme indiqué à l'intérieur du compartiment des piles.
- Enlever les piles lorsque le jouet n'est pas utilisé pendant une longue période. Ne jamais laisser des piles usées dans le jouet. Jeter les piles usées dans un conteneur réservé à cet usage.
- Ne jamais court-circuiter les bornes des piles.
- Utiliser uniquement des piles de même type ou de type équivalent, comme conseillé.
- Ne pas recharger des piles non rechargeables.
- Les piles rechargeables doivent être retirées du jouet avant chargement.
- En cas d'utilisation de piles rechargeables, celles-ci ne doivent être chargées que par un adulte.

ESP Las pilas pueden desprender líquido corrosivo, que puede provocar quemaduras o estropear el producto (el juguete en este caso). Para evitar el derrame de líquido corrosivo de las pilas:

- No mezclar nunca pilas nuevas con gastadas (cambiarlas todas al mismo tiempo) ni mezclar nunca pilas alcalinas, estándar (carbono-cinc) y recargables (níquel-cadmio).
- Asegurarse de colocar correctamente las pilas, según la polaridad indicada.
- Retirar las pilas del juguete si no se va a utilizar durante un largo período de tiempo. No dejar nunca pilas gastadas en el juguete. Desechar las pilas gastadas en un contenedor especial para pilas.
- No provocar cortocircuitos en los polos de las pilas.
- Utilizar únicamente pilas del tipo recomendado o equivalente.
- No intentar recargar las pilas no-recargables.
- Si se utilizan pilas recargables, retirarlas del juguete para cargarlas.
- Cargar las pilas recargables siempre bajo la vigilancia de un adulto.

P As pilhas podem derramar fluido que pode provocar queimaduras químicas ou estragar o brinquedo. Para evitar a fuga de fluido:

- Não colocar pilhas gastas e pilhas novas no mesmo brinquedo, nem pilhas de tipos diferentes: alcalinas, standard (carbono-zinco) ou recarregáveis (níquel-cádmio).
- Instalar as pilhas conforme indicado no interior do compartimento de pilhas.
- Retirar as pilhas se o produto não for utilizado por um longo período de tempo. Retirar sempre as pilhas gastas do brinquedo. Deitar as pilhas gastas em contentor especial de pilhas.
- Não provocar curtos-circuitos nos bornes da pilha.
- Usar apenas pilhas do mesmo tipo ou equivalentes, conforme recomendado nas instruções do brinquedo.
- Não carregar pilhas não recarregáveis.
- Retirar as pilhas recarregáveis do brinquedo antes de proceder ao seu carregamento.
- Se forem usadas pilhas recarregáveis e reutilizáveis, as pilhas devem ser carregadas apenas sob a supervisão de um adulto.

ENG REMOVING THE SEAT

FR POUR ENLEVER LA SELLE

ESP QUITAR EL ASIENTO

P REMOVENDO O ASSENTO

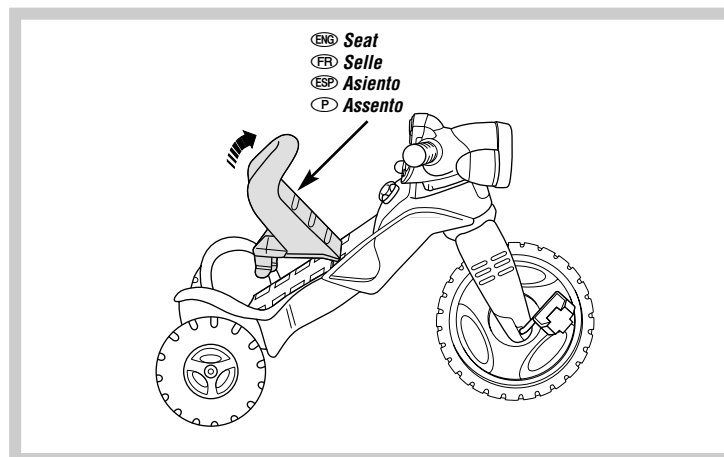
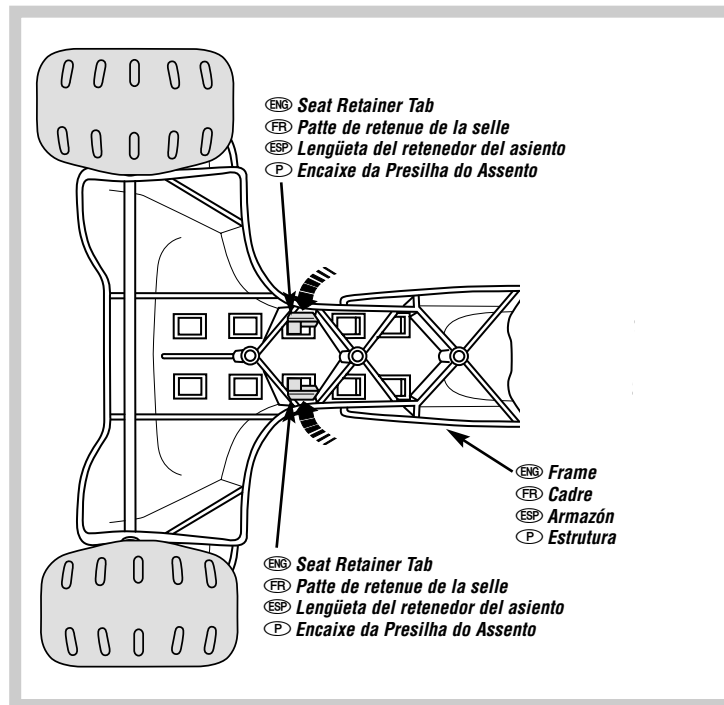

- ENG • Turn the frame on its side.
• Squeeze the seat retainer tabs toward one another and lift the seat from the frame.
- FR • Mettre le cadre sur le côté.
• Presser les pattes de retenue l'une vers l'autre et sortir la selle du cadre.
- ESP • Colocar el armazón sobre un costado.
• Apretar las lengüetas del retenedor del asiento una hacia la otra y levantar el asiento del armazón.
- P • Vire a estrutura de lado.
• Aperte os encaixes da presilha do assento na direção de uma para a outra e erga o assento da estrutura.

(ENG) **LET'S GO!**
 (FR) **ALLONS-Y!**
 (ESP) **¡A ANDAR!**
 (P) **VAMOS NESSA!**

⚠

(ENG) **WARNING** (FR) **AVERTISSEMENT**
 (ESP) **ADVERTENCIA** (P) **ATENÇÃO**

- (ENG) • Adult supervision is required.
- Never use near cars and other motor vehicles, near streets, steps, sloped driveways, hills, roadways, alleys, swimming pool areas or other bodies of water.
- Always wear shoes or sneakers.
- Never allow more than one rider.
- (FR) • N'utiliser que sous la surveillance d'un adulte.
- Ne jamais utiliser près de voitures ou d'autres véhicules motorisés, de rues, d'escaliers, d'entrées de garage inclinées, de pentes raides, de routes, de ruelles, de piscines ou d'autres étendues d'eau.
- L'enfant doit toujours porter des chaussures ou des espadrilles.
- Ne jamais laisser plus de un enfant à la fois s'asseoir sur le tricycle.
- (ESP) • Requiere supervisión por parte de un adulto.
- No usar cerca de autos u otros vehículos motorizados, cerca de calles, escalones, caminos empinados, colinas, vías de tránsito, callejones, áreas con piscinas u otras zonas con agua.
- Siempre calzar zapatos.
- Un solo conductor a la vez.
- (P) • Requer a supervisão de um adulto.
- Nunca use perto de carros e de outros veículos motorizados, perto de ruas, degraus, entradas de garagem, declives, estradas, vielas, áreas perto de piscinas ou de outros espaços com água.
- Calce sempre sapatos ou tênis.
- Não permita mais de uma pessoa passeando.

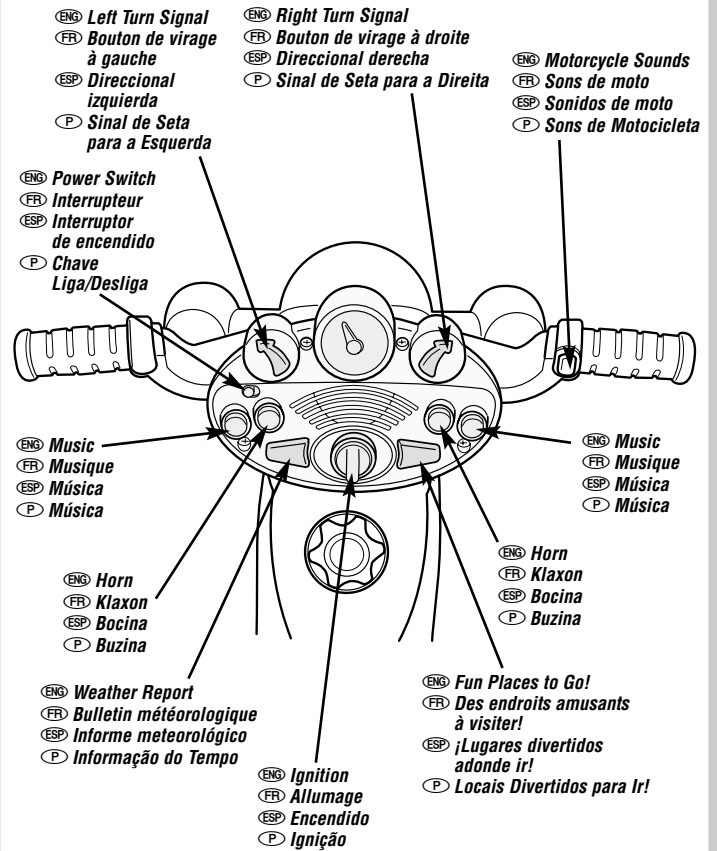

- (ENG) • Slide the power switch on **●**.
 - Turn the ignition, "VRRROOOM!"
 - Press the left or right turn signals for flashing blinkers.
 - Note:** This product emits lights at 5 - 30 cycles per second.
 - Press any of the buttons for motorcycle sounds, a horn, music, a weather report and fun places to go!
- (FR) • Glisser l'interrupteur à « on » (marche) **●**.
 - Mettre le contact... VROOOUM!
 - Appuyer sur les boutons de virage à gauche ou à droite pour actionner les clignotants.
 - Remarque :** Ce produit émet des éclairs lumineux de 5 à 30 cycles par seconde.
 - Appuyer sur n'importe quel bouton pour entendre des sons de moto, un klaxon, de la musique, le bulletin météorologique ou le nom d'endroits amusants à visiter!
- (ESP) • Activa el interruptor de encendido **●**.
 - Dale vuelta al botón de encendido, "¡RRUUNN!"
 - Presiona la direccional izquierda o derecha para que centelleen.
 - Nota:** este producto emite luces a 5 - 30 ciclos por segundo.
 - ¡Presiona cualquiera de los botones para activar sonidos de moto, una bocina, música, un informe meteorológico y lugares divertidos adonde ir!
- (P) • Desloque o botão liga/desliga para a posição ligado **●**.
 - Gire a ignição, "VRRROOOM!"
 - Pressione os sinais de seta que piscam luzes de verdade para a esquerda ou para a direita.
 - Nota:** Este produto emite luzes de 5 a 30 ciclos por segundo.
 - Pressione qualquer um dos botões para ativar os sons de motocicleta, uma buzina, a música, a informação do tempo e locais divertidos para ir!

(ENG) IMPORTANT! It is a good practice to start training children very young regarding the importance of helmet use. When children are older and riding bicycles and faster vehicles, it is important that they use a helmet each and every time they ride. For this reason, even while riding a tricycle, it is a good idea to familiarize your child with helmet use, so that it becomes a habit for life. Choose a helmet that complies with requirements of the applicable certifying agency for bicycle helmets.

(FR) IMPORTANT ! Il est bon d'initier les enfants le plus tôt possible à l'importance du port du casque. Lorsqu'ils grandissent et se mettent à conduire des bicyclettes et des véhicules plus rapides, il est en effet essentiel qu'ils portent un casque à chaque déplacement. En se familiarisant ainsi dès leur plus jeune âge à cette pratique, ne serait-ce que pour rouler en tricycle, ils acquièrent une habitude qu'ils conserveront toute leur vie. Choisir un casque conforme aux normes de sécurité de l'agence de normalisation des casques de vélo.

(ESP) ¡IMPORTANTE! Se recomienda enseñarles a los niños desde pequeños sobre la importancia de usar un casco. Cuando los niños crecen y andan en bicicleta u otros vehículos más rápidos, resulta de suma importancia que usen un casco por motivos de seguridad. Por esta razón, aunque solo estén andando en triciclo, es buena idea familiarizar a los niños con el uso de un casco, para que llegue a ser un hábito de por vida. Elija un casco que cumpla con los requisitos de la agencia certificadora pertinente.

(P) IMPORTANTE! É um bom hábito começar a ensinar a criança desde pequena a importância do uso de capacete. Quando a criança estiver mais velha e andando em bicicletas e veículos mais rápidos, é importante que ela use capacete todas as vezes que estiver andando no veículo. Por essa razão, mesmo quando estiver andando em um triciclo, é uma boa idéia familiarizar a criança com o uso do capacete, para que isso se torne um hábito pela vida inteira. Escolha um capacete que esteja de acordo com os requisitos do órgão INMETRO.

(ENG) CARE

(FR) ENTRETIEN

(ESP) MANTENIMIENTO

(P) CUIDADOS

- (ENG)** • Periodically, check the plastic parts and if broken or cracked, dispose of them properly.
- Periodically, check all fasteners regularly to be sure they are tight. If the fasteners are not tight, tighten them as necessary.
- To clean, use a mild soap and water solution and a clean cloth. Rinse clean with water to remove soap residue.
- (FR)** • Vérifier régulièrement que les éléments de plastique ne sont pas fissurés ou brisés. Si c'est le cas, les jeter dans un conteneur réservé à cet usage.
- Vérifier régulièrement si toutes les attaches sont serrées. Si ce n'est pas le cas, les serrer.
- Nettoyer le produit avec un chiffon propre et de l'eau savonneuse. Le rincer pour éliminer les résidus de savon.
- (ESP)** • Revisar periódicamente si las piezas de plástico están rotas o rajadas, y de ser así, disponer de ellas de manera segura.
- Revisar que los sujetadores estén bien apretados. Si no lo están, ajustarlos según sea necesario.
- Para limpiar el producto, usar una solución de agua y jabón neutro y un paño limpio. Enjuagar con agua para eliminar el residuo de jabón.
- (P)** • Periodicamente, verifique regularmente as peças de plástico e, se elas estiverem quebradas ou danificadas, jogue-as fora com segurança.
- Periodicamente, verifique todos os travamentos regularmente para certificar-se de que eles estejam apertados. Se não, aperte-os conforme a necessidade.
- Para limpeza, use apenas um pano limpo umedecido com uma solução de sabão neutro e água. Enxágüe com água limpa para remover os resíduos de sabão.

©2003 Mattel, Inc. All Rights Reserved.

® and ™ designate U.S. trademarks of Mattel, Inc. Fisher Price, Inc., a subsidiary of Mattel, Inc., East Aurora, NY 14052 U.S.A.

©2003 Mattel, Inc. Tous droits réservés.

® et ™ désignent des marques déposées de Mattel, Inc. aux É.-U.

Fisher Price, Inc., une filiale de Mattel, Inc., East Aurora, NY 14052 É.-U.

(ENG) ICES-003

(FR) NMB-003

(ENG) This Class B digital apparatus complies with Canadian ICES-003.

(FR) Cet appareil numérique de la classe B est conforme à la norme NMB-003 du Canada.

(ENG) CONSUMER INFORMATION

(FR) SERVICE À LA CLIENTÈLE

**(ESP) INFORMACIÓN PARA
EL CONSUMIDOR**

(P) INFORMAÇÃO AO CONSUMIDOR

CANADA

Questions? 1-800-567-7724. Mattel Canada Inc., 6155 Freemont Blvd., Mississauga, Ontario L5R 3W2.

MÉXICO

IMPORTADO Y DISTRIBUIDO POR Mattel de México, S.A. de C.V., Camino a Santa Teresa No. 1040, 7o. Piso, Col. Jardines en la Montaña, Delegación Tlalpan, 14210 México, D.F. R.F.C. MME-920701-NB3. TEL. 54-49-41-00.

CHILE

Mattel Chile, S.A., Avenida Américo Vespucio 501-B, Quilicura, Santiago, Chile.

VENEZUELA

Mattel de Venezuela, C.A., Ave. Mara, C.C. Macaracuay Plaza, Torre B, Piso 8, Colinas de la California, Caracas 1071.

ARGENTINA

Mattel Argentina, S.A., Curupaytí 1186, (1607) – Villa Adelina, Buenos Aires.

COLOMBIA

Mattel Colombia, S.A., calle 123#7-07 P.5, Bogotá.

BRASIL

Mattel do Brasil Ltda. - CNPJ : 54.558.002/0004-72 Av. Tamboré, 1400/1440 Quadra A de 02 a 03 - 06460-000 - Barueri - SP. Atendimento ao Consumidor: 0800 550780.