



- ② Baby can walk!**
¡El bebé puede caminar!
Bébé peut marcher!
O bebê pode andar!

IMPORTANT! PLEASE KEEP THESE INSTRUCTIONS FOR FUTURE REFERENCE.

- Please read these instructions before assembly and use of this product.
- Adult assembly is required. Tool needed for battery installation: Phillips screwdriver (not included).
- Requires three AA (LR6) **alkaline** batteries (not included) for electronic toy operation.

¡IMPORTANTE! GUARDAR ESTAS INSTRUCCIONES PARA FUTURA REFERENCIA.

- Leer estas instrucciones antes de ensamblar y usar este producto.
- Requiere montaje por un adulto. Herramienta necesaria para instalar las pilas: desatornillador de cruz (no incluido).
- El juguete electrónico funciona con 3 pilas **alcalinas** AA (LR6) x 1,5V (no incluidas).



- ① Baby can jump!**
¡El bebé puede brincar!
Bébé peut sauter!
O bebê pode pular!

IMPORTANT! CONSERVER CE MODE D'EMPLOI POUR S'Y RÉFÉRER EN CAS DE BESOIN.

- Lire attentivement ce mode d'emploi avant d'assembler et d'utiliser ce produit.
- Doit être assemblé par un adulte. Outil requis pour installer les piles : un tournevis cruciforme (non fourni).
- Le jouet électronique fonctionne avec trois piles **alcalines** AA (LR6), non fournies.

IMPORTANTE! FAVOR GUARDAR ESTAS INSTRUÇÕES PARA FUTURA REFERÊNCIA.

- Por favor, leia estas instruções antes de montar e utilizar este produto.
- A montagem deve ser feita por um adulto. Ferramenta necessária: Chave Phillips (não incluída).
- Funciona com três pilhas **alcalinas** AA (LR6) (não inclusas) para o funcionamento do brinquedo eletrônico.
- **ATENÇÃO:** A colocação e substituição das pilhas devem ser realizadas por um adulto, utilizando a ferramenta adequada para abrir e fechar o compartimento de pilhas.

**UNITED STATES**

1-800-432-5437. Fisher-Price, Inc., 636 Girard Avenue, East Aurora, NY 14052. Hearing-impaired consumers: 1-800-382-7470.

CANADA

Questions? 1-800-432-5437. Mattel Canada Inc., 6155 Freemont Blvd., Mississauga, Ontario L5R 3W2; www.service.mattel.com.

MÉXICO

Importado y distribuido por Mattel de México, S.A. de C.V., Miguel de Cervantes Saavedra No. 193, Pisos 10 y 11, Col. Granada, Delegación Miguel Hidalgo, C.P. 11520, México, D.F. R.F.C. MME-920701-NB3. Tels.: 59-05-51-00 Ext. 5206 ó 01-800-463-59-89.

CHILE

Mattel Chile, S.A., Avenida Américo Vespucio 501-B, Quilicura, Santiago. Tel.: 1230-020-6213.

VENEZUELA

Servicio al consumidor Venezuela:
Tel.: 0-800-100-9123.

ARGENTINA

Mattel Argentina, S.A., Curupaytí 1186, (1607) – Villa Adelina, Buenos Aires. Tel.: 0800-666-3373.

COLOMBIA

Mattel Colombia, S.A., Calle 123#7-07 P.5, Bogotá. Tel.: 01800-710-2069.

PERÚ

Mattel Perú, S.A., Av. Juan de Arona # 151, Centro Empresarial Juan de Arona, Torre C, Piso 7, Oficina 704, San Isidro, Lima 27, Perú. RUC: 20425853865. Reg. Importador: 02350-12-JUE-DIGESA. Tel.: 0800-54744.

E-mail Latinoamérica: Servicio.Clientes@Mattel.com.

BRASIL

Importado por : Mattel do Brasil Ltda.- CNPJ : 54.558.002/0001-20 - Rua Verbo Divino, 1488 - 2º. Andar - 04719-904 - Chácara Santo Antônio - São Paulo - SP – Brasil. Serviço de Atendimento ao Consumidor (SAC): 0800-550780 - sac@mattel.com.

- Protect the environment by not disposing of this product with household waste (2002/96/EC). Check your local authority for recycling advice and facilities.
- Proteger el medio ambiente no desechando este producto en la basura del hogar (2002/96/EC). Consultar con la agencia local pertinente en cuanto a información y centros de reciclaje.
- Protéger l'environnement en ne jetant pas ce produit avec les ordures ménagères (2002/96/EC). Consulter la municipalité pour obtenir des conseils sur le recyclage et connaître les centres de dépôt de la région.
- Proteja o ambiente, não jogue este produto no lixo doméstico (2002/96/EC). Consulte o órgão de saneamento local para obter orientações e informações sobre instalações de reciclagem adequadas.

ICES-003

This Class B digital apparatus complies with Canadian ICES-003. Operation is subject to the following two conditions: (1) this device may not cause harmful interference and (2) this device must accept any interference received, including interference that may cause undesired operation.

NMB-003

Cet appareil numérique de la classe B est conforme à la norme NMB-003 du Canada. L'utilisation de ce dispositif est autorisée seulement aux conditions suivantes : (1) il ne doit pas produire de brouillage et (2) l'utilisateur du dispositif doit être prêt à accepter tout brouillage radioélectrique reçu, même si ce brouillage est susceptible de compromettre le fonctionnement du dispositif.

Consumer Information Información al consumidor
Renseignements pour les consommateurs
Informações ao Consumidor



WARNING

To prevent serious injury or death:

- Use only for a child who is able to hold head upright unassisted and who is not able to walk or climb out of product.
- Never leave child unattended. Always keep child in view while in product.
- Never use near steps, pools, hot surfaces or areas that may be hazardous to a child. Product may move during use.
- To avoid tip-over, place product on a flat, level surface.
- Strings can cause strangulation! **DO NOT** place items with a string around child's neck, such as hood strings or pacifier cords. **DO NOT** suspend strings over product or attach strings to toys.



ADVERTENCIA

Para evitar lesiones graves o la muerte:

- Usar solo con niños que puedan mantener la cabeza derecha sin ayuda y que no puedan caminar ni salirse del producto.
- Nunca dejar al niño sin supervisión. Siempre mantener al niño a la vista mientras esté en el producto.
- No usar cerca de escalones, piscinas, superficies calientes u otras áreas peligrosas para niños. El producto se puede mover durante el uso.
- Para evitar que el producto se voltee, ponerlo sobre una superficie plana, nivelada.
- ¡Los cordones pueden causar estrangulación! **NO** poner artículos con cordones, tales como capuchas o chupones, alrededor del cuello del niño. **NO** suspender cordones sobre el producto ni amarrar cordones a los juguetes.

- Use only for a child who weighs less than 11,3 kg (25 lb.) and is less than 81 cm (32 inches) in height.
- Product features and decorations may vary from photos.

Note: This product comes with replacement warning labels which you can apply over the factory applied warning label if English is not your primary language. Select the warning label with the appropriate language for you.

- Usar solo con niños que pesen menos de 11,3 kg y miden menos de 81 cm (32 pulgadas).
- Las características y decoración pueden variar de las mostradas.

Atención: Este producto viene con etiquetas de advertencia en español que puede pegar sobre las etiquetas de fábrica, en caso de que el inglés no sea su idioma primario. Seleccione las etiquetas de advertencia en el idioma de su elección.



AVERTISSEMENT

Pour éviter tout risque de blessure grave ou mortelle :

- Utiliser uniquement pour un enfant qui est capable de se tenir la tête droite sans aide et qui ne peut pas sortir tout seul du produit.
- Ne jamais laisser l'enfant sans surveillance. Ne jamais quitter l'enfant des yeux lorsqu'il est dans le produit.
- Ne jamais utiliser près d'un escalier ou d'une piscine, de surfaces chaudes ou d'endroits qui pourraient être dangereux pour un enfant. Le produit peut bouger pendant l'utilisation.
- Pour éviter que le produit bascule, le placer sur une surface plane et de niveau.
- Les ficelles constituent un risque de strangulation! NE PAS placer des objets avec une ficelle autour du cou de l'enfant, telles les ficelles d'une capuche ou d'une sucette. NE PAS suspendre de ficelles au-dessus du produit ou attacher des ficelles aux jouets.



ATENÇÃO

Para evitar ferimentos e danos:

- Use apenas com uma criança que é capaz de sentar e se sustentar sem ajuda e que não consegue andar ou escalar o produto.
- Nunca deixe a criança brincando sozinha. Mantenha a criança sob sua observação durante o uso do produto.
- Nunca use perto de degraus ou piscinas, superfícies quentes ou áreas que ofereçam perigo para uma criança. O produto pode se mexer durante o uso.
- Para evitar que vire, coloque o produto em uma superfície reta e plana.
- Os cordões podem causar estrangulamento! NÃO coloque itens com cordões em volta do pescoço da criança, como cordões de gorros ou prendedores de chupeta. NÃO pendure cordões no produto ou nos brinquedos.

• Utiliser uniquement pour un enfant qui pèse moins de 11,3 kg (25 lb) et mesure moins de 81 cm (32 po).

• Les caractéristiques et les décorations du produit peuvent varier par rapport aux illustrations.

Remarque : Des étiquettes d'avertissement sont fournies avec le produit afin de pouvoir remplacer celle apposée en usine si l'anglais n'est pas la langue de l'utilisateur. Sélectionner l'étiquette rédigée dans la langue de son choix.

• Use somente com uma criança que pesa menos que 11,3 kg e é menor do que 81 cm de altura.

• As características e as decorações do produto podem diferir da imagem.

Nota: Este produto vem com adesivos de aviso que você pode aplicar sobre os avisos de fábrica para substituí-los, se o inglês não for o seu idioma principal. Escolha o adesivo de aviso com o idioma apropriado.

Parts Piezas Pièces Peças



Frog Toy
Rana de juguete
Grenouille
Sapo



Bead Bar
Barra de cuentas
Barre d'activités
Barra de contas



Elephant Toy
Elefante de juguete
Éléphant
Elefante



Alligator Toy
Cocodrilo de juguete
Alligator
Brinquedo de jacaré



Frame
Armazón
Cadre
Estrutura



Pad
Almohadilla
Coussin
Acolchoado

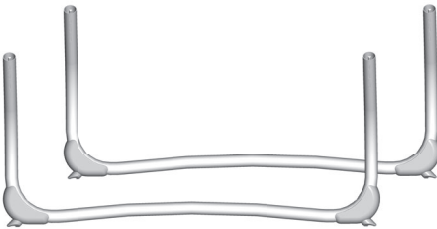

2 Bases
2 bases
2 bases
2 bases



Seat
Asiento
Siège
Cadeira

Hint: You may want to install batteries in the electronic (frog) toy before beginning assembly. Please refer to the Battery Installation section.

Atención: instalar las pilas en el juguete electrónico (rana) antes de empezar con el montaje. Consultar la sección Colocación de las pilas.

Remarque : Il est conseillé d'installer les piles dans le jouet électronique (grenouille) avant de commencer l'assemblage. Se référer à la section «Installation des piles».

Observação: É recomendável instalar as pilhas do brinquedo eletrônico (sapo) antes de começar a montagem. Consulte a seção sobre Instalação de Pilhas.

Assembly Montaje Assemblage Montagem

IMPORTANT! Before assembly and each use, inspect this product for damaged hardware, loose joints, missing parts or sharp edges. **DO NOT** use if any parts are missing or broken. Contact Fisher-Price® for replacement parts and instructions if needed. Never substitute parts.

¡IMPORTANTE! Antes del montaje y de cada uso, revisar que el producto no tenga piezas dañadas, conexiones sueltas, piezas faltantes o bordes filosos. **NO** usar el producto si falta o está rota alguna pieza. Póngase en contacto con la oficina Mattel más próxima a su localidad para obtener piezas de repuesto e instrucciones, en caso de ser necesarias. Visite <http://service.mattel.com/intl/es.asp> para un listado completo. No usar piezas de terceros.

IMPORTANT! Avant l'assemblage et avant chaque utilisation, vérifier qu'aucune pièce n'est endommagée ou manquante, que les fixations sont bien serrées et qu'aucun bord n'est tranchant. **NE PAS** utiliser le produit si des pièces manquent ou sont endommagées. Communiquer avec Fisher-Price pour obtenir des pièces de rechange et des instructions au besoin. N'utiliser que des pièces du fabricant.

IMPORTANTE! Antes de montar ou de cada uso, verifique se o produto não está danificado, com partes faltando ou pontas expostas. **NÃO** use se estiver danificado, com partes faltando ou quebrado. Entre em contato com o Serviço de Atendimento ao Consumidor da Mattel para mais informações sobre a substituição de peças e instruções, se necessário. Nunca substitua peças.

- Insertar y **ajustar** la rana de juguete, elefante de juguete, barra de cuentas y cocodrilo de juguete en las ranuras del aro del asiento.
- Insérer et **enclencher** la grenouille, l'éléphant, la barre d'activités et l'alligator dans les fentes de l'anneau du siège.
- Coloque e **encaixe** o sapo, o elefante, a barra de contas e o jacaré nas aberturas da argola do assento.

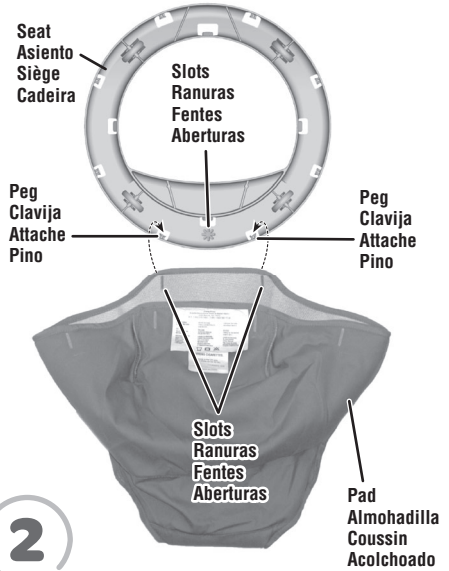

2

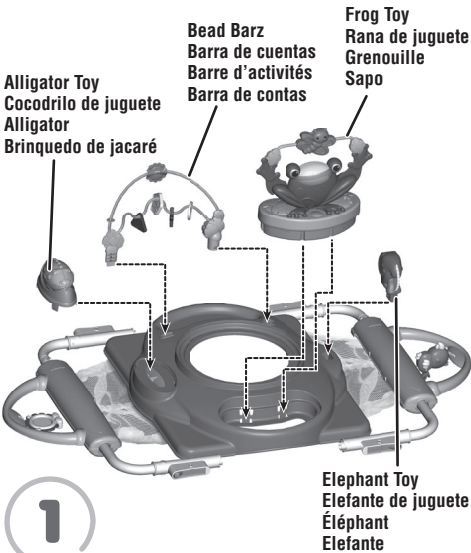

- Insert and “snap” the frog toy, elephant toy, bead bar and alligator toy into the slots on the seat ring.

- Position the seat so that the inside (ribbed side) is up and the star marking ✨ is toward you.
- Fit the red slots on the pad to the seat pegs on either side of the star marking ✨.
- Colocar o assento de modo que el interior (lado con salientes) quede hacia arriba y la marca de estrella ✨ apunte hacia Ud.
- Ajustar las ranuras rojas del colchón en las clavijas del asiento a los lados de la marca de estrella ✨.
- Placer le siège de sorte que l'intérieur (côté rainuré) se trouve vers le haut et que l'étoile ✨ se trouve face à soi.
- Accrocher les fentes rouges du coussin aux attaches du siège, de chaque côté de l'étoile ✨.
- Posicione o assento de modo que a parte de dentro (o lado com saliências) esteja virada para cima e a marcação de estrela ✨ esteja virada para você.
- Encaixe as aberturas amarelas do acolchoado nos pinos do assento, dos lados da marcação da estrela ✨.

3



- Pull the pad through the seat. Wrap the edges of the pad around the outside of the seat.
- Jalar la almohadilla por el asiento. Envolver los bordes de la almohadilla alrededor de la parte exterior del asiento.
- Faire passer le coussin dans le siège. Enrouler les bords du coussin autour de la partie extérieure du siège.
- Puxe o acolchoado pelo assento. Embrulhe as extremidades do acolchoado em volta da parte externa do assento.

4



- Fit the other six button holes in the seat pad onto the corresponding pegs on the seat.
- Ajustar las seis ranuras restantes del colchón en las clavijas correspondientes del asiento.
- Accrocher les six autres fentes du coussin aux attaches correspondantes du siège.
- Encaixe os outros seis buracos para botão no acolchoado nos pinos correspondentes do assento.

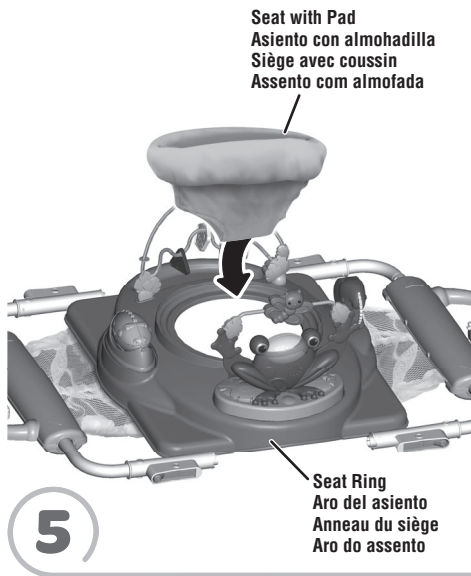

5

- Insert and **“snap”** the seat with pad into the seat ring. Pull up on the seat to be sure it is secure.
- Insertar y **ajustar** el asiento con la almohadilla en el aro del asiento. Jalar hacia arriba el asiento para asegurarse de que está seguro.
- Insérer et **enclencher** le siège avec le coussin dans l’anneau du siège. Tirer sur le siège pour s’assurer qu’il est bien fixé.
- Insira e **“encaixe”** o assento com o acolchoado no aro do assento. Puxe o assento e certifique-se de que ele esteja bem preso.

Battery Installation Colocación de las pilas Installation des piles Instalação das Pilhas

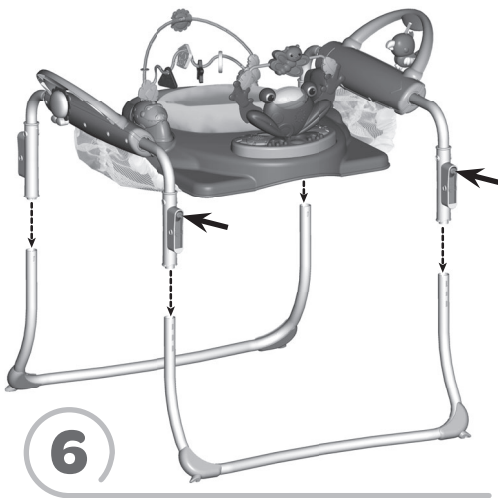

Hint: We recommend using **alkaline** batteries for longer battery life.

Atención: se recomienda usar pilas **alcalinas** para una mayor duración.

Remarque : Il est recommandé d'utiliser des piles **alcalines** car elles durent plus longtemps.

Dica: Recomendamos a utilização de pilhas **alcalinas** para um efeito mais duradouro.

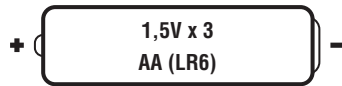

- While pressing the button on a frame tube, insert it into a base tube. Continue to slide the frame tube into the base tube until you hear a “click”. Pull up on the frame tube to be sure it is secure.

Hint: The base tubes are designed to fit the frame one way. If it does not seem to fit, turn it around and try again.

- Repeat this procedure to assemble the remaining frame tubes to the base tube.

- Mientras presiona el botón de un tubo de armazón, insertarlo en un tubo de la base. Seguir insertando el tubo del armazón en el tubo de base hasta que se oiga un **clik**. Jalar hacia arriba el tubo del armazón para asegurarse de que está seguro.

Atención: los tubos de la base están diseñados para ajustarse en el armazón de una sola manera. Si no se ajustan, voltearlos e intentar de nuevo.

- Repetir este procedimiento para ensamblar los tubos de armazón restantes en el tubo de la base.

- En appuyant sur le bouton situé sur un tube du cadre, insérer ce dernier dans un tube de la base. Faire glisser le tube du cadre dans le tube de la base jusqu'à ce qu'un **clik** se fasse entendre. Tirer sur le tube du cadre pour s'assurer qu'il est bien fixé.

Remarque : Les tubes de la base s'assemblent au cadre d'une seule façon. Si un tube ne semble pas s'insérer correctement, essayer dans l'autre sens.

- Répéter ce procédé pour assembler les autres tubes du cadre au tube de la base.

- Enquanto pressiona o botão em um tubo da estrutura, insira-o em um tubo de base. Continue a deslizar o tubo da estrutura na base até ouvir um **clique**. Puxe o tubo da estrutura para se certificar que está fixo.

Observação: Os tubos da base são feitos para encaixar na estrutura em um único sentido. Se a montagem não estiver encaixando, vire-a e tente novamente.

- Repita este procedimento para montar os tubos restantes da estrutura no tubo da base.

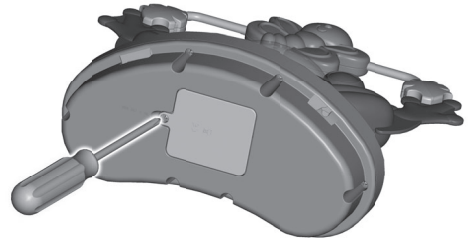

- Loosen the screw in the battery compartment door with a Phillips screwdriver and remove the battery compartment door.
- Insert three AA (LR6) **alkaline** batteries into the battery compartment.
- Replace the battery compartment door and tighten the screw.
- If this product begins to operate erratically, you may need to reset the electronics. Slide the power/volume switch off and then back on.
- When sounds or lights become faint or do not work at all, it's time for an adult to replace batteries.

- Aflojar el tornillo de la tapa del compartimento de pilas con un desatornillador de cruz y retirar la tapa.
- Insertar 3 pilas **alcalinas** AA (LR6) x 1.5V en el compartimento.
- Cerrar la tapa del compartimento de pilas y apretar el tornillo.
- Si este producto no funciona correctamente, restablecer el circuito electrónico. Poner el interruptor de encendido/volumen en apagado y nuevamente en encendido.
- Cuando los sonidos o luces pierdan intensidad o dejen de funcionar, es hora de sustituir las pilas.

- Desserrer les vis du couvercle du compartiment des piles avec un tournevis cruciforme et retirer le couvercle.
- Insérer trois piles **alcalines** AA (LR6) dans le compartiment des piles.
- Remettre le couvercle et serrer la vis.
- Si le produit ne fonctionne pas correctement, il peut être nécessaire de réinitialiser le système électronique. Pour ce faire, éteindre le produit puis le remettre en marche.
- Lorsque les sons ou les lumières du jouet faiblissent ou s'arrêtent, il est temps pour un adulte de changer les piles.

- Solte os parafusos e remova a tampa do compartimento de pilhas.
- Insira três pilhas **alcalinas** AA (LR6) no compartimento de pilhas.
- Feche a tampa do compartimento de baterias e aperte o parafuso.
- Se o produto não estiver funcionando de maneira adequada, você deve reiniciar a parte eletrônica. Desligue o brinquedo (movendo o botão liga-desliga/volume) e depois de alguns segundos ligue novamente.
- Quando os sons ou luzes ficam fracos ou param de funcionar, é hora de um adulto trocar as pilhas.

Battery Safety Information

In exceptional circumstances, batteries may leak fluids that can cause a chemical burn injury or ruin your product. To avoid battery leakage:

- Do not mix old and new batteries or batteries of different types: alkaline, standard (carbon-zinc) or rechargeable (nickel-cadmium).
- Insert batteries as indicated inside the battery compartment.
- Remove batteries during long periods of non-use. Always remove exhausted batteries from the product. Dispose of batteries safely. Do not dispose of this product in a fire. The batteries inside may explode or leak.
- Never short-circuit the battery terminals.
- Use only batteries of the same or equivalent type, as recommended.
- Do not charge non-rechargeable batteries.
- Remove rechargeable batteries from the product before charging.
- If removable, rechargeable batteries are used, they are only to be charged under adult supervision.

Información de seguridad acerca de las pilas

En circunstancias excepcionales, las pilas pueden derramar líquido que puede causar quemaduras o dañar el producto. Para evitar derrames:

- No mezclar pilas nuevas con gastadas ni mezclar pilas alcalinas, estándar (carbono-cinc) o recargables (níquel-cadmio).
- Cerciorarse de que la polaridad de las pilas sea la correcta.
- Sacar las pilas si el producto no va a ser usado durante un periodo prolongado. Sacar las pilas gastadas del producto y desecharlas apropiadamente. No quemar las pilas ya que podrían explotar o derramar el líquido incorporado en ellas.

- No provocar un cortocircuito con las terminales.
- Usar sólo el tipo de pilas recomendadas (o su equivalente).
- No cargar pilas no recargables.
- Sacar las pilas recargables antes de cargarlas.
- La carga de las pilas recargables sólo debe realizarse con la supervisión de un adulto.

Mises en garde au sujet des piles

Lors de circonstances exceptionnelles, des substances liquides peuvent s'écouler des piles et provoquer des brûlures chimiques ou endommager le produit. Pour éviter que les piles ne coulent :

- Ne pas mélanger des piles usées avec des piles neuves ou différents types de piles : alcalines, standard (carbone-zinc) ou rechargeables (nickel-cadmium).
- Insérer les piles dans le sens indiqué à l'intérieur du compartiment.
- Enlever les piles lorsque le produit n'est pas utilisé pendant une longue période. Ne jamais laisser des piles usées dans le produit. Jeter les piles usées dans un conteneur réservé à cet usage. Ne pas jeter ce produit au feu. Les piles incluses pourraient exploser ou couler.
- Ne jamais court-circuiter les bornes des piles.
- Utiliser uniquement des piles de même type ou de type équivalent, comme conseillé.
- Ne pas recharger des piles non rechargeables.
- Les piles rechargeables doivent être retirées du produit avant de les charger.
- En cas d'utilisation de piles rechargeables, celles-ci ne doivent être chargées que sous la surveillance d'un adulte.

Informações sobre segurança das pilhas/baterias

Em circunstâncias excepcionais, as pilhas/baterias podem vazar e seus fluidos podem causar queimaduras ou danificar o produto. Para evitar o vazamento das pilhas:

- Não misture pilhas velhas e novas, nem de tipos diferentes: alcalinas, padrão (carbono-zinco) ou pilhas recarregáveis (níquel-cádmio).
- Insira as pilhas conforme indicado dentro do compartimento de pilhas.
- Remova as pilhas do interior do produto durante os longos períodos de não utilização. Sempre retire as pilhas gastas do interior do produto. Descarte as pilhas gastas em local apropriado. Não descartar o produto no fogo. As pilhas no interior do produto podem explodir ou vazar.
- Nunca ponha os terminais de alimentação das pilhas em curto-circuito.
- Utilize apenas pilhas do mesmo tipo ou equivalentes, conforme recomendado.
- Não recarregue pilhas não recarregáveis.
- Remova as pilhas recarregáveis do produto antes de recarregá-las.
- Se pilhas removíveis e recarregáveis forem utilizadas, as mesmas devem ser recarregadas apenas com a supervisão de um adulto.



WARNING

To prevent serious injury or death:

- Use only for a child who is able to hold head upright unassisted and who is not able to walk or climb out of product.
- Never leave child unattended. Always keep child in view while in product.
- Never use near steps, pools, hot surfaces or areas that may be hazardous to a child. Product may move during use.
- To avoid tip-over, place product on a flat, level surface.
- Strings can cause strangulation! **DO NOT** place items with a string around child's neck, such as hood strings or pacifier cords. **DO NOT** suspend strings over product or attach strings to toys.



ADVERTENCIA

Para evitar lesiones graves o la muerte:

- Usar solo con niños que puedan mantener la cabeza derecha sin ayuda y que no puedan caminar ni salirse del producto.
- Nunca dejar al niño sin supervisión. Siempre mantener al niño a la vista mientras esté en el producto.
- No usar cerca de escalones, piscinas, superficies calientes u otras áreas peligrosas para niños. El producto se puede mover durante el uso.
- Para evitar que el producto se voltee, ponerlo sobre una superficie plana, nivelada.
- ¡Los cordones pueden causar estrangulación! **NO** poner artículos con cordones, tales como capuchas o chupones, alrededor del cuello del niño. **NO** suspender cordones sobre el producto ni amarrar cordones a los juguetes.



AVERTISSEMENT

Pour éviter tout risque de blessure grave ou mortelle :

- Utiliser uniquement pour un enfant qui est capable de se tenir la tête droite sans aide et qui ne peut pas sortir tout seul du produit.
- Ne jamais laisser l'enfant sans surveillance. Ne jamais quitter l'enfant des yeux lorsqu'il est dans le produit.
- Ne jamais utiliser près d'un escalier ou d'une piscine, de surfaces chaudes ou d'endroits qui pourraient être dangereux pour un enfant. Le produit peut bouger pendant l'utilisation.
- Pour éviter que le produit bascule, le placer sur une surface plane et de niveau.
- Les ficelles constituent un risque de strangulation! NE PAS placer des objets avec une ficelle autour du cou de l'enfant, telles les ficelles d'une capuche ou d'une sucette. NE PAS suspendre de ficelles au-dessus du produit ou attacher des ficelles aux jouets.



ATENÇÃO

Para evitar ferimentos e danos:

- Use apenas com uma criança que é capaz de sentar e se sustentar sem ajuda e que não consegue andar ou escalar o produto.
- Nunca deixe a criança brincando sozinha. Mantenha a criança sob sua observação durante o uso do produto.
- Nunca use perto de degraus ou piscinas, superfícies quentes ou áreas que ofereçam perigo para uma criança. O produto pode se mexer durante o uso.
- Para evitar que vire, coloque o produto em uma superfície reta e plana.
- Os cordões podem causar estrangulamento! NÃO coloque itens com cordões em volta do pescoço da criança, como cordões de gorros ou prendedores de chupeta. NÃO pendure cordões no produto ou nos brinquedos.

Baby can jump! ¡El bebé puede brincar! Bébé peut sauter! O bebê pode pular!

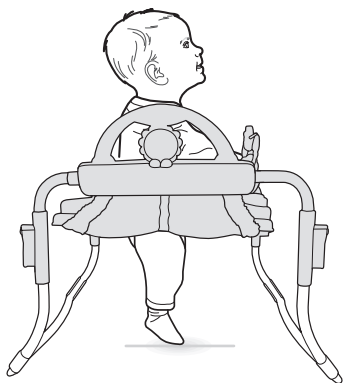
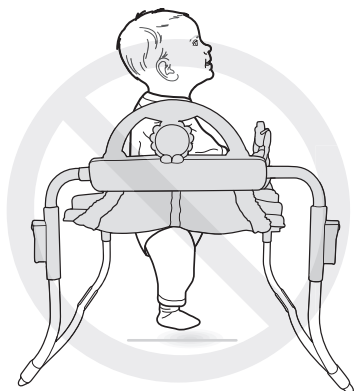

- Place your child in the seat. Check the distance between your baby's feet and the floor. Your child's toes should touch the floor (without bouncing). If your child's entire foot is touching the floor or the toes are not touching the floor at all, adjust the height to any of three positions (one for the smallest child and three for the tallest child).

- Sentar al niño en la silla. Revisar la distancia entre los pies del bebé y el piso. Los dedos de los pies del bebé deben tocar el piso (sin rebotar). Si todo el pie del bebé toca el piso o si no llega a tocarlo, ajustar la altura en una de tres posiciones (la primera para niños pequeños y la tercera para niños más grandes).

- Mettre l'enfant dans le siège. Vérifier la distance entre les pieds de l'enfant et le sol. Les orteils de l'enfant doivent toucher le sol (sans que l'enfant rebondisse). Si l'intégralité du pied de l'enfant touche le sol, ou si les orteils ne touchent pas le sol du tout, régler la hauteur à l'une des trois positions (1 pour les plus petits enfants, 3 pour les plus grands).

- Coloque a criança no assento. Verifique a distância entre os pés do bebê e o chão. Os dedos do pé da criança devem encostar no chão (quando ela não estiver pulando). Se o pé inteiro da criança estiver encostando no chão, ou os dedos do pé não estejam encostando nem um pouco, ajuste a altura em qualquer uma das três posições (um para a criança menor e três para a criança mais alta).

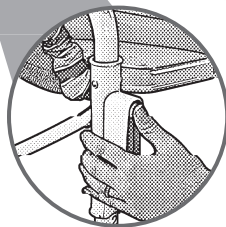
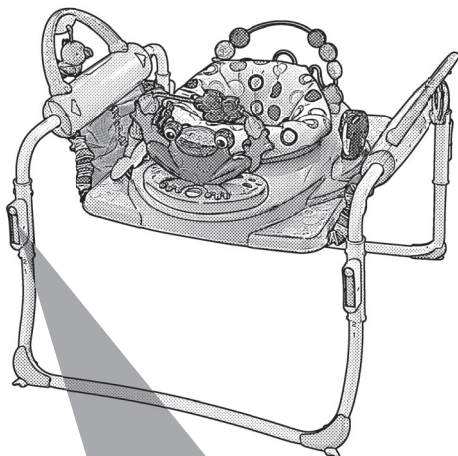

- Remove your child from the seat.
- While pressing the button on each leg, lift or lower the leg to any of three heights.
- Make sure each leg is set to the **same height**.
- Sacar al niño de la silla.
- Mientras presiona el botón de cada pata, subir o bajar la pata a una de las tres posiciones de altura.
- Asegurarse de que cada pata esté en la **misma altura**.
- Retirer l'enfant du siège.
- En appuyant sur le bouton de chaque patte, lever ou baisser la patte à l'une des trois positions.
- S'assurer que les pattes sont réglées à la **même hauteur**.
- Retire a criança do assento.
- Enquanto pressiona o botão em cada perna, levante ou abaixe a perna para qualquer uma das 3 opções de altura.
- Certifique-se de que as pernas estejam **na mesma altura**.

Adjust the Frame
Réglage du cadre

Ajustar el armazón
Ajuste da Estrutura

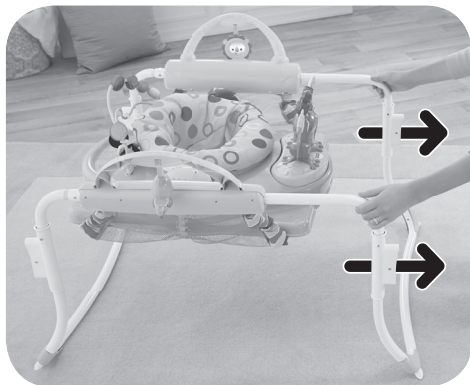

- Pull the bases apart until they stop.
- Separar las bases hasta que se detengan.
- Tirer sur le cadre pour le rallonger.
- Separe as bases até que fixem.

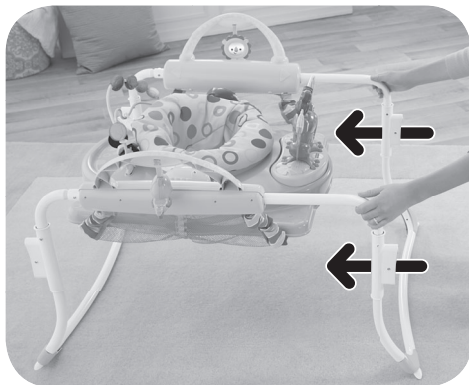

- Simply push the bases back together until they stop.
- Simplemente volver a unir las bases empujándolas hasta que se detengan.
- Pousser simplement sur le cadre jusqu'à ce qu'il s'arrête.
- Aperte as bases para uni-las até que parem.

Baby Can Jump! ¡El bebé puede brincar! Bébé peut sauter! O bebê pode pular!



Power/Volume Switch
Interruptor de encendido/volumen
Bouton marche/volume
Botão Liga-Desliga/Volume



Mode Select Switch
Selector de modalidad
Sélecteur de mode
Chave de seleção de modo

- Slide the **power/volume switch** to:
 - ◀) On with low volume
 - ◀◀) On with high volume
 - Off
- Slide the **mode select switch** to:
 - ♪ **Baby Mode** – Baby's jumping activates ditties and sounds effects.
 - ♪♪ **Mom Mode** – Mom can choose this mode for several minutes of continuous music! Baby's jumping activates fun sound effects and lights while the song plays.
- Poner el interruptor de **encendido/volumen** en:
 - ◀) Encendido con volumen bajo
 - ◀◀) Encendido con volumen alto
 - Apagado
- Poner el **interruptor de modalidad** en:
 - ♪ **Modalidad de bebé:** los saltitos del bebé activan melodías y efectos de sonido.
 - ♪♪ **Modalidad de mamá:** mamá puede escoger esta modalidad para activar varios minutos de música continua. Los saltitos del bebé activan divertidos efectos de sonido y luces mientras se oye la canción.
- Mettre le **bouton marche/volume** à :
 - ◀) Marche à volume faible
 - ◀◀) Marche à volume fort
 - Arrêt
- Mettre le **sélecteur de mode** à :
 - ♪ **Mode bébé** – En sautant, bébé active des chansonnettes et des effets sonores.
 - ♪♪ **Mode adulte** – Un adulte peut choisir ce mode pour actionner plusieurs minutes de musique! En sautant, bébé active des effets sonores amusants et des lumières durant la chanson.
- Deslize a **chave de liga e desliga** para:
 - ◀) ON/LIGADO com volume baixo
 - ◀◀) ON/LIGADO com volume alto
 - DESLIGADO
- Deslize o botão de **modo para:**
 - ♪ **Modo Bebê** - Os pulos do bebê ativam sons.
 - ♪♪ **Modo Mamãe** - A mamãe pode escolher este modo para alguns minutos de música continua! Os pulos do bebê ativam sons e luzes enquanto a música toca.

Care Mantenimiento Entretien Cuidados

- The seat pad is machine washable. Wash it separately in cold water on the gentle cycle.
- Do not use bleach. Tumble dry separately on low heat and remove promptly.
- The frame, seat, seat ring, straps and toys may be wiped clean using a mild cleaning solution and damp cloth. Do not use bleach. Do not use harsh or abrasive cleaners. Rinse clean with water to remove soap residue. Do not immerse the electronic toy.

- La almohadilla se puede lavar a máquina. Lavarla por separado en agua fría, ciclo para ropa delicada.
- No usar blanqueador. Meter a la secadora por separado a temperatura baja y sacar inmediatamente después de finalizado el ciclo.
- Pasarles un paño humedecido en una solución limpiadora neutra al armazón, asiento, aro del asiento, cintas y juguetes. No usar blanqueador. No usar limpiadores fuertes o abrasivos. Enjuagar con agua para eliminar el residuo de jabón. No sumergir el juguete electrónico.

- Le coussin est lavable en machine. Le laver séparément à l'eau froide, au cycle délicat.
- Ne pas utiliser de javellisant. Sécher séparément à basse température et retirer rapidement de la machine une fois sec.
- Nettoyer le cadre, le siège, l'anneau du siège, les courroies et les jouets avec un chiffon humide et une solution nettoyante douce. Ne pas utiliser de javellisant. Ne pas utiliser de produit nettoyant puissant ou abrasif. Rincer pour éliminer les résidus de savon. Ne pas plonger le jouet électronique dans l'eau.

- A almofada do assento pode ser lavada na máquina. Lave-o separadamente em água fria e ciclo suave.
- Não utilize produtos alvejantes. Seque-o separadamente na secadora em temperatura baixa e remova-o imediatamente.
- A estrutura, assento, aro do assento, correias e os brinquedos podem ser limpos utilizando um produto suave e um pano úmido. Não utilize produtos alvejantes. Não utilize produtos de limpeza fortes ou abrasivos. Enxágue com água limpa para remover os resíduos de sabão. Não mergulhe o brinquedo eletrônico.

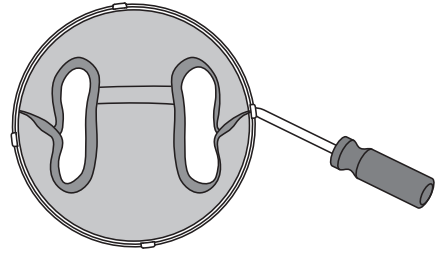

Remove the Seat and Pad

- Lift the seat ring. While pressing near any notch on the seat, pull the seat from the seat ring. Turn the seat over. Remove the pad slots from the pegs on the seat. Remove the pad.

Replace the Seat and Pad

- Please follow the Assembly instructions.

Desprender el asiento y la almohadilla

- Levantar el aro del asiento. Mientras presiona cerca de cualquier muesca en el asiento, jalar el asiento del aro del asiento. Voltar el asiento. Desprender las ranuras de la almohadilla de las clavijas en el asiento. Retirar la almohadilla.

Volver a montar el asiento y la almohadilla

- Seguir las instrucciones de ensamblaje.

Pour enlever le siège et le coussin

- Soulever l'anneau du siège. Tout en appuyant près de l'une des encoches du siège, tirer sur le siège pour le retirer de l'anneau. Mettre le siège à l'envers. Retirer les attaches des fentes du coussin. Enlever le coussin.

Pour remettre le siège et le coussin

- Suivre les directives d'assemblage.

Remove o assento e o acolchoado.

- Levante o aro do assento. Enquanto pressiona próximo a qualquer encaixe no assento, puxe-o para fora do aro do assento. Vire o assento de cabeça para baixo. Remova as aberturas do acolchoado dos pinos do assento. Remova o acolchoado.

Recoloque o assento e o acolchoado.

- Por favor, siga as instruções de montagem.

Consumer Information Información al consumidor

Renseignements pour les consommateurs

Informações ao Consumidor

FCC Statement (United States Only)

This equipment has been tested and found to comply with the limits for a Class B digital device, pursuant to Part 15 of the FCC Rules. These limits are designed to provide reasonable protection against harmful interference in a residential installation. This equipment generates, uses and can radiate radio frequency energy and, if not installed and used in accordance with the instructions, may cause harmful interference to radio communications. However, there is no guarantee that interference will not occur in a particular installation. If this equipment does cause harmful interference to radio or television reception, which can be determined by turning the equipment off and on, the user is encouraged to try to correct the interference by one or more of the following measures:

- Reorient or relocate the receiving antenna.
- Increase the separation between the equipment and receiver.
- Consult the dealer or an experienced radio/TV technician for help.

Note: Changes or modifications not expressly approved by the manufacturer responsible for compliance could void the user's authority to operate the equipment.

This device complies with Part 15 of the FCC Rules. Operation is subject to the following two conditions: (1) this device may not cause harmful interference and (2) this device must accept any interference received, including interference that may cause undesired operation.

Nota FCC (Válido sólo en los Estados Unidos)

Este equipo fue probado y cumple con los límites de un dispositivo digital de Clase B, según está establecido en la Parte 15 del reglamento FCC. Estos límites están diseñados para proporcionar una protección razonable contra interferencia dañina en una instalación residencial. Este equipo genera, utiliza y puede radiar energía de radiofrecuencia y, si no se instala y utiliza según lo estipulado en las instrucciones, puede causar interferencia dañina a radiocomunicaciones. Sin embargo, no hay ninguna garantía de que no haya interferencia en una instalación particular. Si este equipo llega a causar interferencia dañina a la recepción de radio o televisión, lo cual puede ser verificado encendiendo y apagando el equipo, se recomienda tomar una de las siguientes medidas para corregir el problema:

- Cambiar la orientación o localización de la antena receptora.
- Aumentar la distancia entre el equipo y el receptor.
- Ponerse en contacto con el distribuidor o con un técnico de radio/TV.

Nota: los cambios o modificaciones no expresamente autorizados por el fabricante responsable del cumplimiento de las normas puede cancelar la autoridad del usuario de usar el equipo.

Este dispositivo cumple con la Parte 15 del reglamento FCC. El uso está sujeto a las dos condiciones siguientes: (1) Este dispositivo no debe causar interferencia dañina y (2) este dispositivo debe aceptar cualquier interferencia recibida, incluyendo interferencia que pueda causar que el dispositivo no funcione correctamente.

Énoncé de la FCC (États-Unis seulement)

Cet équipement a été testé et jugé conforme aux limites de classe B pour un appareil numérique en vertu de l'article 15 de la réglementation de la FCC. Ces limites ont été instaurées pour fournir une protection raisonnable contre toute interférence nuisible dans une installation résidentielle. Cet équipement génère, utilise et peut émettre de l'énergie radiofréquence. S'il n'est pas installé et utilisé conformément aux instructions, il peut provoquer des interférences sur les communications radio. Cependant, il n'est pas garanti que des interférences ne se produiront pas dans certaines installations. Si cet équipement cause des interférences à la réception radio ou télévisée (ce qui peut être vérifié en éteignant l'appareil puis en le remettant sous tension), l'utilisateur peut tenter de les résoudre en suivant une ou plusieurs des mesures ci-après :

- Réorienter ou déplacer l'antenne réceptrice.
- Augmenter l'espace entre l'appareil et le récepteur.
- Pour obtenir de l'aide, contacter le vendeur ou un technicien radio/télévision expérimenté.

REMARQUE : Tout changement ou modification de cet appareil n'ayant pas été expressément approuvé par les parties responsables de sa conformité peut entraîner l'annulation du droit d'exploitation de l'équipement par l'utilisateur.

Cet appareil est conforme à l'article 15 de la réglementation de la FCC. L'utilisation de ce dispositif est autorisée seulement aux deux conditions suivantes : (1) il ne doit pas produire de brouillage nuisible, et (2) l'utilisateur du dispositif doit être prêt à accepter tout brouillage radioélectrique reçu, même si ce brouillage est susceptible de compromettre le fonctionnement du dispositif.