

Press any of the buttons to learn numbers or listen to fun sound effects, phrases, tunes or songs.

Appuyer sur n'importe quelle touche pour apprendre les chiffres ou entendre des sons amusants, des phrases, des mélodies et des chansons.



Slide switch to build a song!

Glisser le bouton pour créer une chanson!



- Slide the switch ON ● or OFF ○.
- Mettre l'interrupteur à MARCHÉ ● ou ARRÊT ○.

- Keep these instructions for future reference as they contain important information.
- Battery installation is required. Only adults should install batteries.
- Required tool: Phillips screwdriver (not included).
- Requires two AAA batteries (included) for operation.
- Batteries included are for demonstration purposes only.
- English speaking toy

- Conserver ce mode d'emploi pour s'y référer en cas de besoin car il contient des informations importantes.
- Des piles neuves doivent être installées. Les piles ne doivent être installées que par un adulte.
- Outil requis : un tournevis cruciforme (non fourni).
- Fonctionne avec deux piles AAA (fournies).
- Les piles incluses sont uniquement destinées à l'essai du jouet.
- Jouet d'expression anglaise

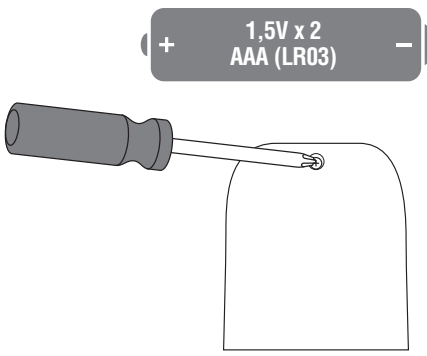

- For best performance and longer battery life, we recommend replacing the batteries that came with this toy with two, new AAA (LR03) **alkaline** batteries.
 - Locate the battery compartment door. Loosen the screw in the battery compartment door with a Phillips screwdriver. Remove the batteries and properly dispose of them.
 - Insert two, new AAA (LR03) **alkaline** batteries.
 - Hint:** We recommend using **alkaline** batteries for longer battery life.*
 - Replace the battery compartment door and tighten the screw. Do not over-tighten.
 - When sounds/lights from this product become faint or stop, it's time for an adult to change the batteries.
 - Wipe the toy with a clean, damp cloth. Do not immerse. This toy has no consumer serviceable parts. Do not take apart.
 - If this product begins to operate erratically, you may need to reset the electronics. Slide the power switch off and back on.
 - Pour un rendement optimal et une plus grande longévité des piles, il est conseillé de remplacer les piles fournies avec le jouet par deux piles **alcalines** AAA (LR03) neuves.
 - Localiser le couvercle du compartiment des piles. Desserrer la vis du couvercle du compartiment des piles avec un tournevis cruciforme. Retirer les piles et les jeter dans un conteneur prévu à cet effet.
 - Insérer deux piles **alcalines** AAA (LR03) neuves.
- Remarque :** Il est recommandé d'utiliser des piles **alcalines** car elles durent plus longtemps.*
- Remettre le couvercle et serrer la vis. Ne pas trop serrer.
 - Lorsque les sons ou les lumières faiblissent ou s'arrêtent, il est temps qu'un adulte change les piles.
 - Nettoyer le jouet avec un chiffon propre et humide. Ne pas immerger. Il n'existe pas de pièce de rechange pour ce jouet. Ne pas le démonter.

- Si le jouet ne fonctionne pas correctement, il peut être nécessaire de réinitialiser le système électronique. Pour ce faire, éteindre le jouet puis le remettre en marche.

Battery Safety Information

In exceptional circumstances, batteries may leak fluids that can cause a chemical burn injury or ruin your product. To avoid battery leakage:

- Do not mix old and new batteries or batteries of different types: alkaline, standard (carbon-zinc) or rechargeable (nickel-cadmium).
- Insert batteries as indicated inside the battery compartment.
- Remove batteries during long periods of non-use. Always remove exhausted batteries from the product. Dispose of batteries safely. Do not dispose of this product in a fire. The batteries inside may explode or leak.
- Never short-circuit the battery terminals.
- Use only batteries of the same or equivalent type, as recommended.
- Do not charge non-rechargeable batteries.
- Remove rechargeable batteries from the product before charging.
- If removable, rechargeable batteries are used, they are only to be charged under adult supervision.

Mises en garde au sujet des piles

Lors de circonstances exceptionnelles, des substances liquides peuvent s'écouler des piles et provoquer des brûlures chimiques ou endommager le produit. Pour éviter que les piles ne coulent :

- Ne pas mélanger des piles usées avec des piles neuves ou différents types de piles : alcalines, standard (carbone-zinc) ou rechargeables (nickel-cadmium).
- Insérer les piles dans le sens indiqué à l'intérieur du compartiment.
- Enlever les piles lorsque le produit n'est pas utilisé pendant une longue période. Ne jamais laisser des piles usées dans le produit. Jeter les piles usées dans un conteneur réservé à cet usage. Ne pas jeter ce produit au feu. Les piles incluses pourraient exploser ou couler.
- Ne jamais court-circuiter les bornes des piles.
- Utiliser uniquement des piles de même type ou de type équivalent, comme conseillé.
- Ne pas recharger des piles non rechargeables.
- Les piles rechargeables doivent être retirées du produit avant de les charger.
- En cas d'utilisation de piles rechargeables, celles-ci ne doivent être chargées que sous la surveillance d'un adulte.

FCC Statement (United States Only)

This equipment has been tested and found to comply with the limits for a Class B digital device, pursuant to Part 15 of the FCC Rules. These limits are designed to provide reasonable protection against harmful interference in a residential installation. This equipment generates, uses and can radiate radio frequency energy and, if not installed and used in accordance with the instructions, may cause harmful interference to radio communications. However, there is no guarantee that interference will not occur in a particular installation. If this equipment does cause harmful interference to radio or television reception, which can be determined by turning the equipment off and on, the user is encouraged to try to correct the interference by one or more of the following measures:

- Reorient or relocate the receiving antenna.
- Increase the separation between the equipment and receiver.
- Consult the dealer or an experienced radio/TV technician for help.

Note: Changes or modifications not expressly approved by the manufacturer responsible for compliance could void the user's authority to operate the equipment.

This device complies with Part 15 of the FCC Rules. Operation is subject to the following two conditions: (1) this device may not cause harmful interference and (2) this device must accept any interference received, including interference that may cause undesired operation.

Énoncé de la FCC (États-Unis seulement)

Cet équipement a été testé et jugé conforme aux limites de classe B pour un appareil numérique en vertu de l'article 15 de la réglementation de la FCC. Ces limites ont été instaurées pour fournir une protection raisonnable contre toute interférence nuisible dans une installation résidentielle. Cet équipement génère, utilise et peut émettre de l'énergie radiofréquence. S'il n'est pas installé et utilisé conformément aux instructions, il peut provoquer des interférences sur les communications radio. Cependant, il n'est pas garanti que des interférences ne se produiront pas dans certaines installations. Si cet équipement cause des interférences à la réception radio ou télévisée (ce qui peut être vérifié en éteignant l'appareil puis en le remettant sous tension), l'utilisateur peut tenter de les résoudre en suivant une ou plusieurs des mesures ci-après :

- Réorienter ou déplacer l'antenne réceptrice.
- Augmenter l'espace entre l'appareil et le récepteur.
- Pour obtenir de l'aide, contacter le vendeur ou un technicien radio/ télévision expérimenté.

REMARQUE : Tout changement ou modification de cet appareil n'ayant pas été expressément approuvé par les parties responsables de sa conformité peut entraîner l'annulation du droit d'exploitation de l'équipement par l'utilisateur.

Cet appareil est conforme à l'article 15 de la réglementation de la FCC. L'utilisation de ce dispositif est autorisée seulement aux deux conditions suivantes : (1) il ne doit pas produire de brouillage nuisible, et (2) l'utilisateur du dispositif doit être prêt à accepter tout brouillage radioélectrique reçu, même si ce brouillage est susceptible de compromettre le fonctionnement du dispositif.



- Protect the environment by not disposing of this product with household waste (2002/96/EC). Check your local authority for recycling advice and facilities.
- Protéger l'environnement en ne jetant pas ce produit avec les ordures ménagères (2002/96/EC). Consulter la municipalité pour obtenir des conseils sur le recyclage et connaître les centres de dépôt de la région.

ICES-003

This Class B digital apparatus complies with Canadian ICES-003. Operation is subject to the following two conditions: (1) this device may not cause harmful interference and (2) this device must accept any interference received, including interference that may cause undesired operation.

NMB-003

Cet appareil numérique de la classe B est conforme à la norme NMB-003 du Canada. L'utilisation de ce dispositif est autorisée seulement aux conditions suivantes : (1) il ne doit pas produire de brouillage et (2) l'utilisateur du dispositif doit être prêt à accepter tout brouillage radioélectrique reçu, même si ce brouillage est susceptible de compromettre le fonctionnement du dispositif.



CANADA

Mattel Canada Inc., 6155 Freemont Blvd., Mississauga, Ontario L5R 3W2. 1-800-432-5437

UNITED STATES

1-800-432-5437. Fisher-Price, Inc., 636 Girard Avenue, East Aurora, NY 14052. Hearing-impaired consumers: 1-800-382-7470.