

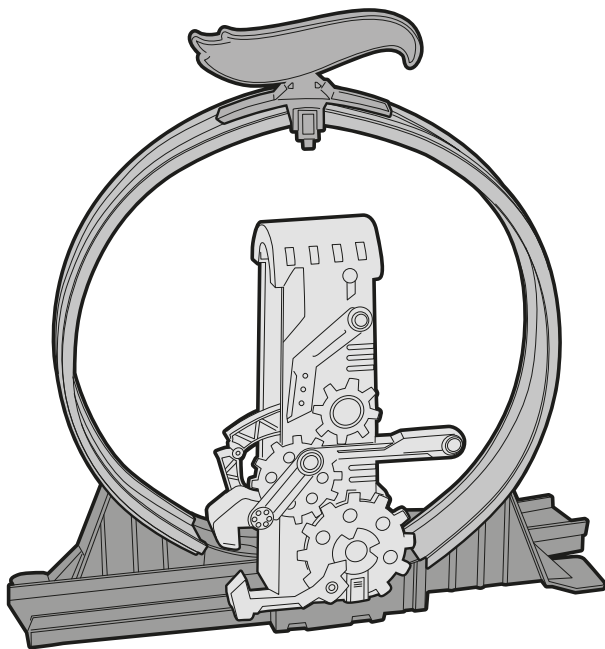

HW TRACK BUILDER™



PLEASE KEEP THESE INSTRUCTIONS FOR FUTURE REFERENCE AS THEY CONTAIN IMPORTANT INFORMATION. • LEER Y GUARDAR ESTAS INSTRUCCIONES PARA FUTURA REFERENCIA, YA QUE CONTIENEN INFORMACIÓN DE IMPORTANCIA ACERCA DE ESTE PRODUCTO. • CONSERVER CE MODE D'EMPLOI POUR S'Y RÉFÉRER EN CAS DE BESOIN CAR IL CONTIENT DES INFORMATIONS IMPORTANTES. • POR FAVOR, GUARDE ESTAS INSTRUÇÕES PARA FUTURA REFERÊNCIA, POIS CONTÉM INFORMAÇÕES IMPORTANTES.

4+

service.mattel.com
HOTWHEELS.COM



ASST.BGX75
BGX78-0824

**CONTENTS • CONTENIDO
CONTENU • CONTEÚDO**

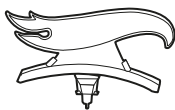
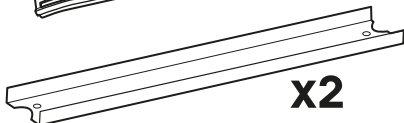
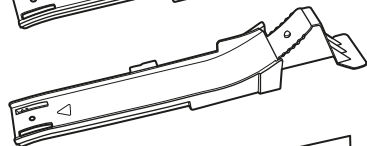
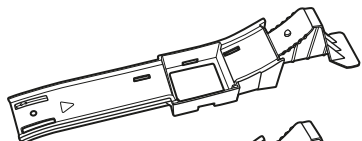
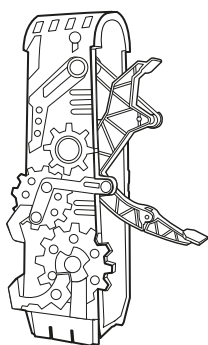

**LABEL SHEET • HOJA DE CALCOMANÍAS
FEUILLE D'AUTOCOLLANTS • ADESIVOS**



**ASSEMBLY • MONTAJE
ASSEMBLAGE • MONTAGEM**

1.

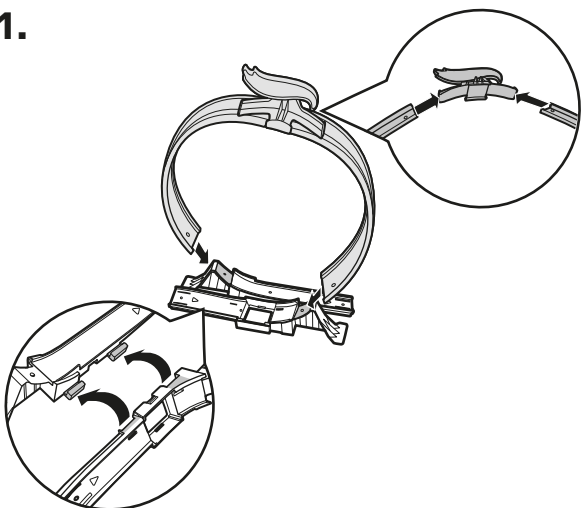

2.

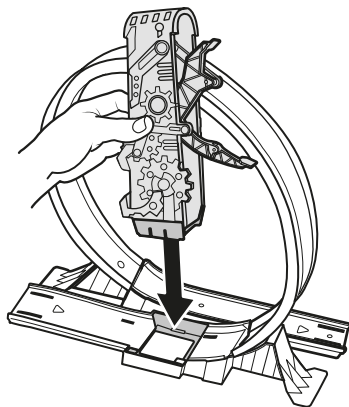

**APPLY LABELS • PEGA LAS CALCOMANÍAS
APPLIQUER LES AUTOCOLLANTS • COLAR ADESIVOS**

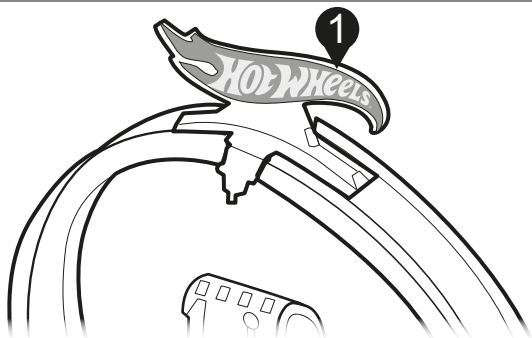

TO PLAY • PARA JUGAR POUR JOUER • COMO BRINCAR

- 1.** USE WITH HOT WHEELS® TRACK AND TRACK CONNECTORS. • USAR CON PISTA Y CONECTORES DE PISTA HOT WHEELS. • À UTILISER AVEC UNE PISTE ET DES RACCORDS DE PISTE HOT WHEELS. • USE COM AS PISTAS E CONECTORES HOT WHEELS.

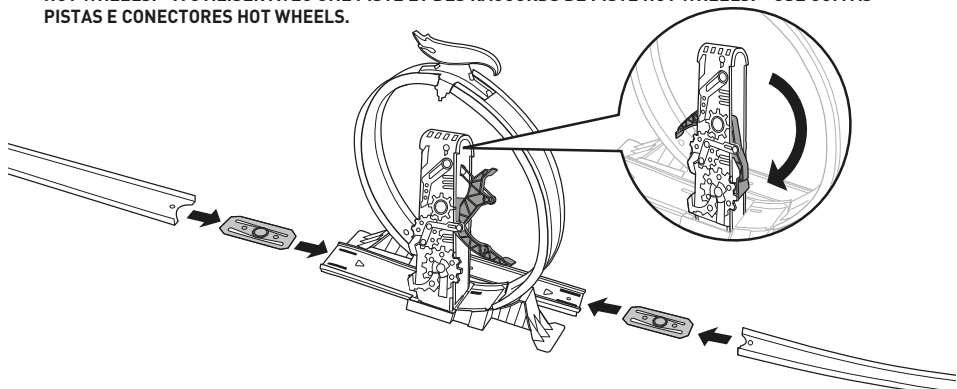

- 2.** RACE INTO LOOP AND KICKER WILL LAUNCH YOU AROUND! • ¡ACELERA PARA AGARRAR LA VUELTA VERTICAL PARA QUE SEAS LANZADO POR LA PISTA! • LANCER LA VOITURE DANS LA BOUCLE ET LE LEVIER LA PROPULSERA! • CORRA PELO LOOPING E VOCÊ SERÁ LANÇADO!

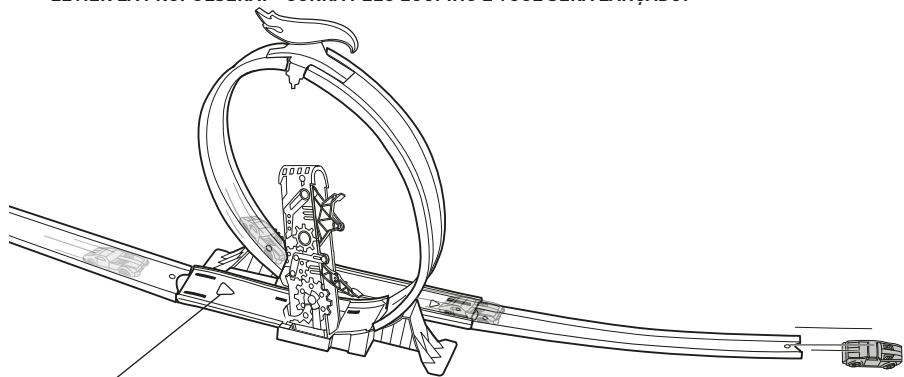

CAR MUST ENTER LOOP IN DIRECTION OF ARROW. • EL AUTO TIENE QUE AGARRAR LA VUELTA VERTICAL EN LA DIRECCIÓN DE LA FLECHA. • LA VOITURE DOIT ENTRER DANS LA BOUCLE DANS LE SENS DE LA FLECHE. • O CARRO DEVE ENTRAR NO LOOPING SEGUINDO A DIREÇÃO DA SETA.

- 3.** RESET TO PLAY AGAIN!
• ¡REESTABLECE LA PISTA PARA JUGAR OTRA VEZ!
• RÉENCLANCHER POUR REJOUER!
• REINICIE PARA BRINCAR DE NOVO!

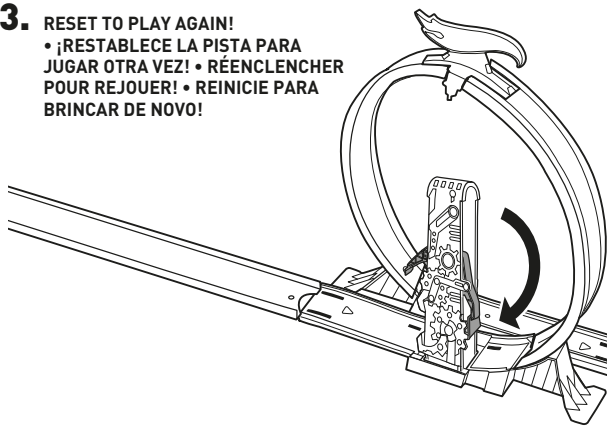

VEHICLES SOLD SEPARATELY. NOT FOR USE WITH SOME HOT WHEELS® VEHICLES. • LOS VEHÍCULOS SE VENDEN POR SEPARADO. NO COMPATIBLE CON ALGUNOS VEHÍCULOS HOT WHEELS. • VÉHICULES VENDUS SÉPARÉMENT. NON COMPATIBLE AVEC CERTAINS VÉHICULES HOT WHEELS. • VEÍCULOS VENDIDOS SEPARADAMENTE. NÃO É COMPATÍVEL COM ALGUNS VEÍCULOS HOT WHEELS.

MORE WAYS TO PLAY • MÁS MANERAS DE JUGAR AUTRES POSSIBILITÉS DE JEU • OUTRAS MANEIRAS DE BRINCAR

CONNECT & COMBINE TRACK BUILDER STUNTS AND ACCESSORIES TO CREATE TONS OF DIFFERENT SET-UPS! • ¡CONECTA Y COMBINA ACROBACIAS Y ACCESORIOS DE PISTA PARA CREAR MONTONES DE DIFERENTES CONFIGURACIONES! • CONNECTER ET COMBINER LES CASCADES ET LES ACCESSOIRES TRACK BUILDER POUR CRÉER DE NOMBREUSES CONFIGURATIONS DIFFÉRENTES! • CONECTE E COMBINE AS MANOBRAS E ACESSÓRIOS PARA CRIAR DIFERENTES CONFIGURAÇÕES!

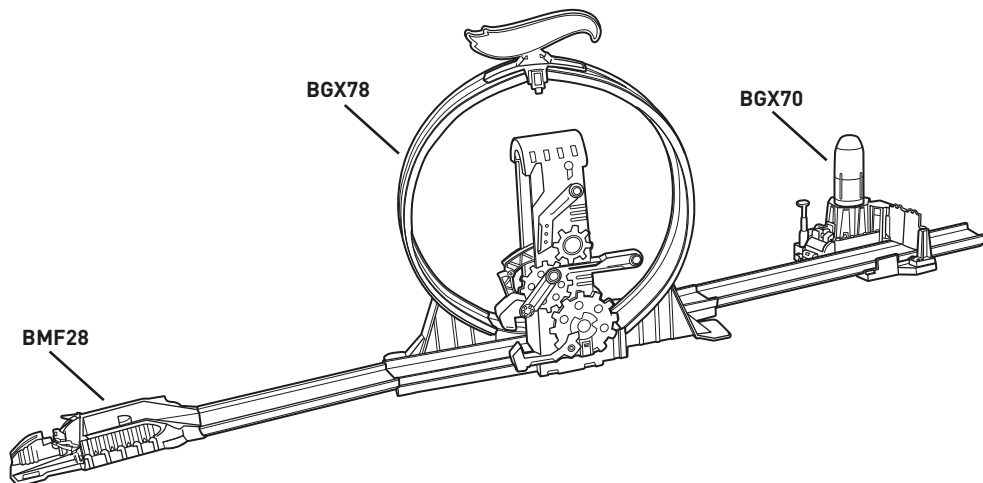

**YOU CAN BUILD THIS TRACK WITH PRODUCTS:
PUEDES CREAR ESTA PISTA CON LOS SIGUIENTES PRODUCTOS:
CETTE PISTE PEUT ÊTRE CONSTRUITE AVEC LES PRODUITS SUIVANTS :
VOCÊ PODE MONTAR ESTA PISTA COM:**

BGX78/ BGX70/ BMF28.

EACH SOLD SEPARATELY, SUBJECT TO AVAILABILITY. • SE VENDEN POR SEPARADO Y ESTÁN SUJETOS A DISPONIBILIDAD. • TOUS VENDUS SÉPARÉMENT, SELON LA DISPONIBILITÉ. • CADA UMA É VENDIDO SEPARADAMENTE, SUJEITAS À DISPONIBILIDADE.

FOR MORE TRACK BUILDS, GO TO: • PARA MÁS CONFIGURACIONES DE PISTA, VISITA: • POUR D'AUTRES CONFIGURATIONS DE PISTE, VISITER : • PARA MAIS CONFIGURAÇÕES DE PISTA, ACESSE:

HOTWHEELS.COM/TRACKBUILDER

©2013 Mattel. All Rights Reserved. Tous droits réservés. Mattel, Inc., 636 Girard Avenue, East Aurora, NY 14052, U.S.A. Consumer Relations 1-800-524-8697. Mattel Canada Inc., Mississauga, Ontario L5R 3W2. You may call us free at / Composez sans frais le 1-800-524-8697. Mattel Australia Pty., Ltd., Richmond, Victoria. 3121. Consumer Advisory Service - 1300 135 312. Mattel East Asia Ltd., Room 503-09, North Tower, World Finance Centre, Harbour City, Tsimshatsui, HK, China. Diimport & Diedarkan Oleh: Mattel SEA Ptd Ltd (993532-P) Lot 13.5, 13th Floor, Menara Lien Hoe, Persiaran Tropicana Golf Country Resort, 47410 PJ, Malaysia. Tel:03-78803817, Fax:03-78803867, Mattel U.K. Ltd., Vanwall Business Park, Maidenhead SL6 4UB. Importado y distribuido por Mattel de México, S.A. de C.V., Miguel de Cervantes Saavedra No. 193, Pisos 10 y 11, Col. Granada, Delegación Miguel Hidalgo, C.P. 11520, México, D.F. R.F.C. MME-920701-NB3. Tels.: 59-05-51-00 Ext. 5206 ó 01-800-463-59-89. Mattel Chile, S.A., Avenida Américo Vespucio 501-B, Quilicura, Santiago. Tel.: 1230-020-6213. Servicio al consumidor Venezuela: Tel.: 0-800-100-9123. Mattel Argentina, S.A., Curupayti 1186, (1607) - Villa Adelina, Buenos Aires. Tel.: 0800-666-3373. Mattel Colombia, S.A., Calle 123#7-07 P.5, Bogotá. Tel.: 01800-710-2069. Mattel Perú, S.A., Av. Juan de Arona # 151, Centro Empresarial Juan de Arona, Torre C, Piso 7, Oficina 704, San Isidro, Lima 27, Perú. RUC: 20425853865. Reg. Importador: 02350-12-JUE-DIGESA. Tel.: 0800-54744. Resto de Latinoamérica: Servicio.Clientes@Mattel.com. Importado por : Mattel do Brasil Ltda. - CNPJ : 54.558.002/0001-20 - Rua Verbo Divino, 1488 - 2º. Andar - 04719-904 - Chácara Santo Antônio - São Paulo - SP - Brasil. Serviço de Atendimento ao Consumidor (SAC): 0800-550780 - sac@mattel.com. Mattel France, Parc de la Cerisaie, 1/3 allée des Fleurs, 94263 Fresnes Cedex. N° Cristal 0969 36 99 99 (Numéro non surtaxé) ou www.lesjouetsmattel.fr. Mattel España, S.A., Anibau 200. 08036 Barcelona. cservice.spain@mattel.com Tel: 902203010 http://www.service.mattel.com/es. Mattel Portugal Lda., Av. da República, nº 90/96, 2º andar Fração 2, 1600-206 Lisboa. Tel. Número Verde: 800 10 10 71 -consumidor@mattel.com.