



Head-to-toe D'avant en arrière

IMPORTANT! Please keep these instructions for future reference.

- Please read these instructions before assembly and use of this product.
- Adult assembly is required.
- Tool needed for assembly: Phillips screwdriver (not included).
- Requires four D (LR20) **alkaline** batteries for operation (not included) for battery operated use.
- Requires an AC adapter (input 120 - 240 VAC, 50 - 60Hz, with an output of 6 VDC) for operation (included) for battery-free operated use.
- Product features and decorations may vary from photographs.



Side-to-side De gauche à droite

IMPORTANT! Conserver ce mode d'emploi pour s'y référer en cas de besoin.

- Lire attentivement ce mode d'emploi avant d'assembler et d'utiliser le produit.
- Doit être assemblé par un adulte.
- Outil requis pour l'assemblage : un tournevis cruciforme (non fourni).
- Fonctionne avec quatre piles **alkalines** D (LR20) (non incluses).
- Peut être alimenté sans piles avec l'adaptateur c.a. inclus (entrée : 120-240 V c.c., 50-60 Hz; sortie : 6 V c.c.).
- Les caractéristiques et les décorations du produit peuvent varier par rapport aux illustrations.

Consumer Information

Renseignements pour les consommateurs



WARNING

Prevent serious injury or death from falls or strangling in the restraint system:

- Never leave child unattended.
- This product is not intended to replace a crib or bassinet for prolonged periods of sleep.
- Always use the restraint system.
- Discontinue use when an active child attempts to climb out.
- Never use on any elevated surface. Use only on a floor.



AVERTISSEMENT

Prévenir les blessures graves ou mortelles dues aux chutes et l'étranglement par le système de retenue :

- Ne jamais laisser l'enfant sans surveillance.
- Ce produit n'est pas conçu pour remplacer un lit d'enfant ou un berceau pour de longues périodes de sommeil.
- Toujours utiliser le système de retenue.
- Cesser toute utilisation lorsque l'enfant essaie de sortir du produit.
- Ne jamais utiliser sur une surface en hauteur. Utiliser uniquement sur le sol.

Consumer Information

Renseignements pour les consommateurs

IMPORTANT! The weight limit for this product is 11,3 kg (25 lb). If your child weighs less than 11,3 kg (25 lb), but is really active and appears to be able to climb out of the swing, immediately discontinue its use.

- Always use the swing where there is adequate ventilation. To prevent overheating, keep the swing away from heat sources such as radiators, heat registers, direct sunlight, stoves, amplifiers, or other appliances which produce heat.
- Never use extension cords with the AC adapter.
- Never use the swing near water (ie.: bathtub, sink, laundry tub or wet basement, etc.).
- Do not connect to more than the recommended number of power supplies.
- The product must only be used with the recommended AC adapter.
- The AC adapter is not a toy.
- Disconnect the AC adapter from the swing before cleaning.
- This product comes with replacement warning labels which you can apply over the factory applied warning label if English is not your primary language. Select the warning label with the appropriate language for you.

IMPORTANT! Before each use or assembly, inspect this product for damaged hardware, loose joints, missing parts or sharp edges. DO NOT use if any parts are missing or broken. Contact Fisher-Price® for replacement parts and instructions if needed. Never substitute parts.

IMPORTANT! Le poids maximal pour ce produit est de 11,3 kg (25 lb). Si l'enfant pèse moins de 11,3 kg (25 lb) mais est très actif et semble capable de sortir de la balancelle tout seul, en cesser l'utilisation immédiatement.

- Toujours utiliser la balancelle dans un endroit suffisamment aéré. Pour éviter toute surchauffe, tenir la balancelle éloignée des sources de chaleur telles que les radiateurs, les grilles d'air chaud, la lumière directe du soleil, les cuisinières, les amplificateurs et autres appareils qui produisent de la chaleur.
- Ne jamais utiliser de rallonge avec l'adaptateur c.a.
- Ne jamais utiliser la balancelle près de l'eau (par exemple près d'une baignoire, d'un évier, d'un bac à lessive ou dans un sous-sol mouillé, etc.).
- Ne pas utiliser d'autres sources d'alimentation que celles recommandées.
- Ce produit doit être utilisé seulement avec l'adaptateur c.a. recommandé.
- L'adaptateur c.a. n'est pas un jouet.
- Débrancher l'adaptateur c.a. du produit avant de le nettoyer.
- Des étiquettes d'avertissement sont fournies avec le produit afin de pouvoir remplacer celle apposée en usine si l'anglais n'est pas la langue de l'utilisateur. Sélectionner l'étiquette rédigée dans la langue de son choix.

IMPORTANT! Avant l'assemblage et avant chaque utilisation, vérifier qu'aucune pièce n'est endommagée ou manquante, que les fixations sont bien serrées et qu'aucun bord n'est tranchant. NE PAS utiliser le produit si des pièces manquent ou sont endommagées. Communiquer avec Fisher-Price pour obtenir des pièces de rechange et des instructions au besoin. N'utiliser que des pièces du fabricant.

Parts Pièces

Please remove all parts from the package and identify them before assembly. Some parts may be packed in the pad.

Retirer tous les éléments de l'emballage et s'assurer d'avoir toutes les pièces avant de commencer l'assemblage. Certaines pièces peuvent avoir été placées dans le coussin.

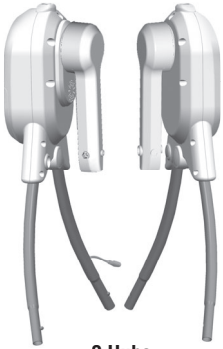

2 Hubs
2 pivots



Seat Pad
Coussin

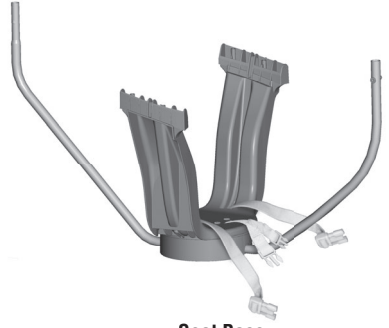

Seat Base
Base du siège



2 Bases
2 bases



Seat Back
Dossier



Seat Bottom
Siège

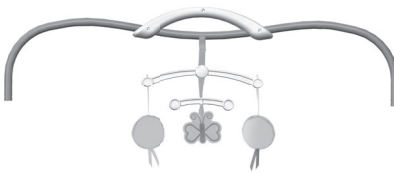

Handle
Poignée



AC Adapter
Adaptateur c.a.



#8 x 3/4" (1,9 cm) Screw - 4
Vis n° 8 de 1,9 cm - 4

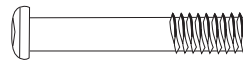

M5 x 31 mm Screw - 4
Vis M5 de 31 mm - 4

Note: Tighten or loosen all screws with a Phillips screwdriver.
Do not over-tighten the screws.

Remarque : Serrer et desserrer toutes les vis à l'aide d'un tournevis cruciforme.
Ne pas trop serrer.

Assembly Assemblage

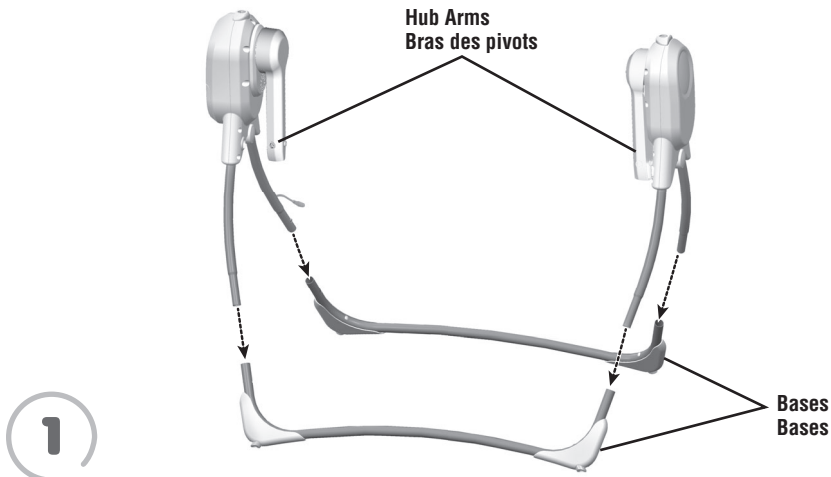

- Fit the tubes on the hubs into the tubes on the bases.

Hint: When assembled properly, the hub arms should face each other.

- Insérer les tubes des pivots dans les tubes des bases.

Remarque : Après l'assemblage, les bras des pivots doivent être face à face.

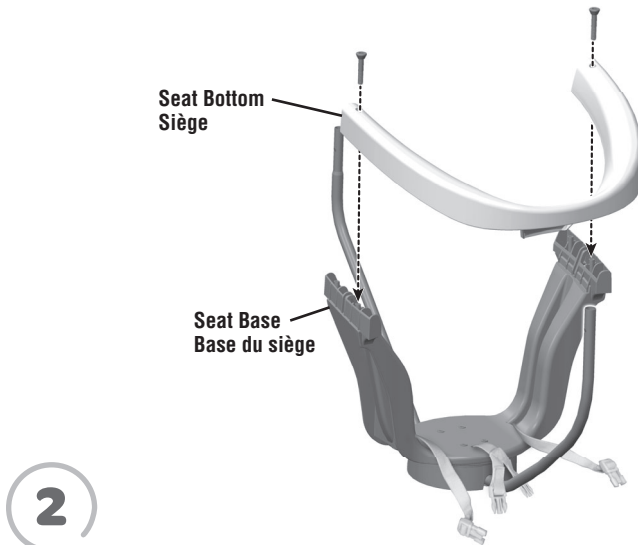

- Fit the seat bottom onto the seat base.

Hint: The seat bottom is designed to fit onto the seat base one way. If it does not seem to fit, turn it around and try again.

- Insert two #8 x 3/4" (1,9 cm) screws into the seat bottom and tighten.

- Fixer le siège à sa base.

Remarque : Le siège est conçu pour s'insérer dans la base du siège dans un seul sens. S'il ne semble pas s'insérer correctement, essayer dans l'autre sens.

- Insérer deux vis n° 8 de 1,9 cm dans le siège et les serrer.

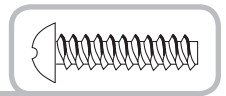

Assembly Assemblage



3

- Fit the seat back onto the seat base.

Hint: The seat back is designed to fit onto the seat base one way. If it does not seem to fit, turn it around and try again.

- Insert two #8 x 3/4" (1,9 cm) screws into the seat back and tighten.

- Placer le dossier sur la base du siège.

Remarque : Le dossier est conçu pour s'insérer dans la base du siège dans un seul sens. S'il ne semble pas s'insérer correctement, essayer dans l'autre sens.

- Insérer deux vis n° 8 de 1,9 cm dans le dossier et les serrer.

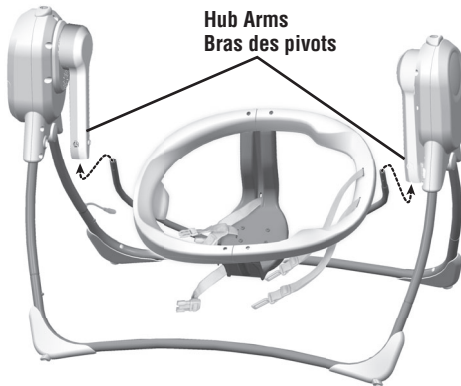

4

- Turn the seat assembly sideways.

- Fit the seat assembly tubes up into the sockets in the hub arms.

Hint: The seat assembly is designed to fit one way. If it does not seem to fit, turn it around and try again.

- Mettre le siège sur le côté.

- Insérer les tubes du siège dans les ouvertures des bras des pivots.

Remarque : Le siège est conçu pour s'insérer d'un seul côté. S'il ne semble pas s'insérer correctement, essayer dans l'autre sens.

Assembly Assemblage

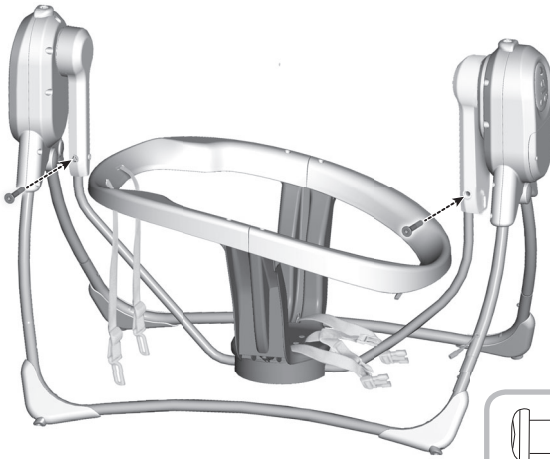

5

- Insert an M5 x 31 mm screw into each hub arm and tighten.
- Insérer une vis M5 de 31 mm dans chaque bras de pivot et serrer.

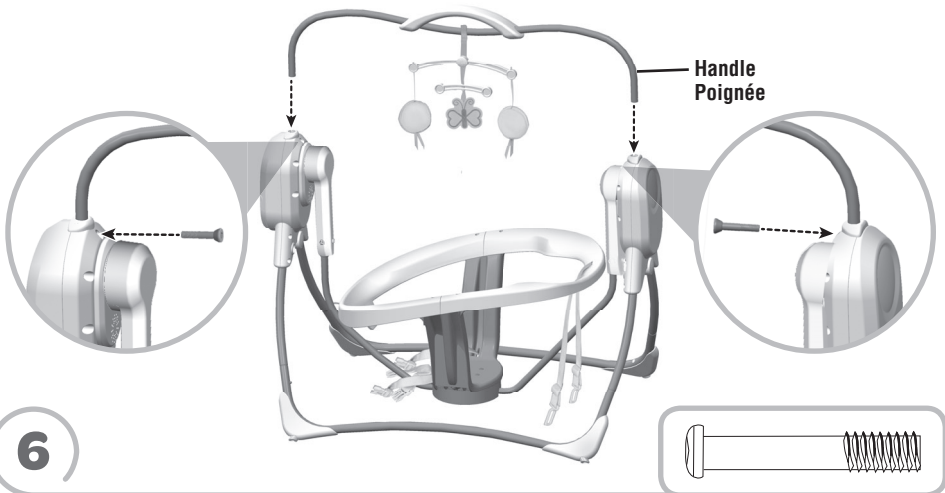

6

- Fit the ends of the handle into the socket in each hub.
- Insert an M5 x 31 mm screw into each hub and tighten.
- Insérer les extrémités de la poignée dans l'ouverture de chaque pivot.
- Insérer une vis M5 de 31 mm dans chaque pivot et serrer.

Assembly Assemblage

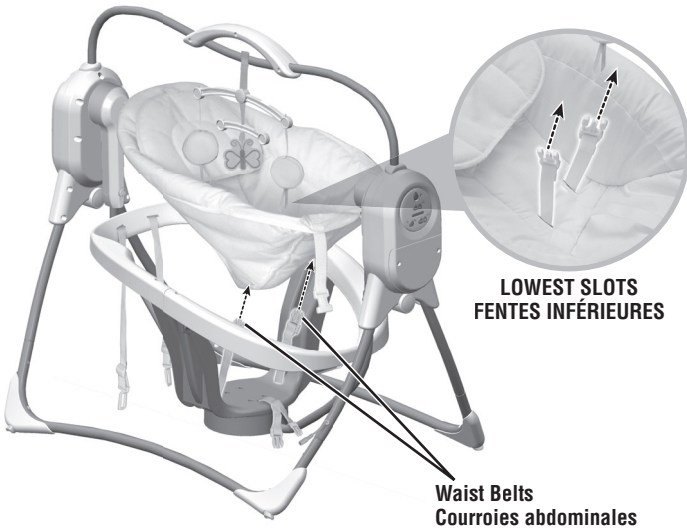

- Insert the waist belts through the **lowest slots** in the seat pad. Make sure the waist belts are not twisted.
- Insérer les courroies abdominales dans les **fentes inférieures** du coussin. S'assurer que les courroies ne sont pas tortillées.

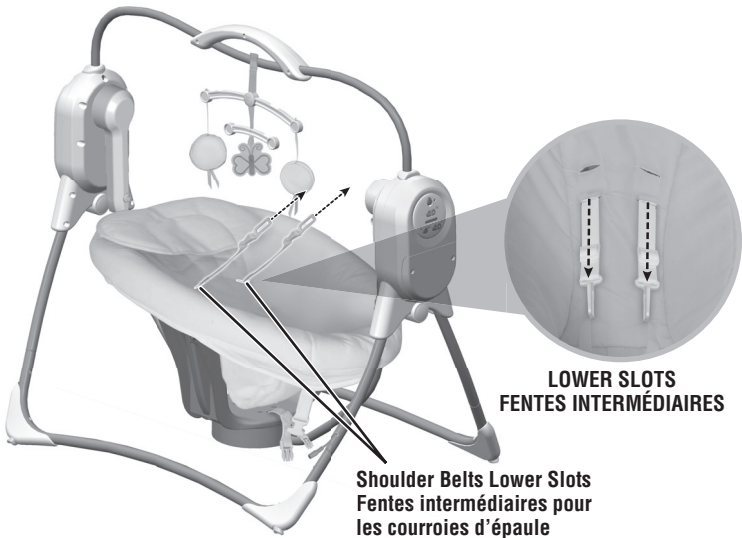

Smaller Baby

- Insert the ends of the shoulder belts through the **lower slots** in the seat pad back. Make sure the shoulder belts are not twisted.

Enfant plus petit

- Insérer les extrémités des courroies d'épaule dans les **fentes intermédiaires** à l'arrière du coussin. S'assurer que les courroies d'épaule ne sont pas tortillées.

Assembly Assemblage

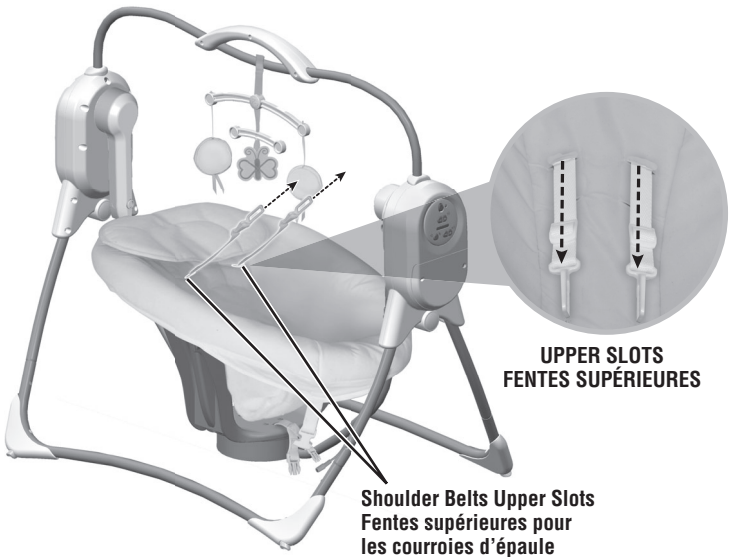

9

Larger Baby

- Insert the ends of the shoulder belts through the **upper slots** in the seat pad back. Make sure the shoulder belts are not twisted.

Enfant plus grand

- Insérer les extrémités des courroies d'épaule dans les **fentes supérieures** à l'arrière du coussin. S'assurer que les courroies d'épaule ne sont pas tortillées.



10

- Fit the pad edges around the rim of the seat.
- Placer les bords du coussin sur le rebord du siège.

Assembly Assemblage

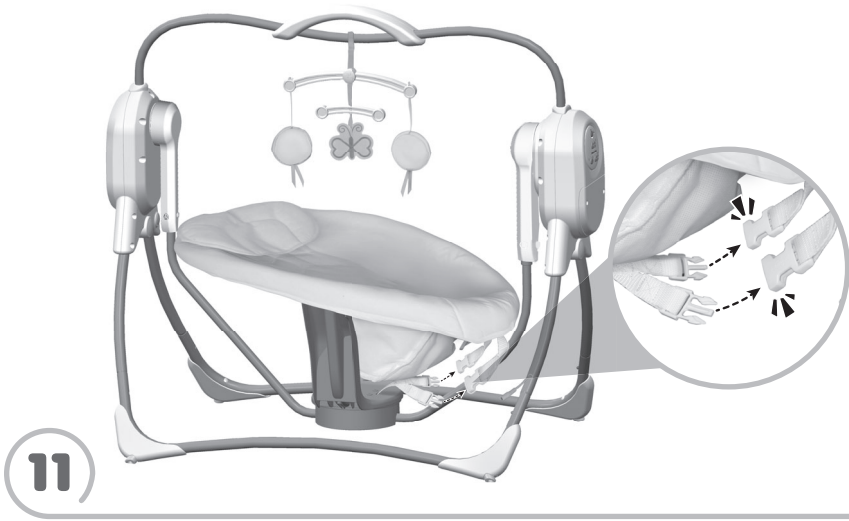

- Fasten the buckles on the front of the seat pad to the buckles on the seat bottom. Make sure you hear a “**click**”.
- Attacher les boucles à l’avant du coussin aux boucles du siège. S’assurer d’entendre un **clic**.

Battery Installation Installation des piles

Hint: Install batteries if you need to use this swing away from an outlet. We recommend using **alkaline** batteries for longer battery life.

Remarque : Installer des piles dans le produit pour pouvoir l'utiliser dans un endroit où il n'y a pas de prise de courant. Il est recommandé d'utiliser des piles **alcalines** car elles durent plus longtemps.

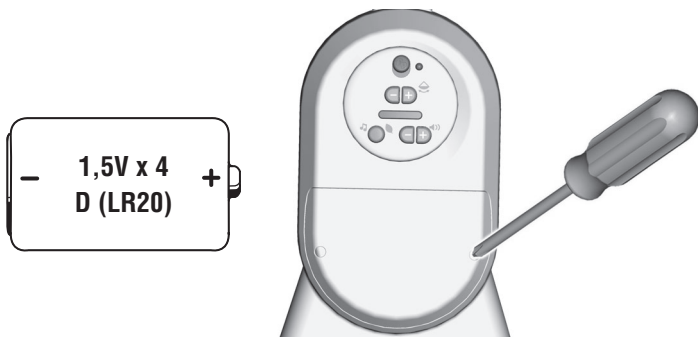

- Loosen the screws in the battery compartment door with a Phillips screwdriver and remove the battery compartment door.
- Insert four D (LR20) **alkaline** batteries into the battery compartment.
- Replace the battery compartment door and tighten the screws.
- If the swing begins to operate erratically, you may need to reset the electronics. Slide the power switch off and back on.

Note: Low battery power may cause product movement to slow, sound to become faint or product to turn off all together. If this should happen, use the AC adapter as a power source or replace the batteries. Replace the batteries with four **alkaline** D (LR20) batteries.

- Desserrer les vis du couvercle du compartiment des piles avec un tournevis cruciforme et retirer le couvercle.
- Insérer quatre piles **alcalines** D (LR20) dans le compartiment des piles.
- Remettre le couvercle et serrer les vis.
- Si la balancelle ne fonctionne pas correctement, il peut être nécessaire de réinitialiser le système électronique. Pour ce faire, éteindre le produit puis le remettre en marche.

Remarque : Si les piles sont faibles, les mouvements peuvent ralentir, le son peut diminuer ou le produit peut s'éteindre. Si c'est le cas, utiliser l'adaptateur c.a. pour alimenter le produit ou remplacer les piles. Remplacer les piles par quatre piles **alcalines** D (LR20) neuves.



- Protect the environment by not disposing of this product with household waste (2002/96/EC). Check your local authority for recycling advice and facilities.
- Protéger l'environnement en ne jetant pas ce produit avec les ordures ménagères (2002/96/EC). Consulter la municipalité pour obtenir des conseils sur le recyclage et connaître les centres de dépôt de la région.

Battery Safety Information

Mises en garde au sujet des piles

In exceptional circumstances, batteries may leak fluids that can cause a chemical burn injury or ruin your product. To avoid battery leakage:

- Do not mix old and new batteries or batteries of different types: alkaline, standard (carbon-zinc) or rechargeable (nickel-cadmium).
- Insert batteries as indicated inside the battery compartment.
- Remove batteries during long periods of non-use. Always remove exhausted batteries from the product. Dispose of batteries safely. Do not dispose of this product in a fire. The batteries inside may explode or leak.
- Never short-circuit the battery terminals.
- Use only batteries of the same or equivalent type, as recommended.
- Do not charge non-rechargeable batteries.
- Remove rechargeable batteries from the product before charging.
- If removable, rechargeable batteries are used, they are only to be charged under adult supervision.

Lors de circonstances exceptionnelles, des substances liquides peuvent s'écouler des piles et provoquer des brûlures chimiques ou endommager le produit. Pour éviter que les piles ne coulent :

- Ne pas mélanger des piles usées avec des piles neuves ou différents types de piles : alcalines, standard (carbone-zinc) ou rechargeables (nickel-cadmium).
- Insérer les piles dans le sens indiqué à l'intérieur du compartiment.
- Enlever les piles lorsque le produit n'est pas utilisé pendant une longue période. Ne jamais laisser des piles usées dans le produit. Jeter les piles usées dans un conteneur réservé à cet usage. Ne pas jeter ce produit au feu. Les piles incluses pourraient exploser ou couler.
- Ne jamais court-circuiter les bornes des piles.
- Utiliser uniquement des piles de même type ou de type équivalent, comme conseillé.
- Ne pas recharger des piles non rechargeables.
- Les piles rechargeables doivent être retirées du produit avant de les charger.
- En cas d'utilisation de piles rechargeables, celles-ci ne doivent être chargées que sous la surveillance d'un adulte.

ICES-003

This Class B digital apparatus complies with Canadian ICES-003. Operation is subject to the following two conditions: (1) this device may not cause harmful interference and (2) this device must accept any interference received, including interference that may cause undesired operation.

NMB-003

Cet appareil numérique de la classe B est conforme à la norme NMB-003 du Canada. L'utilisation de ce dispositif est autorisée seulement aux conditions suivantes : (1) il ne doit pas produire de brouillage et (2) l'utilisateur du dispositif doit être prêt à accepter tout brouillage radioélectrique reçu, même si ce brouillage est susceptible de compromettre le fonctionnement du dispositif.



WARNING

Prevent serious injury or death from falls or strangling in the restraint system:

- Never leave child unattended.
- This product is not intended to replace a crib or bassinet for prolonged periods of sleep.
- Always use the restraint system.
- Discontinue use when an active child attempts to climb out.
- Never use on any elevated surface. Use only on a floor.



AVERTISSEMENT

Prévenir les blessures graves ou mortelles dues aux chutes et l'étranglement par le système de retenue :

- Ne jamais laisser l'enfant sans surveillance.
- Ce produit n'est pas conçu pour remplacer un lit d'enfant ou un berceau pour de longues périodes de sommeil.
- Toujours utiliser le système de retenue.
- Cesser toute utilisation lorsque l'enfant essaie de sortir du produit.
- Ne jamais utiliser sur une surface en hauteur. Utiliser uniquement sur le sol.

2 Swinging Motions 2 modes de balancement



Turn the seat for side-to-side swinging.

Tourner le siège pour un balancement de gauche à droite.



Turn the seat for head-to-toe swinging.

Tourner le siège pour un balancement d'avant en arrière.

- Adjust the seat for **side-to-side** or **head-to-toe** swinging.
- Régler le siège pour un balancement de **gauche à droite** ou **d'avant en arrière**.

Using the Restraint System

Utilisation du système de retenue

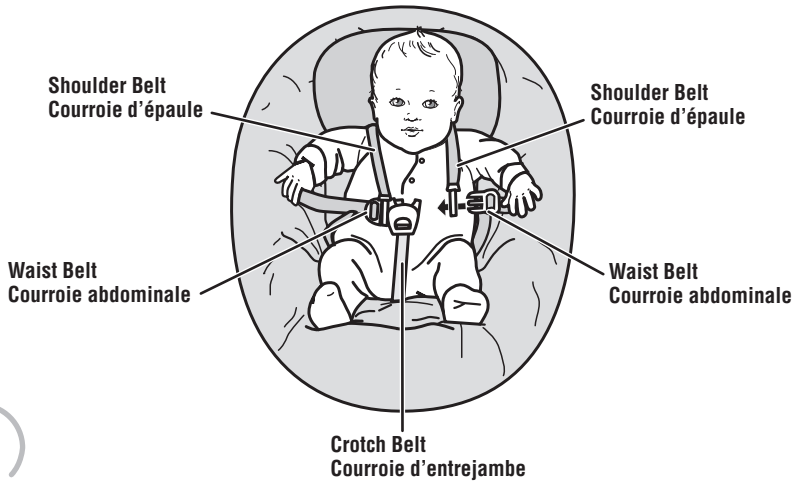

- Place your child in the seat. Position the crotch belt between your child's legs.
 - Insert the ends of the waist belts through the slots in the shoulder belts.
 - Fasten the waist/shoulder belts to the crotch belt. Make sure you hear a **"click"** on both sides.
 - Tighten each waist belt so that the restraint system is snug against your child. Please refer to the next section for instructions to tighten the waist belts.
- Mettre l'enfant dans le siège. Faire passer la courroie d'entrejambe entre les jambes de l'enfant.
 - Insérer les extrémités des courroies abdominales dans les fentes des courroies d'épaule.
 - Attacher les courroies abdominales/d'épaule à la courroie d'entrejambe. S'assurer d'entendre un **clac** de chaque côté.
 - Serrer les courroies abdominales de sorte que le système de retenue soit bien ajusté contre l'enfant. Pour serrer les courroies abdominales, consulter les instructions dans la section suivante.

Using the Restraint System

Utilisation du système de retenue

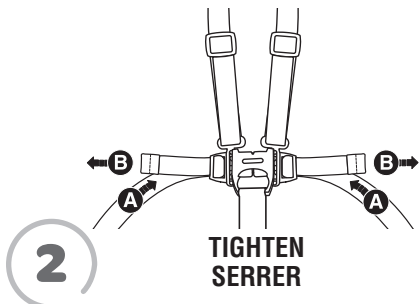

2
TIGHTEN
SERRER

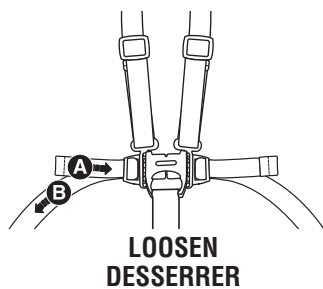

LOOSEN
DESSERRER

- **To tighten the waist belts:** Feed the anchored end of the belt up through the buckle to form a loop **A**. Pull the free end of the belt **B**. Repeat this procedure to tighten the other belt.
- **To loosen the waist belts:** Feed the free end of the belt up through the buckle to form a loop **A**. Enlarge the loop by pulling on the end of the loop toward the buckle. Pull the anchored end of the belt to shorten the free end of the belt. Repeat this procedure to loosen the other belt **B**.
- **Pour serrer les courroies abdominales :** Glisser l'extrémité fixe de la courroie abdominale dans le passant de façon à former une boucle **A**. Tirer sur l'extrémité libre de la courroie abdominale **B**. Répéter ce procédé pour serrer l'autre courroie.
- **Pour desserrer les courroies abdominales :** Glisser l'extrémité libre de la courroie abdominale dans le passant de façon à former une boucle **A**. Agrandir la boucle en tirant sur son extrémité, vers le passant. Tirer sur l'extrémité fixe de la courroie pour raccourcir l'extrémité libre. Répéter ce procédé pour desserrer l'autre courroie **B**.

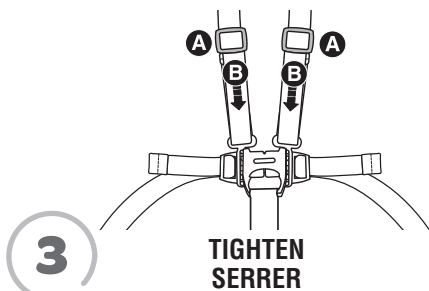

3
TIGHTEN
SERRER

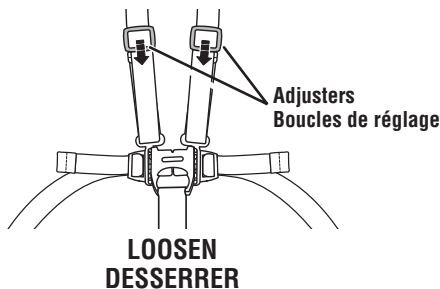

LOOSEN
DESSERRER

- **To tighten the shoulder belts:** Hold the adjuster **A** and pull the front shoulder strap down **B**.
 - **To loosen the shoulder belts:** Slide the adjuster down.
- Note:** After adjusting the belts to fit your child, make sure you pull on them to be sure they are securely fastened.

- **Pour serrer les courroies d'épaule :** Tenir la boucle de réglage **A** et tirer l'avant de la courroie d'épaule vers le bas **B**.
 - **Pour desserrer les courroies d'épaule :** Glisser la boucle de réglage vers le bas.
- Remarque :** Après avoir ajusté les courroies selon la taille de l'enfant, s'assurer qu'elles sont bien fixées en tirant dessus.

AC Adapter for Battery-Free Operation

Adaptateur c.a. pour une alimentation sans pile



- Place the swing near a standard wall outlet.
 - Plug the AC adapter into the power cord extending from the base. Plug the AC adapter into the wall outlet.
 - Use the AC adapter only in a wall outlet. Do not plug the adapter into a ceiling outlet.
- Hint:** *The power AC adapter cord is designed to easily disconnect if stepped on accidentally. Simply plug the AC adapter cord back into the power cord extending from the base.*
- The swing also operates on battery power. To install batteries, please refer to the Battery Installation section on page 11.
-
- Placer la balancelle à proximité d'une prise de courant standard.
 - Brancher l'adaptateur c.a. sur le cordon d'alimentation fixé à la base. Brancher l'adaptateur c.a. sur la prise de courant.
 - Brancher l'adaptateur c.a. uniquement sur une prise murale. Ne pas brancher le chargeur sur une prise située au plafond.
- Remarque :** *Le cordon d'alimentation de l'adaptateur c.a. est conçu pour se débrancher facilement si quelqu'un marche dessus par mégarde. Il suffit de rebrancher l'adaptateur c.a. sur le cordon d'alimentation fixé à la base.*
- La balancelle fonctionne également avec des piles. Pour installer les piles, se référer à la section «Installation des piles» à la page 11.

Use Utilisation

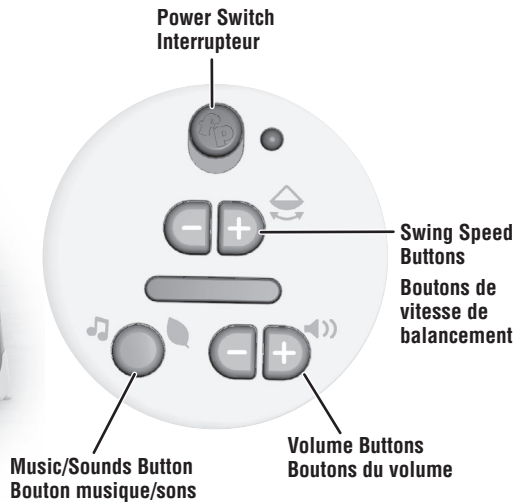

Swing

- Slide the **power switch ON**.
- Press the **swing speed buttons**  to select any of six speed settings.
- Swinging will turn off after approximately four hours. Press a **swing speed button** to restart.
- Be sure to slide the **power switch OFF** when not in use.

Music and Sounds

- Press the **music/sounds button**  to turn music/sounds ON. Press the button again to turn music/sounds OFF.

*Hint: Music/sounds will turn off after approximately 20 minutes. Press the **music/sounds button** to restart.*

- Press the **volume buttons**  to adjust the volume level.

Balancelle

- Mettre l'**interrupteur** à la position MARCHE.
- Appuyer sur les **boutons de vitesse de balancement**  pour choisir l'une des six vitesses.
- Le balancement s'arrêtera après environ quatre heures. Appuyer sur un **bouton de vitesse de balancement** pour réactiver le balancement.
- S'assurer de mettre l'**interrupteur** à ARRÊT lorsque le produit n'est pas utilisé.

Musique et sons

- Appuyer sur le **bouton musique/sons**  pour activer la musique ou les sons. Appuyer à nouveau sur le bouton pour désactiver la musique ou les sons.

*Remarque : La musique ou les sons s'arrêtent après environ 20 minutes. Appuyer sur le **bouton musique/sons** pour les réactiver.*

- Appuyer sur les **boutons du volume**  pour régler le volume.

Storage & Care Rangement et entretien

IMPORTANT! Remove the batteries for long-term storage.

IMPORTANT! Retirer les piles du produit s'il n'est pas utilisé pendant un certain temps.

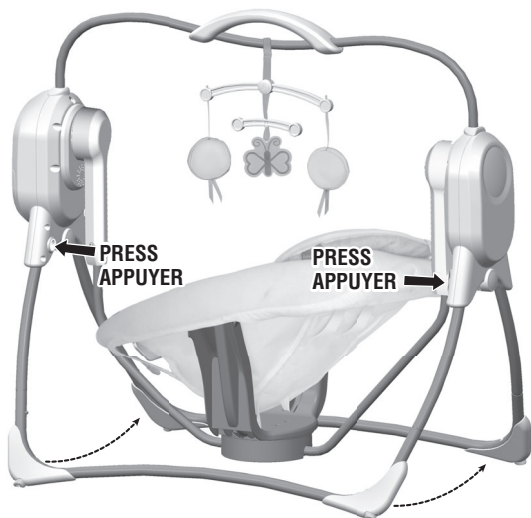

- Press the buttons on each hub and push the bases together for storage.
- Lean the swing frame against a wall for storage.
- To remove the pad, unbuckle the restraint system and the straps under the seat. Pull to remove the pad.
- Machine wash the pad in cold water with a mild detergent. Do not use bleach. Tumble dry on low heat and remove promptly.
- To clean the frame, restraint system and mobile, use a mild cleaning agent and damp cloth. Rinse with clean water to remove residue.
- To replace the pad, follow the assembly instructions.
- Periodically check the swing for loose fasteners or broken parts and tighten as needed.
- Appuyer sur le bouton de chaque pivot et rapprocher les bases pour le rangement.
- Appuyer le cadre de la balancelle contre un mur pour le rangement.
- Pour retirer le coussin, détacher le système de retenue et les courroies qui passent sous le siège. Tirer sur le coussin pour le retirer.
- Laver le coussin en machine à l'eau froide avec un détergent doux. Ne pas utiliser de javellisant. Sécher à basse température et retirer rapidement de la machine une fois sec.
- Nettoyer le cadre, le système de retenue et le mobile avec un chiffon humide et une solution nettoyante douce. Rincer avec de l'eau pour enlever tout résidu.
- Pour remettre le coussin, suivre les instructions d'assemblage.
- Vérifier régulièrement l'état des pièces et les éléments de fixation, et les resserrer au besoin.

Adults Note: If you use this product with the AC adapter, periodically examine the AC adapter for damage to the cord, housing or other parts that may result in the risk of fire, electric shock or injury. If the AC adapter is damaged, do not use the product with the AC adapter. Use batteries as the power source.

Remarque : Si ce produit est utilisé avec l'adaptateur c.a., vérifier régulièrement l'adaptateur pour s'assurer que le cordon d'alimentation, le boîtier et les autres éléments ne sont pas abîmés pour éviter tout risque d'incendie, de choc électrique ou de blessure. Si l'adaptateur c.a. est endommagé, ne pas utiliser le produit avec l'adaptateur. Utiliser des piles comme source d'alimentation.

Consumer Information

Renseignements pour les consommateurs

FCC Statement (United States Only)

This equipment has been tested and found to comply with the limits for a Class B digital device, pursuant to Part 15 of the FCC Rules. These limits are designed to provide reasonable protection against harmful interference in a residential installation. This equipment generates, uses and can radiate radio frequency energy and, if not installed and used in accordance with the instructions, may cause harmful interference to radio communications. However, there is no guarantee that interference will not occur in a particular installation. If this equipment does cause harmful interference to radio or television reception, which can be determined by turning the equipment off and on, the user is encouraged to try to correct the interference by one or more of the following measures:

- Reorient or relocate the receiving antenna.
- Increase the separation between the equipment and receiver.
- Connect the equipment into an outlet on a circuit different from that to which the receiver is connected.
- Consult the dealer or an experienced radio/TV technician for help.

Note: Changes or modifications not expressly approved by the manufacturer responsible for compliance could void the user's authority to operate the equipment.

This device complies with Part 15 of the FCC Rules. Operation is subject to the following two conditions: (1) this device may not cause harmful interference and (2) this device must accept any interference received, including interference that may cause undesired operation.

Énoncé de la FCC (États-Unis seulement)

Cet équipement a été testé et jugé conforme aux limites de classe B pour un appareil numérique en vertu de l'article 15 de la réglementation de la FCC. Ces limites ont été instaurées pour fournir une protection raisonnable contre toute interférence nuisible dans une installation résidentielle. Cet équipement génère, utilise et peut émettre de l'énergie radiofréquence. S'il n'est pas installé et utilisé conformément aux instructions, il peut provoquer des interférences sur les communications radio. Cependant, il n'est pas garanti que des interférences ne se produiront pas dans certaines installations. Si cet équipement cause des interférences à la réception radio ou télévisée (ce qui peut être vérifié en éteignant l'appareil puis en le remettant sous tension), l'utilisateur peut tenter de les résoudre en suivant une ou plusieurs des mesures ci-après :

- Réorienter ou déplacer l'antenne réceptrice.
- Augmenter l'espace entre l'appareil et le récepteur.
- Brancher l'appareil à une prise de courant différente de celle sur laquelle le récepteur est branché.
- Pour obtenir de l'aide, contacter le vendeur ou un technicien radio/télévision expérimenté.

REMARQUE : Tout changement ou modification de cet appareil n'ayant pas été expressément approuvé par les parties responsables de sa conformité peut entraîner l'annulation du droit d'exploitation de l'équipement par l'utilisateur.

Cet appareil est conforme à l'article 15 de la réglementation de la FCC. L'utilisation de ce dispositif est autorisée seulement aux deux conditions suivantes : (1) il ne doit pas produire de brouillage nuisible, et (2) l'utilisateur du dispositif doit être prêt à accepter tout brouillage radioélectrique reçu, même si ce brouillage est susceptible de compromettre le fonctionnement du dispositif.



UNITED STATES

1-800-432-5437. Fisher-Price, Inc., 636 Girard Avenue, East Aurora, NY 14052. Hearing-impaired consumers: 1-800-382-7470.

CANADA

Mattel Canada Inc., 6155 Freemont Blvd., Mississauga, Ontario L5R 3W2. 1-800-432-5437

©2013 Mattel. All Rights Reserved. Tous droits réservés.