



[www.fisher-price.com](http://www.fisher-price.com)



**GeoTrax**  
Rail & Road System

(GB) Parts (F) Pièces (D) Teile (NL) Onderdelen  
 (I) Componenti (E) Piezas (DK) Dele (P) Peças  
 (FI) Osat (N) Deler (S) Delar (GR) Εξαρτήματα

(GB)

A. 2 Small Ramps  
 B. Bridge  
 C. 4 Straight Tracks  
 D. Cross Track  
 E. 4 Curved Tracks  
 F. Pipe Works  
 G. Pipe Works Base  
 H. Depot  
 I. Depot Base  
 J. 2 Signs  
 K. Billboard  
 L. Tree  
 M. Crossing Gate  
 N. Train Engine  
 O. Freight Car  
 P. Pipe Car  
 Q. Crate  
 R. 3 Pipes

Not shown: Label sheet

(F)

A. 2 petites rampes  
 B. Passerelle  
 C. 4 sections de voies droites  
 D. Croisement  
 E. 4 sections de voies courbes  
 F. Usine à tuyaux  
 G. Base de l'usine à tuyaux  
 H. Gare  
 I. Base de la gare  
 J. 2 panneaux  
 K. Panneau d'affichage  
 L. Arbre  
 M. Barrière  
 N. Locomotive  
 O. Wagon de marchandises  
 P. Wagon à tuyaux  
 Q. Caisse  
 R. 3 tuyaux

Non illustré : feuille d'autocollants

(D)

A. 2 kleine Rampen  
 B. Brücke  
 C. 4 gerade Schienen  
 D. Bahnschienen-Kreuzungsteil  
 E. 4 gebogene Schienen  
 F. Rohrverladestation  
 G. Rohrverladestationsbasis  
 H. Depot  
 I. Depotbasis  
 J. 2 Verkehrsschilder  
 K. Werbetafel  
 L. Baum  
 M. Schranke  
 N. Lokomotive  
 O. Güterwaggon  
 P. Rohrwaggon  
 Q. Kiste  
 R. 3 Rohre

Nicht abgebildet: Aufkleberbogen

(NL)

A. 2 kleine hellingen  
 B. Brug  
 C. 4 rechte baandelen  
 D. Kruising  
 E. 4 bochten  
 F. Buizenwerkplaats  
 G. Onderstuk buizenwerkplaats  
 H. Depot  
 I. Onderstuk depot  
 J. 2 bordes  
 K. Reclamebord  
 L. Boom  
 M. Slagboom  
 N. Locomotief  
 O. Vrachtwagon  
 P. Buizenwagon  
 Q. Krat  
 R. 3 pijpen

Niet afgebeeld: stickervel

(I)

A. 2 Rampe Piccole  
 B. Ponte  
 C. 4 Binari Dritti  
 D. Binario Scambio  
 E. 4 Binari Curvi  
 F. Officina  
 G. Base Officina  
 H. Stazione  
 I. Base Stazione  
 J. 2 Cartelli  
 K. Tabellone  
 L. Albero  
 M. Passaggio a Livello  
 N. Locomotiva  
 O. Vagone Merci  
 P. Vagone Porta-Tubi  
 Q. Cassa  
 R. 3 Tubi

Non illustrato: Foglio Adesivi

(E)

A. 2 Rampas pequeñas  
 B. Puente  
 C. 4 Tramos de vía rectos  
 D. Cruce  
 E. 4 Tramos de vía curvos  
 F. Fábrica de tuberías  
 G. Base de la fábrica de tuberías  
 H. Almacén  
 I. Base del almacén  
 J. 2 Señales  
 K. Cartel  
 L. Árbol  
 M. Barrera  
 N. Locomotora  
 O. Vagón de carga  
 P. Vagón de tuberías  
 Q. Caja  
 R. 3 Tuberías

No mostrada: hoja de adhesivos

(DK)

A. 2 små ramper  
 B. Bro  
 C. 4 lige skinner  
 D. Sporkryds  
 E. 4 buede skinner  
 F. Rørværk  
 G. Bund til rørværk  
 H. Station  
 I. Stationsbund  
 J. 2 skilte  
 K. Reklametavle  
 L. Træ  
 M. Bom  
 N. Lokomotiv  
 O. Godsvogn  
 P. Kæpskinnevogn  
 Q. Kasse  
 R. 3 rør

Ikke vist: Mærkatark

(P)

A. 2 Rampas Pequenas  
 B. Ponte  
 C. 4 Seções de Pista Rectas  
 D. Cruzamento  
 E. 4 Seções de Pista Curva  
 F. Fábrica de Canos  
 G. Base da Fábrica de Canos  
 H. Armazém  
 I. Base do Armazém  
 J. 2 Sinais  
 K. Cartaz  
 L. Árvore  
 M. Cancela  
 N. Locomotiva  
 O. Vagão de Carga  
 P. Vagão para os Canos  
 Q. Contentor  
 R. 3 Canos

Não mostrado: Folha de Autocolantes

(FI)

A. 2 pientä ramppia  
 B. Silta  
 C. 4 suoraa radan pätkää  
 D. Risteyspala  
 E. 4 kaarevaa radan pätkää  
 F. Putkenlastauslaite  
 G. Putkenlastauslaitteen alusta  
 H. Rautatieasema  
 I. Rautatieaseman alusta  
 J. 2 merkkiä  
 K. Mainostaulu  
 L. Puu  
 M. Ylikäytävän puomi  
 N. Veturi  
 O. Tavaravaunu  
 P. Putkivaunu  
 Q. Laatikko  
 R. 3 putkea

Ei kuvassa: tarra-arkki

(N)

A. 2 små ramper  
 B. Bro  
 C. 4 rette skinner  
 D. Kryss  
 E. 4 svinger  
 F. Rørlander  
 G. Understell til rørlasteren  
 H. Depot  
 I. Understell til depotet  
 J. 2 skilt  
 K. Tavle  
 L. Tre  
 M. Bom  
 N. Lokomotiv  
 O. Godsvogn  
 P. Rørvogn  
 Q. Kasse  
 R. 3 rør

Ikke avbildet: Klistremerker

(S)

A. 2 små ramper  
 B. Bro  
 C. 4 raka spår  
 D. Korsande spår  
 E. 4 böjda spår  
 F. Rörverk  
 G. Grund till rörverk  
 H. Stationshus  
 I. Grund till stationshus  
 J. 2 skyltar  
 K. Reklamtavla  
 L. Träd  
 M. Stoppbom  
 N. Lokomotiv  
 O. Godsvagn  
 P. Rørvagn  
 Q. Låda  
 R. 3 rör

Ej på bild: Dekalark

(GR)

A. 2 Μικρές Ράμπες  
 B. Γέφυρα  
 C. 4 Ίσιες Ράγιες  
 D. Cross Track  
 E. 4 Ράγιες-Στροφή  
 F. Σταθμός Εργοστασίου  
 G. Βάση Εργοστασίου  
 H. Κεντρικός Σταθμός  
 I. Βάση Κεντρικού Σταθμού  
 J. 2 Πανακίδες  
 K. Πίνακας Ανακοινώσεων  
 L. Δέντρο  
 M. Μπάρα  
 N. Μηχανή Τρένου  
 O. Οχήμα Μεταφορών  
 P. Βαγόνι Σωλήνων  
 Q. Κασόνι  
 R. 3 Σωλήνες

Δεν απεικονίζονται: Αυτοκόλλητα

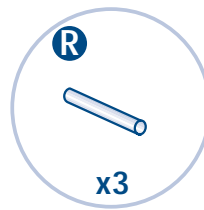
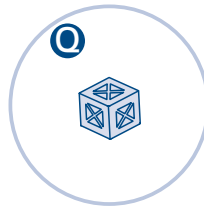
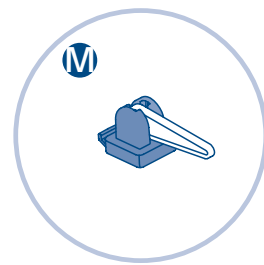
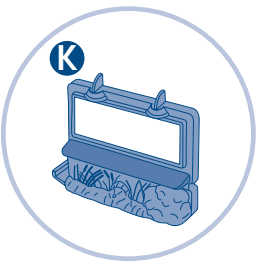
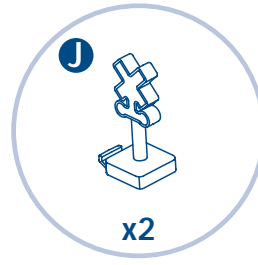
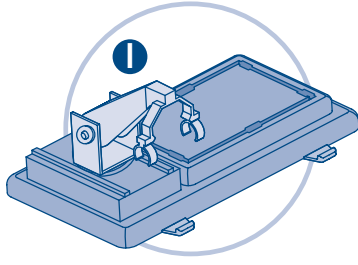
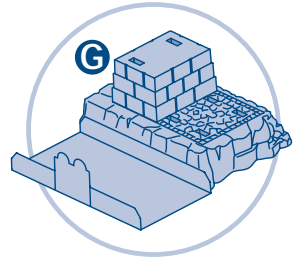
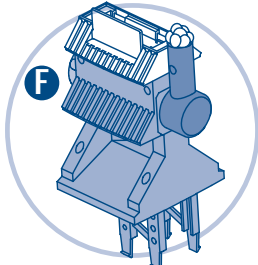
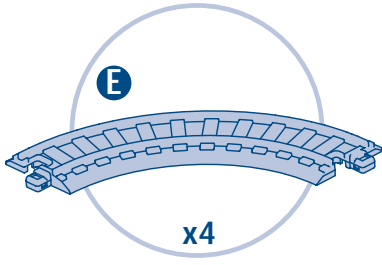
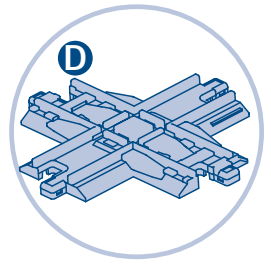
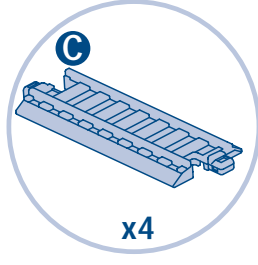
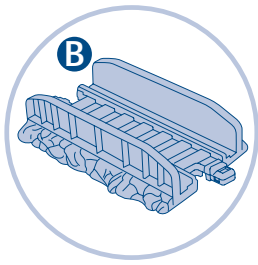
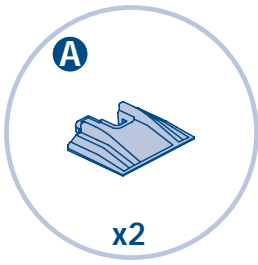

- Ⓒ **GB** • Please keep this instruction sheet for future reference, as it contains important information.
  - Adult assembly is required.
- Ⓒ **F** • Conserver ce mode d'emploi pour s'y référer en cas de besoin car il contient des informations importantes.
  - Doit être assemblé par un adulte.
- Ⓒ **D** • Diese Anleitung bitte für mögliche Rückfragen aufbewahren. Sie enthält wichtige Informationen.
  - Zusammenbau durch einen Erwachsenen erforderlich.
- Ⓒ **NL** • Bewaar deze gebruiksaanwijzing. Kan later nog van pas komen.
  - Moet door volwassene in elkaar worden gezet.
- Ⓒ **I** • Conservare queste istruzioni per eventuale riferimento. Contengono importanti informazioni.
  - Il giocattolo deve essere montato da un adulto.
- Ⓒ **E** • Recomendamos guardar estas instrucciones para futura referencia, ya que contienen información de importancia acerca de este juguete.
  - Requiere montaje por parte de un adulto.
- Ⓒ **DK** • Denne brugsanvisning indeholder vigtige oplysninger og bør gemmes til senere brug.
  - Legetøjet skal samles af en voksen.
- Ⓒ **P** • Guardar estas instruções para referência futura pois contém informação importante.
  - Requer montagem por parte de um adulto.
- Ⓒ **FI** • Säilytä tämä käyttöohje vastaisen varalle. Siinä on tärkeää tietoa.
  - Lelun kokoamiseen tarvitaan aikuista.
- Ⓒ **N** • Ta vare på denne bruksanvisningen. Den inneholder viktig informasjon som kan komme til nytte senere.
  - Montering må foretas av en voksen.
- Ⓒ **S** • Spara dessa anvisningar för framtiden. De innehåller viktig information.
  - Kräver vuxenhjälp vid montering.
- Ⓒ **GR** • Κρατήστε τις οδηγίες για μελλοντική χρήση καθώς περιέχουν σημαντικές πληροφορίες.
  - Απαιτείται συναρμολόγηση από ενήλικα.

- Ⓒ **GB** **Care Information**  
Wipe the toy with a clean damp cloth. Do not immerse the toy.
- Ⓒ **F** **Entretien**  
Essuyer le jouet avec un chiffon légèrement imbibé d'eau. Ne pas l'immerger.
- Ⓒ **D** **Information zur Pflege des Produkts**  
Das Spielzeug zum Reinigen mit einem sauberen, angefeuchteten Tuch abwischen. Das Spielzeug nicht in Wasser tauchen.
- Ⓒ **NL** **Onderhoud**  
Maak dit speelgoed schoon met een vochtig schoon doekje. Niet in water onderdompelen.
- Ⓒ **I** **Informazioni per la Manutenzione**  
Passare il giocattolo con un panno umido pulito. Non immergere il giocattolo.
- Ⓒ **E** **Instrucciones de limpieza**  
Limpiar el juguete pasándole un paño mojado con agua. No sumergir el juguete en agua.
- Ⓒ **DK** **Vedligeholdelse**  
Tør legetøjet af med en ren, fugtig klud. Legetøjet må ikke nedsænkes i vand.
- Ⓒ **P** **Limpeza e Manutenção**  
Limpe o brinquedo com um pano limpo. Não mergulhar o brinquedo em água.
- Ⓒ **FI** **Lelun hoito**  
Pyyhi lelu kostealla kankaalla. Älä upota lelua veteen.
- Ⓒ **N** **Vedlikehold**  
Tørk av leken med en ren, fuktig klut. Dypp aldri leken ned i vann.
- Ⓒ **S** **Skötselinformation**  
Rengör genom att torka av med en fuktad trasa. Dränk ingen del av leksaken.
- Ⓒ **GR** **Φροντίδα**  
Σκουπίστε το παιχνίδι με ένα καθαρό και βρεγμένο πανί. Μην βυθίζετε το προϊόν στο νερό.

(GB) Assembly (F) Assemblage (D) Zusammenbau  
 (NL) Het in elkaar zetten (I) Montaggio  
 (E) Montaje (DK) Sådan samles legetøjet  
 (P) Montagem (FI) Lelun kokoaminen  
 (N) Montering (S) Montering (GR) Συναρμολόγηση

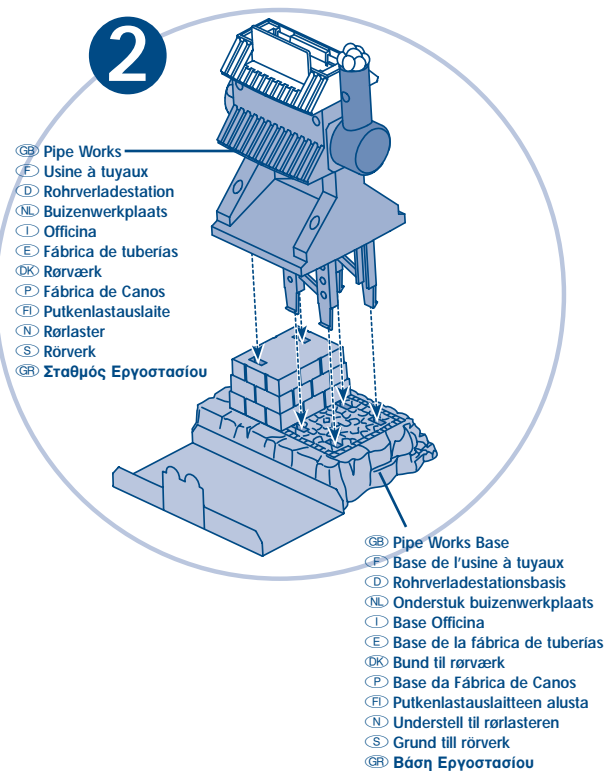
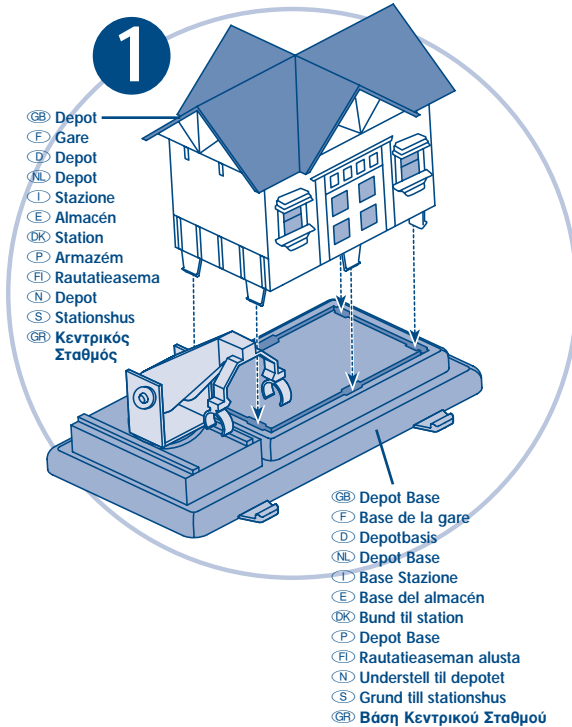

- (GB) • "Snap" the depot into the depot base.
- (F) • Emboitez la gare dans sa base.
- (D) • Das Depot in die Depotbasis "einrasten" lassen.
- (NL) • Klik het depot vast in het onderstuk.
- (I) • "Agganciare" la stazione alla base della stazione.
- (E) • Encajar el almacén en la base.
- (DK) • "Klik" stationen fast i bunden.
- (P) • Encaixa o armazém na sua base.
- (FI) • Napsauta rautatieasema alustaansa.
- (N) • "Knepp" depotet fast til understellet.
- (S) • "Knäpp" fast stationsbyggnaden i grunden.
- (GR) • "Κουμπώστε" το κεντρικό σταθμό μέσα στη βάση κεντρικού σταθμού.

- (GB) • "Snap" the pipe works into the pipe works base.
- (F) • Emboitez l'usine à tuyaux dans sa base.
- (D) • Die Rohrverladestation in die Rohrverladestationsbasis "einrasten" lassen.
- (NL) • Klik de buizenwerkplaatst vast in het onderstuk.
- (I) • "Agganciare" l'officina alla sua base
- (E) • Encajar la fábrica de tuberías en la base.
- (DK) • "Klik" rørværket fast i bunden.
- (P) • Encaixa a fábrica de canos na sua base.
- (FI) • Napsauta putkenlastauslaitte alustaansa.
- (N) • "Knepp" rørasteren fast til understellet.
- (S) • "Knäpp" fast rörverket i rörverksgrunden.
- (GR) • "Κουμπώστε" το σταθμό εργοστασίου μέσα στη βάση εργοστασίου.

(GB) Decoration   (F) Décoration  
(D) Anbringen der Aufkleber   (NL) Stickers   (I) Decorazioni  
(E) Colocación de los adhesivos   (DK) Mærkater  
(P) Decoração   (FI) Tarrat   (N) Klistremerker  
(S) Dekoration   (GR) Διακόσμηση

**(GB) Proper label application will help keep labels looking their best! When applying labels, keep the following guidelines in mind:**

- Wash hands before applying labels.
- Before applying labels, wipe the surface of the toy with a clean, dry cloth to remove dust or oils.
- For best results, avoid repositioning a label once it has been applied.
- Apply labels as shown in the illustration.

**(F) Apposer les autocollants avec soin pour un résultat satisfaisant et durable ! Voici quelques conseils d'application :**

- Se laver les mains avant d'apposer les autocollants.
- Essuyer le produit avec un chiffon doux, propre et sec pour enlever toute trace de poussière ou de graisse.
- Pour de meilleurs résultats, éviter de repositionner un autocollant une fois qu'il a été collé.
- Apposer les autocollants comme indiqué sur les illustrations.

**(D) Richtiges Anbringen der Aufkleber ist wichtig, damit das Spielzeug schön aussieht:**

- Die Hände vor Anbringen der Aufkleber waschen.
- Darauf achten, dass die Stellen, wo die Aufkleber angebracht werden sollen, sauber und trocken sind. Das Produkt mit einem sauberen, weichen und trockenen Tuch vor dem Anbringen der Aufkleber abwischen, um etwaigen Staub und Öl- oder Fettrückstände zu entfernen.
- Die Aufkleber nicht mehr als einmal anbringen und nach dem Anbringen nicht versuchen zu repositionieren.
- Die Aufkleber genau dort anbringen, wo sie in der Abbildung dargestellt sind.

**(NL) Als de stickers op de juiste manier worden opgeplakt, blijven ze er goed uitzien! Als u de stickers opplakt, moet u het volgende in acht nemen:**

- Was uw handen voordat u de stickers opplakt.
- Voor het opplakken van de stickers het speelgoed met een schoon en droog doekje vet- en stofvrij maken.
- Wanneer u de stickers eenmaal hebt opgeplakt, deze niet meer verplaatsen.
- Plak de stickers op zoals aangegeven op de afbeelding.

**(I) Una corretta applicazione degli adesivi consentirà di ottenere risultati ottimali! Per applicare gli adesivi, seguire le linee guida sottostanti:**

- Lavare le mani prima di applicare gli adesivi.
- Prima di applicare gli adesivi, passare la superficie del giocattolo con un panno pulito e asciutto per rimuovere ogni traccia di polvere o unto.
- Per risultati ottimali, non riposizionare gli adesivi una volta applicati.
- Applicare gli adesivi come illustrato.

**(E) La colocación correcta de los adhesivos asegura su mayor duración en perfectas condiciones:**

- Recomendamos lavarse las manos antes de pegar los adhesivos.
- Limpiar la superficie donde se van a pegar los adhesivos con un paño seco para eliminar cualquier resto de polvo o grasa.
- Para un mejor resultado, pegar los adhesivos sólo una vez.
- Colocarlos donde muestran los dibujos.

**(DK) Hvis mærkaterne påsættes korrekt, holder de længere! Når mærkaterne sættes på, bør man:**

- Vaske hænderne inden påsætning.
- Tørre overfladen med en tør, ren klud for at fjerne støv og fedt inden påsætning.
- Det bedste resultat opnås, hvis man undgår at tage mærkaterne af, når de er sat på.
- Sæt mærkaterne på som vist på illustrationen.

**(P) A correcta aplicação da etiquetas contribui para a boa apresentação das mesmas! Ao aplicar as etiquetas, tenha em atenção o seguinte:**

- Lave as mãos antes de aplicar as etiquetas.
- Certifique-se de que as zonas onde as etiquetas vão ser coladas estão limpas e secas. Limpe o brinquedo com um pano limpo, macio e seco para remover eventuais poeiras ou oleosidades.
- Para melhores resultados, não cole a mesma etiqueta duas vezes.
- Aplique as etiquetas como mostram as imagens

**(FI) Tarrat pysyvät siisteinä, kun asetat ne oikein paikoilleen! Pidä seuraavat ohjeet mielessäsi, kun kiinnität tarroja:**

- Pese ensin kätesi.
- Ennen kuin kiinnität tarrat, pyyhi pöly ja rasva lelun pinnasta puhtaalla, kuivalla kankaalla.
- Jotta saisit siistin tuloksen, älä siirrä enää jo kiinnittämiä tarroja.
- Kiinnitä tarrat kuvan mukaisesti.

**(N) Vær nøye når du fester klistremerkene. Da holder de seg fine lenger. Når du skal feste klistremerkene, bør du gjøre følgende:**

- Vask hendene før du fester klistremerkene.
- Tørk av overflaten med en ren, tørr klut for å fjerne støv og fett.
- For å få et godt resultat er det viktig at du ikke flytter på klistremerkene etter at de er festet.
- Fest klistremerkene som vist på illustrasjonen.

**(S) Om man sätter på dekalerna ordentligt, ser de bättre ut! Tänk på följande när du sätter på dekalerna:**

- Tvätta händerna innan du sätter på dekalerna.
- Torka av ytan med en ren och torr trasa för att få bort eventuellt damm eller oljor, innan du sätter fast dekalerna.
- För att få bästa möjliga resultat skall du undvika att ta av en dekal som väl satts på plats.
- Sätt fast dekalerna enligt bilderna.

**(GR) Η σωστή τοποθέτηση των αυτοκόλλητων θα τα διατηρήσει σε καλή κατάσταση! Όταν τοποθετείτε τα αυτοκόλλητα, λάβετε υπόψη σας τα παρακάτω:**

- Πλύντε τα χέρια σας πριν την τοποθέτηση.
- Πριν την τοποθέτηση σκουπίστε το προϊόν με ένα καθαρό και βρεγμένο με σαπούνι πανί για να αφαιρέσετε τη σκόνη ή λεκέδες.
- Για καλύτερα αποτελέσματα, αποφύγετε την επανατοποθέτηση του αυτοκόλλητου αφού το έχετε ήδη κολλήσει.
- Τοποθετήστε τα αυτοκόλλητα ακριβώς όπως απεικονίζεται στις εικόνες.



2

📺	B2	LONDON	12:10
📺	C8	NEW YORK	1:30
📺	F43	TOKYO	8:15
📺	H1	SYDNEY	11:55

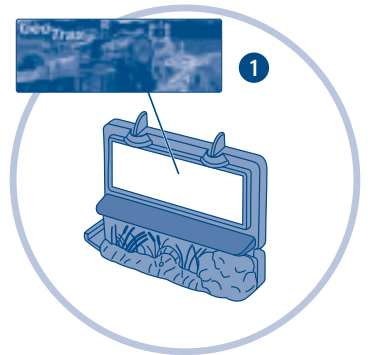
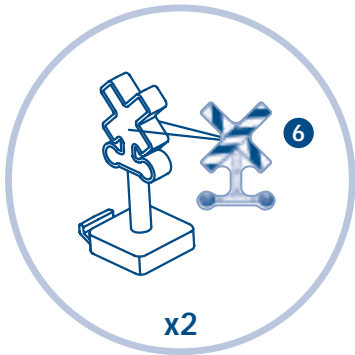
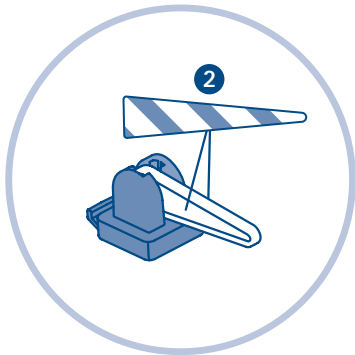
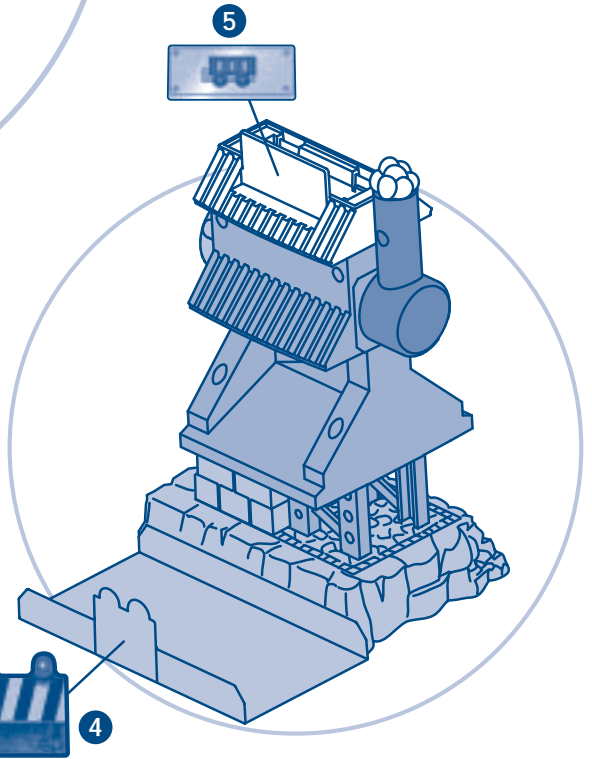

**(GB) Track Layout (F) Assemblage de la piste**  
**(D) Schienenlayout (NL) Baanopstelling (I) Tracciato**  
**(E) Montaje del circuito (DK) Banen (P) Circuito da Pista**  
**(FI) Tältä rata näyttää (N) Skinnemontering**  
**(S) Bankonstruktion (GR) Σχεδιασμός Σιδηρόδρομου**

(GB) The buildings, signs, tree and crossing gate have a small tab that fits into a matching notch in any track piece. Place the buildings, signs, tree and crossing gate around the track.

(F) Les bâtiments, les panneaux, l'arbre et le croisement disposent chacun d'une petite attache qui s'insère dans la fente correspondante de n'importe quelle section de voie. Placez les bâtiments, les panneaux, l'arbre et le croisement sur le circuit.

(D) Die Gebäude, Verkehrsschilder, der Baum und die Schranke haben alle eine kleine Lasche, die in die entsprechenden Aussparungen jedes beliebigen Schienenteils passt. Stelle die Gebäude, Verkehrsschilder, den Baum und die Schranke die Schienen entlang auf.

(NL) Op de gebouwen, borden, boom en slagboom zit een klein palletje dat past in de bijbehorende inkeping op de baandelen. Zet de gebouwen, borden, boom en slagboom langs de baan neer.

(I) Gli edifici, i cartelli, l'albero e il passaggio a livello sono dotati di una linguetta da inserire in una dentellatura corrispondente in ogni binario. Posizionare gli edifici, i cartelli, l'albero e il passaggio a livello attorno alla ferrovia.

(E) Los edificios, las señales, el árbol y la barrera incorporan una pequeña lengüeta que encaja en una muesca de cualquier tramo de vía. Colocar estos accesorios por la pista, donde se desee.

(DK) Bygningerne, skiltene, træet og bommen har en lille tap, der passer ind i et indhak i alle skinner. Anbring bygninger, skilte, træ og bom rundt omkring på banen.

(P) Os edifícios, os sinais, a árvore e a cancela têm uma pequena lingueta que encaixa numa ranhura de qualquer secção de pista. Encaixa os edifícios, a árvore, e a cancela à volta da pista.

(FI) Rakennuksissa, merkeissä, puussa ja ylikäytävän puomissa on pieni kieleke, joka sopii minkä tahansa radan pätkän vastaavaan loveen. Aseta rakennukset, merkit ja ylikäytävän puomit eri puolille rataa.

(N) Bygningene, skiltebe, treet og bommene har en liten tapp som passer i hakkene på alle skinnene. Plasser bygningene, skiltene, treet og bommene rundt togbanen.

(S) Varje byggnad, skylt, träd och stoppbom har en liten fläns som passar in i ett matchande spår på spårdelarna. Placera ut byggnader, skyltar, träd och stoppbommar runt spåret.

(GR) Τα κτίρια σταθμού, οι πινακίδες και η μπάρα έχουν μία μικρή προεξοχή που προσαρμόζεται στην εγκοπή κάθε ράγας. (Τοποθετήστε τα κτίρια, τις πινακίδες και την μπάρα γύρω από τη ράγα).

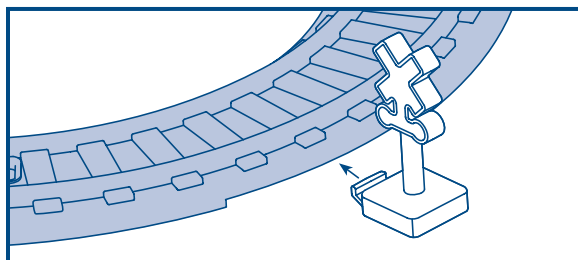



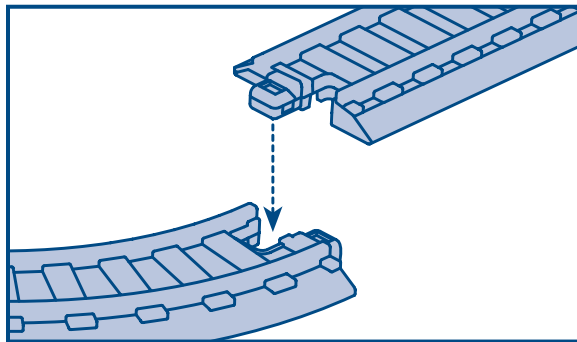

- Ⓒ Track pieces easily snap together.
- Ⓕ Les sections de voies s'emboîtent facilement ensemble.
- Ⓖ Die Schienenteile lassen sich leicht zusammensetzen.
- Ⓝ De baandelen kunnen eenvoudig aan elkaar worden vastgeklikt.
- Ⓘ I binari si agganciano facilmente l'uno all'altro.
- Ⓔ Los tramos de vía encajan fácilmente entre sí.
- Ⓓ Skinnerne er lette at sætte sammen.
- Ⓟ As secções de pista encaixam-se facilmente.
- Ⓕ Radan osat on helppo napsauttaa yhteen.
- Ⓝ Skinnene kneppes lett sammen.
- Ⓢ Bandelarna är lätta att sammanfoga.
- Ⓖ Οι ράγες ενώνονται εύκολα μεταξύ τους.

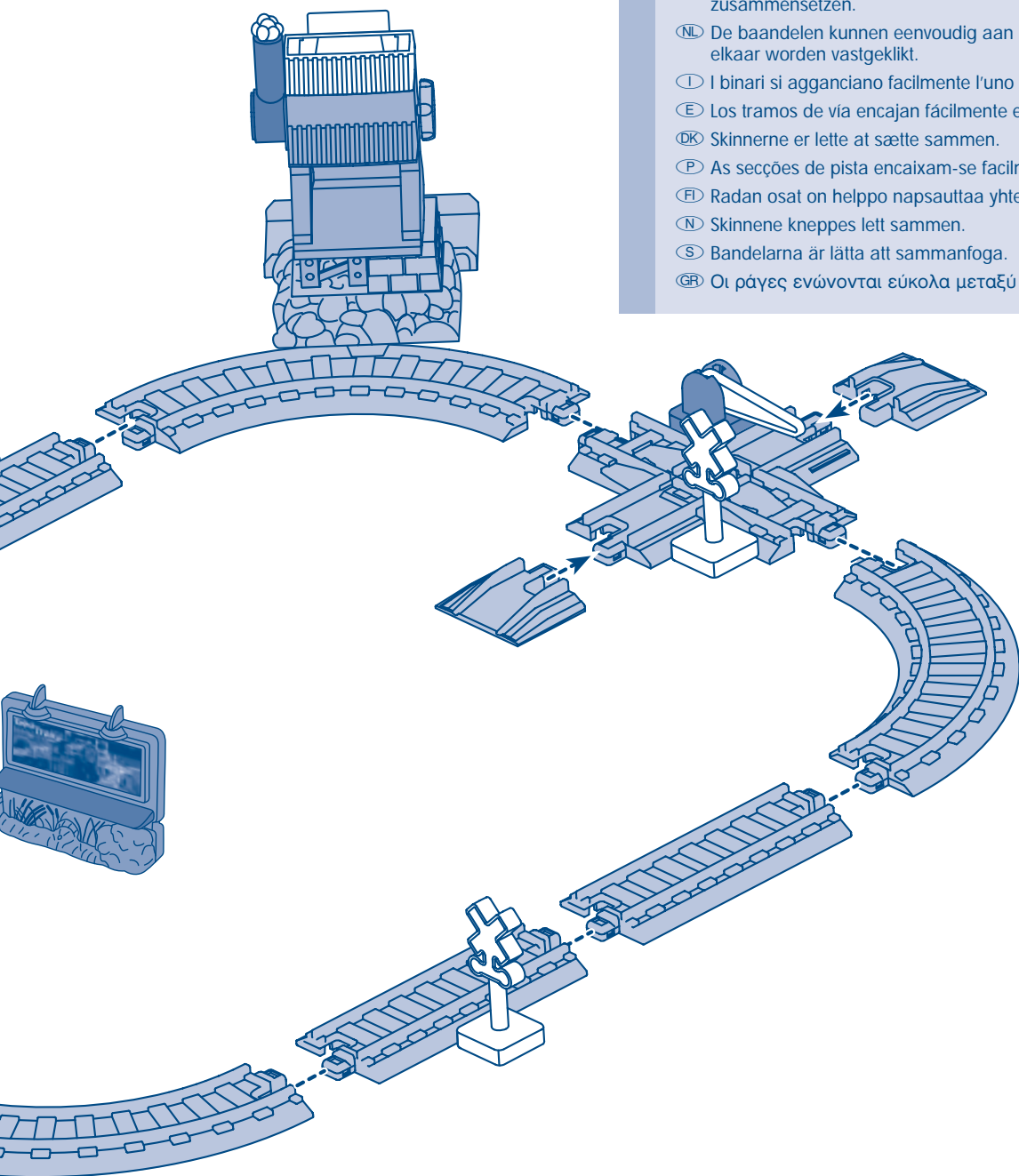

- (GB) All Aboard For Playtime Fun! (F) En voiture !  
 (D) Alles einsteigen und fertig machen zum Spielen!  
 (NL) Iedereen instappen!  
 (I) Tutti in Carrozza! Si parte per il divertimento!  
 (E) ¡Viajeros al tren! ¡Empieza la diversión!  
 (DK) Så er der afgang til legeland  
 (P) Todos a Bordo para Muita Diversão! (FI) Juna lähtee!  
 (N) Ta plass for lek og moro!  
 (S) Påstigning! Dags för lek och skoj! (GR) Επιβιβαστείτε!



- (GB) Use the crane to remove or load the crate or pipes.  
 (F) Utilisez la grue pour charger ou décharger la caisse ou les tuyaux.  
 (D) Mit dem Kran kannst du die Kiste oder Rohre auf- oder abladen.  
 (NL) Gebruik de kraan om kratten of buizen te laden en te lossen.  
 (I) Usare la gru per rimuovere o caricare la cassa o i tubi.  
 (E) Con la grúa, cargar o descargar la caja y/o las tuberías.  
 (DK) Brug kranen til at fjerne eller læsse kassen eller rørene.  
 (P) Usa o guindaste para carregar ou descarregar o contentor ou os canos.  
 (FI) Lastaa ja pura laatikoita ja putkia nosturilla.  
 (N) Bruk kranen til å losse eller laste kasser eller rør.  
 (S) Använd kranen för att lyfta på och av lådor och rör.  
 (GR) Χρησιμοποιήστε το γερανό για να σηκώσετε ή να μετακινήσετε σωλήνες και κασόνια.

- (GB) Open the side of the freight car and load the crate.  
 (F) Abaissez le côté du wagon de marchandises et chargez la caisse.  
 (D) Öffne die Seitenklappe des Güterwaggons, um die Kiste zu beladen.  
 (NL) Open de zijkant van de vrachtwagon en laad de krat in.  
 (I) Aprire il lato del vagone merci e caricare la cassa.  
 (E) Abrir el lateral del vagón de carga para cargar la caja.  
 (DK) Åbn siden på godsvognen, og læs kassen på vognen.  
 (P) Abre o vagão de carga e carrega o contentor.  
 (FI) Avaa tavaravaunun kylki ja lastaa laatikko vaunuun.  
 (N) Åpne siden på godsvognen og last kassen.  
 (S) Öppna sidan på godsvagnen och ladda kranen.  
 (GR) Ανοίξτε το όχημα μεταφοράς από το πλάι και φορτώστε με κασόνια.

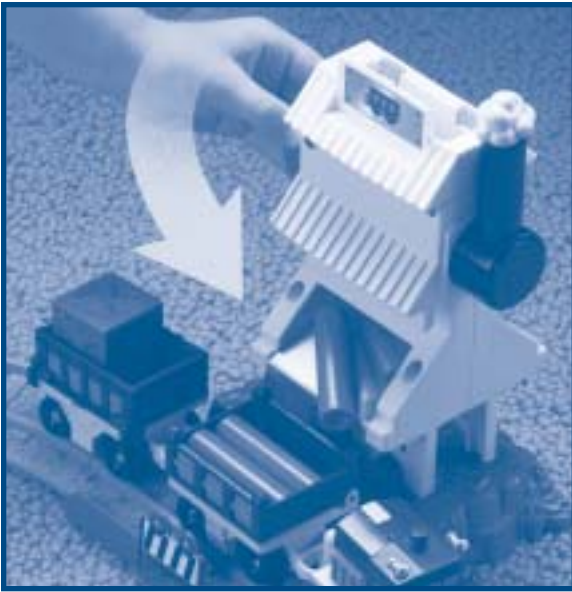

- Ⓖ⒃ Load the pipes in the top of the pipe works. Turn the wheel to load pipes onto the pipe car.
- Ⓕ Placez les tuyaux au sommet de l'usine à tuyaux. Faites tourner la roue pour charger les tuyaux dans le wagon à tuyaux.
- Ⓓ Lade die Rohre oben in die Rohrverladestation. Drehe das Rad, um den Rohrwaggon mit Rohren zu beladen.
- ⓃⒺ Laad de buizen boven in de buizenwerkplaats. Draai aan het wiel om de buizen op de buizenwagon te laden.
- Ⓘ Caricare i tubi nella parte superiore dell'officina. Girare la rotella per scaricare i tubi nell'apposito vagone.
- Ⓔ Introducir las tuberías por la parte de arriba de la fábrica y girar la ruedecilla para cargarlas en el vagón correspondiente.
- ⒹⓀ Læs rørene op i toppen af rørværket. Drej på hjulet for at læsse rørene ned i kæpskinnevognen.
- ⒫ Coloca os canos no topo da fábrica. Gira a roda para carregar o vagão com os canos.
- Ⓕ Aseta putkia lastauslaitteen päälle. Käännä ratasta, niin voit lastata niitä putkivaunuun.
- Ⓝ Last rørene i rørlasteren. Vri på hjulet for å laste rørene i rørvognen.
- Ⓢ Ladda rören uppifrån ned i rörverket. Snurra på ratten för att lasta rören på rørvagnen
- Ⓖ⒃ Φορτώστε τους σωλήνες στο πάνω μέρος του εργοστασίου. Γυρίστε τη ρόδα για να φορτώσετε σωλήνες στο όχημα σωλήνων.

- Ⓖ⒃ Push the train around the track to visit fun sites.
- Ⓕ Faites rouler le train sur le circuit pour visiter des endroits amusants.
- Ⓓ Schiebe den Zug über die Schienen, um tolle Orte zu sehen.
- ⓃⒺ Duw de trein over de baan en bezoek de leuke plekjes.
- Ⓘ Spingere il treno lungo i binari per visitare le diverse fermate.
- Ⓔ Empujar el tren por la vía para visitar divertidos lugares.
- ⒹⓀ Kør med toget hen for at besøge de sjove steder.
- ⒫ Empurra o comboio pela pista para visitar locais engraçados.
- Ⓕ Aja junalla radanvarren hauskoihin paikkoihin.
- Ⓝ Skyv toget rundt på togbanen og besøk morsomme steder.
- Ⓢ Putta på tåget runt på spåret för att besöka roliga platser.
- Ⓖ⒃ Σπρώξτε το τρένο γύρω από τη ράγα για να επισκεφθείτε διασκεδαστικά τοπία .

**CANADA**

Questions? 1-800-567-7724. Mattel Canada Inc., 6155 Freemont Blvd., Mississauga, Ontario L5R 3W2.

**GREAT BRITAIN**

Mattel UK Ltd, Vanwall Business Park, Maidenhead SL6 4UB. Helpline: 01628 500302.

**FRANCE**

Mattel France, 27/33 rue d'Antony, Silic 145, 94523 Rungis Cedex. N° Indigo 0 825 00 00 25 ou www.allomattel.com.

**DEUTSCHLAND**

Mattel GmbH, An der Trift 75, D-63303 Dreieich.

**ÖSTERREICH**

Mattel Ges.m.b.H., Triester Str. 14, A-2355 Wiener Neudorf.

**SCHWEIZ**

Mattel AG, Monbijoustrasse 68, CH-3000 Bern 23.

**NEDERLAND**

Mattel B.V., Postbus 576, 1180 AN Amstelveen, Nederland, telefoon (020) 5030555.

**BELGIË/BELGIQUE**

Mattel Belgium, Consumentenservice, Trade Mart Atomiumsquare, Bogota 202 - B 275, 1020 Brussels, telefoon (02) 4785941.

**ITALIA**

Mattel Srl., Via Vittorio Veneto 119, 28040 Oleggio Castello, Italy.

**ESPAÑA**

Mattel España, S.A., Aribau 200, 08036 BARCELONA. N.I.F. A08•842809.

**SKANDINAVIEN**

Mattel Scandinavia A/S, Ringager 4C, 2. sal, DK-2605 Brøndby.

Mattel Northern Europe A/S., Sinikalliontie 3, 02630 ESPOO, Puh. 0303 9060.

**PORTUGAL**

Mattel Portugal, Lda., Av. da República No. 90-96, 1° - Fração 5, 1600 Lisboa, 21-7995750.

**SVERIGE**

Mattel Sweden, Warfinges Väg 16, S-11251 Stockholm.

**ΕΛΛΑΔΑ**

Mattel AEBE, Ελληνικού 2, Ελληνικό 16777, ΕΛΛΑΔΑ.

**AUSTRALIA**

Mattel Australia Pty. Ltd., 658 Church Street, Locked Bag #870, Richmond, Victoria 3121 Australia.

Consumer Advisory Service 1300 135 312.

**NEW ZEALAND**

16-18 William Pickering Drive, Albany 1331, Auckland.

**ASIA**

Mattel East Asia Ltd, Room 1106, South Tower, World Finance Centre, Harbour City, Tsimshatsui, HK, China.

**MALAYSIA**

Diimport & Diedarkan Oleh: Mattel SEA Ptd Ltd.(993532-P) Lot 13.5, 13th Floor, Menara Lien Hoe, Persiaran Tropicana Golf Country Resort, 47410 PJ. Tel: 03-78803817, Fax: 03-78803867.

**MÉXICO**

Mattel de México, S.A. de C.V., Insurgentes Sur # 3579, Torre 3, Oficina 601, Col. Tlalpan, Delegación Tlalpan, C.P. 14020, México, D.F. TEL. 54-49-41-00.

**CHILE**

Mattel Chile, S.A., Avenida Américo Vespucio 501-B, Quilicura, Santiago, Chile.

**VENEZUELA**

Mattel de Venezuela, C.A., Ave. Mara, C.C. Macaracuay Plaza, Torre B, Piso 8, Colinas de la California, Caracas 1071.

**ARGENTINA**

Mattel Argentina, S.A., Curupaytí 1186, (1607) – Villa Adelina, Buenos Aires.

**COLOMBIA**

Mattel Colombia, S.A., calle 123#7-07 P.5, Bogotá.

**BRASIL**

Mattel do Brasil Ltda. - CNPJ : 54.558.002/0004-72 Av. Tamboré,  
1400/1440 Quadra A de 02 a 03 - 06460-000 - Barueri - SP. Atendimento ao Consumidor: 0800 550780.



©2003 Mattel, Inc. All Rights Reserved. ® and ™ designate U.S. trademarks of Mattel, Inc. Fisher-Price, Inc., a subsidiary of Mattel, Inc., East Aurora, New York 14052, U.S.A.

©2003 Mattel, Inc. Tous droits réservés. ® et ™ désignent des marques déposées de Mattel, Inc. aux É.-U. Fisher-Price, Inc., une filiale de Mattel, Inc., East Aurora, New York 14052, É. -U.