

WARNING:
CHOKING HAZARD – Small parts.
Not for children under 3 years.

ADVERTENCIA:
PELIGRO DE ASFIXIA. Juguete no recomendado para
menores de 3 años. Contiene piezas pequeñas que podrían
provocar asfixia en caso de ser ingeridas por el niño/a.

ATTENTION:
DANGER D'ÉTOUFFEMENT
– Petits éléments. Ne convient pas
aux enfants de moins de 36 mois.

ADVERTENCIA: Peligro de asfixia. Juguete no recomendado para menores de 3 años, porque contiene piezas pequeñas que podrían provocar asfixia en caso de ser ingeridas o inhaladas por el/la niño/a.

ATENÇÃO: Não recomendável para crianças com menos de 36 meses. Contém peças pequenas capazes de criar risco de asfixia.

PLEASE KEEP THESE INSTRUCTIONS FOR FUTURE REFERENCE AS THEY CONTAIN IMPORTANT INFORMATION. • LEER Y GUARDAR ESTAS INSTRUCCIONES PARA FUTURA REFERENCIA, YA QUE CONTIENEN INFORMACIÓN DE IMPORTANCIA ACERCA DE ESTE PRODUCTO. • CONSERVER CE MODE D'EMPLOI POUR S'Y RÉFÉRER EN CAS DE BESOIN CAR IL CONTIENT DES INFORMATIONS IMPORTANTES. • POR FAVOR, GUARDE ESTAS INSTRUÇÕES PARA FUTURA REFERÊNCIA, POIS CONTÉM INFORMAÇÕES IMPORTANTES.

4+

service.mattel.com
HOTWHEELS.COM



CBY76-0824

**CONTENTS • CONTENIDO
CONTENU • CONTEÚDO**

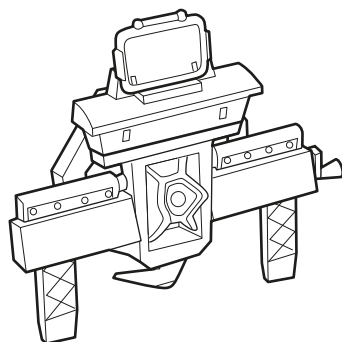
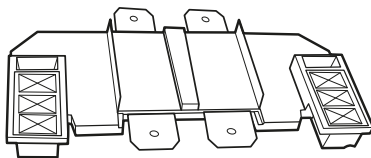

**LABEL SHEET • HOJA DE CALCOMANÍAS
FEUILLE D'AUTOCOLLANTS • ADESIVOS**

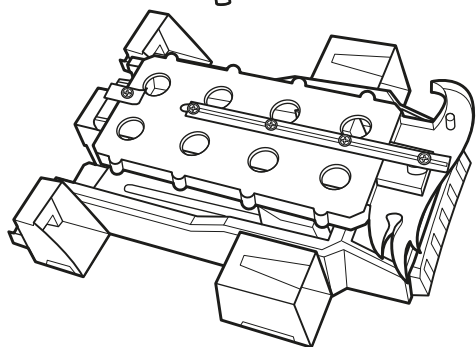
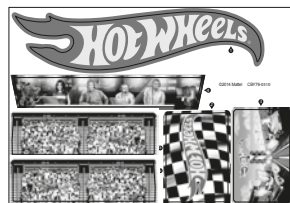

**APPLY LABELS • PEGA LAS CALCOMANÍAS
APPLIQUER LES AUTOCOLLANTS • COLAR ADESIVOS**

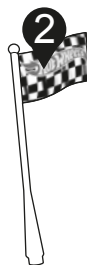
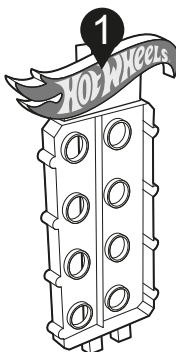
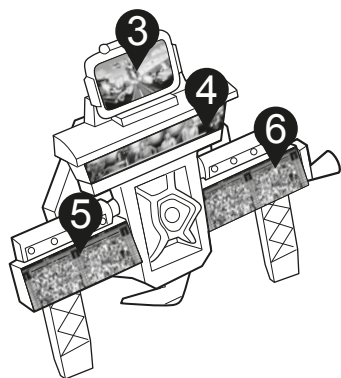

ASSEMBLY • MONTAJE ASSEMBLAGE • MONTAGEM

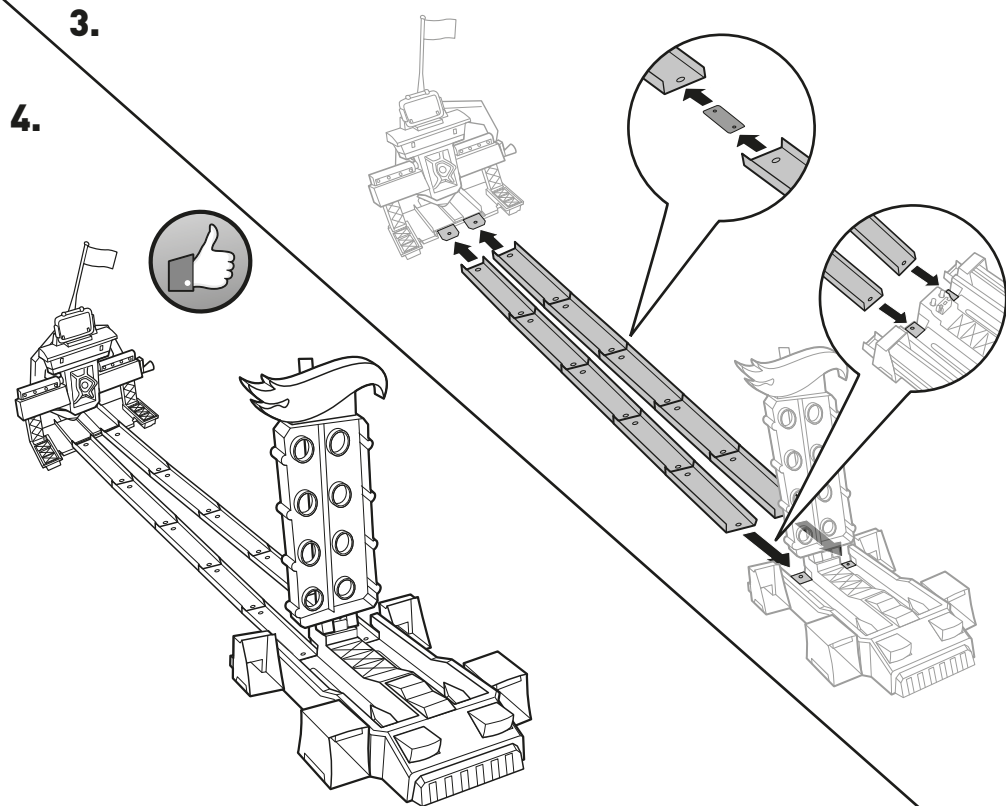
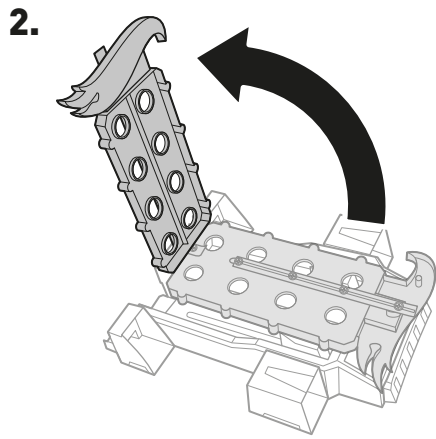
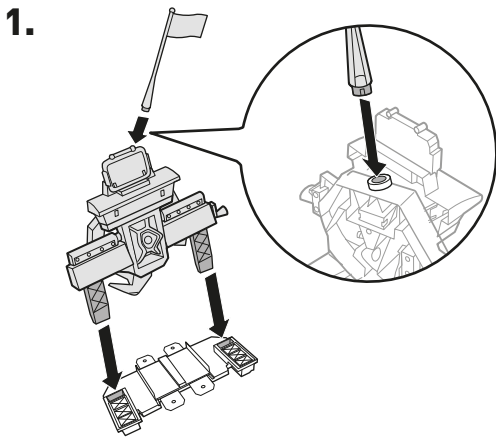

NOT FOR USE WITH SOME HOT WHEELS® VEHICLES. 1 VEHICLE INCLUDED. OTHER VEHICLES SOLD SEPARATELY. • NO COMPATIBLE CON ALGUNOS VEHÍCULOS HOT WHEELS. INCLUYE 1 VEHÍCULO. LOS DEMÁS VEHÍCULOS SE VENDEN POR SEPARADO. • NON COMPATIBLE AVEC CERTAINS VEHÍCULES HOT WHEELS. CONTIENT 1 VEHÍCULE. AUTRES VEHÍCULES VENDUS SÉPARÉMENT. • NÃO É COMPATÍVEL COM ALGUNOS VEÍCULOS HOT WHEELS. 1 VEÍCULO INCLUÍDO. OUTROS VEÍCULOS VENDIDOS SEPARADAMENTE.

TO PLAY • PARA JUGAR POUR JOUER • COMO BRINCAR

- 1.** Wind crank completely, approximately 15 times. Flag centers automatically.
 • Dale cuerda por completo a la manivela (aproximadamente 15 veces). La bandera se centra automáticamente. • Tourner la manivelle à fond (environ 15 tours). Le drapeau se centre automatiquement. • Gire a manivela completamente, por aproximadamente 15 veces. A bandeira automaticamente fica centralizada.

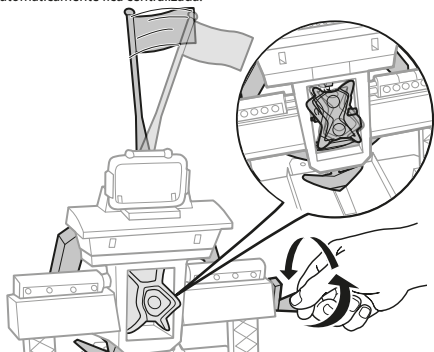

- 2.** Push launchers back and lock into place. • Empuja los lanzadores hacia atrás y ajústalos en su lugar. • Pousser les lanceurs vers l'arrière pour les enclencher. • Empurre o lançador para que fique travado no lugar.

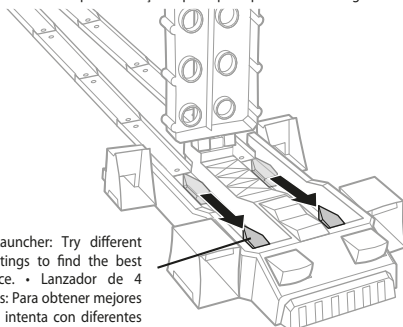

4-Speed Launcher: Try different launch settings to find the best performance. • Lanzador de 4 velocidades: Para obtener mejores resultados, intenta con diferentes posiciones de lanzamiento. •

Lanceur 4 vitesses : Tester différentes positions de lancement pour trouver la plus performante. • 4-SUPER LANÇADOR: Experimente lançamentos diferentes para um melhor desempenho.

- 3.** Challenge a friend. Load 2 cars for the race (additional vehicle not included). • Reta a un amigo. Coloca 2 autos para la carrera (vehículo adicional no incluido). • Défier un ami. Insérer 2 voitures pour faire la course (voiture supplémentaire non incluse). • Desafie um amigo. Coloque os 2 carros para a corrida (veículo adicional não incluido).

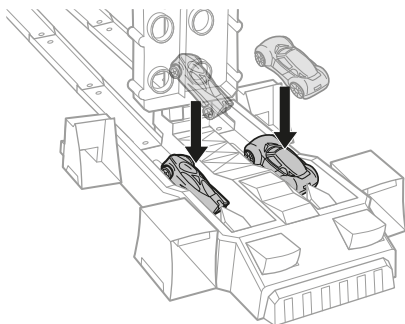

- 4.** Insert disc to start the countdown. • Mete el disco para empezar la cuenta regresiva. • Insérer le disque pour commencer le compte à rebours. • Coloque o disco para começar a contagem regressiva.

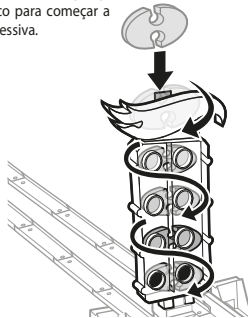

IMPORTANT: Launch buttons do not work until the disc hits the bottom. • IMPORTANTE: Los botones de lanzamiento no funcionan hasta que el disco llega a la parte de abajo. • IMPORTANT: Les boutons de lancement ne fonctionnent pas tant que le disque ne touche pas le fond. • IMPORTANTE: Os botões de lançamento não funcionam até que o disco chegue no fundo.

- 5.** See who can react and launch the quickest! • ¡A ver quién reacciona y lanza más rápido! • Qui lancera la voiture le plus rapidement? • Veja quem consegue reagir e lançar mais rápido!

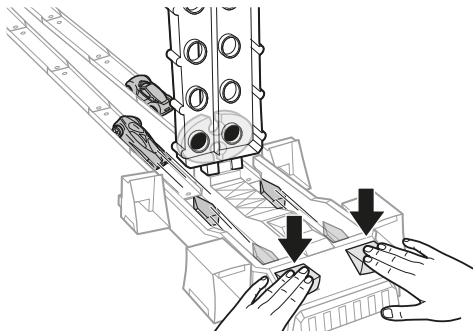

- 6.** Winner takes the checkered flag! • ¡El ganador se lleva la bandera a cuadros! • Le gagnant remporte le drapeau à damier! • O vencedor aciona a bandeira quadriculada!

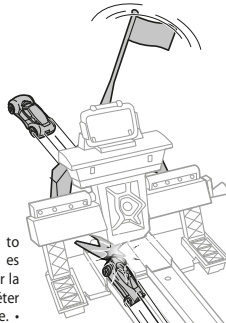

NOTE: When necessary, repeat step 1 to make the flag wave. • ATENCIÓN: Si es necesario, repite el paso 1 para ondear la bandera. • REMARQUE: Au besoin, répéter l'étape 1 pour que le drapeau s'agite. • NOTA: Quando necessário, repita o passo 1 para fazer a bandeira balançar.

STORAGE • ALMACENAMIENTO RANGEMENT • PARA GUARDAR

- 1.** Disconnect track pieces and fold launch tower down. • Desconecta los tramos de pista y dobla hacia abajo la torre de lanzamiento. • Déconnecter les sections de piste et plier la tour de lancement. • Desencaixe os trechos de pista e dobre a torre de lançamento.

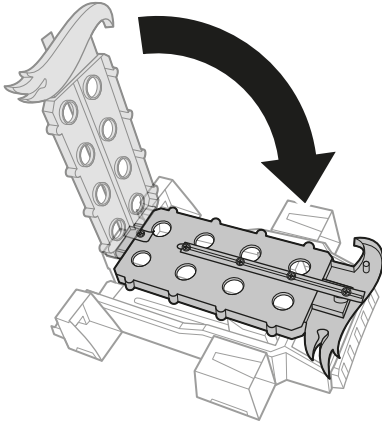

- 2.** Stack 5 track pieces together and insert into each side. • Apila juntos 5 tramos de pista y mételos en cada lado. • Empiler 5 sections de piste et les insérer de chaque côté. • Empilhe 5 trechos de pista e coloque em cada lado.

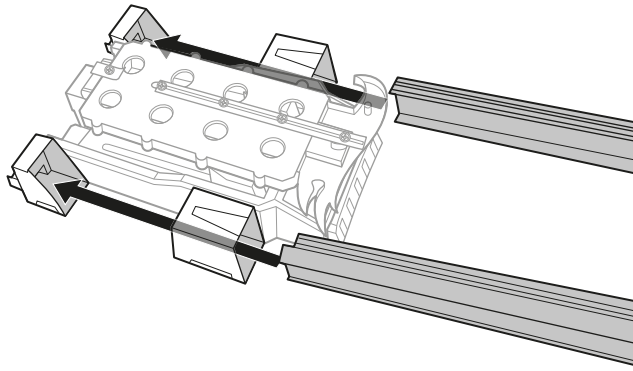

- 3.** Attach the race tower to complete storage. • Conecta la torre de carreras para completar el almacenamiento. • Pour terminer, fixer la tour de lancement. • Encaixe a torre para completar a armazenagem.

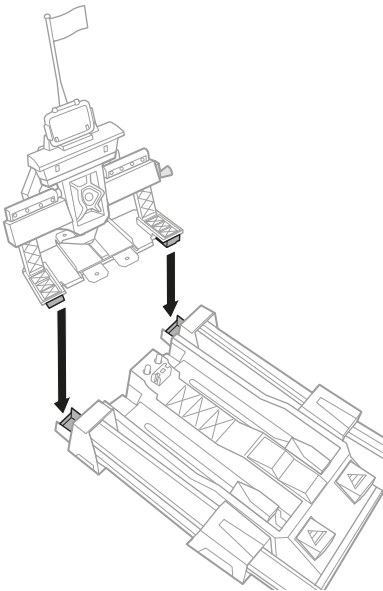

4.

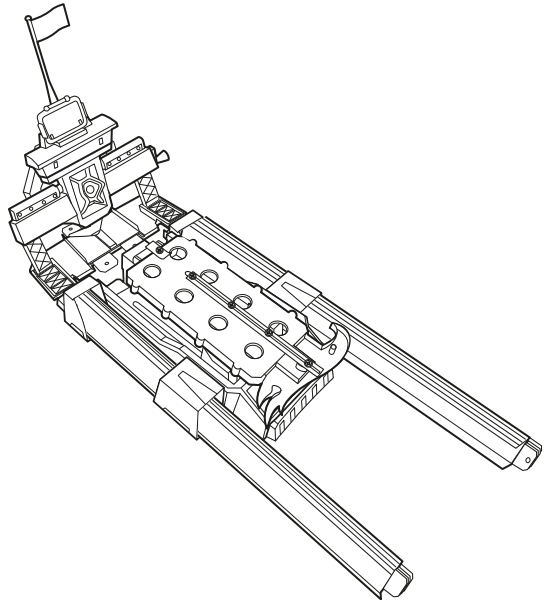

MORE WAYS TO PLAY • MÁS MANERAS DE JUGAR AUTRES POSSIBILITÉS DE JEU • OUTRAS MANEIRAS DE BRINCAR

CONNECT TO OTHER HOT WHEELS® SETS (SOLD SEPARATELY).
CONÉCTALO A OTROS CONJUNTOS HOT WHEELS (SE VENDEN POR SEPARADO).
PEUT SE CONNECTER À D'AUTRES PISTES HOT WHEELS (VENDUES SÉPARÉMENT).
CONECTE A OUTROS CONJUNTOS HOT WHEELS (VENDIDOS SEPARADAMENTE).

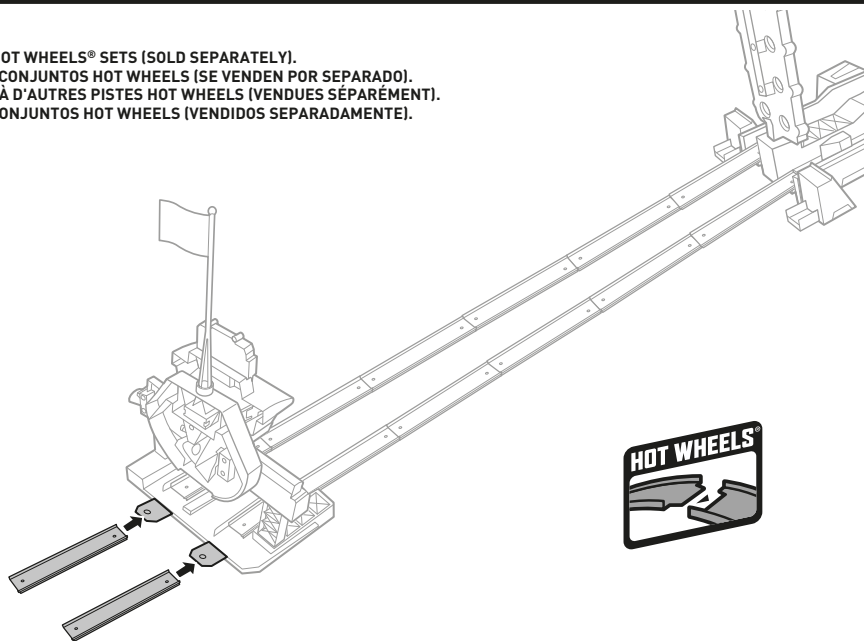

REPLACE RUBBER BAND • COLOCACIÓN DE LA LIGA POUR REMPLACER L'ÉLASTIQUE • RECOLOQUE O ELÁSTICO

ADULT ASSEMBLY ONLY. • PARA MONTAJE POR UN ADULTO.
DOIT ÊTRE ASSEMBLÉ PAR UN ADULTE. • REQUER MONTAGEM POR UM ADULTO.

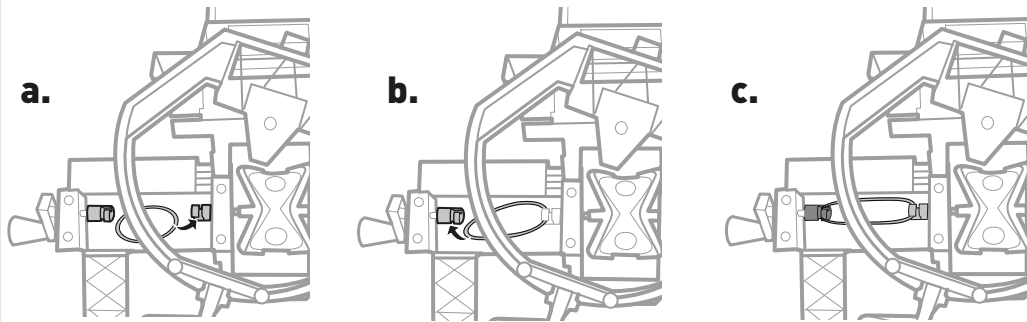

©2014 Mattel. All Rights Reserved. Tous droits réservés. Mattel, Inc., 636 Girard Avenue, East Aurora, NY 14052, U.S.A. Consumer Relations 1-800-524-8697. Mattel Canada Inc., Mississauga, Ontario L5R 3W2. You may call us free at / Composez sans frais le 1-800-524-8697. Mattel Australia Pty., Ltd., Richmond, Victoria. 3121. Consumer Advisory Service - 1300 135 312. Mattel East Asia Ltd., Room 503-09, North Tower, World Finance Centre, Harbour City, Tsimshatsui, HK, China. Diimport & Diedarkan Oleh: Mattel SEA Ptd Ltd. (993532-P) Lot 13.5, 13th Floor, Menara Lien Hoe, Persiaran Tropicana Golf Country Resort, 47410 P.J. Malaysia. Tel: 03-78803817, Fax: 03-78803867. Mattel U.K. Ltd., Vanwall Business Park, Maidenhead SL6 4UB. Importado y distribuido por Mattel de México, S.A. de C.V., Miguel de Cervantes Saavedra No. 193, Pisos 10 y 11, Col. Granada, Delegación Miguel Hidalgo, C.P. 11520, México, D.F. R.F.C. MME-920701-NB3. Tels.: 59-05-51-00 Ext. 5206 ó 01-800-463-59-89. Mattel Chile, S.A., Avenida Américo Vespucio 501-B, Quilicura, Santiago. Tel.: 1230-020-6213. Servicio al consumidor Venezuela: Tel.: 0-800-100-9123. Mattel Argentina, S.A., Curupaytí 1186, (1607) - Villa Adelina, Buenos Aires. Tel.: 0800-666-3373. Mattel Colombia, S.A., Calle 123#7-07 P.5, Bogotá. Tel.: 01800-710-2069. Mattel Perú, S.A., Av. Juan de Arona # 151, Centro Empresarial Juan de Arona, Torre C, Piso 7, Oficina 704, San Isidro, Lima 27, Perú. RUC: 20425853865, Reg. Importador: 02350-12-JUE-DIGESA. Tel.: 0800-54744. Resto de Latinoamérica: Servicio.Clientes@Mattel.com. Importado por: Mattel do Brasil Ltda.- CNPJ : 54.558.002/0001-20 - Rua Verbo Divino, 1488 - 2º. Andar - 04719-904 - Chácara Santo Antônio - São Paulo - SP - Brasil. Serviço de Atendimento ao Consumidor (SAC): 0800-550780 - sac@mattel.com Mattel France, Parc de la Cerisaie, 1/3/5 allée des Fleurs, 94263 Fresnes Cedex. N° Client 0969 36 99 99 (Numéro non surtaxé) ou www.lesjouetsmattel.fr. Mattel España, S.A., Aribau 200. 08036 Barcelona. cservice.spain@mattel.com Tel: 902203010 http://www.service.mattel.com/es. Mattel Portugal Lda., Av. da República, n.º 90/96, 2.º andar Fracção 2, 1600-206 Lisboa. Tel. Número Verde: 800 10 10 71 - consumidor@mattel.com.