

**Full-Size High Chair**  
**Chaise haute**  
**standard**



**SpaceSaver**  
**High Chair**  
**Chaise repas**  
**compacte**



**Booster Seat**  
**Siège**  
**d'appoint**



**Youth Chair**  
**Chaise**  
**pour enfant**



**IMPORTANT!** Please keep these instructions for future reference.  
Adult assembly and setup is required. No tools are needed.

**IMPORTANT!** Conserver ce mode d'emploi pour s'y référer en cas de besoin.  
Assemblage par un adulte requis. Aucun outil nécessaire.

# Consumer Information

## Renseignements pour les consommateurs



### WARNING:

#### When used as a high chair:

##### **Prevent serious injury or death from falls or sliding out.**

- Always use the restraint system.
- Never leave child unattended.
- Use upright position only with a child who is able to sit up unassisted.
- Never use near steps.
- The tray is not designed to hold the child in the product.

#### When attached to an adult chair:

##### **Prevent serious injury or death from sliding out, falls, or tipping over.**

- Always use the restraint system.
- Use the restraint system until child is able to get in and out of the product without help (about 2½ years old).
- Never leave child unattended.
- Never allow child to push away from a table.
- Attach this product to an adult chair using bottom and back attachment straps.
- Never use this product on a stool or bench that does not have a seat back.
- Before each use, be sure product is properly secured to an adult chair.
- Use upright position only with a child who is able to sit up unassisted.
- The tray is not designed to hold the child in the product.
- **Prevent serious injury or death.** Never use in motor vehicles.

**IMPORTANT!** Before assembly, setup and each use, inspect this product for damaged hardware, loose joints, missing parts or sharp edges. Do not use the product if any parts are missing, damaged or broken. Do not use accessories or replacement parts other than those approved by the manufacturer. Never substitute parts.

- Please read these instructions before assembly and use of this product.
- Maximum weight: 22,7 kg (50 lb).
- Before use thoroughly wash all parts that may contact food.
- The tray, high chair seat and seat back are dishwasher safe. You must remove the restraint system before placing the seat in the dishwasher.
- The tray is not microwave safe.
- The restraint system, frame, youth chair seat and the chair attachment base may be wiped clean using a mild cleaning solution and a damp cloth.
- The pad is machine washable. Wash in cold water on the gentle cycle. Do not use bleach. Tumble dry separately on low heat and remove promptly.
- Product features and decorations may vary from images.

# Consumer Information

## Renseignements pour les consommateurs



### ATTENTION :

**Lorsque le produit est utilisé comme chaise haute :**

**Prévenir les blessures graves ou mortelles qui pourraient survenir si l'enfant tombait ou glissait.**

- Toujours utiliser le système de retenue.
- Ne jamais laisser l'enfant sans surveillance.
- Utiliser la position redressée uniquement lorsque l'enfant peut se tenir assis sans aide.
- Ne jamais utiliser près d'un escalier.
- Le plateau n'est pas conçu pour retenir l'enfant dans le produit.

**Lorsque le produit est fixé à une chaise pour adulte :**

**Prévenir les blessures graves ou mortelles qui pourraient survenir si l'enfant tombait ou glissait ou si le produit basculait.**

- Toujours utiliser le système de retenue.
- Utiliser le système de retenue tant que l'enfant n'est pas capable de s'asseoir dans le produit et d'en sortir sans aide (vers 30 mois).
- Ne jamais laisser l'enfant sans surveillance.
- Ne jamais laisser l'enfant prendre appui et se repousser de la table.
- Fixer le produit sur une chaise pour adulte à l'aide des courroies du dessous et arrière.
- Ne jamais utiliser le produit sur un tabouret ou sur un banc qui n'a pas de dossier.
- Avant chaque utilisation, s'assurer que le produit est bien fixé à une chaise pour adulte.
- Utiliser la position redressée uniquement lorsque l'enfant peut se tenir assis sans aide.
- Le plateau n'est pas conçu pour retenir l'enfant dans le produit.
- **Prévenir tout risque de blessure grave ou mortelle.** Ne jamais utiliser dans des véhicules motorisés.

**IMPORTANT!** Avant l'assemblage et avant chaque utilisation, vérifier qu'aucune pièce n'est endommagée ou manquante, que les fixations sont bien serrées et qu'aucun bord n'est tranchant. Ne pas utiliser le produit si des pièces manquent ou sont endommagées. Ne pas utiliser d'accessoires ou de pièces de rechange autres que ceux approuvés par le fabricant. N'utiliser que des pièces du fabricant.

- Lire attentivement ce mode d'emploi avant d'assembler et d'utiliser le produit.
- Poids maximal : 22,7 kg (50 lb).
- Avant l'utilisation, laver soigneusement tous les éléments pouvant entrer en contact avec de la nourriture.
- Le plateau, le dossier et le siège de la chaise haute vont au lave-vaisselle. Retirer le système de retenue avant de mettre le siège au lave-vaisselle.
- Le plateau ne va pas au micro-ondes.
- Nettoyer le système de retenue, le cadre, la chaise pour enfant et la base de fixation avec un chiffon humide et une solution nettoyante douce.
- Le coussin est lavable en machine. Laver à l'eau froide, au cycle délicat. Ne pas utiliser de javellisant. Sécher séparément à basse température et retirer rapidement de la machine une fois sec.
- Les caractéristiques et les décorations du produit peuvent varier par rapport aux illustrations.

## Parts Pièces



**Pad  
Coussin**



**Tray  
Plateau**



**Seat Back with  
Restraints**

**Dossier avec  
courroies**



**Footrest  
Repose-pieds**



**2 Frames  
(Left and Right)**

**2 cadres  
(gauche et droit)**

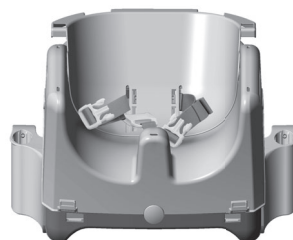

**Seat Bottom with Restraints**

**Note:** The seat bottom has three parts: high chair seat, youth chair seat and chair attachment base.

**Siège avec courroies**

**Remarque :** Le siège comprend trois pièces : le siège de la chaise haute, le siège de la chaise pour enfant et la base de fixation.



**Front Base  
Base avant**



**Back Base  
Base arrière**

# Assembly and Setup for Full-Size High Chair

## Assemblage et installation de la chaise haute standard

Assembly steps 1-5 are one-time or a permanent assembly.  
Steps 6 - 16 complete assembly/setup for use as a full-size high chair.

Les étapes 1 à 5 sont un assemblage permanent.  
Effectuer les étapes 6 à 16 pour utiliser le produit comme chaise haute standard.

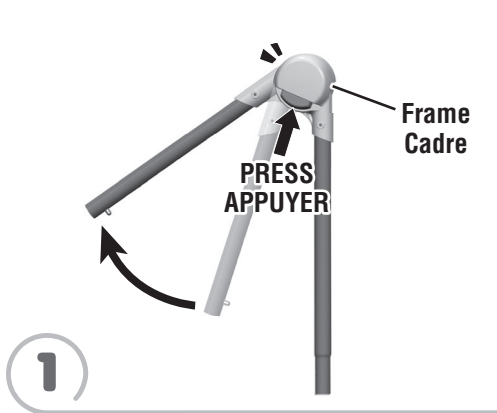

- Press the latch on the frame and open the leg until it "snaps" into place.
- Repeat this process to open the other frame.
- Appuyer sur le loquet du cadre et ouvrir le pied jusqu'à ce qu'il s'enclenche.
- Faire de même pour ouvrir l'autre pied.

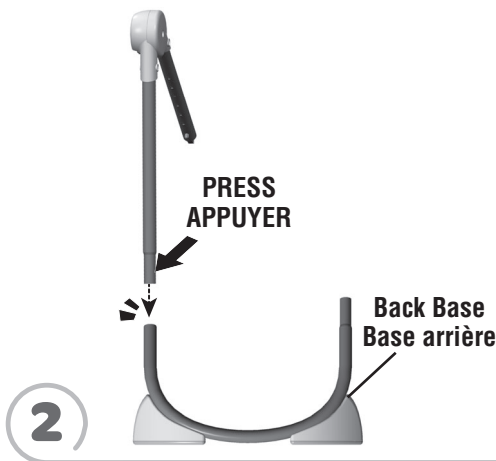

- Position the back base so that it curves away from you and the latch on the frame faces out.
  - While pressing the button on the frame, fit the end of the frame into the back base until you hear a "click".
- Hint:** The frames are designed to fit the back base one way. If a frame does not seem to fit, try the other frame.
- Pull up on the frame to be sure it's secure to the back base.
  - Placer la base arrière de sorte qu'elle soit courbée vers l'arrière; le loquet du cadre doit être orienté vers l'extérieur.
  - En appuyant sur le bouton du cadre, insérer l'extrémité du cadre dans la base arrière jusqu'à ce qu'un clic se fasse entendre.
- Remarque :** Les cadres s'insèrent dans la base arrière dans un sens seulement. Si un cadre ne semble pas s'insérer correctement, essayer l'autre.
- Tirer sur le cadre pour s'assurer qu'il est bien fixé.

# Assembly and Setup for Full-Size High Chair

## Assemblage et installation de la chaise haute standard

3

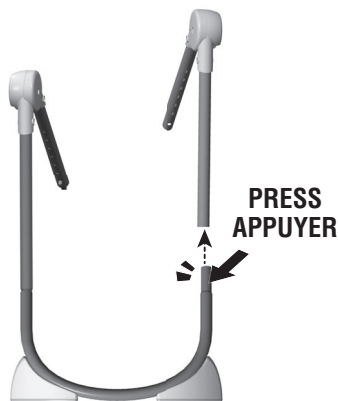

- While pressing the button on the back base, insert it up into the remaining frame until you hear a "click".
- Pull up on the frame to be sure it's secure to the back base.
- En appuyant sur le bouton de la base arrière, insérer celle-ci dans l'autre cadre jusqu'à ce qu'un clic se fasse entendre.
- Tirer sur le cadre pour s'assurer qu'il est bien fixé.

4

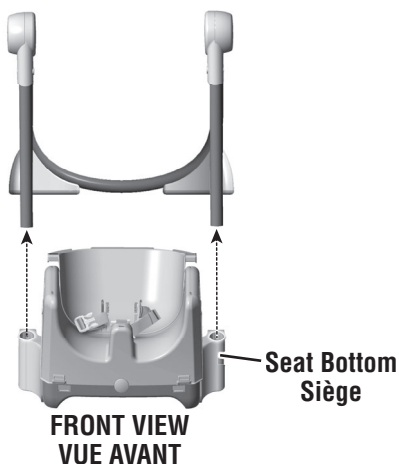

- Turn the assembly around so that the other side of the frame is facing you.
- Fit the seat bottom onto the ends of the frame. **Slide the seat bottom all the way up.**

**Note:** The seat bottom has three parts: high chair seat, youth chair seat and chair attachment base. All three parts of the seat bottom are used for Full-Size High Chair use.

- Tourner l'assemblage de sorte que l'autre côté est orienté vers soi.
- Insérer les extrémités du cadre dans le siège. **Faire glisser le siège jusqu'en haut.**

**Remarque :** Le siège comprend trois pièces : le siège de la chaise haute, le siège de la chaise pour enfant et la base de fixation. Ces trois pièces sont nécessaires pour utiliser le produit comme chaise haute standard.

5

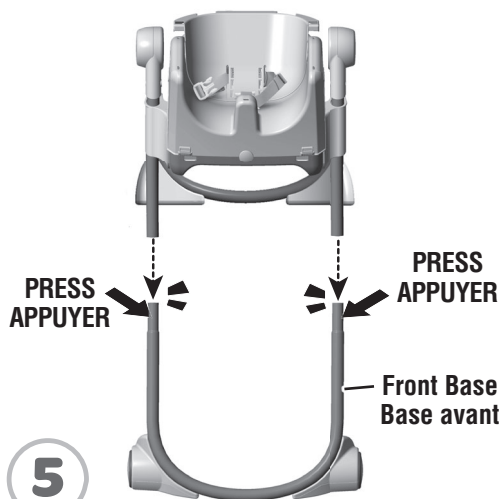

- Position the front base so that it curves away from you.
- While pressing the buttons on the front base, lower the front end of the frame assembly into the front base until you hear a "click" on each side.
- Pull up on the frame assembly to be sure it's secure to the front base.
- Placer la base arrière de sorte qu'elle soit courbée vers l'arrière.
- En appuyant sur les boutons de la base avant, insérer les extrémités du cadre dans la base avant jusqu'à ce qu'un clic se fasse entendre de chaque côté.
- Tirer sur le cadre pour s'assurer qu'il est bien fixé à la base avant.

# Assembly and Setup for Full-Size High Chair

## Assemblage et installation de la chaise haute standard

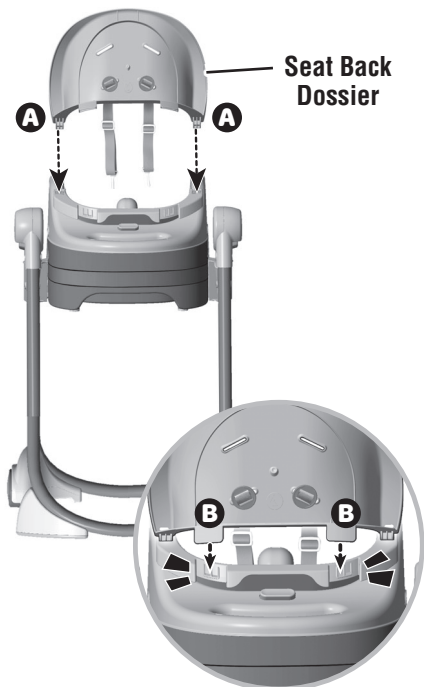

6

BACK VIEW  
VUE ARRIÈRE

- At an angle, fit the front tabs on the seat back into the openings in the top of the seat bottom **A**.
- Push the seat back to "snap" both large tabs into place **B**.
- Pull up on the seat back to be sure it's secure o the seat bottom.
- De biais, insérer les petites languettes du dossier dans les fentes situées sur le dessus du siège **A**.
- Pousser sur le dossier pour **enclencher** les deux grandes languettes **B**.
- Tirer sur le dossier pour s'assurer qu'il est bien fixé au siège.

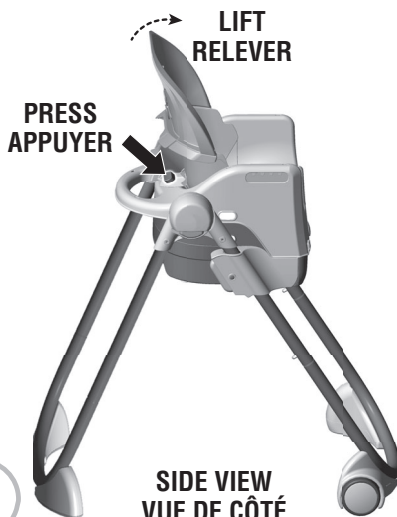

7

SIDE VIEW  
VUE DE CÔTÉ

- Press the seat back adjustment button and lift the seat back into the fully upright position.
- Appuyer sur le bouton de réglage du dossier et relever complètement le dossier.

# Assembly and Setup for Full-Size High Chair

## Assemblage et installation de la chaise haute standard



8

**FRONT VIEW**  
**VUE AVANT**

- Place the pad onto the seat.
- Placer le coussin sur le siège.



9

- Fit the crotch belt up through the large opening in the pad.
- Insérer la courroie d'entrejambe dans la grande fente du coussin.



10

- Fit the waist belts through the lowest slots in the pad.
- Insérer les courroies abdominales dans les fentes inférieures du coussin.

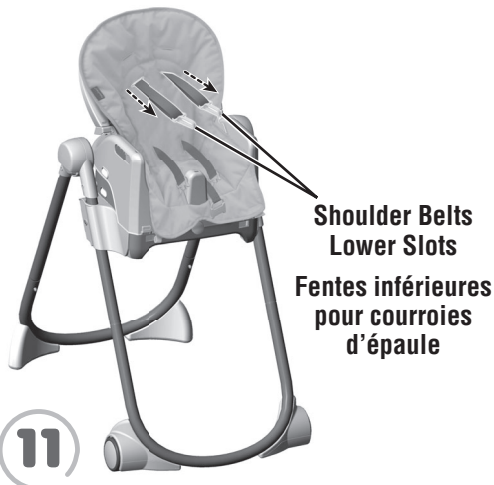

11

- Smaller Baby**
- Fit the shoulder belts through the lower slots in the pad for a smaller baby.

- Enfant plus petit**
- Pour un enfant plus petit, insérer les extrémités des courroies d'épaule dans les fentes inférieures du coussin.



# Assembly and Setup for Full-Size High Chair

## Assemblage et installation de la chaise haute standard



12

### Larger Baby

- Fit the shoulder belts through the upper slots in the pad for a larger baby.

### Enfant plus grand

- Pour un enfant plus grand, insérer les courroies d'épaule dans les fentes supérieures du coussin.

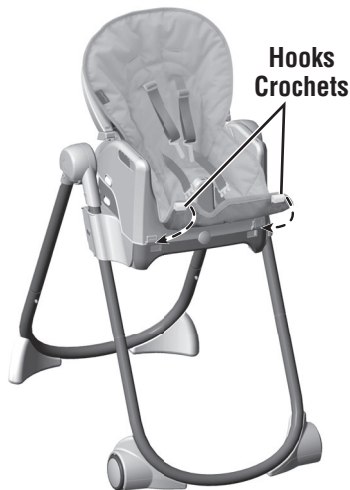

14

FRONT VIEW  
VUE AVANT

- Fasten the hooks on the pad to the front edge of the seat.
- Fixer les crochets du coussin au rebord avant du siège.

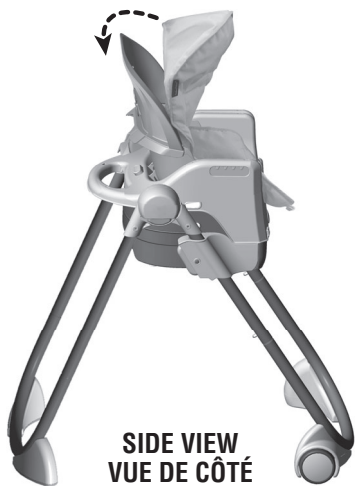

13

SIDE VIEW  
VUE DE CÔTÉ

- Fit the upper pad pocket over the seat back.
- Faire glisser le repli supérieur du coussin sur le dossier.



15

Footrest  
Repose-pieds

- At an angle, fit the tabs on the footrest into the sockets in the front of the seat. Lower the footrest in place.
- De biais, insérer les languettes du repose-pieds dans les fentes à l'avant du siège. Abaisser le repose-pieds.

# 4 products in 1! 4 produits en 1!



**1** **Full-Size High Chair**  
(See pages 5-9)  
**Chaise haute standard**  
(Consulter les pages 5 à 9)



**2** **SpaceSaver High Chair**  
(See pages 11-13)  
**Chaise repas compacte**  
(Consulter les pages 11 à 13)



**3** **Booster Seat**  
(See pages 13-16)  
**Siège d'appoint**  
(Consulter les pages 13 à 16)



**4** **Youth Chair**  
(See page 17)  
**Chaise pour enfant**  
(Consulter la page 17)

# SpaceSaver High Chair Setup

## Installation de la chaise repas compacte



- 1**
- Lift to remove the footrest.
  - Relever le repose-pieds et l'enlever.

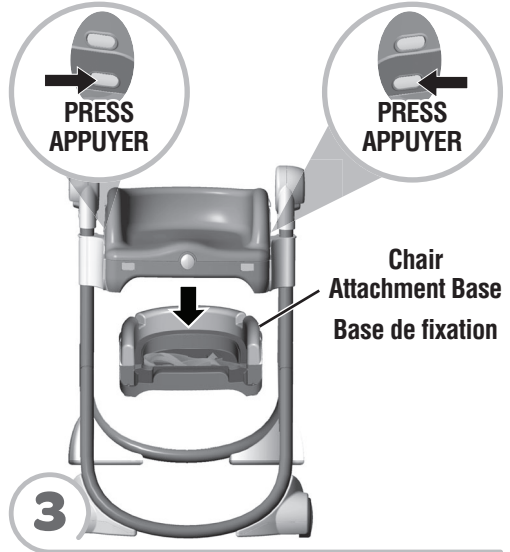

- 3**
- Press the **lower buttons** on the sides of the seat bottom and remove the chair attachment base from the youth chair seat.
  - Appuyer sur les **boutons inférieurs** de chaque côté du siège, et retirer la base de fixation du siège de la chaise pour enfant.

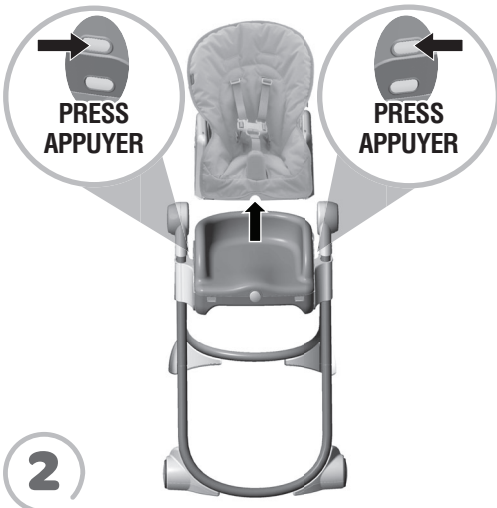

- 2**
- Press the **upper buttons** on the sides of the seat bottom and lift to remove the high chair seat from the youth chair seat.
  - Appuyer sur les **boutons supérieurs** de chaque côté du siège, puis soulever le siège de la chaise haute pour le retirer du siège de la chaise pour enfant.

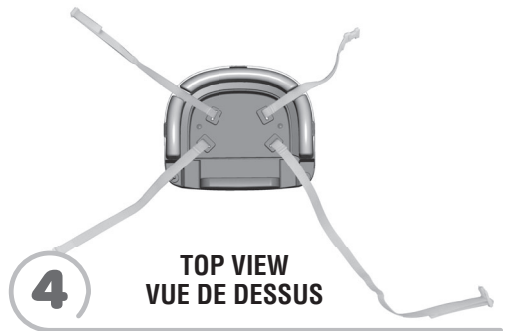

- 4**
- Position the attachment straps on the chair attachment base, as shown.
  - Placer les courroies de fixation sur la base de fixation, comme illustré.

# SpaceSaver High Chair Setup

## Installation de la chaise repas compacte

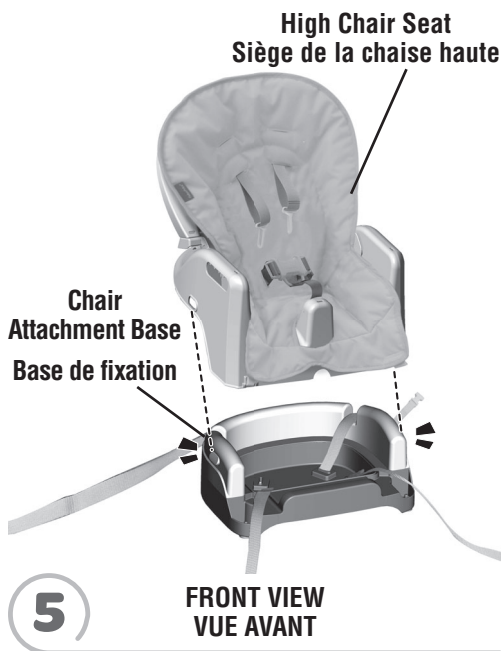

- Fit the high chair seat to the chair attachment base. Push to "snap" in place.
- Mettre le siège de la chaise haute sur la base de fixation. Appuyer pour bien l'**enclencher**.



- Place the seat on an adult chair.
- Wrap the bottom attachment straps around the bottom of the adult chair **A**.
- Placer le siège sur une chaise pour adulte.
- Faire passer les courroies de fixation du dessous sous la chaise pour adulte **A**.



- Buckle the attachment straps **B**. **Make sure you hear a "click"**. Pull the free end of the attachment strap to tighten on the adult chair **C**.
- Attacher les courroies de fixation **B**. **S'assurer d'entendre un clic**. Tirer l'extrémité libre de la courroie de fixation pour la serrer sur la chaise pour adulte **C**.

## SpaceSaver High Chair Setup Installation de la chaise repas compacte



- Wrap the back attachment straps around the back of the adult chair **D**.
- Buckle the attachment straps **E**. **Make sure you hear a "click."**
- Pull the free end of the attachment strap to tighten on the adult chair **F**.
- Faire passer les courroies de fixation arrière autour du dossier de la chaise pour adulte **D**.
- Attacher les courroies de fixation **E**. **S'assurer d'entendre un clic.**
- Tirer l'extrémité libre de la courroie de fixation pour la serrer sur la chaise pour adulte **F**.

## Booster Seat Setup Installation du siège d'appoint



- Lift to remove the footrest.
- Relever le repose-pieds et l'enlever.



- Unfasten the hooks on the front edge of the pad from the seat bottom.
- Détacher les crochets du rebord avant du coussin.

## Booster Seat Setup Installation du siège d'appoint

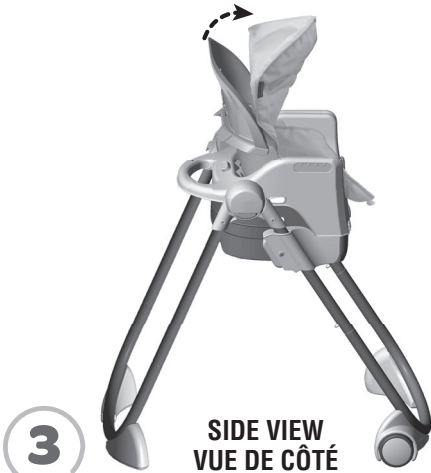

- Remove the pad upper pocket from the seat back.
- Enlever le repli supérieur du coussin du dossier.



- Push the crotch belt down through the large opening in the pad.
- Faire passer la courroie d'entrejambe dans la grande fente du coussin.



- Push the waist and shoulder belts back through the slots in the infant insert and the pad.
- Remove the infant insert.
- Faire passer les courroies abdominales et d'épaule dans les fentes du coussinet pour nouveau-né et du coussin.
- Enlever le coussinet pour nouveau-né.



- Remove the pad from the seat.
- Enlever le coussin.

# Booster Seat Setup

## Installation du siège d'appoint

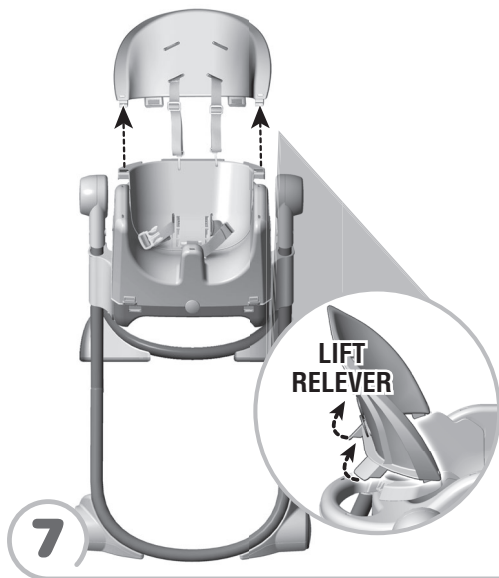

- 7**
- Lift the large tabs on the seat back and remove the seat back.
  - Relever les grandes languettes situées à l'arrière du dossier et enlever le dossier.

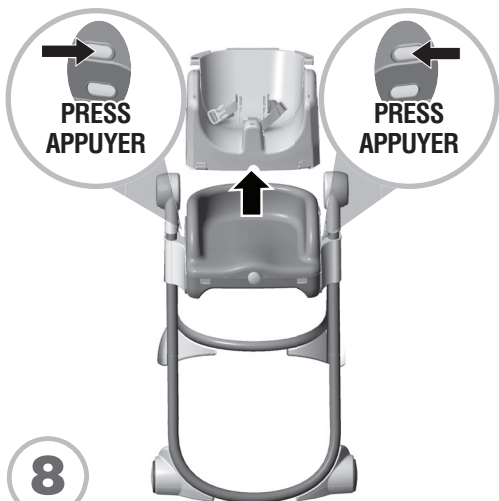

- 8**
- Press the **upper buttons** on the sides of the seat bottom and lift to remove high chair seat from the youth chair seat.

- Appuyer sur les **boutons supérieurs** de chaque côté du siège, puis soulever le siège de la chaise haute pour le retirer du siège de la chaise pour enfant.

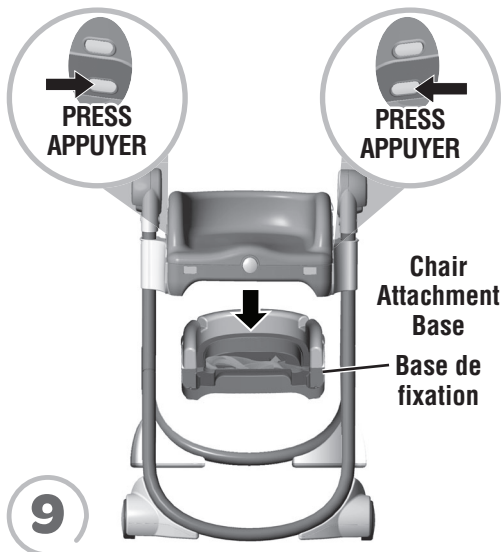

- 9**
- Press the **lower buttons** on the sides of the seat bottom and remove the chair attachment base from the youth chair seat.
  - Appuyer sur les **boutons inférieurs** de chaque côté du siège, et retirer la base de fixation du siège de la chaise pour enfant.

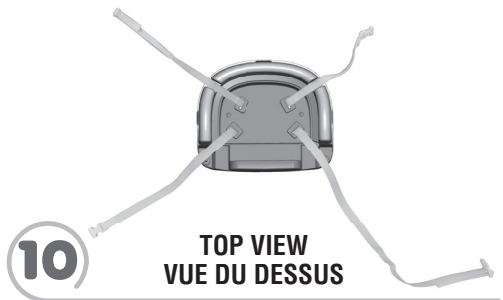

- 10**
- Position the attachment straps on the chair attachment base, as shown.
  - Placer les courroies de fixation sur la base de fixation, comme illustré.

# Booster Seat Setup

## Installation du siège d'appoint

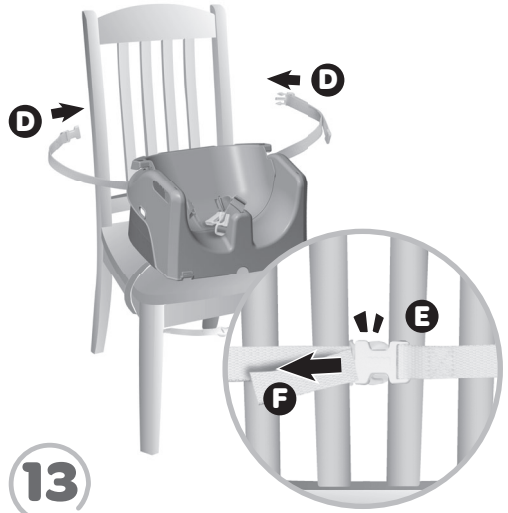
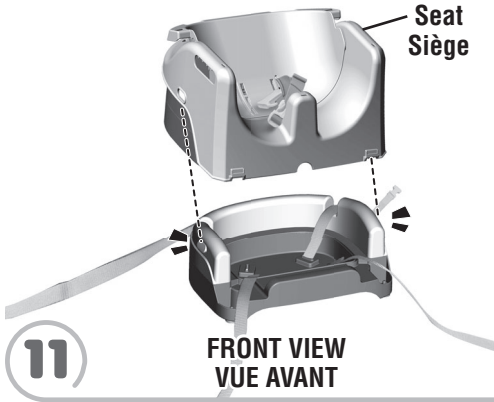

- 11**
- FRONT VIEW**  
**VUE AVANT**
- Fit the seat to the chair attachment base.
  - Push to **"snap"** in place.
  - Mettre le siège sur la base de fixation.
  - Appuyer pour bien **l'enclencher**.

- 13**
- Wrap the back attachment straps around the back of the adult chair **D**.
  - Buckle the attachment straps **E**. **Make sure you hear a "click."**
  - Pull the free end of the attachment strap to tighten on the adult chair **F**.
  - Faire passer les courroies de fixation arrière autour du dossier de la chaise pour adulte **D**.
  - Attacher les courroies de fixation **E**. **S'assurer d'entendre un clic.**
  - Tirer l'extrémité libre de la courroie de fixation pour la serrer sur la chaise pour adulte **F**.

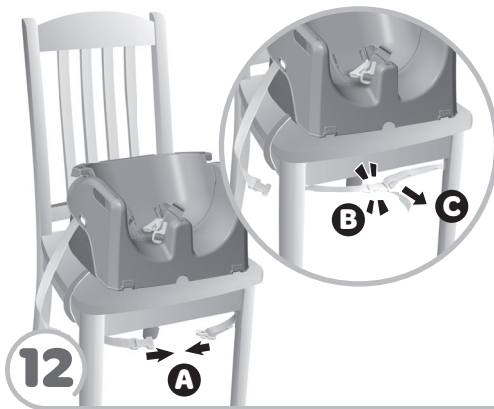

- 12**
- Place the seat on an adult chair.
  - Wrap the bottom attachment straps around the bottom of the adult chair **A**.
  - Buckle the attachment straps **B**. **Make sure you hear a "click"**. Pull the free end of the attachment strap to tighten on the adult chair **C**.
  - Placer le siège sur une chaise pour adulte.
  - Faire passer les courroies de fixation du dessous sous la chaise pour adulte **A**.
  - Attacher les courroies de fixation **B**. **S'assurer d'entendre un clic.** Tirer l'extrémité libre de la courroie de fixation pour la serrer sur la chaise pour adulte **C**.



## Youth Chair Setup Installation de la chaise pour enfant



- Lift to remove the footrest.
- Relever le repose-pieds et l'enlever.

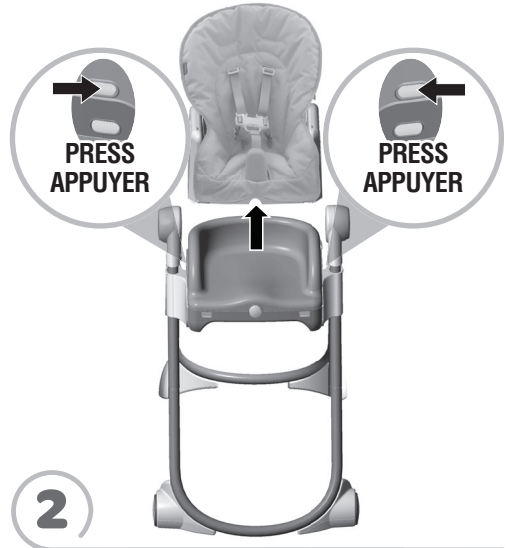

- Press the **upper buttons** on the sides of the seat bottom and lift to remove the high chair seat from the youth chair seat.
- Appuyer sur les **boutons supérieurs** de chaque côté du siège, puis soulever le siège de la chaise haute pour le retirer du siège de la chaise pour enfant.

# Securing Your Child    Comment installer l'enfant



- Place your child in the seat. Position the crotch belt between your child's legs.
- Fit the end of each waist belt through the end of each shoulder belt.

**Note:** There are no shoulder belts for booster seat use.

- Fasten the waist/shoulder belts to the crotch belt. **Make sure you hear a "click" on both sides.**
- Check to be sure the restraint system is securely attached by pulling it away from your child. The restraint system should remain attached.
- Tighten each waist/shoulder belt so that the restraint system is snug against your child. Please refer to the next section for instructions to tighten the waist/shoulder belts.

- Mettre l'enfant dans le siège. Faire passer la courroie d'entrejambe entre les jambes de l'enfant.

- Insérer l'extrémité de chaque courroie abdominale dans l'extrémité de chaque courroie d'épaule.

**Remarque :** Lorsque le produit est utilisé comme siège d'appoint, il n'y a pas de courroies d'épaule.

- Attacher les courroies abdominales et d'épaule à la courroie d'entrejambe. **S'assurer d'entendre un clic de chaque côté.**

- Tirer sur le système de retenue pour s'assurer qu'il est bien fixé. Il doit demeurer attaché.

- Serrer chaque courroie abdominale et d'épaule de sorte que le système de retenue soit bien ajusté contre l'enfant. Pour serrer les courroies abdominales et d'épaule, consulter les instructions dans la section suivante.

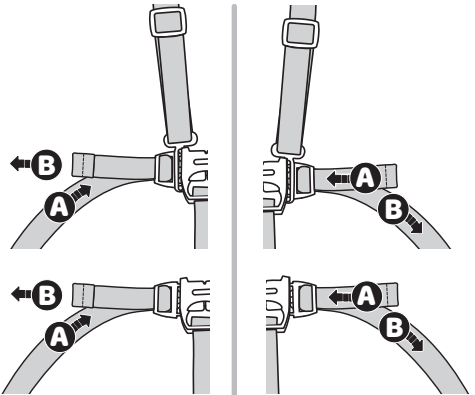

**2**    TIGHTEN  
SERRER

LOOSEN  
DESSERRER

- **To tighten the waist belts:** Feed the anchored end of the belt up through the buckle to form a loop **A**. Pull the free end of the belt **B**.

- Repeat this procedure to tighten the other belt.

- **To loosen the waist belts:** Feed the free end of the belt up through the buckle to form a loop **A**. Enlarge the loop by pulling on the end of the loop toward the buckle. Pull the anchored end of the belt to shorten the free end of the belt **B**.
- Repeat this procedure to loosen the other belt.

# Securing Your Child Comment installer l'enfant

- **Pour serrer les courroies abdominales :**  
Glisser l'extrémité fixe de la courroie abdominale dans le passant de façon à former une boucle **A**. Tirer sur l'extrémité libre de la courroie abdominale **B**. Répéter ce procédé pour serrer l'autre courroie.
- **Pour desserrer les courroies abdominales :**  
Glisser l'extrémité libre de la courroie abdominale dans le passant de façon à former une boucle **A**. Agrandir la boucle en tirant sur son extrémité, vers le passant. Tirer sur l'extrémité fixe de la courroie abdominale pour raccourcir l'extrémité libre **B**. Répéter ce procédé pour desserrer l'autre courroie.

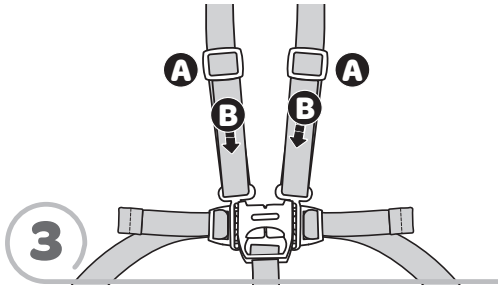

## To tighten the shoulder belts:

- Hold the adjuster **A** and pull the front shoulder strap down **B**.

## To loosen the shoulder belts:

- Slide the adjuster down.

## Pour serrer les courroies d'épaule :

- Tenir la boucle de réglage **A** et tirer l'avant de la courroie d'épaule vers le bas **B**.

## Pour desserrer les courroies d'épaule :

- Glisser la boucle de réglage vers le bas.

# Tray Use Utilisation du plateau

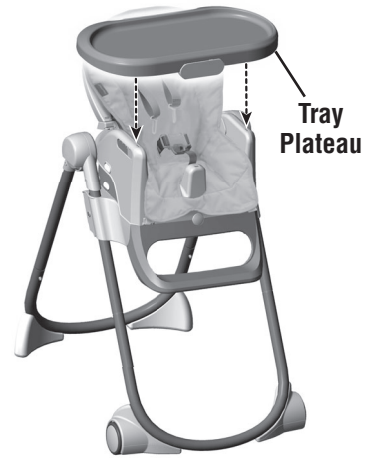

- Fit the tray onto the armrests.
- Mettre le plateau sur les accoudoirs.



- Press the button on the front of the tray to move the tray forward, backward or to remove.
- Appuyer sur le bouton à l'avant du plateau pour déplacer celui-ci vers l'avant ou vers l'arrière, ou pour l'enlever.

## Seat Height Adjustment Réglage de la hauteur du siège

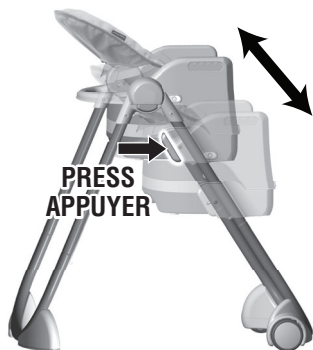

- Press the latches on each side of the frame and lift or lower the seat to the desired height.
- Appuyer sur les loquets situés de chaque côté du siège, puis lever ou baisser le siège à la hauteur désirée.

## Seat Recline Adjustment Réglage de l'inclinaison du siège

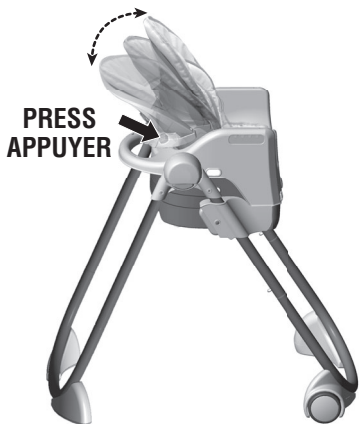

- Press the button on the back of the seat and lift or lower the seat back to the desired position.
- Appuyer sur le bouton à l'arrière du siège, puis relever ou baisser le dossier à la position désirée.

## Storage Rangement

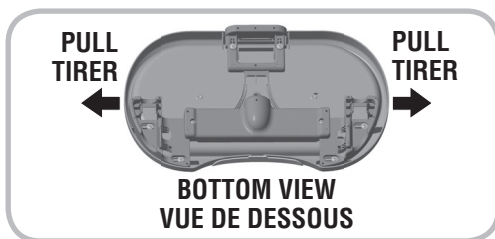

1

BACK VIEW  
VUE ARRIÈRE

- Turn the tray face down. Pull the latches out.
- Fit the tray onto the high chair legs.

- Mettre le plateau à l'envers. Tirer les loquets.
- Mettre le plateau sur les pieds de la chaise haute.

2



- When replacing the chair attachment base to the bottom of the seat, be sure the straps are rolled and within the compartment, as shown.

- Au moment de remettre la base de fixation sous le siège, s'assurer que les courroies sont enroulées dans le compartiment comme illustré.

## Storage Rangement

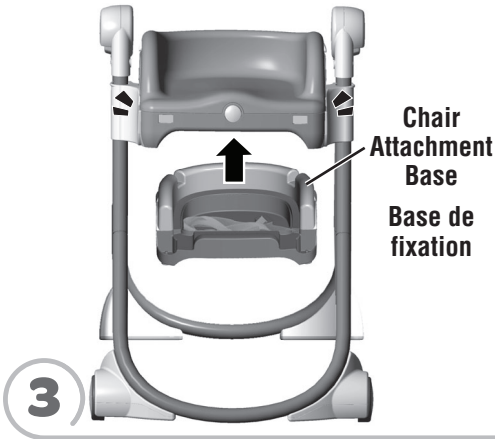

- Fit the chair attachment base to the bottom of the seat. Push to "snap" in place.
- Fixer la base de fixation sous le siège. Appuyer pour bien l'**enclencher**.



- Place the high chair seat onto the youth chair seat. Push to "snap" in place.
- Mettre le siège de la chaise haute sur le siège de la chaise pour enfant. Appuyer pour bien l'**enclencher**.



- At an angle, fit the tabs on the footrest into the sockets in the front of the seat. Lower the footrest in place.
- De biais, insérer les languettes du repose-pieds dans les fentes à l'avant du siège. Abaisser le repose-pieds.

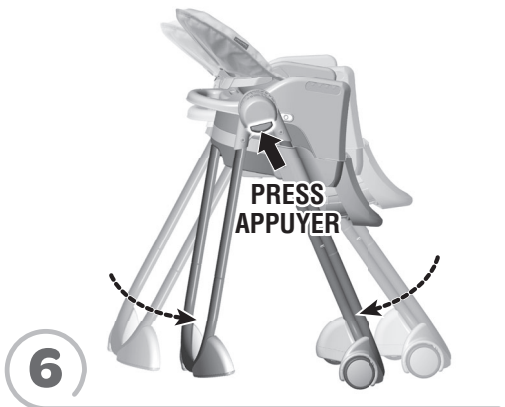

- Press the frame latches on each side of the seat and push the frame closed.
  - Appuyer sur les loquets situés de chaque côté du cadre et fermer le cadre.
- Remarque :** Pour ouvrir le cadre, appuyer sur les loquets et l'ouvrir.

## Dishwasher Safe Lavable au lave-vaisselle

The tray, seat back and seat bottom are dishwasher safe.

Le plateau, le dossier et le siège vont au lave-vaisselle.



**IMPORTANT!** Remove the restraint system and pad from the seat bottom and the seat back before placing in dishwasher.

**IMPORTANT!** Enlever le système de retenue et le coussin avant de mettre les éléments ci-dessus au lave-vaisselle.



- Lift to remove the footrest.
- Relever le repose-pieds et l'enlever.

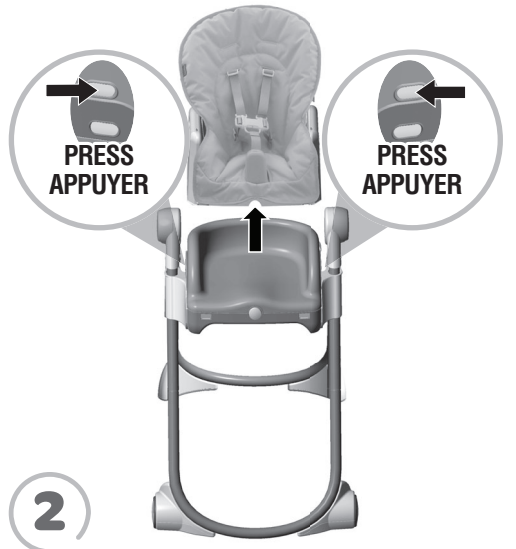

- Press the **upper buttons** on the sides of the seat bottom and lift to remove the high chair seat from the youth chair seat.
- Appuyer sur les **boutons supérieurs** de chaque côté du siège, puis soulever le siège de la chaise haute pour le retirer du siège de la chaise pour enfant.

## Dishwasher Safe Lavable au lave-vaisselle

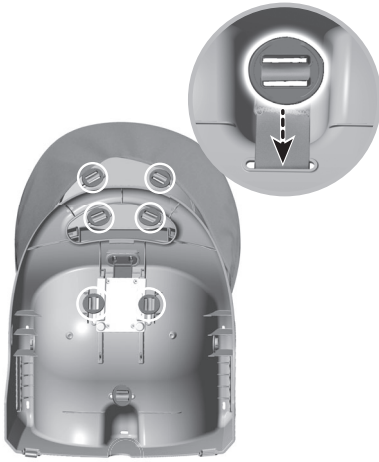

3

### BACK VIEW VUE ARRIÈRE

- Place the seat so that the back faces you.
- Fit the belt disks back through the slots.
- Remove the restraint system, pad and infant insert.
- Placer le siège en orientant le dos face à soi.
- Faire passer les disques dans les fentes.
- Enlever le système de retenue, le coussinet pour nouveau-né et le coussin.

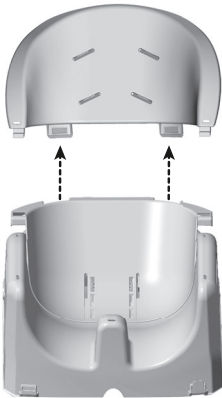

4

- Lift the large tabs on the back side of the seat back and remove the seat back.
- Relever les grandes languettes situées à l'arrière du dossier et enlever le dossier.



5

- When replacing the restraint system, we recommend that you buckle it as you would when restraining your child. This will make it easier to see where each belt should be replaced in the seat.
- Assemble the seat back to the seat bottom.
- Insert the disks on the ends of the restraint system into the slots in the seat.
- Follow the assembly/setup instructions to complete assembly/setup of this product.
- Au moment de remettre le système de retenue, il est conseillé d'attacher les boucles des courroies. Il sera ainsi plus facile de savoir où insérer les courroies dans le siège.
- Assembler le dossier au siège.
- Insérer les disques situés aux extrémités du système de retenue dans les fentes du siège.
- Suivre les directives pour compléter l'assemblage et l'installation de ce produit.



**CANADA**

Mattel Canada Inc., 6155 Freemont Blvd.,  
Mississauga, Ontario L5R 3W2.  
1-800-432-5437

**UNITED STATES**

1-800-432-5437. Fisher-Price, Inc.,  
636 Girard Avenue, East Aurora, NY 14052.  
Hearing-impaired consumers: 1-800-382-7470.