

3 TO PLAY: ACCESSORIES • PARA JUGAR: ACCESORIOS POUR JOUER : ACCESSOIRES • PARA BRINCAR: ACESSÓRIOS

A. Scroll through Communicator!
¡Explora el comunicador!
Parcourir le communicateur.
Acione o Comunicador!

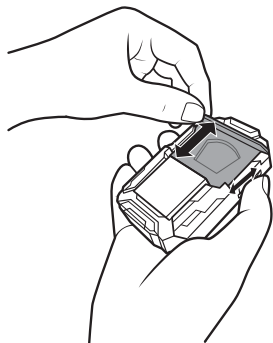

B1. Open lid. • Abre la tapa. • Ouvrir le couvercle.
Abra a tampa.

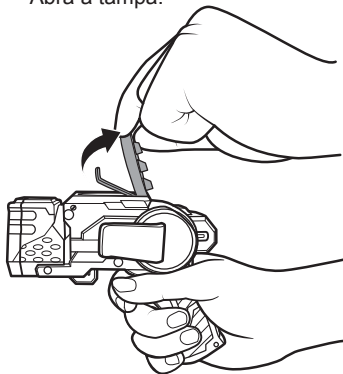

B2. Load discs. • Carga los discos.
Insérer les disques. • Coloque os discos.

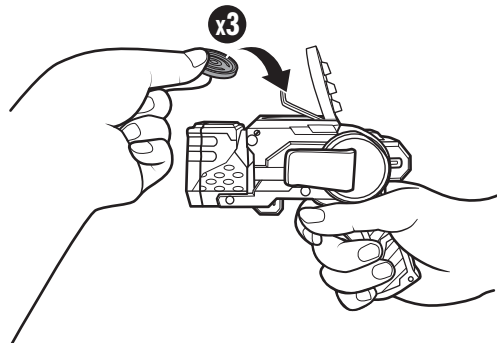

B3. Close lid. • Cierra la tapa. • Fermer le couvercle.
Feche a tampa.

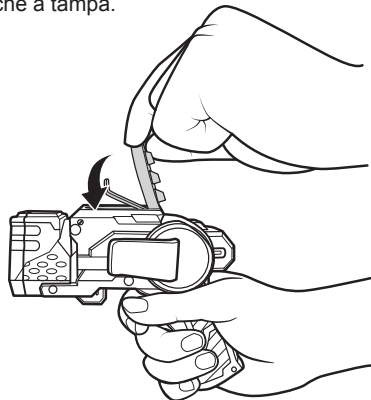

B4. Pull trigger to fire! • ¡Tira del gatillo para lanzar! • Appuyer sur la détente pour tirer. • Aperte o gatilho para lançar

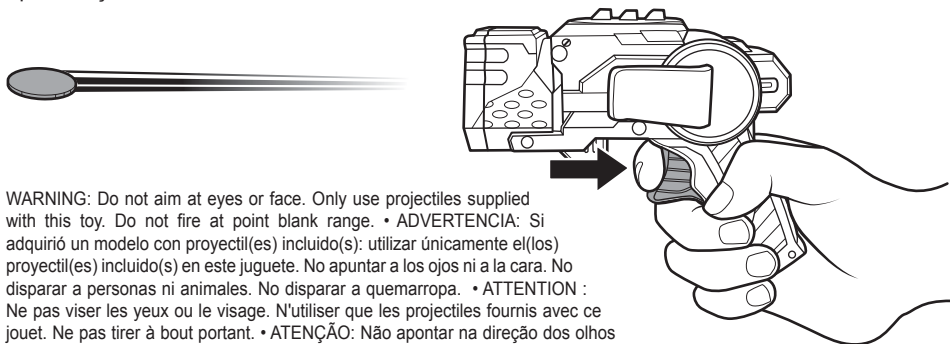

WARNING: Do not aim at eyes or face. Only use projectiles supplied with this toy. Do not fire at point blank range. • **ADVERTENCIA:** Si adquirió un modelo con proyectil(es) incluido(s): utilizar únicamente el(los) proyectil(es) incluido(s) en este juguete. No apuntar a los ojos ni a la cara. No disparar a personas ni animales. No disparar a quemarropa. • **ATTENTION :** Ne pas viser les yeux ou le visage. N'utiliser que les projectiles fournis avec ce jouet. Ne pas tirer à bout portant. • **ATENÇÃO:** Não apontar na direção dos olhos ou do rosto. Não utilizar lançadores diferentes dos providos. Não disparar excessivamente perto do alvo.

JUSTICE LEAGUE™



INSTRUCTIONS
INSTRUCCIONES
MODE D'EMPLOI
INSTRUÇÕES

4+

1 CONTENTS • CONTENIDO • CONTENU • CONTEÚDO

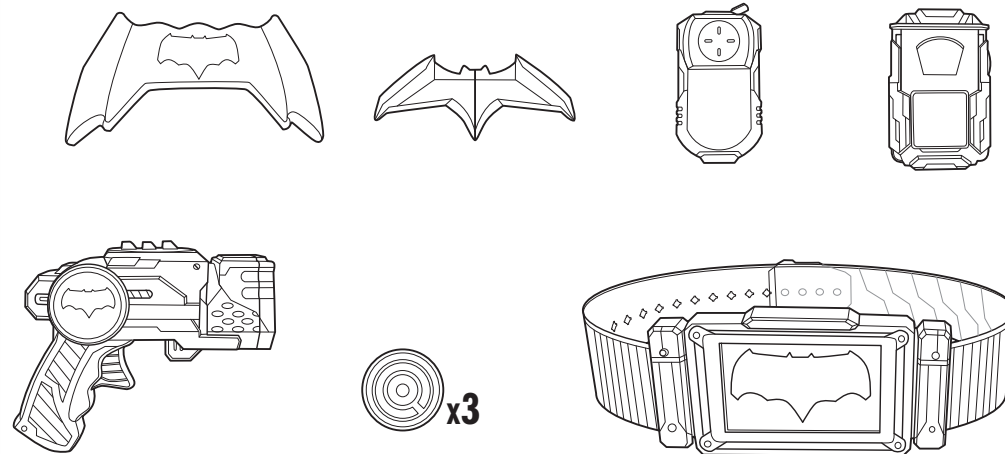

©2017 Mattel. All Rights Reserved. Tous droits réservés. ® and ™ designate U.S. trademarks of Mattel, except as noted. ® et ™ désignent des marques de Mattel aux États-Unis, sauf indication contraire. Mattel, Inc., 636 Girard Avenue, East Aurora, NY 14052, U.S.A. Consumer Services 1-800-524-8697. Mattel Canada Inc., Mississauga, Ontario L5R 3W2. You may call us free at / Composez sans frais le 1-800-524-8697. Mattel Australia Pty., Ltd., Richmond, Victoria. 3121. Consumer Advisory Service - 1300 135 312. Mattel East Asia Ltd., Room 503-09, North Tower, World Finance Centre, Harbour City, Tsimshatsui, HK, China. Tel.: (852) 3185-6500. Diimport & Diedarkan Oleh: Mattel Southeast Asia Pte. Ltd., No 19-1, Tower 3 Avenue 7, Bangsar South City, No 8, Jalan Kerinchi, 59200 Kuala Lumpur, Malaysia. Tel: 03-78803817, Fax: 03-78803867. Mattel U.K. Ltd., Vanwall Business Park, Maidenhead SL6 4UB. Importado y distribuido por Mattel de México, S.A. de C.V., Miguel de Cervantes Saavedra No. 193, Pisos 10 y 11, Col. Granada, Delegación Miguel Hidalgo, C.P. 11520, México, D.F. R.F.C. MME-920701-NB3. Tels.: 59-05-51-00 Ext. 5206 ó 01-800-463-59-89. Mattel Chile, S.A., Avenida Américo Vespucio 501-B, Quilicura, Santiago. Tel.: 1230-020-6213. Servicio al consumidor Venezuela: Tel.: 0-800-100-9123. Mattel Argentina, S.A., Curupaytí 1186, (1607) - Villa Adelina, Buenos Aires. Tel.: 0800-666-3373. Mattel Colombia, S.A., Calle 123#7-07 P.5, Bogotá. Tel.: 01800-710-2069. Mattel Perú, S.A., Av. Juan de Arona # 151, Centro Empresarial Juan de Arona, Torre C, Piso 7, Oficina 704, San Isidro, Lima 27, Perú. RUC: 20425853865. Reg. Importador: 02350-12-JUE-DIGESA. Tel.: 0800-54744. E-mail Latinoamérica: Servicio.Clientes@Mattel.com. Distribuído por: Mattel do Brasil Ltda.- CNPJ: 54.558.002/0001-20 - Rua Verbo Divino, 1488 - 2º. Andar - 04719-904 - Chácara Santo Antônio - São Paulo - SP - Brasil. Serviço de Atendimento ao Consumidor: fone 0800-550780. E-mail: sac@mattel.com. Mattel France, Parc de la Cerisaie, 1/3/5 allée des Fleurs, 94263 Fresnes Cedex. N° Cristal 0969 36 99 99 (Numéro non surtaxé) ou www.lesjouetsmattel.fr. Mattel España, S.A., Aribau 200. 08036 Barcelona. cservice.spain@mattel.com. Tel.: 902203010. http://www.service.mattel.com/es. Mattel Portugal Lda., Av. da República, nº 90/96, 2º andar Fracção 2, 1600-206 Lisboa. Tel. Número Verde: 800 10 10 71 - consumidor@mattel.com.



JUSTICE LEAGUE and all related characters and elements © & ™
DC Comics and Warner Bros. Entertainment Inc.

JUSTICE LEAGUE et tous les personnages et éléments qui y sont associés
sont des MC et © de DC Comics et Warner Bros. Entertainment Inc.
(s17)

www.jointheleague.com



Asst. FGM14
FGM15-4B70
1101410080-4LB

**2 TO PLAY: GEAR UP • PARA JUGAR: PONTE ACCESORIOS
POUR JOUER : ÉQUIPEMENT • PARA BRINCAR: EQUIPAR**

- A.** Adjust belt to fit.
Abróchate el cinturón a la medida.
Régler la taille de la ceinture.
Ajuste o cinto.



- B.** Gear up! Clip accessories on belt!
¡Prepárate para defenderte! ¡Conecta accesorios en el cinturón!
Il faut s'équiper! Accrocher les accessoires sur la ceinture.
Prepare-se! Prenda os acessórios no cinto!

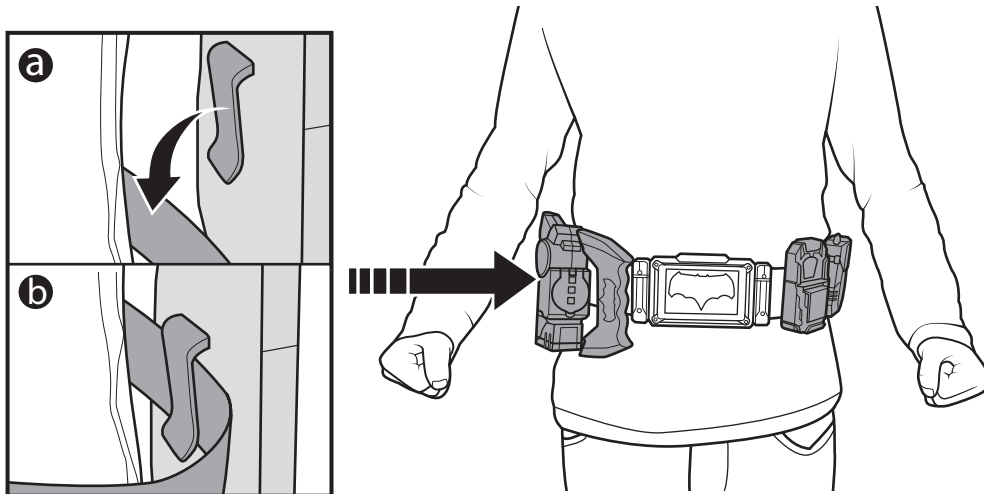

- C1.** Store blaster discs. • Guarda los discos del lanzador. • Ranger les disques. • Guarde os discos

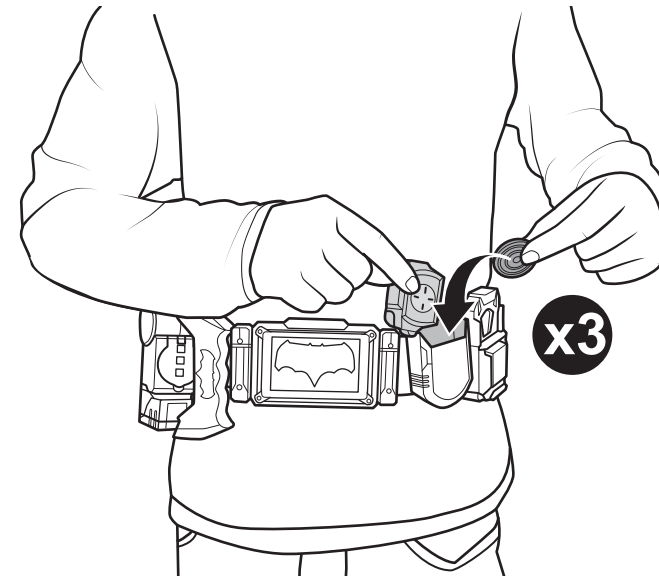

- C2.** Fold and store **Batarang™**. • Dobra y guarda el Batarang. • Plier et ranger le Batarang.
Dobre e guarde o Batarang.

