

Fisher-Price®

FHW45



**We're happy to help!
Don't return this product
to the store. Call for
assistance right away.
1-800-432-5437 (US) /
59-05-51-00 Ext. 5206
ó 01-800-463-59-89
(México)**

**¡Estamos aquí
para ayudarle!
No devuelva este
producto a la tienda.
Llámanos.
1-800-432-5437 (US) /
59-05-51-00 Ext. 5206
ó 01-800-463-59-89
(México)**

fisher-price.com

WARNING:

Prevent serious injury or death:

- Never leave child unattended.
- This product is not intended for unsupervised or prolonged periods of sleep.
- Always use the restraint system.
- **When used as an infant rocker:**
 - **Fall Hazard:** Never use on any elevated surface, since child's movement may cause the product to slide or tip over. Use only on a floor.
 - **Suffocation Hazard:** Never use on a soft surface (bed, crib, sofa, cushion), since the product can tip over and cause suffocation.
 - Never use with a child able to sit up unassisted.
- **When used as an infant swing:**
 - **Prevent death:** Keep seat fully reclined until child is at least 4 months old **AND** can hold head up without help. Young infants have limited head and neck control. If seat is too upright, infant's head can drop forward and compress the airway, resulting in DEATH.
 - **Prevent serious injury or death from falls or strangling in the restraint system:**
- Discontinue use of swing when infant attempts to climb out (approximately 9 months).

ADVERTENCIA:

Evitar lesiones graves o la muerte:

- Nunca deje al niño sin supervisión.
- Este producto no está diseñado para periodos no supervisados o prolongados de sueño.
- Siempre usar el sistema de sujeción.
- **Cuando se use como silla mecedora para niños pequeños:**
 - **Peligro de caídas:** no usar en superficies elevadas, ya que el movimiento del niño puede causar que el producto se resbale o voltee. Usar únicamente sobre el piso.
 - **Peligro de asfixia:** no usar en superficies suaves (cama, cuna, sofá, cojín), ya que el producto puede voltearse y causar asfixia.
 - No usar con niños que pueden incorporarse por sí solos.
- **Cuando se use como columpio para niños pequeños:**
 - **Evitar la muerte:** mantener la silla totalmente reclinada hasta que el bebé cumpla 4 meses de edad **Y** pueda mantener la cabeza derecha sin ayuda. Los bebés pequeños tienen un control limitado de cabeza y cuello. Si la silla está en posición vertical, la cabeza del bebé podría caer hacia el frente y comprimir el flujo de aire, causando la MUERTE.
 - **Para evitar lesiones graves o la muerte como resultado de caídas o quedar estrangulado en el sistema de sujeción:**
- Descontinuar el uso del columpio cuando el niño intente salirse del producto (aprox. a los 9 meses).

Consumer Information Información para el consumidor

IMPORTANT! Keep these instructions for future reference.

IMPORTANT! Before assembly and each use, inspect this product for damaged hardware, loose joints, missing parts or sharp edges. Do not use the product if any parts are missing, damaged or broken. Do not use accessories or replacement parts other than those approved by the manufacturer.

IMPORTANT! The maximum weight limit is 25 lb (11,3 kg). If your child weighs less than 25 lb (11,3 kg), but is really active and appears to be able to climb out of the swing, immediately discontinue its use.

- Use as an infant rocker from birth until child can sit up unassisted.
- Please read these instructions before assembly and use of this product.
- Adult assembly is required. Tools needed for assembly: Allen Wrench (included) and Phillips screwdriver (not included).
- Requires two C (LR14) **alkaline** batteries (not included) for seat vibration.
- Requires four D (LR20) **alkaline** batteries (not included) or AC adapter (included) (input 100 - 240 VAC, 50 - 60Hz, with an output of 6 VDC) for swing operation.
- Always use the swing where there is adequate ventilation. To prevent overheating, keep the swing away from heat sources such as radiators, heat registers, direct sunlight, stoves, amplifiers, or other appliances which produce heat.
- Never use the swing near water (ie.: bathtub, sink, laundry tub or wet basement, etc.).
- Product features and decorations may vary from images.

¡IMPORTANTE! Guardar estas instrucciones para futura referencia.

¡IMPORTANTE! Antes de cada uso, revisar que el producto no tenga piezas dañadas, conexiones sueltas, piezas faltantes o bordes filosos. NO usar el producto si falta o está rota alguna pieza. No usar accesorios ni piezas de repuesto, salvo aquellos aprobados por el fabricante.

¡IMPORTANTE! Capacidad máxima: 11,3 kg (25 lb). Si el niño pesa menos de 11,3 kg (25 lb) pero es muy activo y parece poder salirse del columpio, dejar de usar el producto inmediatamente.

- Usarla como cuna mecedora a partir del nacimiento hasta que el bebé pueda incorporarse por sí solo.
- Leer estas instrucciones antes de ensamblar y usar este producto.
- Requiere montaje por un adulto. Herramientas necesarias: llave hexagonal (incluida) y desatornillador de cruz (no incluido).
- La unidad de vibraciones funciona con 2 pilas **alcalinas** C (LR14) x 1,5V (no incluidas).
- El columpio funciona con cuatro pilas **alcalinas** D (LR20) x 1,5V (no incluidas) o un adaptador de corriente alterna (entrada de 100 - 240 V~, 50 - 60Hz, salida de 6 Vcc), incluido.
- Siempre usar el columpio donde haya ventilación adecuada. Para evitar sobrecalentamiento, mantener el columpio alejado de fuentes de calor tales como radiadores, registradoras de calor, contacto solar directo, estufas, amplificadores u otro equipo que genere calor.
- No usar el columpio cerca de agua (p. ej., bañera, lavabo, fregadero, sótano mojado, etc.).
- Las características y decoración del producto pueden variar de las mostradas.



Pad with Headrest
Almohadilla con cabezal

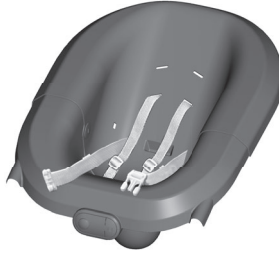

Seat with Restraint System
You may want to install batteries for the seat soother before assembly. See Battery Installation section.

Asiento con sistema de sujeción
Instalar las pilas de la unidad relajante antes montaje. Consultar la sección de Colocación de las pilas.



2 Upper Legs
2 patas superiores

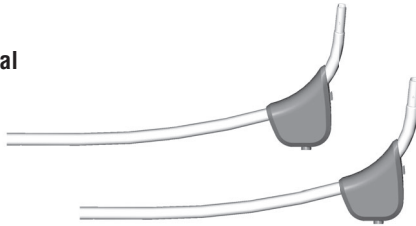

2 Lower Legs
2 patas inferiores

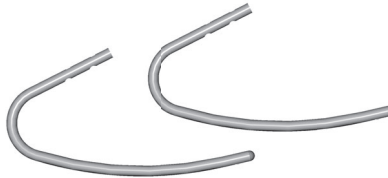

2 Side Rails
2 barandillas laterales



Upper Seat Tube
Tubo de asiento superior



Lower Seat Tube
Tubo de asiento inferior



Motorized Frame
Armazón motorizado



Mobile
Móvil



AC Adapter
Adaptador de corriente alterna



Allen Wrench
Llave hexagonal



2 Seat Rail Retainers
2 abrazaderas de riel de silla



2 Feet
2 extremidades

Parts Piezas



M5 x 40 mm Screw
Tornillo M5 x 40 mm

These screws are located in the upper leg, lower seat tube and upper seat tube retainers. You will need to remove them to assemble the legs and the seat tube.

Estos tornillos se encuentran en la pata superior, tubo inferior de la silla y abrazaderas del tubo de la silla. Será necesario quitarlos para ensamblar las patas y el tubo de la silla.

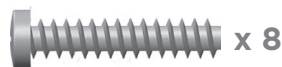

M4,5 x 25 mm Screw
Tornillo M4,5 x 25 mm

All fasteners shown actual size. Tighten and loosen the screws with the enclosed Allen wrench or a Phillips screwdriver.

Los tornillos se muestran a tamaño real. Apretar y aflojar los tornillos con la llave hexagonal incluida o un desatornillador de cruz.

Assembly Montaje

Lower Leg
Pata inferior



Foot
Extremidad

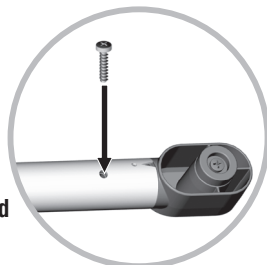

1.

- Fit a foot into the end of a lower leg.
 - Turn the assembly over and insert an M4,5 x 25 mm screw into the foot. Tighten the screw with a **Phillips screwdriver**. Repeat this process to assemble the other foot to the lower leg.
- Hint: The feet are designed to be assembled to the lower legs one way. If you cannot insert the screw into the lower leg to fasten the foot, you will need to remove the foot and assemble it to the other lower leg. Then insert and tighten the screw.*

- Ajustar una extremidad en el extremo de la pata inferior.
- Voltrear la unidad e insertar en la extremidad un tornillo M4,5 x 25 mm. Apretar el tornillo con un **desatornillador de cruz**. Repetir este procedimiento para ensamblar la otra extremidad en la pata inferior.

Atención: Las extremidades están diseñadas para montarse en las patas inferiores de una sola manera. Si no es posible insertar un tornillo en la pata inferior para apretar la extremidad, quitar la extremidad y montarla en la otra pata inferior. Luego, insertar y apretar el tornillo.



2.

IMPORTANT! The screw used to assemble the upper leg to the lower leg is located in the upper leg retainer. Loosen the M5 x 40 mm screw using the **Allen wrench** and remove it. This screw will be used in assembly step 4.

¡IMPORTANTE! El tornillo para ensamblar la pata superior a la pata inferior se encuentra en la abrazadera de la pata superior. Aflojar el tornillo M5 x 40 mm con la **llave hexagonal** y quitarlo. Este tornillo se usará en el paso 4.

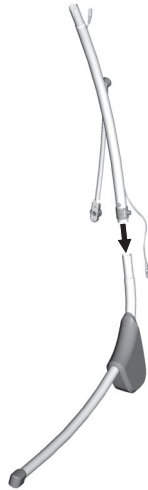

3.

• Fit an upper leg onto a lower leg.

Hint: The upper legs are designed to fit the lower legs one way. If it does not seem to fit, try the other upper leg.

• Ajustar una pata superior en una pata inferior.

Atención: las patas superiores están diseñadas para montarse en las patas inferiores de una sola manera. Si no se ajusta correctamente, intentar con la otra pata superior.

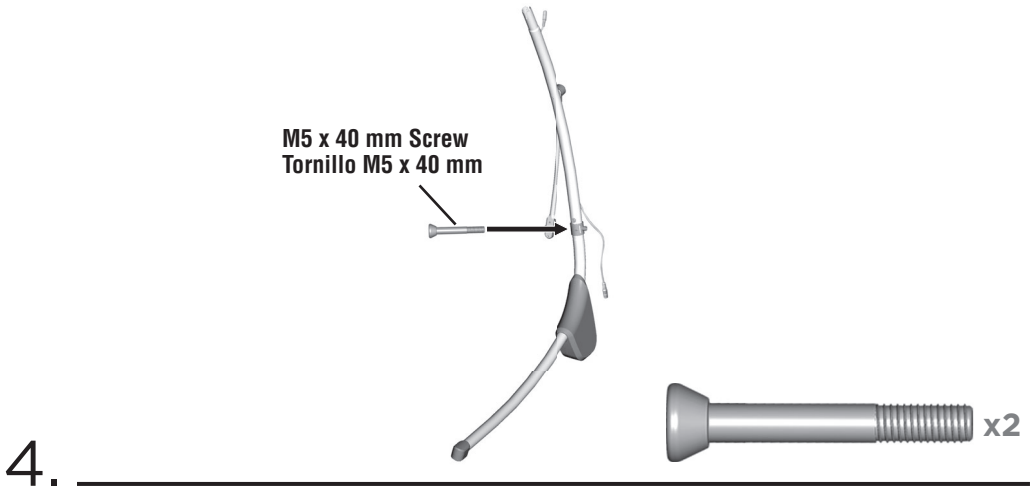

- Insert the M5 x 40 mm screw through the opening in the upper leg retainer. Fully tighten the screw with the **Allen wrench**.
- Repeat this process to assemble and fasten the other upper leg and lower leg.
- Insertar un tornillo M5 x 40 mm en el orificio de la abrazadera de la pata superior. Usar la **llave hexagonal** para apretar el tornillo.
- Repetir este procedimiento para ensamblar y apretar la otra pata superior en la otra pata inferior.

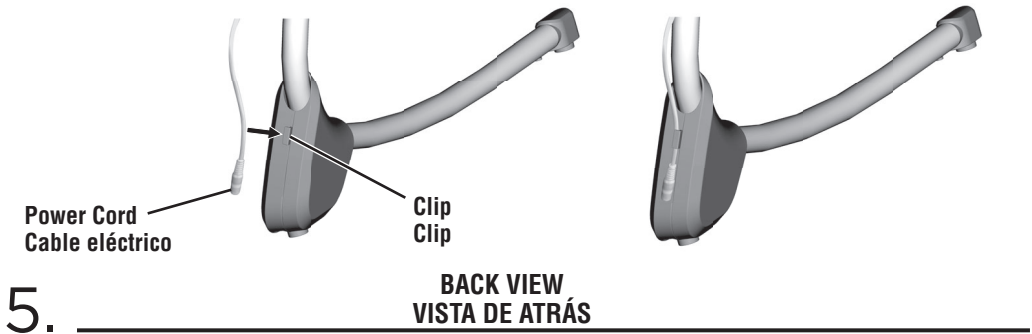

- Fit the power cord from the upper leg into the clip on a lower leg.
- Ajustar el cable eléctrico de la pata superior en el clip de una pata inferior.

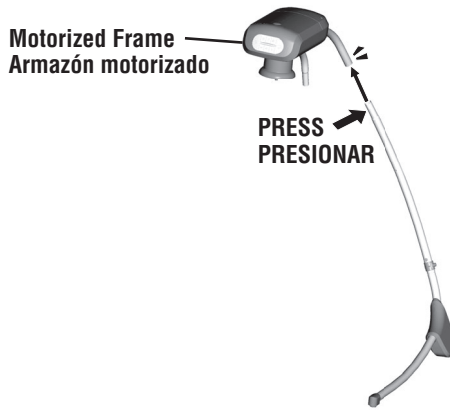

6.

- While pressing the button on an upper leg, fit it into a tube on the motorized frame. Make sure the button on the leg “snaps” into the hole in the tube.
- Repeat this process to assemble the other leg assembly to the motorized frame.
- Mientras presiona el botón de una pata superior, insertarla en un tubo del armazón motorizado. Asegurarse de que el botón de la pata se **ajuste** en el orificio del tubo.
- Repetir este procedimiento para ensamblar la otra unidad de pata en el armazón motorizado.

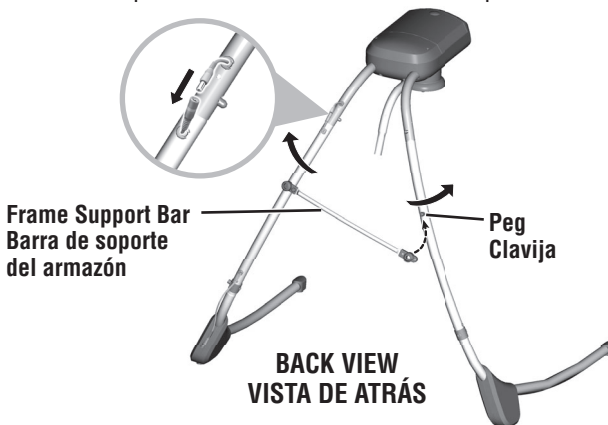

7.

- Pull apart the legs.
- Lift the frame support bar and attach it to the peg on the leg. Push to “snap” the frame support bar in place.
- Plug the power cord from the motorized frame assembly into the power cord on the upper leg.
- Separar las patas.
- Subir la barra de soporte del armazón y ajustarla en la clavija de la pata. Presionar para ajustar la barra de soporte del armazón en su lugar.
- Enchufar el cable eléctrico de la unidad del armazón motorizado en el cable eléctrico de la pata superior.

Remove this screw
Quitar este tornillo

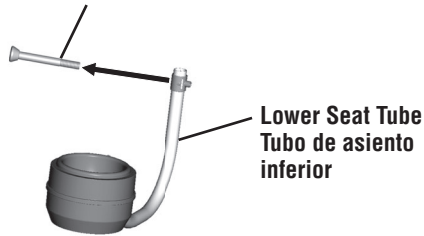

8.

IMPORTANT! The screw used to assemble the lower seat tube to the upper seat tube is located in the lower seat tube retainer. Loosen the M5 x 40 mm screw using the **Allen wrench** and remove it. This screw will be used in the next assembly step.

¡IMPORTANTE! El tornillo para ensamblar el tubo del asiento inferior al tubo de asiento superior se encuentra en la abrazadera del tubo del asiento inferior. Aflojar el tornillo M5 x 40 mm con la **llave hexagonal** y quitarlo. Este tornillo se usará en el siguiente paso de montaje.

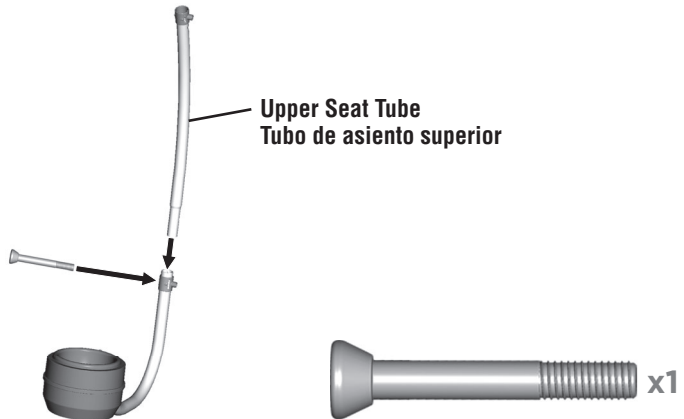

9.

- Fit the upper seat tube into the lower seat tube.
- Insert an M5 x 40 mm screw through the opening in the lower seat tube retainer. Fully tighten the screw with the **Allen wrench**.
- Insertar el tubo de asiento superior en el tubo de asiento inferior.
- Insertar un tornillo M5 x 40 mm en el orificio de la abrazadera del tubo de asiento inferior. Usar la **llave hexagonal** para apretar el tornillo.



10.

IMPORTANT! The screw used to assemble the upper seat tube to the motor housing tube is located in the upper seat tube retainer. Loosen the M5 x 40 mm screw using the **Allen wrench** and remove it. This screw will be used in the next assembly step.

¡IMPORTANTE! El tornillo para ensamblar el tubo del asiento superior al tubo de la unidad del motor se encuentra en la abrazadera del tubo del asiento superior. Aflojar el tornillo M5 x 40 mm con la **llave hexagonal** y quitarlo. Este tornillo se usará en el siguiente paso de montaje.



11.

- Fit the upper seat tube onto the motor housing tube.
- Insert an M5 x 40 mm screw through the opening in the upper seat tube retainer. Fully tighten the screw with the **Allen wrench**.
- Insertar el tubo de asiento superior en el tubo de la unidad del motor.
- Insertar un tornillo M5 x 40 mm en el orificio de la abrazadera del tubo de asiento superior. Usar la **llave hexagonal** para apretar el tornillo.

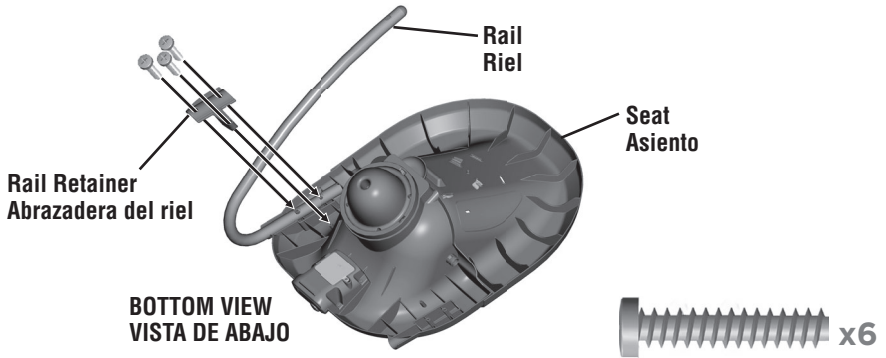

12.

- Fit a rail to the seat bottom. Then place a seat rail retainer over the seat rail.
- Insert three M4,5 x 25 mm screws into the seat rail retainer and tighten with a **Phillips screwdriver**.
- Repeat this process to assemble the other rail and rail retainer to the seat bottom. Turn the seat upright.
- Ajustar un riel en el asiento. Luego poner una abrazadera de riel de asiento sobre el riel del asiento.
- Introducir tres tornillos M4,5 x 25 mm en la abrazadera del riel del asiento apretarlos con un **desatornillador de cruz**.
- Repetir este procedimiento para ensamblar el otro riel y abrazadera de riel en el asiento. Poner la silla en posición vertical.

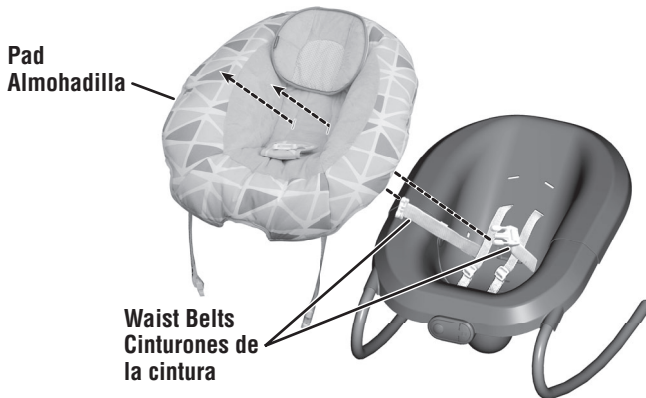

13.

- Insert the waist belts through the **lowest slots** in the pad. Make sure the waist belts are not twisted.
- Insertar los cinturones de la cintura en las **ranuras más bajas** de la almohadilla. Asegurarse de que los cinturones no estén torcidos.

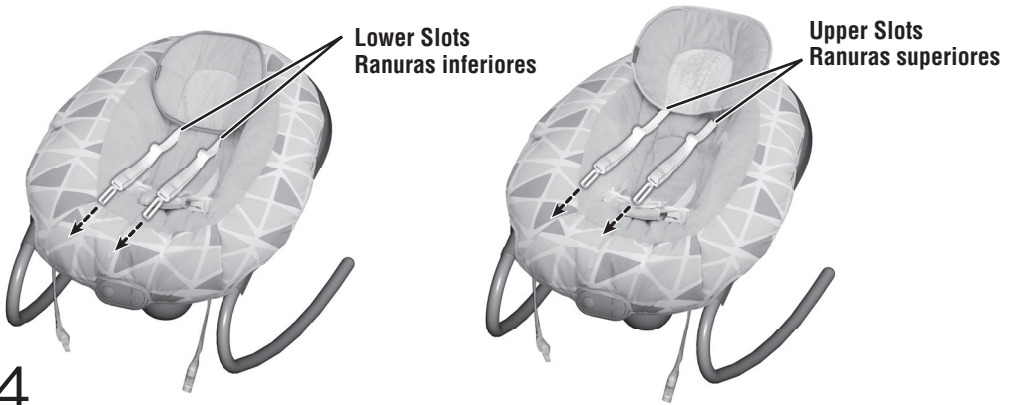

Smaller Baby

- Insert the ends of the shoulder belts through the **lower slots** in the seat pad back.

Larger Baby

- From the back of the seat, fit the shoulder belt tabs back through the slots in the seat back.
- From the front of the seat, re-insert the shoulder belt tabs into the **upper slots** in the pad and seat back. Pull on the belts to be sure they are secure.

Bebé más pequeño

- Insertar los extremos de los cinturones de hombro en las **ranuras inferiores** de la parte trasera de la almohadilla.

Bebé más grande

- Desde la parte de atrás de la silla, ajustar las lengüetas de los cinturones de hombro en las ranuras del respaldo.
- Desde el frente de la silla, insertar las lengüetas de los cinturones de hombro en las **ranuras superiores** de la almohadilla y respaldo. Jalar los cinturones para asegurarse de que están seguros.



- Fit the pad edges around the topside edges of the seat and the soother.

- Ajustar los bordes de la almohadilla alrededor de los bordes superiores de la silla y unidad relajante.



16.

- Fasten the pad straps. Make sure you hear a **"click"**.
- Abrochar las cintas de la almohadilla. Asegurarse de oír un **clíc**.

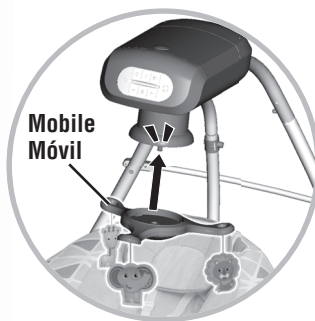

17.

- Place the seat onto the swing hub.
- **"Snap"** the mobile to the motor housing.
- Poner la silla en la base del columpio.
- **Ajustar** el móvil en la unidad del motor.

Soother Battery Installation

Colocación de las pilas de la unidad de vibraciones

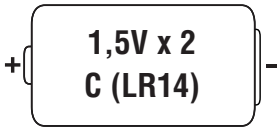

For longer life, use **alkaline** batteries.

Para una mayor duración, usar solo pilas **alcalinas**.

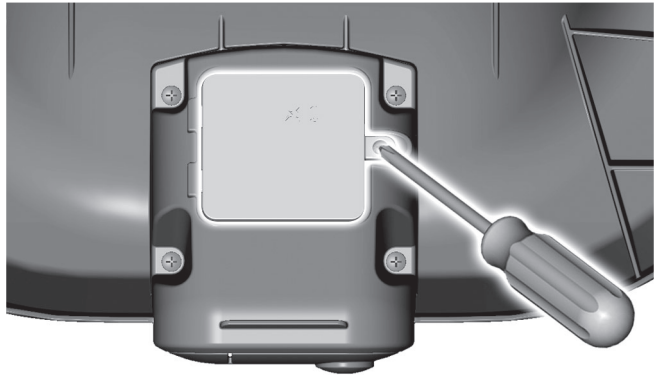

BOTTOM VIEW
VISTA DE ABAJO

- Locate the soother battery compartment underneath the seat.
 - Loosen the screw in the battery compartment door with a Phillips screwdriver and remove the door.
 - Insert two, C (LR14) **alkaline** batteries into the battery compartment.
 - Replace the battery compartment door and tighten the screw.
- Note:** Low battery power may cause the soother to operate erratically (no vibrations and the soother may not turn off). Remove and properly dispose of the batteries and replace with two, new C (LR14) **alkaline** batteries.
- If the soother begins to operate erratically, you may need to reset the electronics. Remove the batteries and reinstall them.

- Localizar el compartimento de pilas de la unidad de vibraciones abajo de la silla.
 - Aflojar el tornillo de la tapa del compartimento de pilas con un desatornillador de cruz y retirar la tapa.
 - Insertar 2 pilas **alcalinas** C (LR14) x 1,5V en el compartimento.
 - Cerrar la tapa del compartimento de pilas y apretar el tornillo.
- Atención:** si las pilas están gastadas, la unidad de vibraciones no funcionará correctamente (sin vibraciones ni función de apagado). Sacar y desechar apropiadamente las pilas y sustituirlas por 2 pilas nuevas **alcalinas** C (LR14) x 1,5V.
- Si el producto no funciona correctamente, restablecer el circuito electrónico. Sacar las pilas y volver a introducir las pilas en el compartimento.

Swing Battery Installation

Colocación de las pilas del columpio

Install batteries in the swing if you need to use this swing away from an electrical outlet.

Instalar las pilas en el columpio para usar este columpio donde no haya tomacorrientes eléctricos.

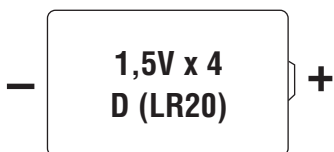

For longer life, use **alkaline** batteries.

Para una mayor duración, usar solo pilas **alcalinas**.

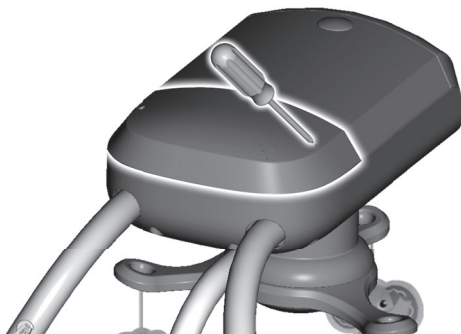

- Loosen the screws in the swing battery battery compartment door with a Phillips screwdriver. Remove the door.
 - Insert four, D (LR20) **alkaline** batteries into the battery compartment.
 - Replace the battery compartment door and tighten the screws.
- Note:** When battery power is low, the swing control panel LED flashes six times. If this should happen, replace the batteries with four, new D (LR20) **alkaline** batteries or use the AC adapter as a power source.
- If the swing begins to operate erratically, you may need to reset the electronics. Remove and replace the batteries (if installed) or disconnect and reconnect the AC adapter.
- Aflojar los tornillos de la tapa del compartimento de pilas del columpio con un desatornillador de cruz. Retirar la tapa del compartimento de pilas.
 - Insertar 4 pilas **alcalinas** D (LR20) x 1,5V en el compartimento.
 - Cerrar la tapa del compartimento de pilas y apretar los tornillos.
- Nota:** Cuando las pilas estén gastadas, la luz LED del panel de control del columpio centelleará seis veces. Sustituir las pilas gastadas por 4 pilas **alcalinas** D (LR20) x 1,5V o usar el adaptador de corriente alterna.
- Si el columpio no funciona correctamente, restablecer el circuito electrónico. Sacar y sustituir las pilas (si fueron instaladas) o desconectar y reconectar el adaptador eléctrico.



Protect the environment by not disposing of this product or any batteries with household waste. This symbol indicates that this product shall not be treated as household waste. Check your local authority for recycling advice and facilities.

Proteger el medio ambiente no desechando este producto o baterías de cualquier tipo en la basura del hogar. Este símbolo indica que se debe desechar apropiadamente de este producto. Consultar con la agencia local pertinente en cuanto a información y centros de reciclaje.

WARNING:

Prevent serious injury or death:

- Never leave child unattended.
- This product is not intended for unsupervised or prolonged periods of sleep.
- Always use the restraint system.
- **When used as an infant rocker:**
 - **Fall Hazard:** Never use on any elevated surface, since child's movement may cause the product to slide or tip over. Use only on a floor.
 - **Suffocation Hazard:** Never use on a soft surface (bed, crib, sofa, cushion), since the product can tip over and cause suffocation.
 - Never use with a child able to sit up unassisted.
- **When used as an infant swing:**
 - **Prevent death:** Keep seat fully reclined until child is at least 4 months old **AND** can hold head up without help. Young infants have limited head and neck control. If seat is too upright, infant's head can drop forward and compress the airway, resulting in DEATH.
 - **Prevent serious injury or death from falls or strangling in the restraint system:**
- Discontinue use of swing when infant attempts to climb out (approximately 9 months).

ADVERTENCIA:

Evitar lesiones graves o la muerte:

- Nunca deje al niño sin supervisión.
- Este producto no está diseñado para periodos no supervisados o prolongados de sueño.
- Siempre usar el sistema de sujeción.
- **Cuando se use como silla mecedora para niños pequeños:**
 - **Peligro de caídas:** no usar en superficies elevadas, ya que el movimiento del niño puede causar que el producto se resbale o voltee. Usar únicamente sobre el piso.
 - **Peligro de asfixia:** no usar en superficies suaves (cama, cuna, sofá, cojín), ya que el producto puede voltearse y causar asfixia.
 - No usar con niños que pueden incorporarse por sí solos.
- **Cuando se use como columpio para niños pequeños:**
 - **Evitar la muerte:** mantener la silla totalmente reclinada hasta que el bebé cumpla 4 meses de edad **Y** pueda mantener la cabeza derecha sin ayuda. Los bebés pequeños tienen un control limitado de cabeza y cuello. Si la silla está en posición vertical, la cabeza del bebé podría caer hacia el frente y comprimir el flujo de aire, causando la MUERTE.
 - **Para evitar lesiones graves o la muerte como resultado de caídas o quedar estrangulado en el sistema de sujeción:**
- Descontinuar el uso del columpio cuando el niño intente salirse del producto (aprox. a los 9 meses).

Restraint System Sistema de sujeción

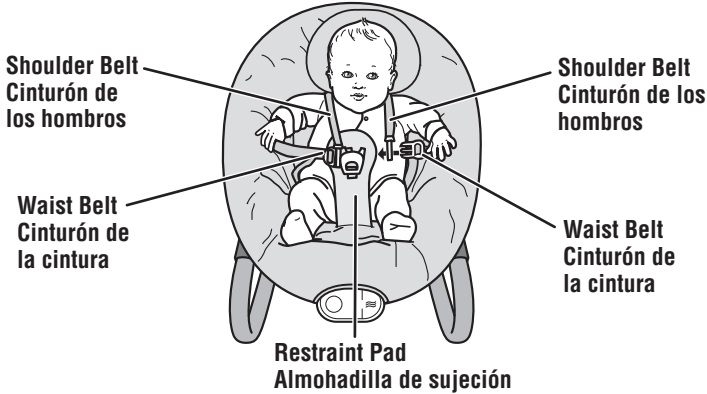

1.

- Place your child in the seat. Position the restraint pad between your child's legs.
- Fit the end of each waist belt through the end of each shoulder belt.
- Fasten the waist/shoulder belts to the restraint pad. Make sure you hear a **"click"** on both sides.
- Sentar al niño en la silla. Colocar la almohadilla de sujeción entre las piernas del niño.
- Insertar el extremo de cada cinturón de la cintura en el extremo de cada cinturón del hombro.
- Ajustar los cinturones de la cintura/hombros en la almohadilla de sujeción. Asegurarse de oír un **clic** en ambos lados.

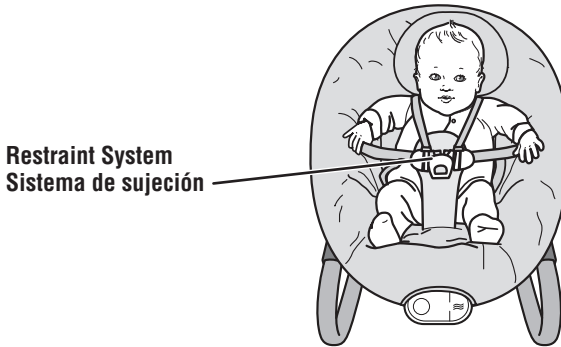

2.

- Tighten each waist belt so that the restraint system is snug against your child. Please refer to the next section for instructions to tighten the waist/shoulder belts.
- Apretar cada cinturón de la cintura de modo que el sistema de sujeción quede bien ajustado al niño/a. Consultar la siguiente sección para mayores detalles sobre cómo apretar los cinturones de la cintura/hombros.

Restraint System Sistema de sujeción

3.

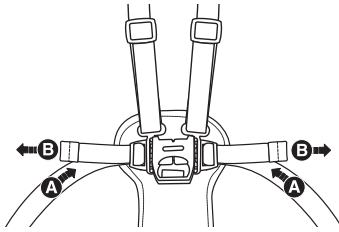

**TIGHTEN
APRETAR**

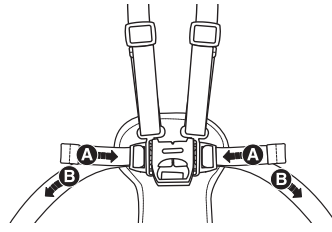

**LOOSEN
AFLOJAR**

- **To tighten the waist belts:** Feed the anchored end of the belt up through the buckle to form a loop **A**. Pull the free end of the belt **B**. Repeat this procedure to tighten the other belt.
- **To loosen the waist belts:** Feed the free end of the belt up through the buckle to form a loop **A**. Enlarge the loop by pulling on the end of the loop toward the buckle. Pull the anchored end of the belt to shorten the free end of the belt **B**. Repeat this procedure to loosen the other belt.
- **Para apretar los cinturones de la cintura:** introducir el extremo fijo del cinturón en la hebilla para formar un espacio **A**. Jalar el extremo libre del cinturón **B**. Repetir este procedimiento para apretar el otro cinturón.
- **Para aflojar los cinturones de la cintura:** introducir el extremo libre del cinturón en la hebilla para formar un espacio **A**. Agrandar el espacio jalando el extremo libre del cinturón hacia la hebilla. Jalar el extremo fijo del cinturón para acortar el extremo libre del cinturón **B**. Repetir este procedimiento para aflojar el otro cinturón.

4.

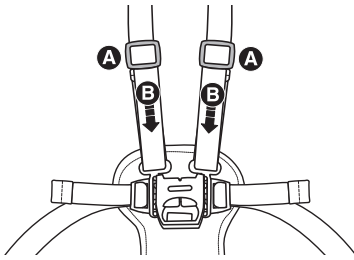

**TIGHTEN
APRETAR**

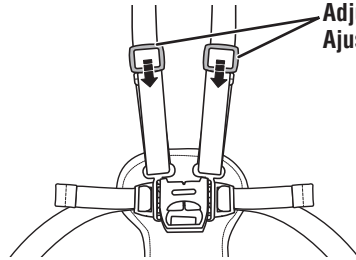

**LOOSEN
AFLOJAR**

- **To tighten the shoulder belts:** Hold the adjuster **A** and pull the front shoulder strap down **B**.
 - **To loosen the shoulder belts:** Slide the adjuster down.
- Note:** After adjusting the belts to fit your child, make sure you pull on them to be sure they are securely fastened.

- **Para apretar los cinturones de los hombros:** Sujetar el ajustador **A** y jalar hacia abajo el cinturón delantero del hombro **B**.
 - **Para aflojar los cinturones de los hombros:** Deslizar hacia abajo el ajustador.
- Atención:** después de ajustar los cinturones al tamaño del niño, asegurarse de tirar de ellos para verificar que están bien ajustados.

Use as a rocker seat or an infant swing!
¡Úsala como silla mecedora o columpio!



- Lift to remove the seat from the swing hub and place on the floor for rocker seat use.
- Levantar la silla para desprenderla de la base del columpio y colocarla sobre el piso para usarla como silla mecedora.

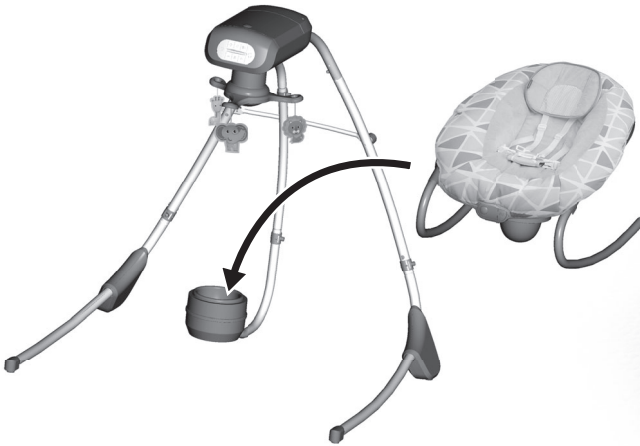

- Place the seat onto the hub to use as a swing.
- Poner la silla en la base del columpio para usarla como columpio.

Adjust Seat Recline Ajustar el respaldo

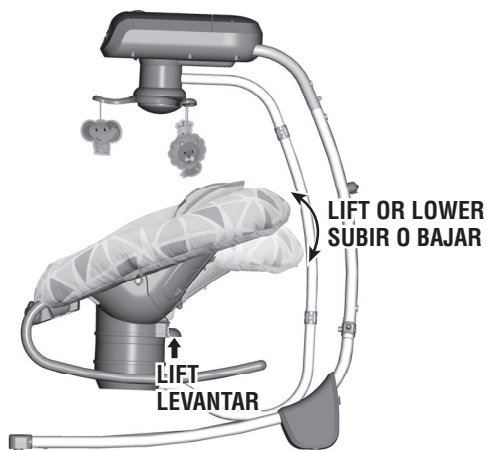

- While lifting the latch on the back of the seat, lift or lower the seat back for upright or recline use.
- Mientras levanta el seguro en la parte trasera de la silla, subir o bajar el respaldo a la posición vertical o reclinada.

Choose Swinging Motion Seleccionar movimiento mecedor

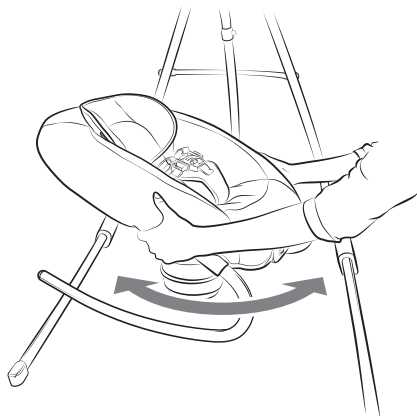

- Rotate the seat to change the swinging motion: swing side-to-side or head-to-toe. You should hear a **“click”** when the seat is in the correct position.
- Girar la silla para cambiar el movimiento: lado a lado o de adelante hacia atrás. Se oirá un **click** cuando la silla esté en la posición correcta.

Swing AC Power Uso del columpio con corriente alterna



- Plug the AC adapter into the power cord extending from the back of a leg.
 - Plug the AC adapter only into a wall outlet. Do not plug the adapter into a ceiling outlet.
Hint: *The power AC adapter cord is designed to easily disconnect if stepped on accidentally. Simply plug the AC adapter cord back into the power cord extending from the back of the leg.*
 - The swing also operates on battery power. To install batteries, please refer to the Battery Installation section on page 15.
-
- Enchufar el adaptador eléctrico en el cable eléctrico que se extiende del dorso de una de las patas.
 - Enchufar el adaptador de corriente alterna solo en el tomacorriente de pared. No enchufar el adaptador en un tomacorriente de techo.
Atención: *el cable eléctrico está diseñado para desconectarse fácilmente en caso de pisarlo accidentalmente. Simplemente volver a enchufar el cable del adaptador de corriente alterna en el cable eléctrico que se extiende desde la parte trasera de la pata.*
 - El columpio también funciona a base de pilas. Para instalar las pilas, leer la sección de colocación de las pilas en la página 15.

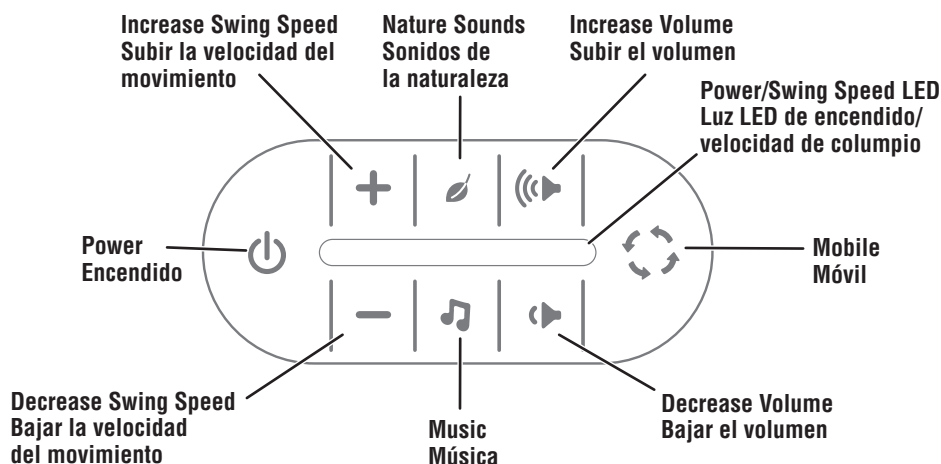

This swing really rocks! ¡Qué movimiento mecedor tan relajante!

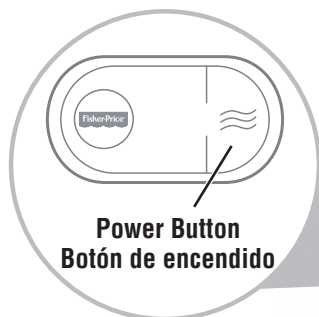

- Touch to turn power ON. Don't forget to turn power OFF when not in use. Touch the button again to turn it off.
- Touch **+ -** to select any of six speed settings. The swing speed LEDs light more for faster speeds and less for slower speeds.
- Touch or for nature sounds or music. Touch the same button again to turn sounds or music off.
- Touch to adjust volume up or down.
- Touch for mobile motion. Touch the button again to turn it off.
- Presionar para ACTIVAR la unidad. APAGAR la unidad cuando el producto no esté en uso. Volver a presionar el botón para apagarlo.
- Presionar **+ -** para seleccionar una de seis velocidades de movimiento. Las luces LED de velocidad del columpio se iluminan más fuerte para velocidades más rápidas y más bajo para velocidades más lentas.
- Presionar o para sonidos de naturaleza o música. Volver a presionar el mismo botón para apagar el sonido.
- Presionar para subir o bajar el volumen.
- Presionar para movimiento del móvil. Volver a presionar el botón para apagarlo.

Calming Vibrations Vibraciones relajantes



- Press the power button  on the soother to turn calming vibrations ON or OFF.
- Vibrations turn off after approximately 30 minutes. Press the power button again to restart.
- Presionar el botón de encendido  de la unidad de vibraciones para PRENDER o APAGAR las vibraciones relajantes.
- Las vibraciones se apagarán después de aproximadamente 30 minutos. Volver a presionar el botón para reiniciarlas.

Care Mantenimiento

- Unbuckle the restraint system. Unbuckle the pad straps on the front of the seat. Remove the pad from the restraint system.
- Machine wash the pad in cold water with a mild detergent. Do not use bleach. Tumble dry on low heat and remove promptly.
- To clean the seat, restraint system and motorized frame, use a mild cleaning agent and damp cloth. Rinse with clean water to remove residue.
- Replace the pad onto the seat. Fasten the straps on the front edge of the pad around the seat.
- Periodically check the swing for loose fasteners or broken parts and tighten as needed.
- Desabrochar el sistema de sujeción. Desabrochar las cintas de la almohadilla del frente de la silla. Quitar la almohadilla del sistema de sujeción.
- Lavar la almohadilla en agua fría con detergente neutro. No usar blanqueador. Meterla a la secadora a temperatura baja y sacarla inmediatamente después de finalizado el ciclo.
- Para limpiar la silla, sistema de sujeción y armazón motorizado, usar un paño humedecido en una solución limpiadora neutra. Enjuagar con agua limpia para eliminar el residuo.
- Volver a colocar la almohadilla en la silla. Ajustar las cintas del borde delantero de la almohadilla alrededor de la silla.
- Revisar periódicamente que el columpio no tenga piezas rotas ni conexiones sueltas y ajustarlas según sea necesario.

Storage Almacenamiento

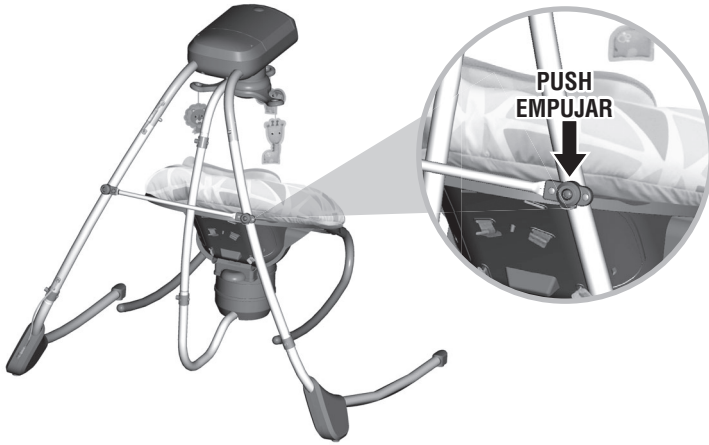

1.

- Push the tab on the frame support bar to release it.
- Empujar la lengüeta del soporte del armazón para soltarla.

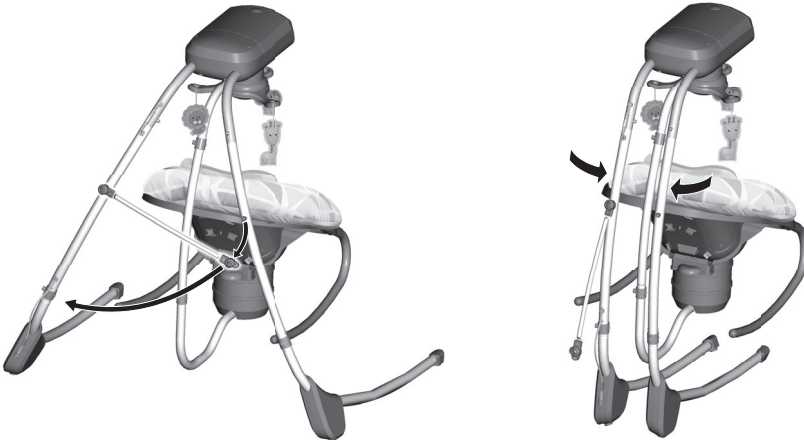

2.

- Pull the end of the frame support bar off the leg and lower it.
 - Push the legs together. Lean the swing frame against a wall for storage.
- IMPORTANT!** Remove the batteries for long-term storage.

- Jalar el extremo de la barra de soporte del armazón para separarla de la pata y bajarla.
 - Unir las patas empujándolas. Apoyar el armazón de la cuna-columpio contra una pared para guardarla.
- ¡IMPORTANTE!** Sacar las pilas del producto durante periodos largos de inoperabilidad.

Adults Note: If you use this product with the AC adapter, periodically examine the AC adapter for damage to the cord, housing or other parts that may result in the risk of fire, electric shock or injury. If the AC adapter is damaged, do not use the product with the AC adapter. Use batteries as the power source.

Atención padres: si usa este producto con el adaptador eléctrico, revisar con regularidad que el adaptador no tenga daños en el cable, compartimento o en otras piezas que pueden resultar en riesgo de incendio, descarga eléctrica o lesiones. Si el adaptador de corriente alterna está dañado, no usar el producto con el adaptador. Usar pilas como fuente de alimentación.

- Never use extension cords with the AC adapter.
- Do not connect to more than the recommended number of power supplies.
- The product must only be used with the recommended AC adapter.
- The AC adapter is not a toy.
- Disconnect the AC adapter from the swing before cleaning.
- Nunca usar extensiones de cables eléctricos con el adaptador de corriente alterna.
- No conectar a más suministros eléctricos de los recomendados.
- Solo usar el producto con el adaptador de corriente alterna recomendado.
- El adaptador de corriente alterna no es un juguete.
- Desconectar el adaptador de corriente alterna del columpio antes de limpiarlo.

Battery Safety Information

In exceptional circumstances, batteries may leak fluids that can cause a chemical burn injury or ruin your product. To avoid battery leakage:

- Do not mix old and new batteries or batteries of different types: alkaline, standard (carbon-zinc) or rechargeable.
- Insert batteries as indicated inside the battery compartment.
- Remove batteries during long periods of non-use. Always remove exhausted batteries from the product. Dispose of batteries safely. Do not dispose of this product in a fire. The batteries inside may explode or leak.
- Never short-circuit the battery terminals.
- Use only batteries of the same or equivalent type, as recommended.
- Do not charge non-rechargeable batteries.
- Remove rechargeable batteries from the product before charging.
- If removable, rechargeable batteries are used, they are only to be charged under adult supervision.

Información de seguridad acerca de las pilas

En circunstancias excepcionales, las pilas pueden derramar líquido que puede causar quemaduras o dañar el producto. Para evitar derrames:

- No mezclar pilas nuevas con gastadas ni mezclar pilas alcalinas, estándar (carbono-cinc) o recargables.
- Cerciorarse de que la polaridad de las pilas sea la correcta.
- Sacar las pilas gastadas del producto y desecharlas apropiadamente. Sacar las pilas si el producto no va a ser usado durante un periodo prolongado. No quemar las pilas ya que podrían explotar o derramar el líquido incorporado en ellas.
- No provocar un cortocircuito con las terminales.
- Usar sólo el tipo de pilas recomendadas (o su equivalente).
- No cargar pilas no recargables.
- Sacar las pilas recargables antes de cargarlas.
- La carga de las pilas recargables sólo debe realizarse con la supervisión de un adulto.

FCC STATEMENT (UNITED STATES ONLY)

This equipment has been tested and found to comply with the limits for a Class B digital device, pursuant to Part 15 of the FCC rules. These limits are designed to provide reasonable protection against harmful interference in a residential installation. This equipment generates uses and can radiate radio frequency energy and, if not installed and used in accordance with the instructions, may cause harmful interference to radio communications. However, there is no guarantee that interference will not occur in a particular installation. If this equipment does cause harmful interference to radio or television reception, which can be determined by turning the equipment off and on, the user is encouraged to try to correct the interference by one or more of the following measures:

- Reorient or relocate the receiving antenna.
- Increase the separation between the equipment and receiver.
- Connect the equipment into an outlet on a circuit different from that to which the receiver is connected.
- Consult the dealer or an experienced radio/TV technician for help.

NOTE: Changes or modifications not expressly approved by the manufacturer responsible for compliance could void the user's authority to operate the equipment.

This device complies with Part 15 of the FCC Rules. Operation is subject to the following two conditions: (1) This device may not cause harmful interference, and (2) this device must accept any interference received, including interference that may cause undesired operation.

NOTA FCC (VÁLIDO SÓLO EN LOS ESTADOS UNIDOS)

Este equipo fue probado y cumple con los límites de un dispositivo digital de Clase B, según está establecido en la Parte 15 del reglamento FCC. Estos límites están diseñados para proporcionar una protección razonable contra interferencia dañina en una instalación residencial. Este equipo genera, utiliza y puede radiar energía de radiofrecuencia y, si no se instala y utiliza según lo estipulado en las instrucciones, puede causar interferencia dañina a radiocomunicaciones. Sin embargo, no hay ninguna garantía de que no haya interferencia en una instalación particular. Si este equipo llega a causar interferencia dañina a la recepción de radio o televisión, lo cual puede ser verificado encendiendo y apagando el equipo, se recomienda tomar una de las siguientes medidas para corregir el problema:

- Cambiar la orientación o localización de la antena receptora.
- Aumentar la distancia entre el equipo y el receptor.
- Conectar el equipo en un tomacorriente en un circuito diferente al del receptor.
- Ponerse en contacto con el distribuidor o con un técnico de radio/TV.

Nota: los cambios o modificaciones no expresamente autorizados por el fabricante responsable del cumplimiento de las normas puede cancelar la autoridad del usuario de usar el equipo.

Este dispositivo cumple con la Parte 15 del reglamento FCC. El uso está sujeto a las dos condiciones siguientes: (1) este dispositivo no debe causar interferencia dañina y (2) este dispositivo debe aceptar cualquier interferencia recibida, incluyendo interferencia que pueda causar que el dispositivo no funcione correctamente.



service.fisher-price.com

UNITED STATES

1-800-432-5437. Fisher-Price, Inc.,
636 Girard Avenue, East Aurora, NY 14052.
Hearing-impaired consumers:
1-800-382-7470.

MÉXICO

Importado y distribuido por Mattel de México,
S.A. de C.V., Miguel de Cervantes Saavedra
No. 193, Pisos 10 y 11, Col. Granada,
Delegación Miguel Hidalgo, C.P. 11520,
México, Ciudad de México. R.F.C.
MME-920701-NB3. Tels.: 59-05-51-00
Ext. 5206 ó 01-800-463-59-89.

CHILE

Mattel Chile, S.A., Avenida Américo
Vespucio 501-B, Quilicura, Santiago.
Tel.: 1230-020-6213.

VENEZUELA

Servicio al consumidor Venezuela:
Tel.: 0-800-100-9123.

ARGENTINA

Mattel Argentina, S.A., Curupaytí 1186,
(1607) – Villa Adelina, Buenos Aires.
Tel.: 0800-666-3373.

COLOMBIA

Mattel Colombia, S.A., Calle 123#7-07 P.5,
Bogotá. Tel.: 01800-710-2069.

PERÚ

Mattel Perú, S.A., Av. Juan de Arona # 151,
Centro Empresarial Juan de Arona, Torre
C, Piso 7, Oficina 704, San Isidro, Lima 27,
Perú. RUC: 20425853865. Reg. Importador:
02350-12-JUE-DIGESA. Tel.: 0800-54744.

E-mail Latinoamérica:
servicio.clientes@mattel.com.

SOUTH AFRICA

Mattel South Africa (PTY) LTD, Office 102 I3,
30 Melrose Boulevard, Johannesburg 2196.