

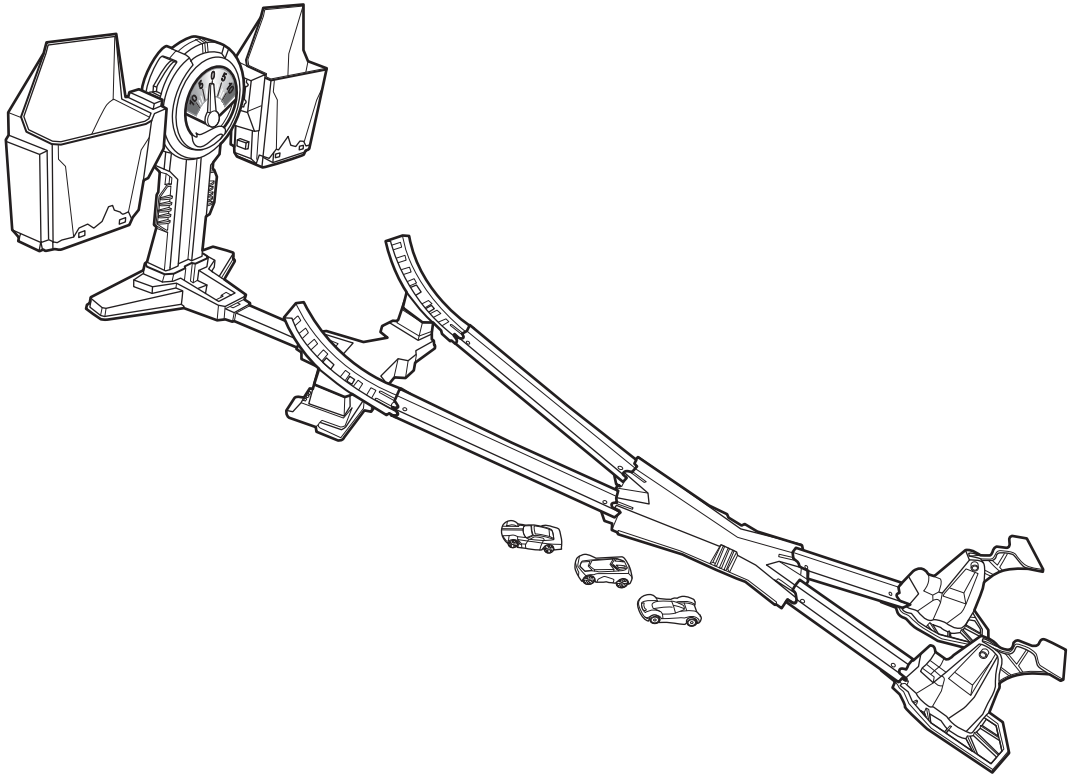

INSTRUCTIONS · INSTRUCCIONES
MODE D'EMPLOI · INSTRUÇÕES



THREE VEHICLES INCLUDED. ADDITIONAL VEHICLES SOLD SEPARATELY.
INCLUYE TRES VEHÍCULOS. LOS VEHÍCULOS ADICIONALES SE VENDEN POR SEPARADO.
COMPRED TROIS VÉHICULES. AUTRES VÉHICULES VENDUS SÉPARÉMENT.
TRÊS VEÍCULOS INCLUIDOS. VEÍCULOS ADICIONAIS VENDIDOS SEPARADAMENTE.

PLEASE KEEP THESE INSTRUCTIONS FOR FUTURE REFERENCE AS THEY CONTAIN IMPORTANT INFORMATION.
LEE Y GUARDA ESTAS INSTRUCCIONES PARA FUTURA REFERENCIA, YA QUE CONTIENEN INFORMACIÓN DE IMPORTANCIA DE ESTE PRODUCTO.
CONSERVER CE MODE D'EMPLOI POUR S'Y RÉFÉRER AU BESOIN CAR IL CONTIENT DES INFORMATIONS IMPORTANTES.
POR FAVOR, GUARDE ESTAS INSTRUÇÕES PARA FUTURA REFERÊNCIA, POIS CONTÉM INFORMAÇÕES IMPORTANTES.

4-10

service.mattel.com
HOTWHEELS.COM



FRH34_4B70_G1
1101629392_4LB

**CONTENTS · CONTENIDO
CONTENU · CONTEÚDO**

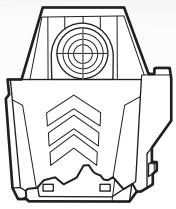

ORANGE
ANARANJADO
LARANJA

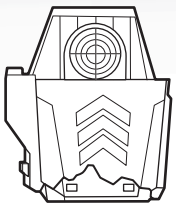

GREEN
VERDE
VERT

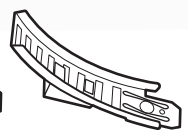
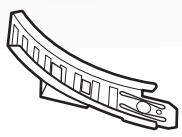

LABEL SHEET · HOJA DE CALCOMANÍAS
FEUILLE D'AUTOCOLLANTS · ADESIVOS

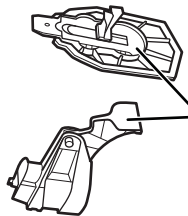
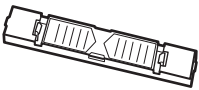
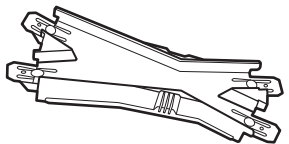
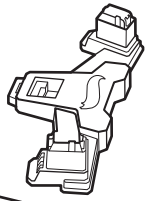
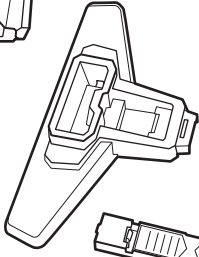
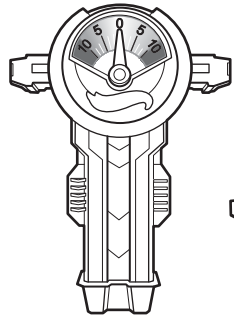
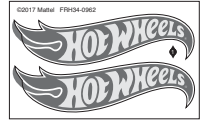

GREEN
VERDE
VERT

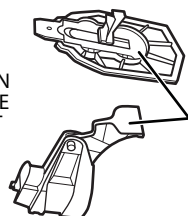

ORANGE
ANARANJADO
LARANJA



x3

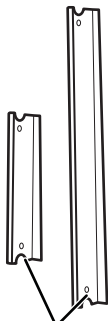

GREEN
VERDE
VERT

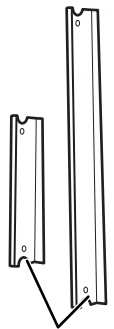

ORANGE
ANARANJADO
LARANJA

**APPLY LABELS · PEGA LAS CALCOMANÍAS
APPOSER LES AUTOCOLLANTS · COLAR ADESIVOS**

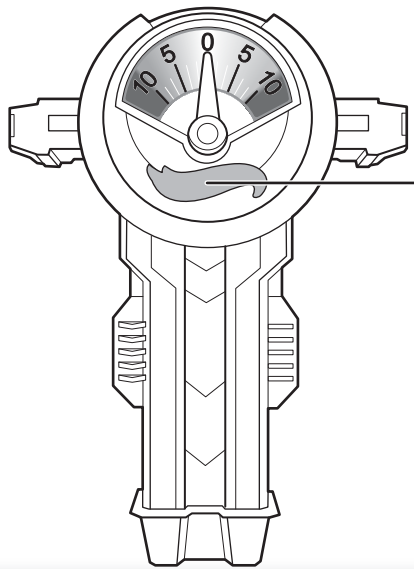

x2

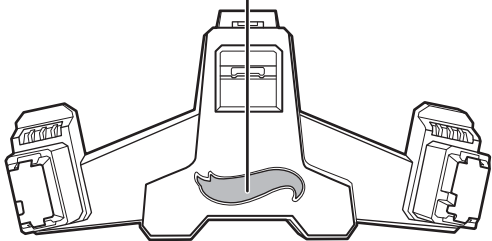

ASSEMBLY · MONTAJE
 ASSEMBLAGE · MONTAGEM

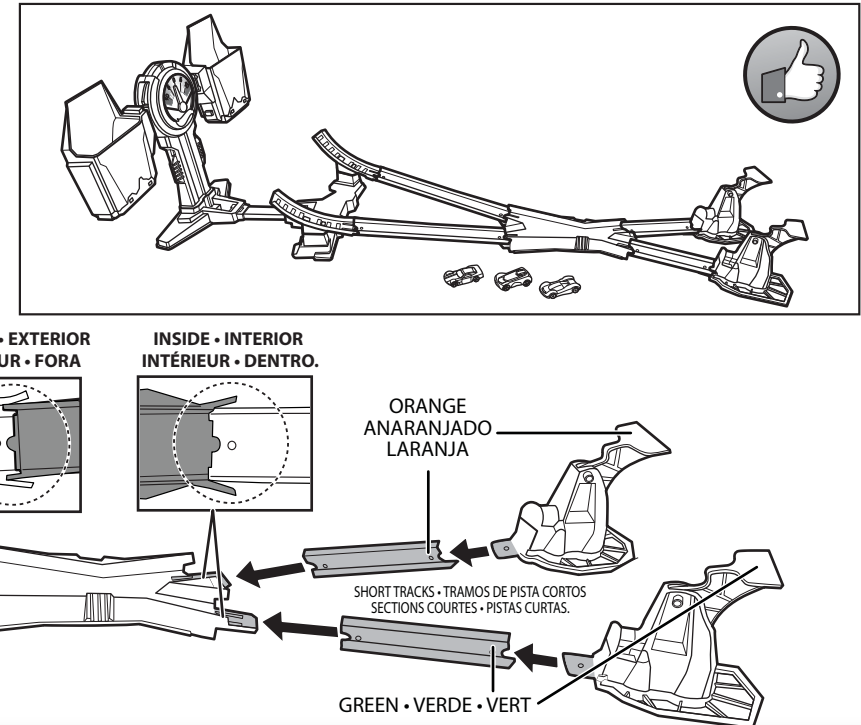
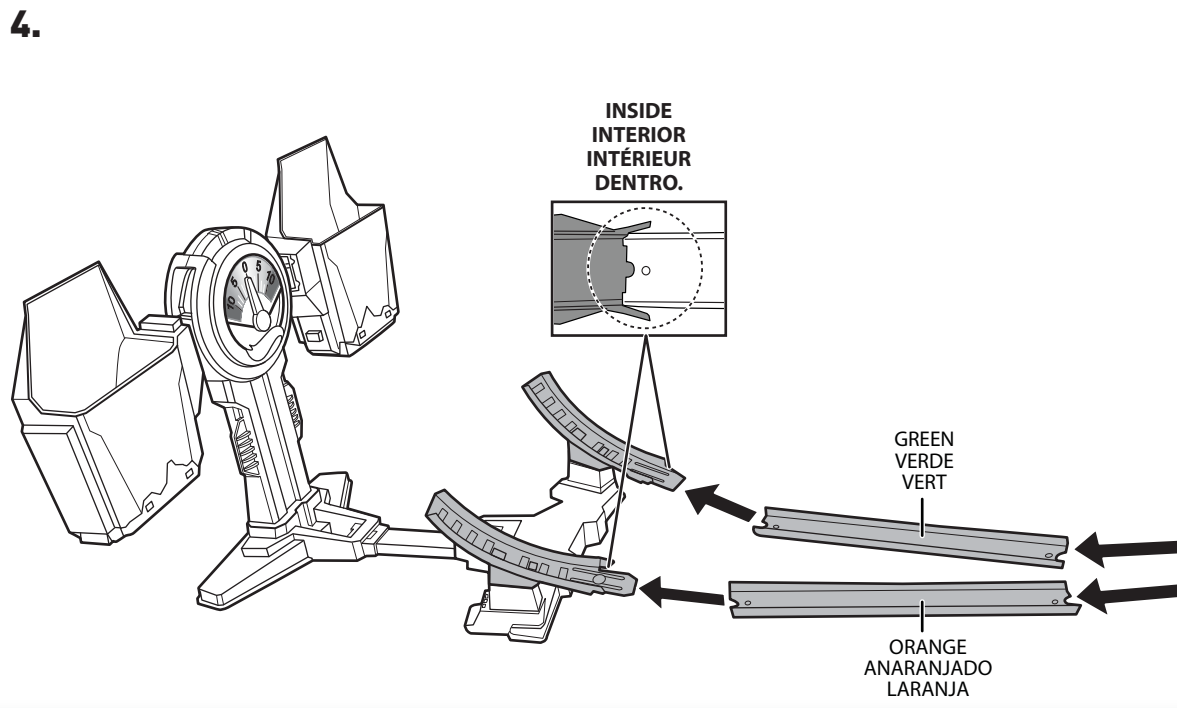
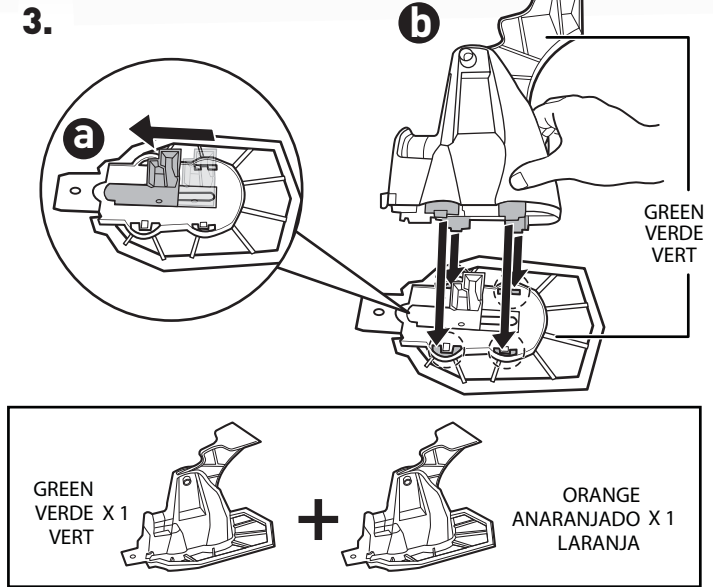
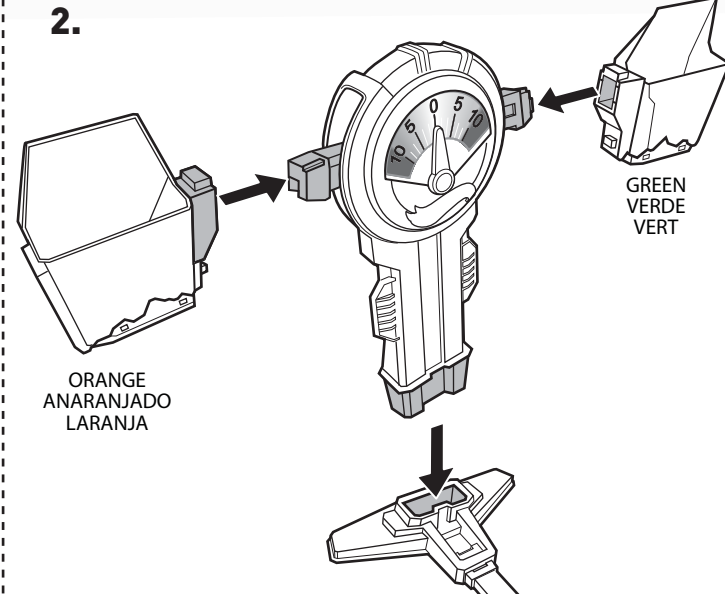
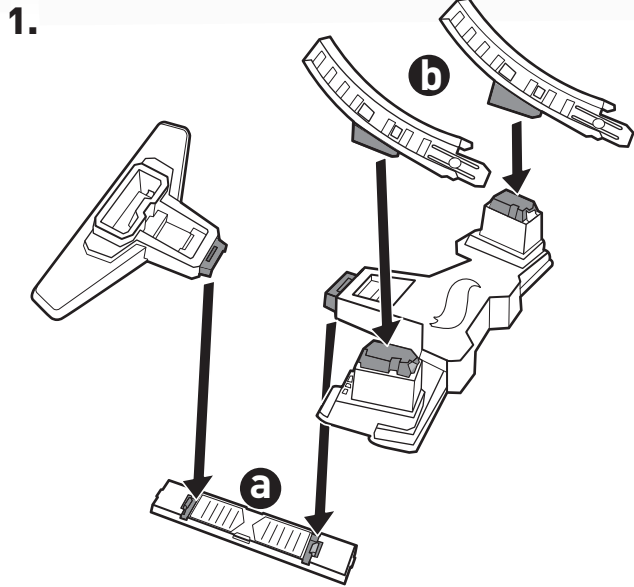

TO PLAY · PARA JUGAR POUR JOUER · COMO BRINCAR

- 1. CLOSE TRAP DOORS AND LOAD CARS INTO LAUNCHERS BEFORE PLAY. • ANTES DE EMPEZAR A JUGAR, CIERRA LAS TRAMPAS Y PON LOS AUTOS EN LOS LANZADORES. • FERMER LES TRAPPES ET PLACER LES VÉHICULES DANS LES LANCEURS AVANT DE JOUER. • FECHER AS PORTAS ARMADILHAS E COLOQUE OS CARROS NOS LANÇADORES ANTES DE COMEÇAR A BRINCADEIRA.**

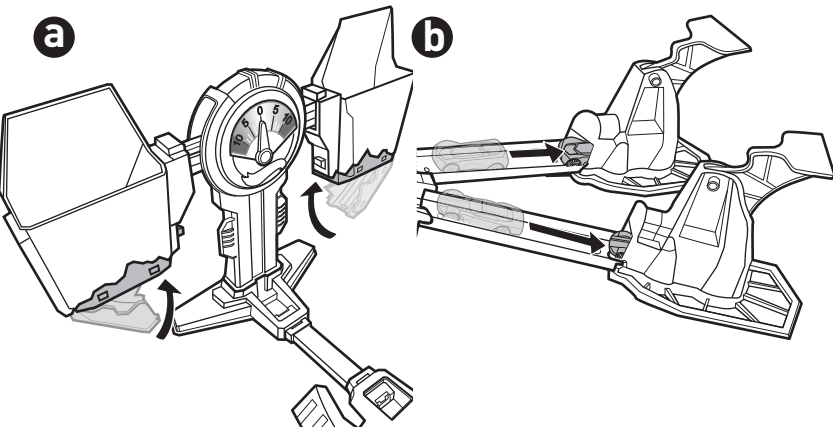

- 3. SCORE MORE CARS THAN YOUR OPPONENT UNTIL YOU UNLOCK THE TRAP DOOR ON HIS SIDE AND MAKE ALL OF HIS CARS DROP OUT! • ¡LOGRA MÁS PUNTOS QUE TU Oponente HASTA QUE ABRAS SU TRAMPA Y HAGAS QUE TODOS SUS AUTOS CAIGAN! • FAIRE ENTRER PLUS DE VOITURES QUE L'ADVERSAIRE JUSQU'À CE QUE LA TRAPPE S'Ouvre DE SON CÔTÉ, ET FAIRE TOMBER TOUTES SES VOITURES! • COLETE MAIS CARROS MAIS DO QUE O SEU ADVERSÁRIO ATÉ DESTRAVAR A PORTA-ARMADILHA DO LADO OPOSTO E DERRUBAR TODOS OS CARROS!**

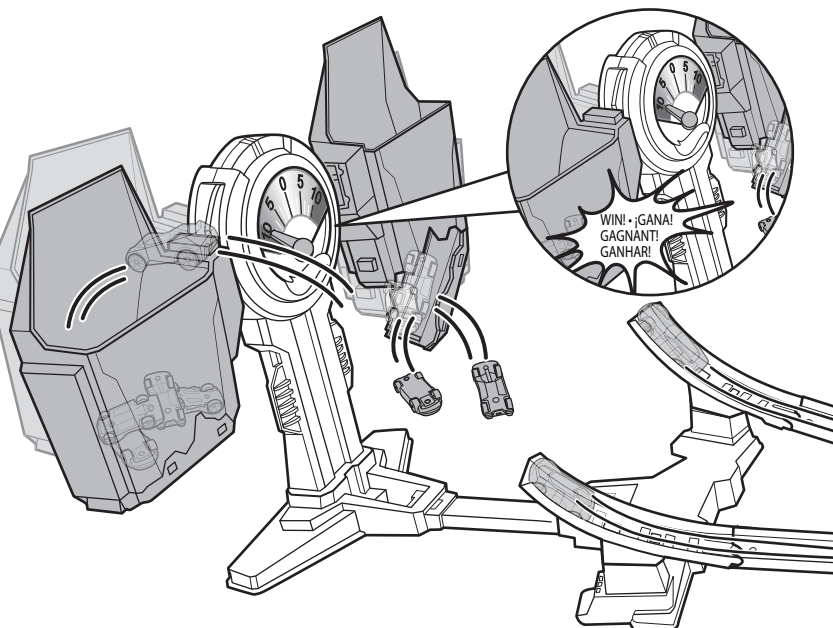

- 2. POUND TO LAUNCH! USE YOUR SKILLS TO CLEAR THE CRASH ZONE AND LAUNCH TOWARDS THE BUCKET. • ¡GOLPEA PARA LANZAR! USA TUS HABILIDADES PARA PASAR LA ZONA DE CHOQUES Y SALIR LANZADO HACIA LA CUBETA. • FRAPPER POUR LANCER! FAIRE PREUVE DE TALENT POUR TRAVERSER LA ZONE DE COLLISION ET SAUTER VERS LE BAC. • PRESSIONE PARA LANÇAR! USE AS SUAS HABILIDADES PARA LIMPAR A ZONA DE BATIDA E LANAÇAR RUMO AO BALDE.**

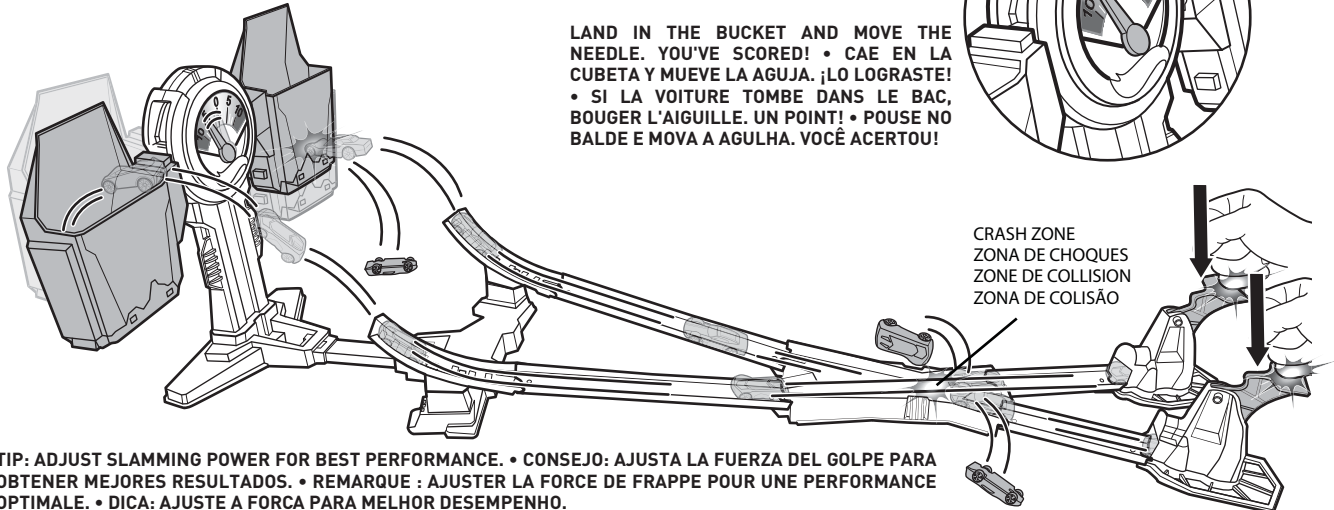

- TIP: ADJUST SLAMMING POWER FOR BEST PERFORMANCE. • CONSEJO: AJUSTA LA FUERZA DEL GOLPE PARA OBTENER MEJORES RESULTADOS. • REMARQUE : AJUSTER LA FORCE DE FRAPPE POUR UNE PERFORMANCE OPTIMALE. • DICA: AJUSTE A FORÇA PARA MELHOR DESEMPENHO.**

- 4. PRESS BUTTON TO RELEASE CARS IN THE WINNER'S BUCKET. GET YOURSELF READY FOR A NEW GAME! • PRESIONA EL BOTÓN PARA SOLTAR LOS AUTOS EN LA CUBETA DEL VENCEDOR. ¡PREPÁRATE PARA UN NUEVO JUEGO! • APPUYER SUR LE BOUTON POUR LIBÉRER LES VOITURES DANS LE BAC DU GAGNANT. ON SE PRÉPARE POUR UNE NOUVELLE PARTIE! • APERTE O BOTÃO PARA LIBERAR OS CARROS DO BALDE. PREPARE-SE PARA UM NOVO JOGO!**

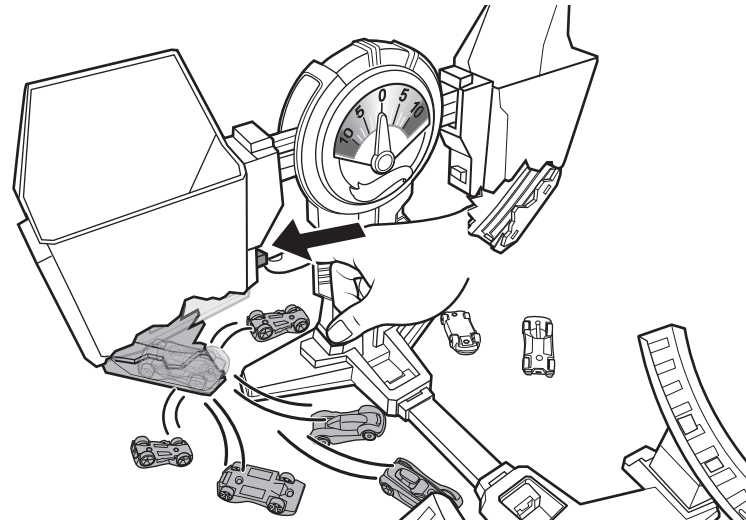

©2018 Mattel, Mattel, Inc., 636 Girard Avenue, East Aurora, NY 14052, U.S.A. Consumer Services 1-800-524-8697. Mattel Canada Inc., Mississauga, Ontario L5R 3W2. You may call us free at / Composez sans frais le 1-800-524-8697. Mattel Australia Pty., Ltd., Richmond, Victoria, 3121. Consumer Advisory Service - 1300 135 312. Mattel East Asia Ltd., Room 503-09, North Tower, World Finance Centre, Harbour City, Tsimshatsui, HK, China. Tel.: (852) 3185-6500. Diimport & Diedarkan Oleh: Mattel Southeast Asia Pte. Ltd., No 19-1, Tower 3 Avenue 7, Bangsar South City, No 8, Jalan Kerinchi, 59200 Kuala Lumpur, Malaysia. Tel: 03-33419052. Mattel U.K. Ltd., Vanwall Business Park, Maidenhead SL6 4UB. Importado y distribuido por Mattel de México, S.A. de C.V., Miguel de Cervantes Saavedra No. 193, Pisos 10 y 11, Col. Granada, Delegación Miguel Hidalgo, C.P. 11520, México, Ciudad de México. R.F.C. MME-920701-1NB3. Tels: 59-05-51-00 Ext. 5206 ó 01-800-463-59-89. Mattel Chile, S.A., Avenida Américo Vespucio 501-B, Quilicura, Santiago. Tel.: 1230-020-6213. Servicio al consumidor Venezuela: Tel.: 0-800-100-9123. Mattel Argentina, S.A., Curupayti 1186, (1607) - Villa Adelina, Buenos Aires. Tel.: 0800-666-3373. Mattel Colombia, S.A., Calle 123#7-07 P.5, Bogotá. Tel.: 01800-710-2069. Mattel Perú, S.A., Av. Juan de Arona # 151, Centro Empresarial Juan de Arona, Torre C, Piso 7, Oficina 704, San Isidro, Lima 27, Perú. RUC: 20425853865. Reg. Importador: 02350-12-JUE-DIGESA. Tel.: 0800-54744. E-mail Latinoamérica: Servicio.Clientes@Mattel.com. Distribuido por: Mattel do Brasil Ltda. - CNPJ: 54.558.002/0001-20 - Rua Verbo Divino, 1488 - 2º - Andar - 04719-904 - Chácara Santo Antônio - São Paulo - SP - Brasil. Serviço de Atendimento ao Consumidor: fone 0800-550780. E-mail: sac@mattel.com. Mattel France, Parc de la Cerisaie, 1/3/5 allée des Fleurs, 94263 Fresnes Cedex. N° Cristal 0969 36 99 99 (Numéro non surtaxé) ou www.lesjouetsmattel.fr. Mattel España, S.A., Aribau 200, 08036 Barcelona. cservice.spain@mattel.com. Tel: 902203010. http://www.service.mattel.com/es. Mattel Portugal Lda., Edifício Amoreiras Square, Rua Carlos Alberto da Mota Pinto nº 17 - 3º A, 1070-313 Lisboa. Tel. Número Verde: 800 10 10 71 - consumidor@mattel.com. Mattel South Africa (PTY) LTD, Office 102 B3, 30 Melrose Boulevard, Johannesburg 2196.