

Need Assistance? In the US and Canada, [service.mattel.com](http://service.mattel.com)  
or 1-800-524-8697.  
Besoin d'aide? Au Canada et aux États-Unis, visitez le site [service.mattel.com](http://service.mattel.com)  
ou composez le 1 800 524-8697.  
¿Necesita ayuda? En los EE.UU. y Canadá, [service.mattel.com](http://service.mattel.com)  
o bien 1-800-524-8697.  
En México: 59-05-51-00 Ext. 5206 6 01 800 463 59 89.  
Serviço de Atendimento ao Consumidor:  
fone 0800-550780. E-mail: [sac@mattel.com](mailto:sac@mattel.com)

**? SERVICE.MATTEL.COM**

ONE VEHICLE INCLUDED. ADDITIONAL VEHICLES SOLD SEPARATELY. NOT FOR USE WITH SOME HOT WHEELS® VEHICLES. • INCLUYE UN VEHICULO. LOS VEHICULOS ADICIONALES SE VENDEN POR SEPARADO. NO COMPATIBLE CON ALGUNOS VEHICULOS HOT WHEELS. • CONTIENT UN VEHICULE. AUTRES VEHICULES VENDUS SEPARÉMENT. NON COMPATIBLE AVEC CERTAINS VEHICULES HOT WHEELS. • UM VEICULO INCLUIDO. VEICULOS ADICIONAIS VENDIDOS SEPARADAMENTE. NÃO É COMPATIVEL COM ALGUNS VEICULOS HOT WHEELS.

PLEASE KEEP THESE INSTRUCTIONS FOR FUTURE REFERENCE AS THEY CONTAIN IMPORTANT INFORMATION. • LEER Y GUARDAR ESTAS INSTRUCCIONES PARA FUTURA REFERENCIA, YA QUE CONTIENEN INFORMACIÓN DE IMPORTANCIA ACERCA DE ESTE PRODUCTO. • CONSERVER CE MODE D'EMPLOI POUR S'Y RÉFÉRER EN CAS DE BESOIN CAR IL CONTIENT DES INFORMATIONS IMPORTANTES. • POR FAVOR, GUARDE ESTAS INSTRUÇÕES PARA FUTURA REFERENCIA, POIS CONTÉM INFORMAÇÕES IMPORTANTES.

4+

[service.mattel.com](http://service.mattel.com)  
**HOTWHEELS.COM**



ASST.X9295  
FDF58-4B70

1101582559-4LB

# CONTENTS • CONTENIDO • CONTENU • CONTEÚDO

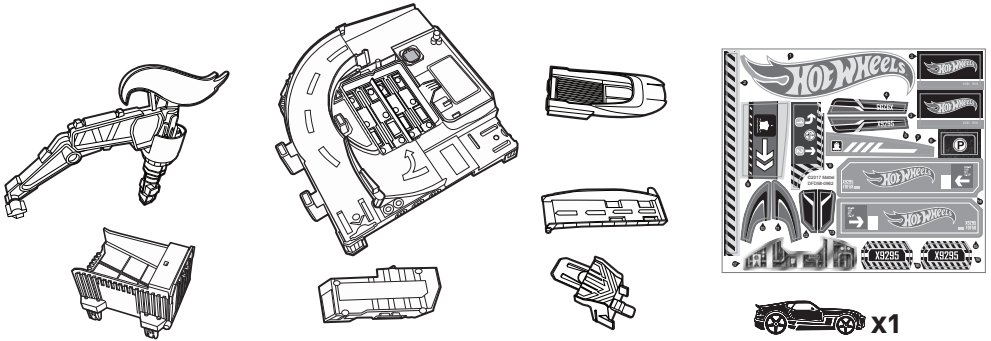

## APPLY LABELS • PEGA LAS CALCOMANÍAS APPLIQUER LES AUTOCOLLANTS • COLAR ADESIVOS

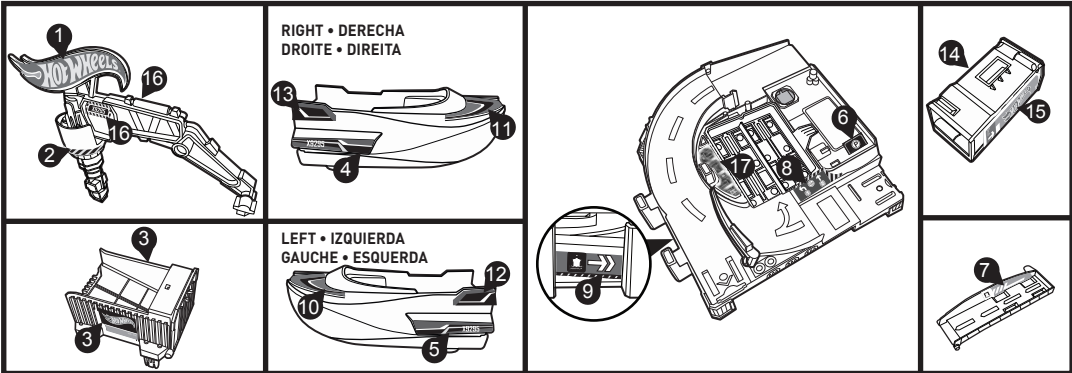

## ASSEMBLY • MONTAJE • ASSEMBLAGE • MONTAGEM

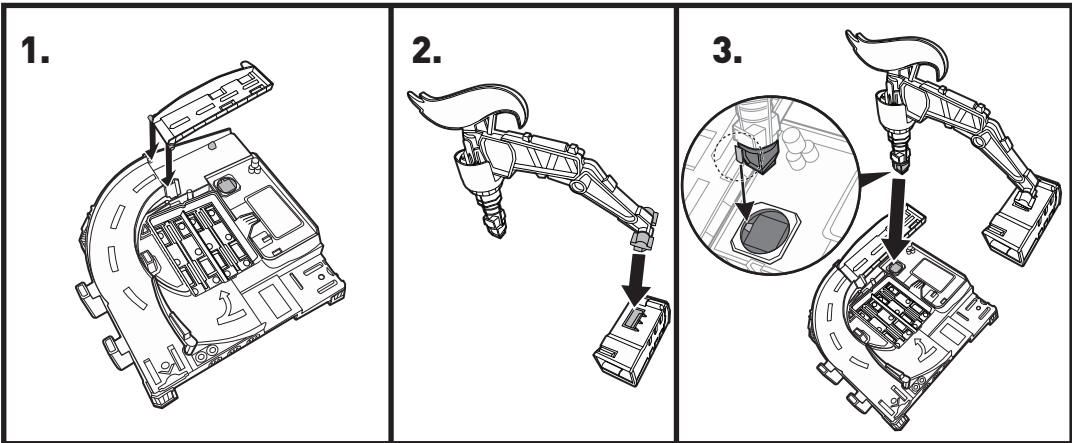

4.

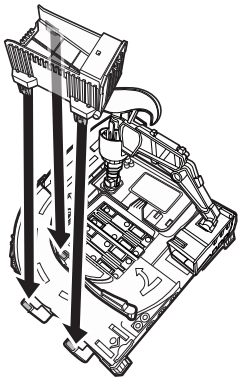

5.

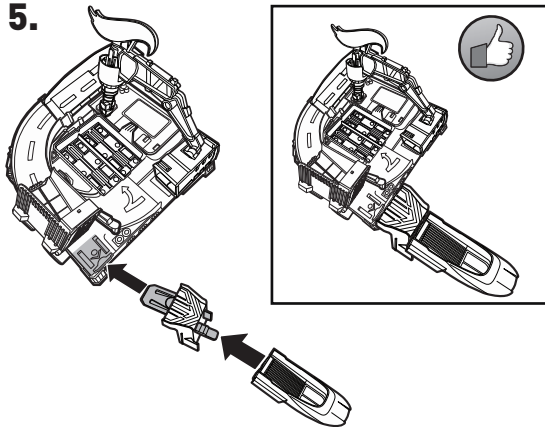

TO PLAY 1 • PARA JUGAR 1 • POUR JOUER 1 • MODO 1

1. LOAD VEHICLE AND MOVE LANE CHANGER. • CARGA EL VEHÍCULO Y MUEVE EL MECANISMO DE CAMBIO DE CARRIL. • POSITIONNER LE VEHICULE ET DÉPLACER L'ÉCHANGEUR DE VOIE. • COLOQUE O VEÍCULO E MOVA O DESVIO DE PISTA.

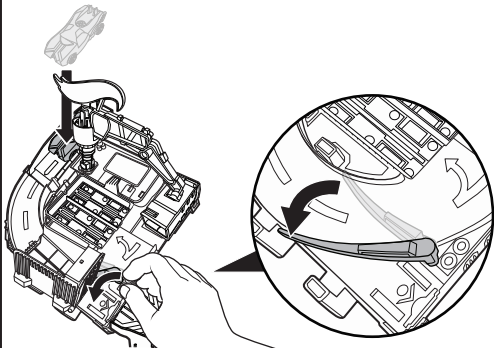

2. LIFT TO LAUNCH! DASH INTO THE CONTAINER! • ¡SUBE PARA LANZARLO! ¡ENTRA EN EL CONTENEDOR! • TIRER POUR LANCER. FONCER DANS LE CONTENEUR. • LEVANTE PARA LANÇAR! VÁ PARA O CONTEÍNER!

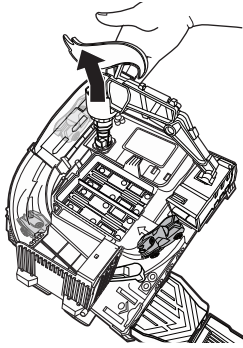

3. ROTATE CARGO CRANE. • GIRA LA GRÚA. TOURNER LA GRUE. • GIRE O GUINDASTE.

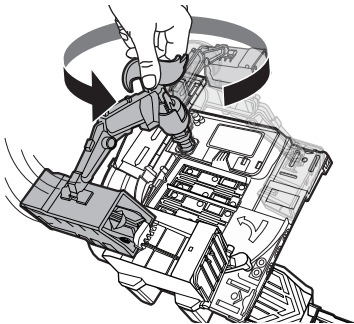

4. AFTER GATES OPEN, RACE INTO THE SPEED BOAT AND ESCAPE! • DESPUÉS DE QUE SE SUBAN LAS BARRERAS, ¡SÚBETE A LA LANCHA DE MOTOR Y ESCAPA! • APRÈS OUVERTURE DE LA BARRIÈRE, FONCER DANS LE BATEAU POUR S'ÉCHAPPER. • DEPOIS QUE O PORTÃO ABRIR, CORRA PARA A LANCHA E FUJA!

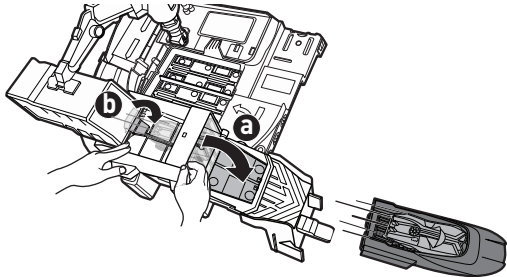

# TO PLAY 2 • PARA JUGAR 2 • POUR JOUER 2 • MODO 2

- 1. LOAD VEHICLE AND MOVE LANE CHANGER. • CARGA EL VEHÍCULO Y MUEVE EL MECANISMO DE CAMBIO DE CARRIL. • POSITIONNER LE VÉHICULE ET DÉPLACER L'ÉCHANGEUR DE VOIE. • COLOQUE O VEÍCULO E MOVA O DESVIO DE PISTA.**

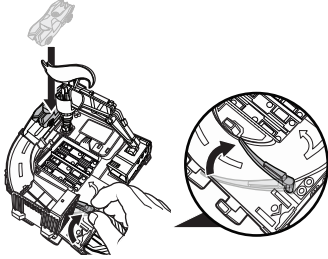

- 2. RACE INTO THE SPEED BOAT AND ESCAPE! • ¡SÚBETE A LA LANCHA DE MOTOR Y ESCAPA! • FONCER DANS LE BATEAU POUR S'ÉCHAPPER. • CORRA PARA A LANCHA E ESCAPE!**

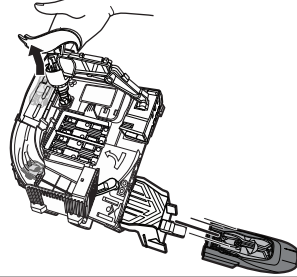

# TO PLAY 3 • PARA JUGAR 3 • POUR JOUER 3 • MODO 3

- 1. PARK VEHICLES. • ESTACIONA LOS VEHÍCULOS. • STATIONNER LES VÉHICULES. • ESTACIONE OS VEÍCULOS.**

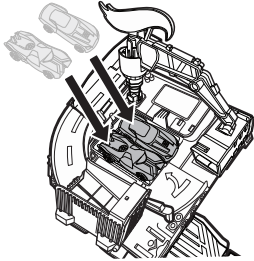

- 2. PRESS DOWN TO LAUNCH! • ¡PRESIONA HACIA ABAJO PARA LANZAR! • APPUYER POUR LANCER. • APERTE PARA LANÇAR!**

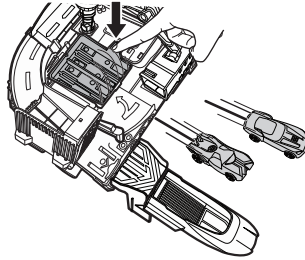

# MORE WAYS TO PLAY • MÁS MANERAS DE JUGAR AUTRES POSSIBILITÉS DE JEU • OUTRAS MANEIRAS DE BRINCAR

**CONNECT TO OTHER HOT WHEELS® SETS (SOLD SEPARATELY, SUBJECT TO AVAILABILITY). • CONÉCTALO A OTROS SETS HOT WHEELS (SE VENDEN POR SEPARADO Y ESTÁN SUJETOS A DISPONIBILIDAD). • PEUT SE CONNECTER À D'AUTRES PISTES HOT WHEELS (VENDUES SÉPARÉMENT, SELON LA DISPONIBILITÉ). • CONECTE A OUTROS CONJUNTOS HOT WHEELS (VENDIDOS SEPARADAMENTE, SUJEITOS À DISPONIBILIDADE).**

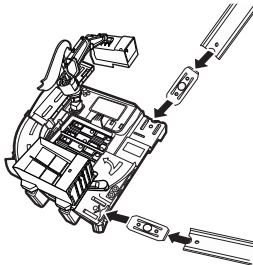

©2017 All Rights Reserved. Tous droits réservés. Mattel, Inc., 636 Girard Avenue, East Aurora, NY 14052, U.S.A. Consumer Services 1-800-524-8697. Mattel Canada Inc., Mississauga, Ontario L5R 3W2. You may call us free at / Composez sans frais le 1-800-524-8697. Mattel Australia Pty., Ltd., Richmond, Victoria, 3121 Consumer Advisory Service - 1300 135 312. Mattel East Asia Ltd., Room 503-09, North Tower, World Finance Centre, Harbour City, Tsimshatsui, HK, China. Tel.: (852) 3185-6500. Diimport & Diedarkan Oleh: Mattel Southeast Asia Pte. Ltd., No 19-1, Tower 3 Avenue 7, Bangsar South City, No 8, Jalan Kerinchi, 59200 Kuala Lumpur, Malaysia. Tel: 03-78803817, Fax: 03-78803867. Mattel U.K. Ltd., Vanwall Business Park, Maidenhead SL6 4UB. Importado y distribuido por Mattel de México, S.A. de C.V., Miguel de Cervantes Saavedra No. 193, Pisos 10 y 11, Col. Granada, Delegación Miguel Hidalgo, C.P. 11520, México, D.F. R.F.C. MME-920701-NB3. Tels.: 59-05-51-00 Ext. 6206 ó 01-800-463-59-99. Mattel Chile, S.A., Avenida Américo Vespucio 501-B, Quilicura, Santiago, Tel.: 1230-020-8213. Servicio al consumidor Venezuela: Tel.: 0-800-100-9123. Mattel Argentina, S.A., Curupayí 1186, (1607) - Villa Adelina, Buenos Aires, Tel.: 0800-666-3373. Mattel Colombia, S.A., Calle 123#7-07 P.5, Bogotá, Tel.: 01800-710-2069. Mattel Perú, S.A., Av. Juan de Arona # 151, Centro Empresarial Juan de Arona, Torre C, Piso 7, Oficina 704, San Isidro, Lima 27, Perú. RUC: 20425853865. Reg. Importador: 02350-12-JUE-DIGESA. Tel.: 0800-54744. E-mail Latinoamérica: ServicioClientes@Mattel.com. Distribuido por: Mattel do Brasil Ltda. - CNPJ: 54.558.002/0001-20 - Rua Verbo Divino, 1488 - 2º - Andar - 04719-904 - Chácara Santo Antônio - São Paulo - SP - Brasil. Serviço de Atendimento ao Consumidor: fone 0800-550790. E-mail: sac@mattel.com. Mattel France, Parc de la Cerisaie, 17/35 allée des Fleurs, 94263 Fresnes Cedex. N° Cristal 0909 56 92 99 (Numéro non surtaxé) ou www.lesjoueurs@mattel.fr. Mattel España, S.A., Arbaiz 200, 08036 Barcelona. oservice.spain@mattel.com Tel.: 902205010 http://www.service.mattel.com/es. Mattel Portugal Lda., Edifício Amoreiras Square, Rua Carlos Alberto da Mota Pinto nº 17 - 3º A, 1070-313 Lisboa. Tel. Número Verde: 800 10 10 71 -consumidor@mattel.com.