



# INSTRUCTIONS · INSTRUCCIONES MODE D'EMPLOI · INSTRUÇÕES

PLEASE KEEP THESE INSTRUCTIONS FOR FUTURE REFERENCE AS THEY CONTAIN IMPORTANT INFORMATION. • LEE Y GUARDA ESTAS INSTRUCCIONES PARA FUTURA REFERENCIA, YA QUE CONTIENEN INFORMACIÓN DE IMPORTANCIA DE ESTE PRODUCTO. • CONSERVER CE MODE D'EMPLOI POUR S'Y RÉFÉRER AU BESOIN CAR IL CONTIENT DES INFORMATIONS IMPORTANTES. • POR FAVOR, GUARDE ESTAS INSTRUÇÕES PARA FUTURA REFERÊNCIA, POIS CONTÊM INFORMAÇÕES IMPORTANTES.

## CONTENTS · CONTENIDO CONTENU · CONTEÚDO

**⚠ WARNING:**  
CHOKING HAZARD – Small parts.  
Not for children under 3 years.

**ADVERTENCIA:**  
PELIGRO DE ASFIXIA. Juguete no recomendado para menores de 3 años. Contiene piezas pequeñas que podrían provocar asfixia en caso de ser ingeridas por el niño/a.

**ATTENTION :**  
DANGER D'ÉTOUFFEMENT -  
Petits éléments. Ne convient pas aux enfants de moins de 36 mois.

**ATENÇÃO!** NÃO INDICADO / NÃO RECOMENDÁVEL PARA CRIANÇAS MENORES DE 3 (TRÊS) ANOS POR CONTER PARTE(S) PEQUENA(S) QUE PODE(M) SER ENGOLIDA(S) OU ASPIRADA(S) PODENDO PROVOCAR ASFIXIA.

**ADVERTENCIA:** PELIGRO DE ATRAGANTAMIENTO. Juguete no recomendado para menores de 3 años, porque contiene piezas pequeñas que podrían provocar asfixia en caso de ser ingeridas o inhaladas por el/la niño/a.

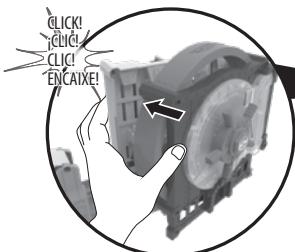

TO RESET. • PARA RESTABLECERLO.  
POUR RÉENCLANCHER. • REINICIAR.

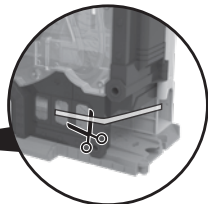
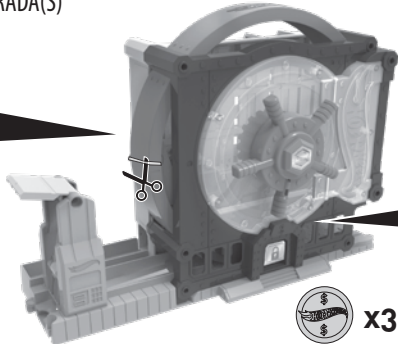

**4-8**



ASST.FNB15  
GBF96-4B70G1  
1102074973-4LB

[? service.mattel.com](http://service.mattel.com)

**HOTWHEELS.COM**

REMOVE STRAPS WITH SAFETY SCISSORS (NOT INCLUDED) BY ADULTS. • UN ADULTO DEBE CORTAR LA ATADURA CON UNAS TIJERAS DE PUNTA REDONDA (NO INCLUIDAS). • UN ADULTE DOIT RETIRER LES COURROIES AVEC DES CISEAUX DE SÉCURITÉ (NON FOURNIS). • ADULTO! REMOVA O CARRO COM UMA TESOURA SEM PONTA (NÃO INCLUÍDA).

## TO PLAY · PARA JUGAR POUR JOUER · COMO BRINCAR

- 1** LOAD BILLS, COINS AND UP TO 6 CARS INTO THE BANK. • CARGA BILLETES, MONEDAS Y HASTA 6 AUTOS EN EL BANCO.  
**1** CHARGEZ LES BILLETES, LES PIÈCES ET AU PLUS 6 VOITURES DANS LA BANQUE. • CARREGUE AS NOTAS, MOEDAS E ATÉ 6 CARROS NO BANCO.

**BACK VIEW  
VISTA DE ATRÁS  
VUE ARRIÈRE  
VISÃO DE TRÁS**

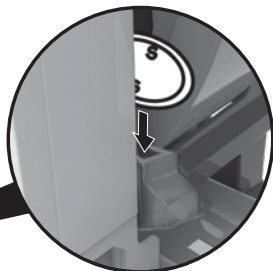
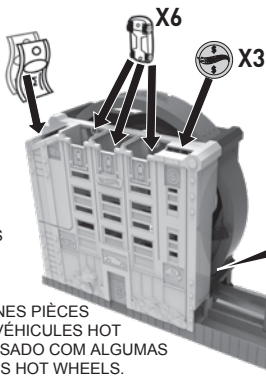

**ALTERNATIVE SLOT  
RANURA ALTERNATIVA  
AUTRE FENTE  
ESPAÇO ALTERNATIVO.**

NOT FOR USE WITH SOME BILLS, COINS AND HOT WHEELS® VEHICLES. • NO COMPATIBLE CON ALGUNOS BILLETES Y VEHÍCULOS HOT WHEELS. • NON COMPATIBLE AVEC CERTAINS BILLETES, CERTAINES PIÈCES DE MONNAIE ET CERTAINS VÉHICULES HOT WHEELS. • NÃO DEVE SER USADO COM ALGUMAS NOTAS, MOEDAS E VEÍCULOS HOT WHEELS.

ONE VEHICLE AND THREE TOY COINS INCLUDED. ADDITIONAL VEHICLES SOLD SEPARATELY. • UN VEHÍCULO Y TRES MONEDAS DE JUGUETE INCLUIDOS. NO COMPATIBLE CON ALGUNOS VEHÍCULOS. • UN VÉHICULE ET TROIS PIÈCES JOUETS INCLUS. AUTRES VÉHICULES VENDUS SÉPARÉMENT. • UM VEÍCULO E TRÊS MOEDAS DE BRINQUEDOS INCLUÍDOS. NÃO É COMPATÍVEL COM ALGUNS VEÍCULOS.

**NOTE: TRY YOUR OWN BILLS AND COINS WITH SIMILAR SIZE.  
ATENCIÓN: PRUEBA BILLETES Y MONEDAS DE TAMAÑO SIMILAR.  
REMARQUE : ESSAYEZ VOS PROPRES BILLETES ET PIÈCES DE MONNAIE DE TAILLE SIMILAIRE.  
NOTA: TENTA COM AS SUAS PRÓPRIAS NOTAS E MOEDAS EM TAMANHO SIMILAR.**

**TO PLAY (CONTD.) · PARA JUGAR (CONTINÚA)  
POUR JOUER (SUITE) · MODO DE BRINCAR**

**2. DRIVE YOUR CAR ONTO LAUNCHER AND ROTATE THE DIAL COUNTER-CLOCKWISE TO UNLOCK THE BANK. • CONDUCE TU AUTO HASTA EL LANZADOR Y GIRA EL DISCO EN SENTIDO CONTRARIO A LAS AGUJAS DEL RELOJ PARA DESBLOQUEAR EL BANCO. • AMENEZ LA VOITURE DANS LE LANCEUR ET TOURNEZ LE CADRAN DANS LE SENS INVERSE DES AIGUILLES D'UNE MONTRE POUR DÉVERROILLER LA BANQUE. • DIRIJA O SEU CARRO ATÉ O LANÇADOR E GIRE O CONTADOR NO SENTIDO HORÁRIO PARA DESTRAVAR O BANCO.**

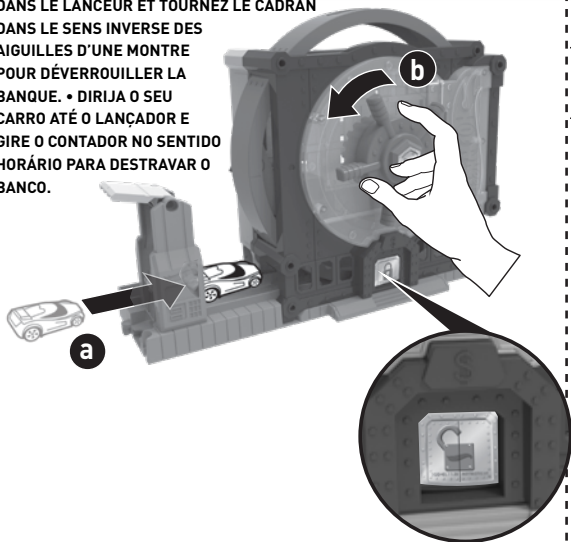

**3. SLAM TO LAUNCH AND BLAST OPEN THE BANK! • ¡GOLPEA PARA LANZAR Y ABRE EL BANCO A TODA VELOCIDAD! • FRAPPEZ POUR LANCER ET OUVRIR LA BANQUE! • BATA PARA LANÇAR E EXPLODIR A ENTRADA DO BANCO!**

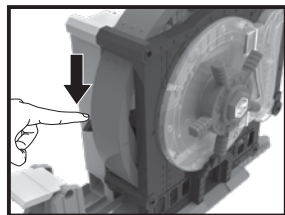
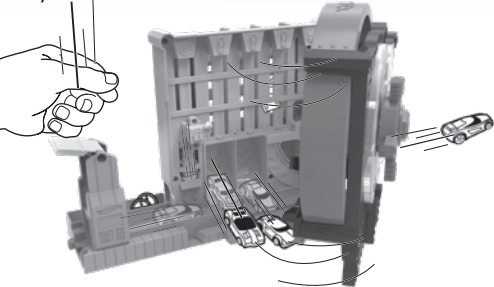

**HINT: PRESS SIDE BUTTON IN CASE THE BANK IS NOT OPEN. • CONSEJO: PULSA EL BOTÓN LATERAL EN CASO DE QUE EL BANCO NO SE ABRA. • CONSEIL : APPUYEZ SUR LE BOUTON LATÉRAL AU CAS OÙ LA BANQUE NE SERAIT PAS OUVERTE. • DICA: PRESSIONE O BOTÃO LATERAL CASO O BANCO NÃO ABRA.**

**MORE WAYS TO PLAY · MÁS MANERAS DE JUGAR · AUTRES FAÇONS DE JOUER  
OUTRAS MANEIRAS DE BRINCAR**

**CONNECT TO HOT WHEELS® TRACKS & SETS TO BUILD YOUR OWN HOT WHEELS™ CITY! • ¡CONECTA TU SET A OTROS SETS Y PISTAS HOT WHEELS PARA CREAR TU PROPIA CIUDAD HOT WHEELS! • SE CONNECTE À D'AUTRES PISTES ET COFFRETS DE JEU HOT WHEELS POUR CONSTRUIRE SA PROPRE VILLE HOT WHEELS! • CONECTE ÀS PISTAS E AOS CONJUNTOS DA LINHA TO HOT WHEELS PARA MONTAR A SUA CIDADE HOT WHEELS!**

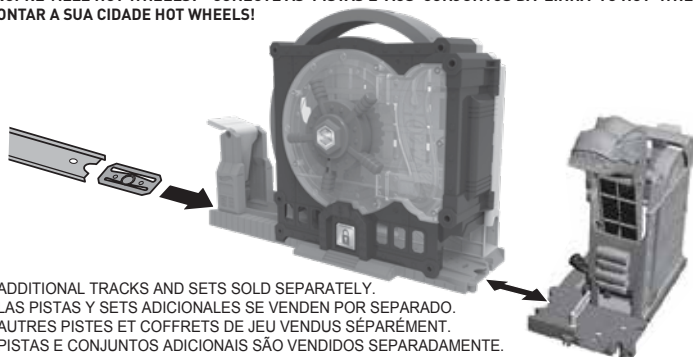

**ADDITIONAL TRACKS AND SETS SOLD SEPARATELY.  
LAS PISTAS Y SETS ADICIONALES SE VENDEN POR SEPARADO.  
AUTRES PISTES ET COFFRETS DE JEU VENDUS SÉPARÉMENT.  
PISTAS E CONJUNTOS ADICIONAIS SÃO VENDIDOS SEPARADAMENTE.**

