

fisher-price®



GDD08
GDD09

0 - 36
m

Gym | Tapis

3m +

Maracas

Consumer Information

Renseignements pour les consommateurs

Keep this instruction sheet for future reference, as it contains important information.

Adult assembly is required.

Requires three AA batteries (included). Batteries included are for demonstration purposes only.

Tool required for assembly and battery replacement: Phillips screwdriver (not included).

Conserver ce mode d'emploi pour s'y référer en cas de besoin, car il contient des informations importantes. Assemblage par un adulte requis.

Fonctionne avec trois piles AA (fournies). Les piles incluses sont uniquement destinées à l'essai du jouet.

Outil requis pour l'assemblage et le remplacement des piles : un tournevis cruciforme (non inclus).

Remove Lock-out Fastener

Retirer l'attache de verrouillage

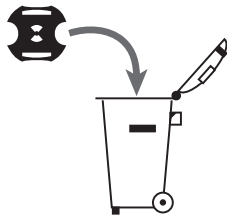
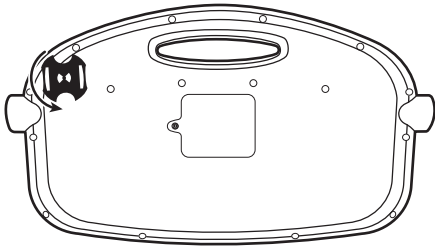

 **CAUTION**
 **MISE EN GARDE**

This package contains small parts. For adult assembly only.

Cet emballage contient de petits éléments. Doit être assemblé par un adulte.

This toy includes a lock-out fastener on the back of the piano. To unlock all modes, be sure to remove it! Turn the lock-out fastener and pull to remove. Properly dispose of the lock-out fastener.

Une attache de verrouillage se trouve au dos du piano. S'assurer de la retirer afin de déverrouiller tous les modes de jeu! Tourner l'attache et tirer pour l'enlever. Jeter l'attache dans un conteneur approprié.

Battery Replacement

Remplacement des piles



For longer life, use **alkaline** batteries.

Utiliser des piles **alcalines** pour une durée plus longue.

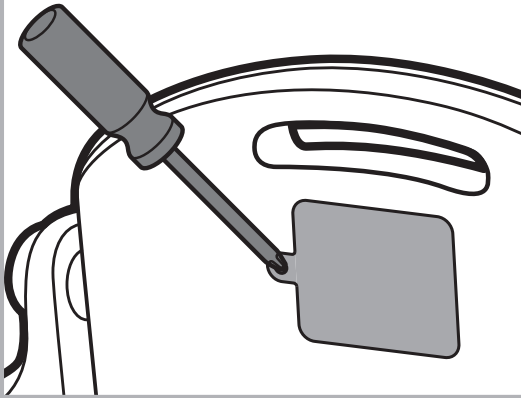

Locate the battery compartment door on the back of the piano.

Loosen the screw in the battery compartment door and remove the door.

Remove the exhausted batteries and dispose properly.

Insert three, new AA (LR6) **alkaline** batteries.

Replace the battery compartment door and tighten the screw. Do not over-tighten.

If this product begins to operate erratically, you may need to reset the electronics.

Slide the power/volume switch off and then back on.

When sounds become faint or stop, it's time for an adult to change the batteries.

Repérer le couvercle du compartiment des piles au dos du piano.

Desserrer la vis du compartiment des piles et enlever le couvercle.

Retirer les piles usées et les jeter dans un conteneur prévu à cet usage.

Insérer trois piles **alcalines** AA (LR6) neuves.

Remettre le couvercle et serrer la vis. Ne pas trop serrer.

Si le produit ne fonctionne pas correctement, il peut être nécessaire de réinitialiser le système électronique.

Pour ce faire, glisser le bouton marche/volume à ARRÊT, puis à MARCHÉ.

Lorsque les sons faiblissent ou s'arrêtent, il est temps qu'un adulte change les piles.



Mattel Europa B.V., Gondel 1, 1186 MJ Amstelveen, Nederland. Mattel, Inc., 636 Girard Avenue, East Aurora, NY 14052, U.S.A. Mattel Canada Inc., Mississauga, Ontario L5R 3W2. Consumer Services/Service à la clientèle : 1-800-524-8697 and/et 1-800-432-5437 for Fisher Price products/pour les produits Fisher Price. Mattel Barbie (Shanghai). Trading Co., Ltd. Room 2005, 20th Floor, 899 Ruining Road, Xuhui District, Shanghai, 200232, PRC. Customer Care Line: 400-819-8658. Kids Kingdom Limited, Room 1908-9, Gala Place, 56 Dundas Street, Mongkok, Kowloon, Hong Kong, P.R.C. Customer Care Line: (852)2782-0766. CHICKABIDDY CO., LTD, F5, No. 186,

Sec. 4, Nanjing E. Rd., Taipei 10595, Taiwan region. Customer Care Line: 0800 001 256. Diimport & Diedarkan Oleh: Mattel Continental Asia Sdn Bhd. Level 19, Tower 3, Avenue 7, No. 8 Jalan Kerinchi, Bangsar South, 59200 Kuala Lumpur, Malaysia. Mattel South Africa (PTY) LTD, Office 102 I3, 30 Melrose Boulevard, Johannesburg 2196. Mattel Australia Pty. Ltd., 658 Church St., Richmond, Victoria, 3121. Consumer Advisory Service - 1300 135 312. 16-18 William Pickering Drive, Albany 1331, Auckland. Mattel Belgium N.V. De Kleetlaan 4, 1831 Machelen (Diegem) Belgium. Mattel U.K. Limited, The Porter Building, 1 Brunel Way, Slough SL1 1FQ, UK.



Points de collecte sur www.quefairedemesdechets.fr
Privilégiez la réparation ou le don de votre appareil !



Adresses sur quefairedemesdechets.fr



©2025 Mattel.

GDD08-2B73-1101942219-2LB



WARNING

USING THIS PRODUCT FOR SLEEP OR NAPS CAN KILL.

Babies can turn over or roll out without warning and **CAN SUFFOCATE** in only a few minutes.

- **Use on the floor with baby on back, face-up.** Put baby on back after Tummy Time.
- **Stay near and watch baby during use.**
- **Do not use on soft surfaces or in sleep products** like cribs or bassinets.
Keep blankets and other soft items out of and away from product.
- If baby falls asleep, move baby to infant sleep product, such as a crib or bassinet.

Babies have been injured from **FALLS**.

- Do not use on beds, sofas, or other raised surfaces.
- Never carry or move product with baby in it.

WARNING

- Read all instructions before using this product.
- Keep instructions for future use.
- Do not use this product if it is damaged or broken.

AVERTISSEMENT

UTILISER CE PRODUIT POUR DORMIR OU FAIRE UNE SIESTE PEUT ÊTRE MORTEL.

Les bébés peuvent se retourner ou rouler sans avertissement et PEUVENT S'ÉTOUFFER en seulement quelques minutes.

- **Utiliser sur le sol avec bébé sur le dos, visage vers le haut.** Mettre bébé sur le dos après le jeu sur le ventre.
- **Rester près de bébé et le surveiller pendant l'utilisation.**
- **Ne pas utiliser sur des surfaces molles ou dans des produits de sommeil** tels que les berceaux ou les lits de bébé. Garder les couvertures et autres objets mous hors du produit et à l'écart de celui-ci.
- Si bébé s'endort, le déplacer dans un produit de sommeil pour nourrisson, comme un berceau ou un lit de bébé.

Des bébés ont été blessés à cause de CHUTES.

- Ne pas utiliser sur des lits, des canapés ou d'autres surfaces surélevées.
- Ne jamais transporter ou déplacer le produit lorsque bébé est à l'intérieur.

AVERTISSEMENT

- Lire le mode d'emploi avant d'utiliser ce produit.
- Conserver le présent document pour s'y référer en cas de besoin.
- Ne pas utiliser le produit s'il est endommagé ou cassé.

Assembled Parts Éléments à assembler

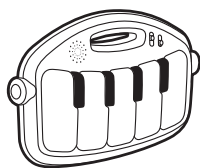
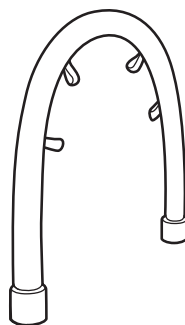
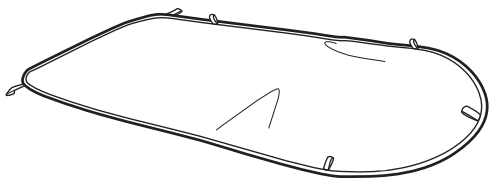

Left & Right
Éléments gauche et droit

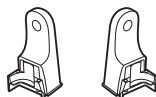
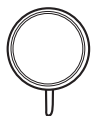

Left & Right
Éléments gauche et droit



x 2

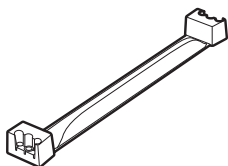

M3,5 x 1,3 cm Screw
Vis M3,5 de 1,3 cm



x 6

Mat, Hub and Base Assembly

Assemblage du tapis, des moyeux et des bases

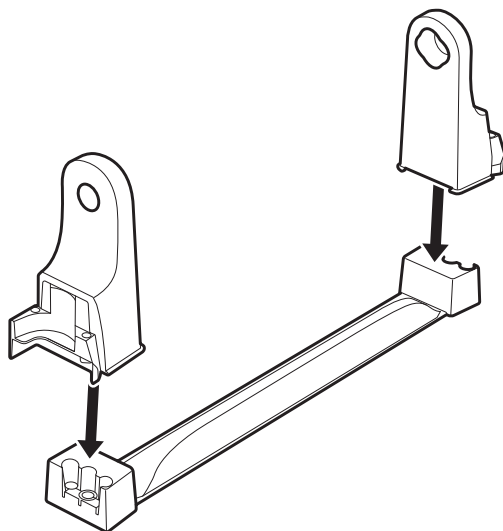

1

Fit the hubs onto the crossbar.

Hint: The hubs are designed to fit the crossbar one way. If a hub does not seem to fit, try assembling it to the other end of the crossbar.

Insérez les moyeux sur la barre transversale.

Remarque : Les moyeux sont conçus pour s'insérer sur la barre transversale dans un sens. Si un moyeu ne semble pas s'insérer, essayez de l'assembler à l'autre extrémité de la barre transversale.

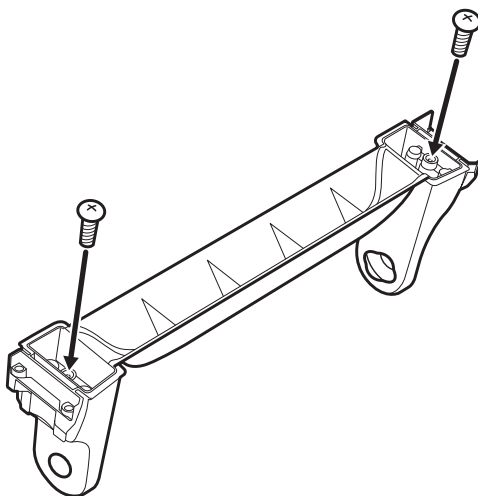

2



Turn the assembly over and fasten with two M3,5 x 1,3 cm screws.

Retournez l'assemblage et fixez-le à l'aide de deux vis M3,5 x 1,3 cm.

Mat, Hub and Base Assembly Assemblage du tapis, des moyeux et des bases

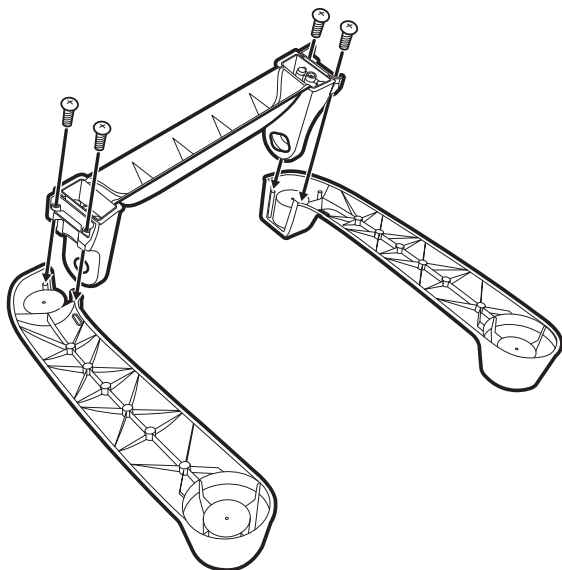

3

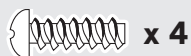

Fit the bases onto the hubs and fasten with four M3,5 x 1,3 cm screws.

Hint: The bases are designed to fit one way. If a base does not seem to fit, try assembling it to the other hub.

Insérez les bases sur les moyeux et fixez-les à l'aide de quatre vis M3,5 x 1,3 cm.

Remarque : Les bases sont conçues pour s'insérer dans un sens. Si une base ne semble pas s'insérer correctement, essayez de l'assembler à l'autre moyeu.

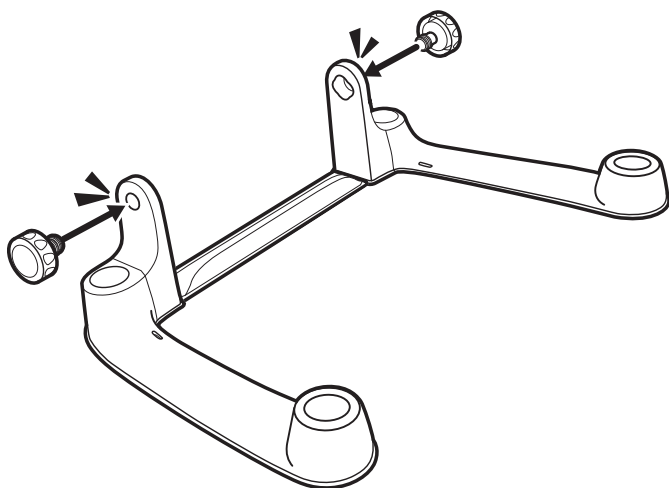

4

Mat, Hub and Base Assembly Assemblage du tapis, des moyeux et des bases

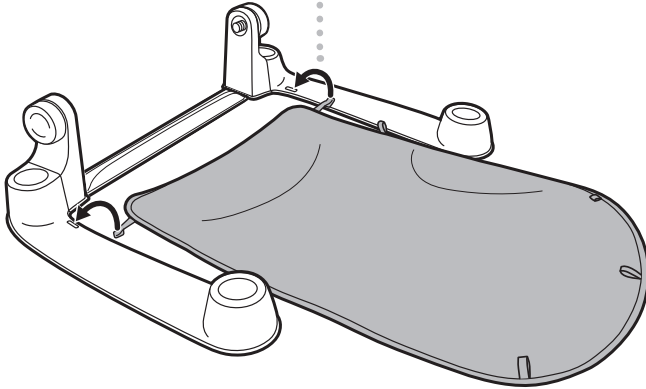

Fit the straps on the squared end of the mat into the slots in the bases. Make sure the tab on the end of each strap forms a "T" on the other side of the slot. Pull up on the mat to be sure it is assembled to the bases.

Insérer les lanières de la partie rectangulaire du tapis dans les fentes des bases. S'assurer que la languette à l'extrémité de chaque lanière forme un « T » de l'autre côté de la fente. Tirer sur le tapis pour s'assurer qu'il est bien fixé aux bases.

5

Lay and Play Assembly Assemblage pour jouer sur le dos

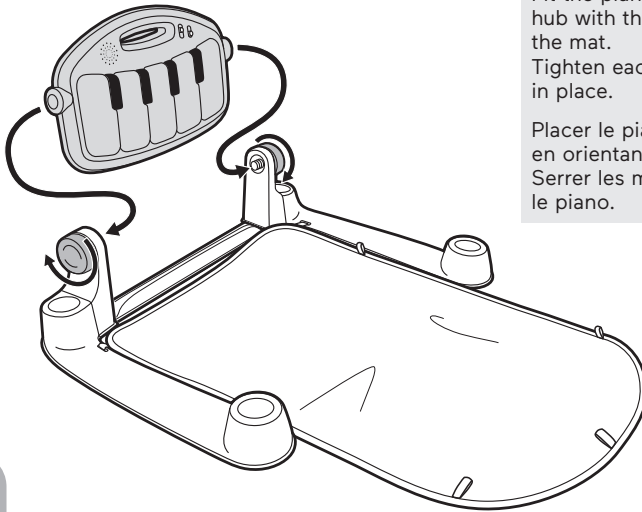

Fit the piano onto the peg on each hub with the keys facing towards the mat.
Tighten each hub to secure the piano in place.

Placer le piano sur la tige des moyeux en orientant le clavier vers le tapis.
Serrer les moyeux pour bien fixer le piano.

1

Fit the ends of the arch into the socket in each base farthest away from the piano.

Fixer l'arche aux bases en insérant les extrémités de l'arche dans les ouvertures les plus éloignées du piano.

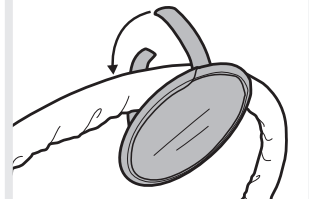
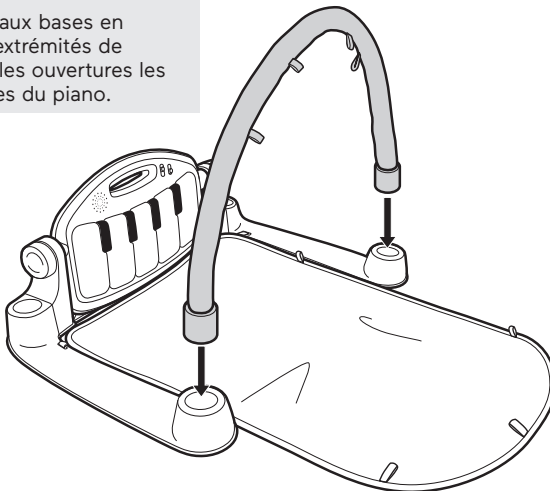

Wrap the strap on the mirror around the arch and fasten the ends together.

Faites passer la lanière du miroir autour de l'arche puis attachez les extrémités ensemble.

2

Sit Up Assembly Assemblage pour jouer assis

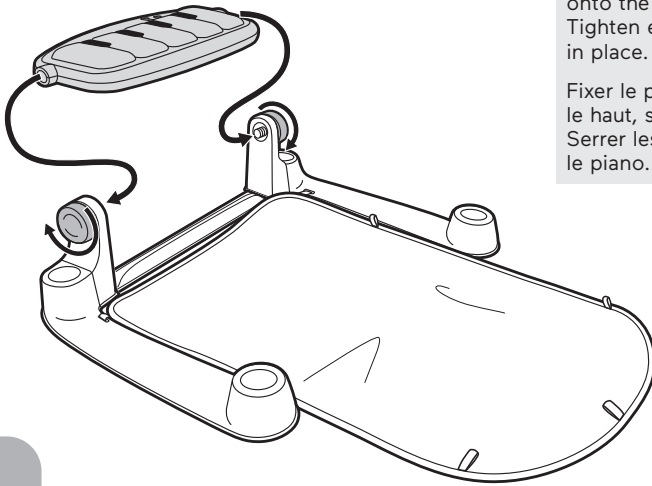

With the keys facing up, fit the piano onto the peg on each hub.
Tighten each hub to secure the piano in place.

Fixer le piano, clavier orienté vers le haut, sur la tige des moyeux.
Serrer les moyeux pour bien fixer le piano.

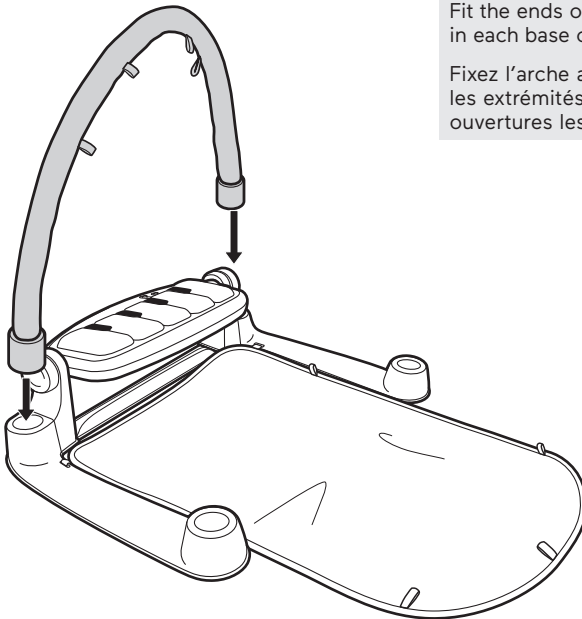

Fit the ends of the arch into the socket in each base closest to the piano.

Fixez l'arche aux bases en insérant les extrémités de l'arche dans les ouvertures les plus proches du piano.

Attach Toys Fixation des jouets

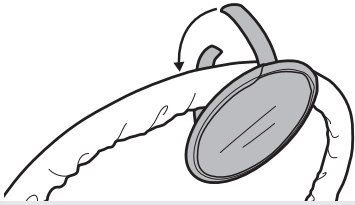

Wrap the strap on the mirror around the arch and fasten the ends together.

Faites passer la lanière du miroir autour de l'arche puis attachez les extrémités ensemble.

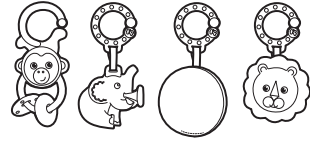

Attach the toys to any of the loops on the arch or the mat!

Accrocher les jouets à n'importe quelle boucle de l'arche ou du tapis!

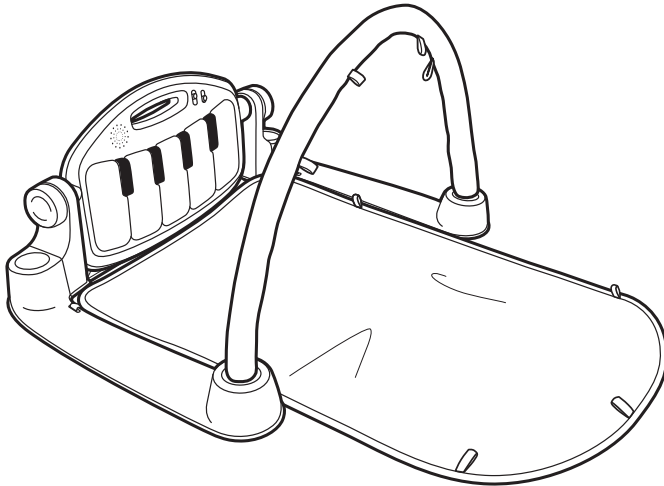

Care Entretien

The mat and soft toy are machine washable. Wash separately in cold water on the gentle cycle. Do not use bleach. Tumble dry on low heat.

The maracas, arch, hard toys, mirror, bases and piano can be wiped with a clean, damp cloth. Do not immerse the piano.

Le tapis et le jouet souple sont lavables à la machine. Laver séparément à l'eau froide, au cycle délicat. Ne pas utiliser de javellisant. Sécher en machine à basse température.

Nettoyer les maracas, l'arche, les jouets rigides, le miroir, les bases et le piano avec un chiffon propre et humide. Ne pas immerger le piano.

It's time to kick things up a notch! C'est l'heure de frapper des pieds!



⚠ WARNING ⚠ ATTENTION

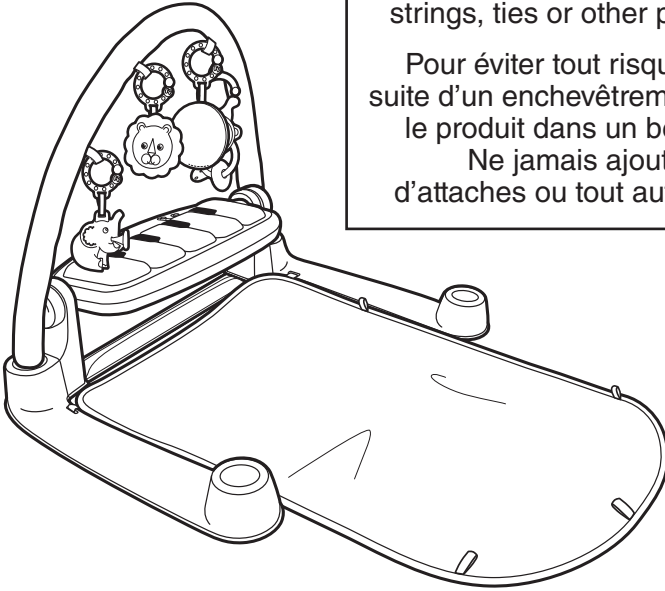

To prevent entanglement injury, never place the gym in a crib or playpen. Never add strings, ties or other products to the gym.

Pour éviter tout risque de blessure à la suite d'un enchevêtrement, ne jamais placer le produit dans un berceau ou un parc.

Ne jamais ajouter de ficelles, d'attaches ou tout autre objet au produit.



Slide the power/volume switch to ON with low volume , ON with high volume  or OFF .

Mettez le bouton marche/volume à MARCHE à volume faible , MARCHE à volume fort  ou ARRÊT .



Slide the mode switch to:

- 1 **Sense** - Enjoy 20 minutes of music with each button press!
 - 2 **Discover** - Press to hear a musical instrument or animal sound effects.
 - 3 **Explore** - Press to hear colors, shapes and numbers!
-  **Piano Play** - Press to hear real piano notes.

Mettez le sélecteur de mode à :

- 1 **Sens** - À chaque pression du bouton, bébé actionne 20 minutes de musique!
 - 2 **Découverte** - Appuyer pour entendre un instrument de musique ou le son d'un animal.
 - 3 **Exploration** - Appuyer pour entendre le nom des couleurs, des formes et des chiffres!
-  **Piano** - Appuyer pour écouter de vraies notes de piano.

Battery Safety Information

Mises en garde au sujet des piles

In exceptional circumstances, batteries may leak fluids that can cause a chemical burn injury or ruin your product. To avoid battery leakage:

- Do not mix old and new batteries or batteries of different types: alkaline, standard (carbon-zinc) or rechargeable.
- Insert batteries as indicated inside the battery compartment (+ and -).
- Remove batteries during long periods of non-use. Always remove exhausted batteries from the product. Dispose of batteries safely. Do not dispose of this product in a fire. The batteries inside may explode or leak.
- Never short-circuit the battery terminals.
- Use only batteries of the same or equivalent type, as recommended.
- Do not charge non-rechargeable batteries.
- Remove rechargeable batteries from the product before charging.
- If removable, rechargeable batteries are used, they are only to be charged under adult supervision.

Lors de circonstances exceptionnelles, des substances liquides peuvent s'écouler des piles et provoquer des brûlures chimiques ou endommager le produit. Pour éviter que les piles ne coulent :

- Ne pas mélanger des piles usées avec des piles neuves ou différents types de piles : alcalines, standard (carbone-zinc) ou rechargeables.
- Insérer les piles dans le sens indiqué à l'intérieur du compartiment (+/-).
- Enlever les piles lorsque le produit n'est pas utilisé pendant une longue période. Ne jamais laisser des piles usées dans le produit. Jeter les piles usées dans un conteneur réservé à cet usage. Ne pas jeter ce produit au feu. Les piles incluses pourraient exploser ou couler.
- Ne jamais court-circuiter les bornes des piles.
- Utiliser uniquement des piles de même type ou de type équivalent, comme conseillé.
- Ne pas recharger des piles non rechargeables.
- Les piles rechargeables doivent être retirées du produit avant de les charger.
- En cas d'utilisation de piles rechargeables, celles-ci ne doivent être chargées que par un adulte.



Protect the environment by not disposing of this product or any batteries with household waste. This symbol indicates that this product shall not be treated as household waste. Check your local authority for recycling advice and facilities.

Protéger l'environnement en ne jetant pas ce produit ni tout type de piles avec les ordures ménagères. Ce symbole indique que ce produit ne doit pas être traité comme des ordures ménagères. Consulter la municipalité pour obtenir des conseils sur le recyclage et connaître les centres de dépôt de la région.

FCC STATEMENT (UNITED STATES ONLY)

This equipment has been tested and found to comply with the limits for a Class B digital device, pursuant to Part 15 of the FCC rules. These limits are designed to provide reasonable protection against harmful interference in a residential installation. This equipment generates uses and can radiate radio frequency energy and, if not installed and used in accordance with the instructions, may cause harmful interference to radio communications. However, there is no guarantee that interference will not occur in a particular installation. If this equipment does cause harmful interference to radio or television reception, which can be determined by turning the equipment off and on, the user is encouraged to try to correct the interference by one or more of the following measures:

- Reorient or relocate the receiving antenna.
- Increase the separation between the equipment and receiver.
- Consult the dealer or an experienced radio/TV technician for help.

NOTE: Changes or modifications not expressly approved by the manufacturer responsible for compliance could void the user's authority to operate the equipment.

This device complies with Part 15 of the FCC Rules. Operation is subject to the following two conditions: (1) This device may not cause harmful interference, and (2) this device must accept any interference received, including interference that may cause undesired operation.

ÉNONCÉ DE LA FCC (ÉTATS-UNIS SEULEMENT)

Cet équipement a été testé et jugé conforme aux limites de classe B pour un appareil numérique en vertu de l'article 15 de la réglementation de la FCC. Ces limites ont été instaurées pour fournir une protection raisonnable contre toute interférence nuisible dans une installation résidentielle. Cet équipement génère, utilise et peut émettre de l'énergie radiofréquence. S'il n'est pas installé et utilisé conformément aux instructions, il peut provoquer des interférences sur les communications radio. Cependant, il n'est pas garanti que des interférences ne se produiront pas dans certaines installations. Si cet équipement cause des interférences à la réception radio ou télévisée (ce qui peut être vérifié en éteignant l'appareil puis en le remettant sous tension), l'utilisateur peut tenter de les résoudre en suivant une ou plusieurs des mesures ci-après :

- Réorienter ou déplacer l'antenne réceptrice.
- Augmenter l'espace entre l'appareil et le récepteur.
- Pour obtenir de l'aide, contacter le vendeur ou un technicien radio/télévision expérimenté.

REMARQUE : Tout changement ou modification de cet appareil n'ayant pas été expressément approuvé par les parties responsables de sa conformité peut entraîner l'annulation du droit d'exploitation de l'équipement par l'utilisateur.

Cet appareil est conforme à l'article 15 de la réglementation de la FCC. L'utilisation de ce dispositif est autorisée seulement aux deux conditions suivantes : (1) il ne doit pas produire de brouillage nuisible, et (2) il doit pouvoir tolérer tout brouillage radioélectrique reçu, même si ce brouillage est susceptible de compromettre son fonctionnement.

CAN ICES-3 (B)/NMB-3 (B)

Operation is subject to the following two conditions: (1) this device may not cause interference, and (2) this device must accept any interference, including interference that may cause undesired operation of the device.

L'utilisation de ce dispositif est autorisée seulement aux conditions suivantes : (1) il ne doit pas produire de brouillage et (2) il doit pouvoir tolérer tout brouillage radioélectrique reçu, même si ce brouillage est susceptible de compromettre son fonctionnement.