

4

STORAGE ALMACENAMIENTO • RANGEMENT

EAST TO FOLD AND GO!
¡FÁCIL DE GUARDAR Y LLEVAR!
SE PLIE FACILEMENT POUR LE TRANSPORT!

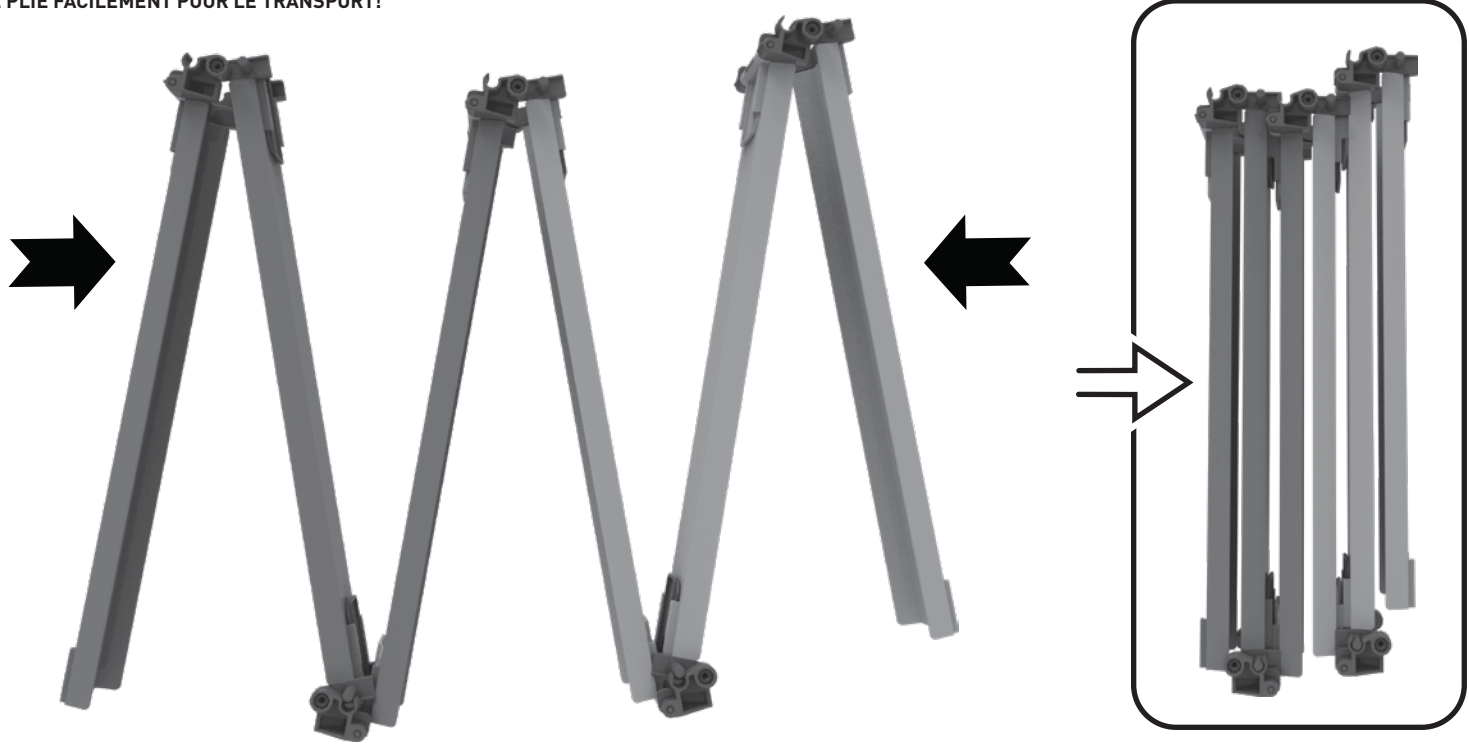

BUILD & REBUILD YOUR TRACK BUILDER SYSTEM™

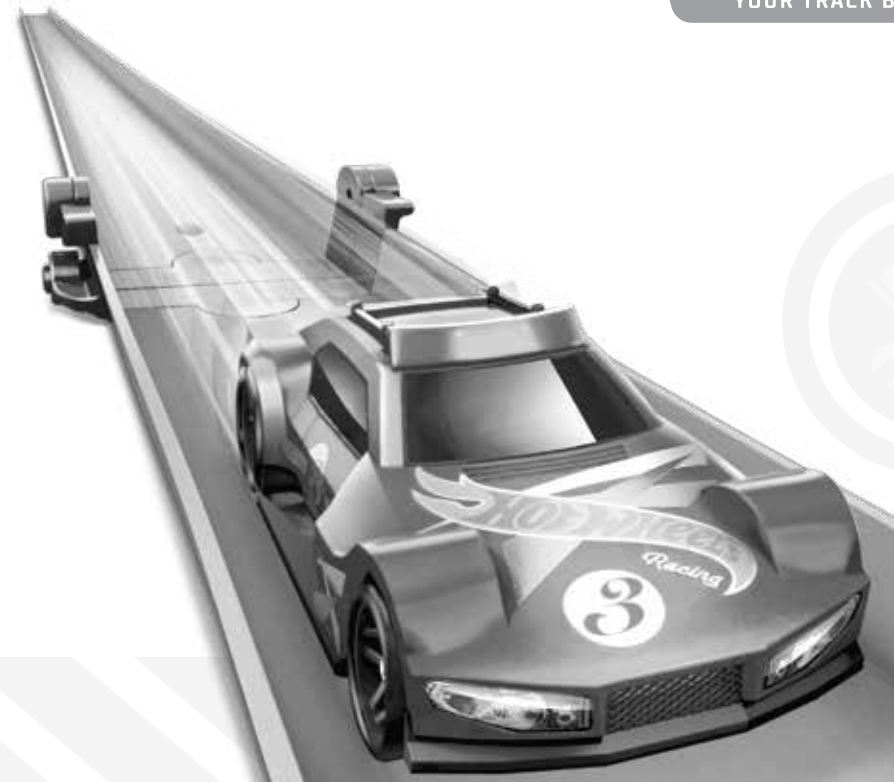

Not for use with some HOT WHEELS® vehicles.
No compatible con algunos vehículos HOT WHEELS.
Non compatible avec certains véhicules HOT WHEELS.

Includes 1 vehicle. Additional vehicles and track sold separately.
Incluye 1 vehículo. Los vehículos y pistas adicionales se venden por separado.
Contient un véhicule. Autres véhicules et piste vendus séparément.

Please keep these instructions for future reference as they contain important information.
Lee y guarda estas instrucciones para futura referencia, ya que contienen información importante acerca de este producto.
Conserver ce mode d'emploi pour s'y référer au besoin, car il contient des informations importantes.

©2019 Mattel. Mattel Australia Pty. Ltd., 658 Church St., Richmond, Victoria, 3121. Consumer Advisory Service - 1300 135 312. Mattel East Asia Ltd., Room 503-09, North Tower, World Finance Centre, Harbour City, Tsimshatsui, HK, China. Tel.: (852) 3185-6500. Diimport & Diedarkan Oleh: Mattel Southeast Asia Pte. Ltd., No 19-1, Tower 3 Avenue 7, Bangsar South City, No 8, Jalan Kerinchi, 59200 Kuala Lumpur, Malaysia. Tel: 03-33419052. Mattel, Inc. 636 Girard Avenue, East Aurora, NY 14052, U.S.A. Consumer Services 1-800-524-8697. Importado y distribuido por Mattel de México, S.A. de C.V., Miguel de Cervantes Saavedra No. 193, Pisos 10 y 11, Col. Granada, Alcaldía Miguel Hidalgo, C.P. 11520, México, Ciudad de México. R.F.C. MME-920701-NB3. Tels.: 59-05-51-00 Ext. 5206 ó 01-800-463-59-89. Mattel Chile, S.A., Avenida América Vespucio 501-B, Quilicura, Santiago. Tel.: 1230-020-6213. Servicio al consumidor Venezuela: Tel.: 0-800-100-9123. Mattel Argentina, S.A., Av. Libertador 1000, Piso 11 - Oficinas 109 y 111, Vicente López - Prov. Buenos Aires. Tel.: 0800-666-3373. Mattel Colombia, S.A., Calle 123#7-07 P.5, Bogotá. Tel.: 01800-710-2069. Mattel Perú, S.A., Av. Juan de Arona # 151, Centro Empresarial Juan de Arona, Torre C, Piso 7, Oficina 704, San Isidro, Lima 27, Perú. RUC: 20425853865. Reg. Importador: 02350-12-JUE-DIGESA. Tel.: 0800-54744. E-mail Latinoamérica: servicio.clientes@mattel.com. Mattel Canada Inc., Mississauga, Ontario L5R 3W2. You may call us free at/ Composez sans frais le 1-800-524-8697. Mattel Europa B.V., Gondel 1, 1186 MJ Amstelveen, Nederland. Mattel South Africa (PTY) LTD, Office 102 I3, 30 Melrose Boulevard, Johannesburg 2196.



ASST.GLC87
GLC91-3A70
1102203800-3LA

HOTWHEELS.COM

6-12

INSTRUCTIONS INSTRUCCIONES • MODE D'EMPLOI

1 CONTENTS
CONTENU • CONTENIDO

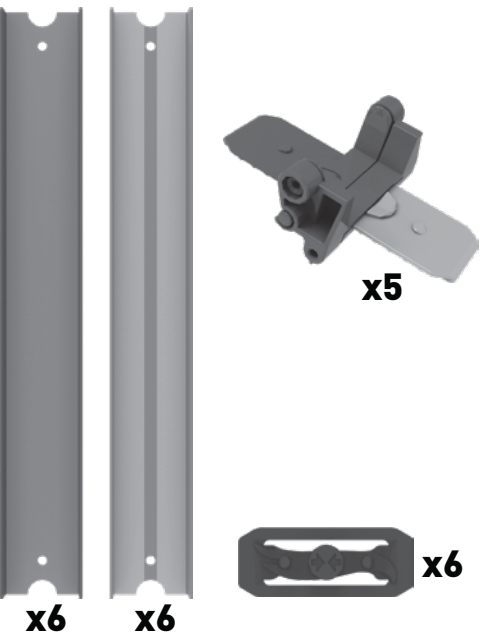

2 ASSEMBLY
MONTAJE • ASSEMBLAGE

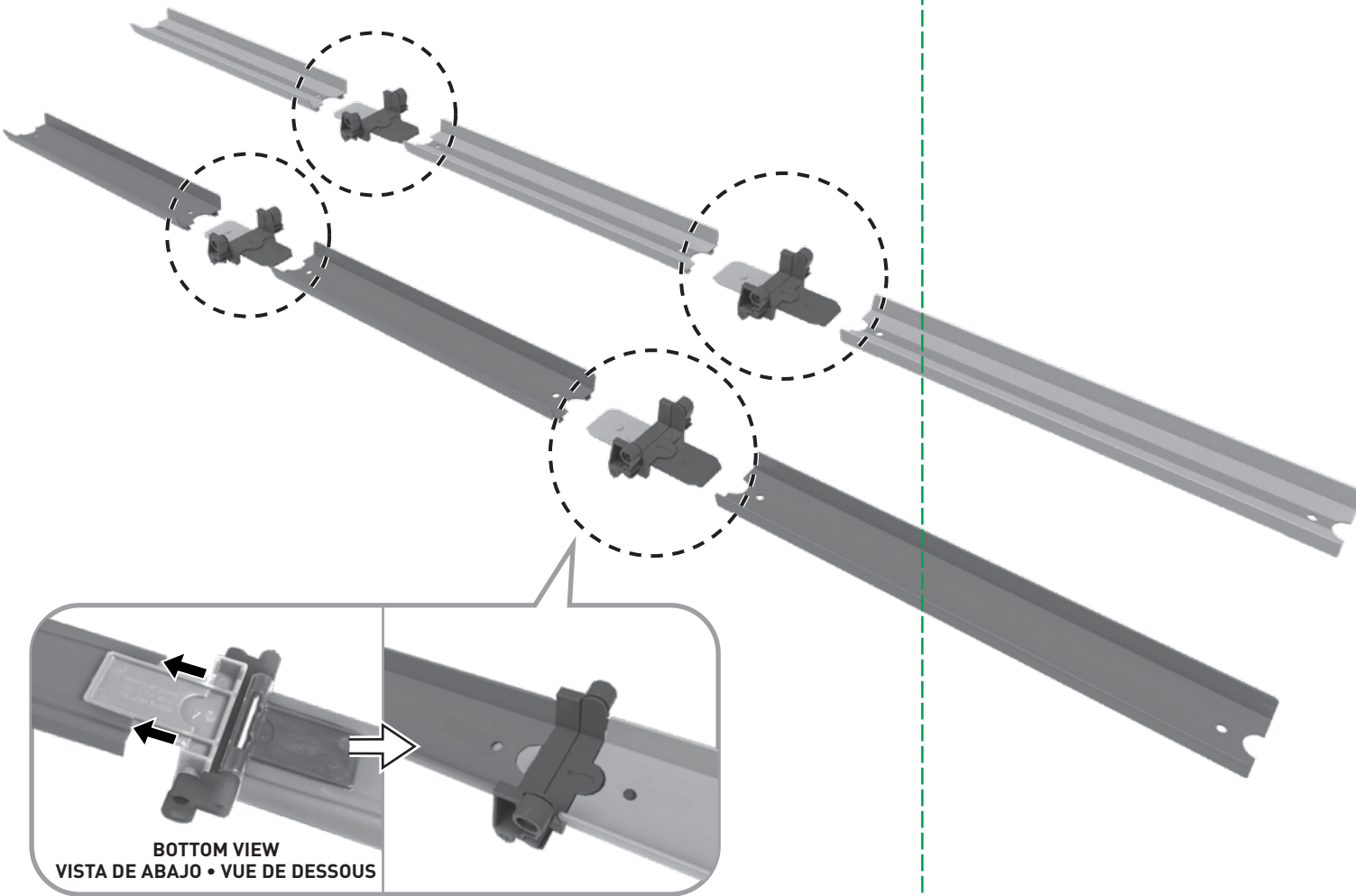

3 TO PLAY
PARA JUGAR • POUR JOUER

PUSH YOUR CARS THROUGH AND CONNECT EXTRA HOT WHEELS® TRACKS TO EXTEND THE RACE!
¡EMPUJA TUS VEHÍCULOS Y CONECTA PISTAS HOT WHEELS ADICIONALES PARA ALARGAR LA CARRERA!
POUSSE LES VÉHICULES SUR LA PISTE ET CONNEXTE DES SECTIONS DE PISTE HOT WHEELS SUPPLÉMENTAIRES POUR PROLONGER LA COURSE!

