

# HotWheels

## TRACK BUILDER UNLIMITED™

# BUILD & REBUILD

YOUR TRACK BUILDER SYSTEM..

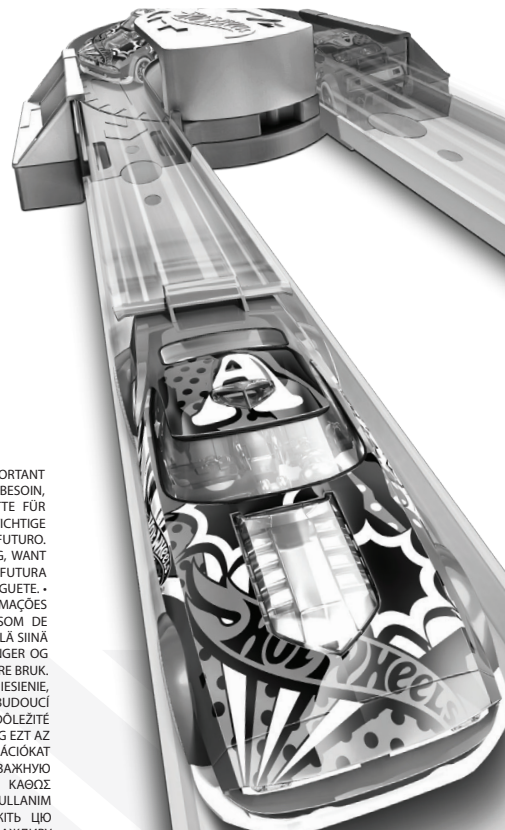

PLEASE KEEP THESE INSTRUCTIONS FOR FUTURE REFERENCE AS THEY CONTAIN IMPORTANT INFORMATION. • CONSERVEZ CE MODE D'EMPLOI POUR VOUS Y RÉFÉRER EN CAS DE BESOIN, CAR IL CONTIENT DES INFORMATIONS IMPORTANTES. • DIESE ANLEITUNG BITTE FÜR RÜCKFRAGEN UND WEITERE SPÄTERE VERWENDUNG AUFBEWAHREN. SIE ENTHÄLT WICHTIGE INFORMATIONEN. • CONSERVARE QUESTE ISTRUZIONI PER RIFERIMENTO FUTURO. CONTENGONO INFORMAZIONI IMPORTANTI. • BEWAAR DE GEBRUIKSAANWIJZING, WANT DEZE KAN LATERS NOG VAN PAS KOMEN. • GUARDAR ESTAS INSTRUCCIONES PARA FUTURA REFERENCIA, YA QUE CONTIENEN INFORMACIÓN DE IMPORTANCIA ACERCA DEL JUGUETE. • GUARDAR ESTAS INSTRUÇÕES PARA REFERÊNCIA FUTURA, POIS CONTÊM INFORMAÇÕES IMPORTANTES. • BEHÄLL DESSA INSTRUKTIONER FÖR FRAMTIDA BRUK EFTERSOM DE INNEHÅLLER VIKTIG INFORMATION. • SÄILYÄ KÄYTTÖOHJE VASTAISEN VARALLE, SILLÄ SIINÄ ON TÄRKEÄÄ TIETOA. • DENNE BRUGSANVISNING INDEHOLDER VIGTIGE OPLYSNINGER OG BØR GEMMES TIL SENERE BRUG. • TA VARE PÅ DENNE BRUGSANVISNINGEN FOR SENERE BRUK. DEN INNEHOLDER VIKTIG INFORMASJON. • ZACHOWAJ TE INSTRUKCJE JAKO ODNIESIENIE, PONIEWAŻ ZAWIERA WAŻNE INFORMACJE. • USCHOVEJTE TYTO POKYNY PRO BUDOUCÍ POUŽITÍ, PROTOŽE OBSAHUJÍ DŮLEŽITÉ INFORMACE. • TENTO NÁVOD OBSAHUJE DŮLEŽITÉ INFORMÁCIE, PRETO SI HO USCHOVAJTE PRE PRÍPAD ĎALŠEJ POTREBY. • ÖRIZZE MEG EZT AZ ÚTMUTATÓT, MERT A KÉSŐBBIEKBEN IS FELHASZNÁLHATÓ, FONTOS INFORMÁCIÓKAT TARTALMAZ. • СОХРАНИТЕ ЭТУ ИНСТРУКЦИЮ, ТАК КАК ОНА СОДЕРЖИТ ВАЖНУЮ ИНФОРМАЦИЮ. • ΚΡΑΤΗΣΤΕ ΑΥΤΕΣ ΤΙΣ ΟΔΗΓΙΕΣ ΓΙΑ ΜΕΛΛΟΝΤΙΚΗ ΧΡΗΣΗ, ΚΑΘΩΣ ΠΕΡΙΕΧΟΥΝ ΣΗΜΑΝΤΙΚΕΣ ΠΛΗΡΟΦΟΡΙΕΣ. • ÖNEMLİ BİLGİLER İÇEREN BU KULLANIM KILAVUZUNU, DANA SONRA BAŞVURMAK İÇİN LÜTFEN SAKLAYIN. • ЗБЕРЕЖІТЬ ЦЮ ІНСТРУКЦІЮ ДЛЯ ВИКОРИСТАННЯ В МАЙБУТЬОМУ, ОСКІЛЬКИ ВОНА МІСТИТЬ ВАЖЛИВУ ІНФОРМАЦІЮ. • PÁSTRATI ACESTE INSTRUCȚIUNI PENTRU A LE PUTEA CONSULTA ULTERIOR, DEOARECE CONȚIN INFORMAȚII IMPORTANTE. •

يجب الاحتفاظ بهذه التعليمات لاحتوائها معلومات هامة عن طريقة الاستخدام.

# 6-12



GLC93-MA70  
1102203800-21A

**HOTWHEELS.COM**

INSTRUCTIONS · MODE D'EMPLOI · ANLEITUNG · ISTRUZIONI · GEBRUIKSAANWIJZING · INSTRUCCIONES · INSTRUÇÕES · ANVISNINGAR · KÄYTTÖOHJE · VEJLEDNING · BRUGSANVISNING · INSTRUKCJA · POKYNY · NÁVOD · HASZNÁLATI ÚTMUTATÓ · ІНСТРУКЦІЯ · ΟΔΗΓΙΕΣ · KULLANIM KILAVUZU · ІНСТРУКЦІЯ · INSTRUCȚIUNI · التعليمات

**1**

CONTENTS • CONTIENT • INHALT • CONTENUTO •  
 INHOUD • CONTENIDO • CONTEÚDO • INNEHÅLL •  
 SISÄLTÖ • INDHOLD • INNHOOLD • ZAWARTOŚĆ •  
 OBSAH • TARTALOM • СОДЕРЖИМОЕ • ΠΕΡΙΕΧΟΜΕΝΑ •  
 İÇİNDEKİLER • ВМІСТ • CONȚINUT • المحتويات

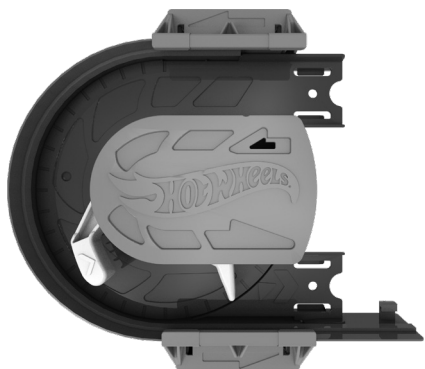
**x4****x1****x2****2**

ASSEMBLY • ASSEMBLAGE • ZUSAMMENBAU • MONTAGGIO • IN ELKAAR ZETTEN •  
 MONTAJE • MONTAGEM • MONTERING • KOKOAMINEN • SAMLING • MONTERING •  
 MONTAŽ • SESTAVENÍ • MONTÁŽ • ÖSSZESZERELÉS • СБОРКА • ΣΥΝΑΡΜΟΛΟΓΗΣΗ •  
 KURULUM • ЗБИРКА • ASAMBLARE • التركيب

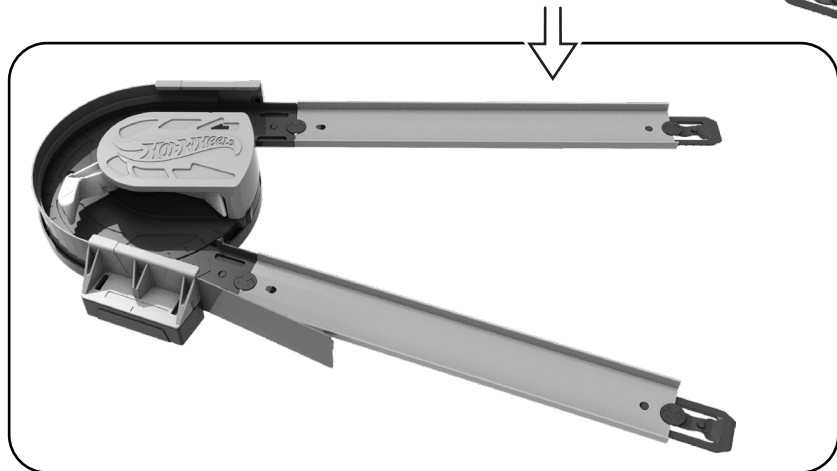
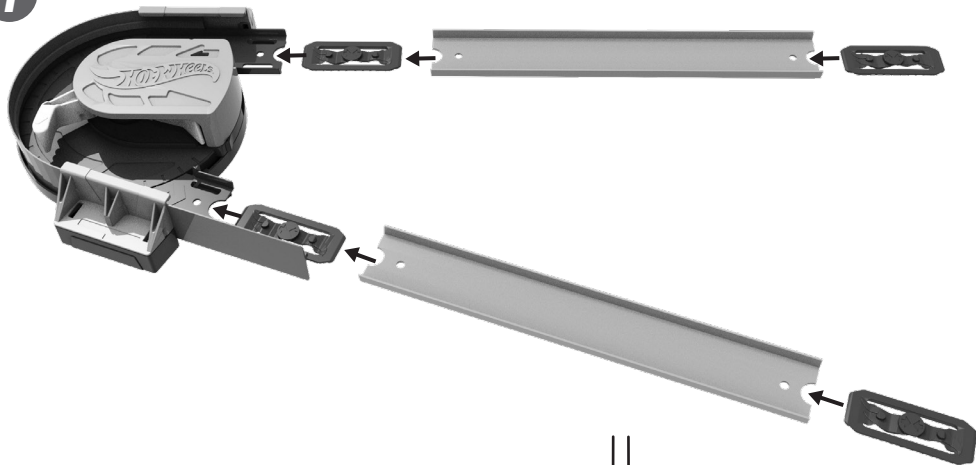
**1**

2

LOCK SIDE WALL IN PLACE. • FIXEZ LES REBORDS DE PISTE. • DIE SEITENWAND EINRASTEN LASSEN. • BLOCCA LA PARETE LATERALE IN POSIZIONE. • VERGRENDEL DE ZIJWAND OP ZIJN PLAATS. • COLOCA LA PARETE LATERAL EN SU SITIO. • PRENDE A PAREDE LATERAL NA RESPETIVA POSIÇÃO. • LÅS FAST SIDOVÅGGEN PÅ PLATS. • LUKITSE SIVUSEINÄ PAIKALLEEN. • FASTLÅS SIDEVÆG. • LÅS SIDEVEGGEN PÅ PLASS. • ZAMOCUJ ŚCIANĘ BOCZNĄ W ODPWIEDNIM MIEJSCU. • ZAJIŠTĚTE BOČNÍ STĚNU NA MÍSTĚ. • ZAISTI BOČNŪ STĚNU NA MIEŠTO. • RÖGZÍTSD A HELYÉRE AZ OLDALFALAT. • ЗАФИКСИРУЙ БОКОВУЮ СТЕНКУ. • "ΑΣΦΑΛΙΣΤΕ" ΤΟ ΠΛΑΪΝΟ ΤΟΙΧΩΜΑ ΣΤΗ ΘΕΣΗ ΤΟΥ. • ΥΑΝ ΔΥΒΑΡΙ ΣΙΚΙΚΑ ΥΕΡΙΝΕ ΥΕΡΛΕΨΤΙΡ. • ЗАФІКСУЙ БОКОВУ СТИНКУ. • BLOCAȚI PERETELE LATERAL ÎN POZIȚIE. • أغلق الحوائط الجانبية في أماكنها الصحيحة.

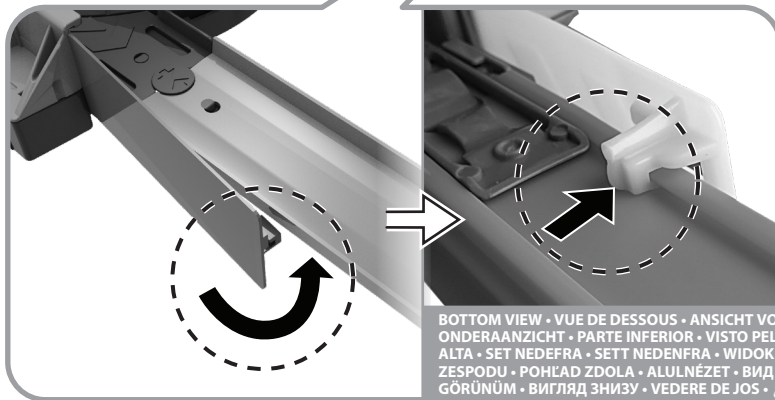

BOTTOM VIEW • VUE DE DESSOUS • ANSICHT VON UNTEN • VISTA DAL BASSO • ONDERAANZICHT • PARTE INFERIOR • VISTO PELA BASE • UNDERIFRÅN • KUVA ALTA • SET NEDEFRA • SETT NEDENFRÅ • WIDOK OD SPÓDU • POHLED ZESPODU • POHEAD ZDOLA • ALULNÉZET • ВИД СНИЗУ • ΚΑΤΩ ΟΨΗ • ALTAN GÖRÜNÜM • ВИГЛЯД ЗНИЗУ • VEDERE DE JOS • المظهر من الأسفل

3

TO PLAY • POUR JOUER • SPIELEN • PER GIOCARRE • SPELEN • PARA JUGAR • PARA BRINCAR • SÅ HÅR ANVÄNDS LEKSÄKEN • KÄYTTÖ • SÅDAN LEGER DU • SLIK GJØR DU • ZABAWA • HRA • JÁTÉK • ИГРА • ГΙΑ ΤΟ ΠΑΙΞΕΤΕ • NASIL OYNANIR? • ЯК ГРАТИ • CUM SE JOACĂ • للعب

1

LOCK KICKER. • VERROUILLEZ L'ACCÉLÉRATEUR. • DEN KICKER ZURÜCKSTELLEN. • BLOCCA IL PROPULSORE. • VERGRENDEL VERSNELLER. • BLOQUEA EL PROPULSOR. • PRENDE O PROPULSOR. • LÅS FAST ACCELERATORN. • LUKITSE LAUKAISIN. • LÅS KICKER. • LÅS UTSKYTEREN. • USTAW PRZYSPIEZACZ. • ZAJISTĚTE ODPALOVAČ. • ZAJISTI ODPALOVAČ. • RÖGZÍTSD A RUGÓKART. • ЗАФИКСИРУЙ УСКОРИТЕЛЬ. • ΒΛΟΚΑΡΙΣΤΕ ΤΟΝ ΕΚΤΟΞΕΥΤΗ. • HİZLANDIRICIYİ YERLEŞTİR. • ЗАФІКСУЙ ШТОВХАЧ. • BLOCAȚI LANSATORUL. • أغلق القاذف.



2

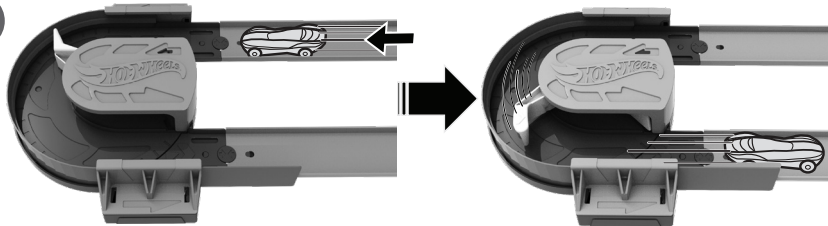

4

MORE WAYS TO PLAY • AUTRES POSSIBILITÉS DE JEU • WEITERE SPIELMÖGLICHKEITEN • ALTRI MODI PER GIOCARRE • NOG MEER MANIEREN OM TE SPELEN • MÁS OPCIONES DE JUEGO • MAIS FORMAS DE BRINCAR • FLER SÅTT ATT LEKA • MUITA TAPPOJA LEIKKIÄ • FLERE MÅDER AT LEGE PÅ • ANDRE MÅTER Å LEKE PÅ • WIĘCEJ POMYŚLÓW NA ZABAWĘ • DAŁSI ZPŮSOBY HRANI • ĎALŠIE SPÔSOBY HRY • ΤΩΒΕΡΕΣ ΙΑΤΕΚΜΩ • ДРУГІ СПОСОБИ ИГРИ • ΑΛΛΟΙ ΤΡΟΠΟΙ ΠΑΙΧΝΙΔΙΟΥ • DAHA FAZLA OYUN İÇİN • ЩЕ БІЛЬШЕ ВАРІАНТІВ ДЛЯ ГРИ • ALTE MODALITĂȚI DE JOACĂ • المزيد من اللعب والمرح

ADJUST LAUNCH ANGLES! • AJUSTE L'ANGLE DE LANCEMENT! • DIE BESCHLEUNIGUNGSWINKEL EINSTELLEN! • CAMBIA LE ANGOLAZIONI DI LANCIO! • VERSTEL DE LANCEERHOEKEN! • AJUSTA OS ÁNGULOS DE LANZAMIENTO! • AJUSTA OS ÁNGULOS DE LANÇAMENTO! • JUSTERA STARTVINKLAR! • SÄÄDÄ LAUKAISUKULMAA. • JUSTER AFFYRINGSVINKLER! • JUSTER UTSKYTNINGSVINKLENE! • DOSTOSUJ KAŤ NĀPĚDU! • ZKUSTE RŮZNÉ STARTOVACÍ UHLÝ! • UPRAVUJ UHLÝ ODPALU! • ALLTÍSD BE A KIÖVÉSI SZÖGET! • ВИБИРАЙ РАЗНІЕ УГЛЫ ЗАПУСКА! • ПРОΣΑΡΜΟΣΤΕ ΤΙΣ ΓΩΝΙΕΣ ΕΚΤΟΞΕΥΣΗΣ! • FIRLATMA AÇILARINI AYARLA. • НАЛАШТОВАЙ РІЗНІ КУТ ЗАПУСКУ. • REGULĄ UGIENIURILE DE LANSARE! • قم بضبط زوايا الإطلاق!

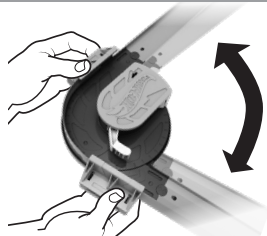

ONE VEHICLE INCLUDED. ADDITIONAL VEHICLES, TRACKS AND SETS SOLD SEPARATELY. NOT FOR USE WITH SOME HOT WHEELS® VEHICLES. • UN VÉHICULE INCLUS. VÉHICULES, PISTES ET COFFRETS ADDITIONNELS VENDUS SÉPARÉMENT. NON COMPATIBLE AVEC CERTAINS VÉHICULES HOT WHEELS. • EEN FAHRZEUG ENTHALTEN. ZUSÄTZLICHE FAHRZEUGE, TRACKS UND SETS SEPARAT ERHÄLTLICH. NICHT ZUM GEBRAUCH MIT ALLEN HOT-WHEELS-FÄHRZEUGEN GEEIGNET. • INCLUDE UN VEICULO. VEICULOS, PISTE E PLAYSET AGGIUNTIVI IN VENDITA SEPARATAMENTE. NON COMPATIBILE CON ALCUNI VEICOLI HOT WHEELS. • EEN VOERTUIG INBEGREPEN. ANDERE VOERTUIGEN, BANEN EN SETS ZIJN APART VERKRIJGBAAR. NIET GESCHIKT VOOR GEBRUIK MET SOMMIGE HOT WHEELS VOERTUIGEN. • INCLUYE UN VEICULO. LOS COCHES, LAS PISTAS Y LOS CONJUNTOS DE JUEGO ADICIONALES DE HOT WHEELS SE VENDEN POR SEPARADO. NO COMPATIBLE CON ALGUNOS VEHÍCULOS DE HOT WHEELS. • INCLUI UM VEÍCULO. VEÍCULOS, PISTAS E CONJUNTOS ADICIONAIS VENDIDOS EM SEPARADO. NÃO COMPATÍVEL COM ALGUNS VEÍCULOS DE HOT WHEELS. • ETT FORDON INGÅR. YTTERLIGARE FORDON, BANOR OCH LEKSET SÅLJS SEPARAT. PASSAR INTE TILL ALLA HOT WHEELS-FORDON. • РАККАУКSEEN SISÄLTYY 1 AJONEUVO. LISÄAJONEUVOT, RADAT JA LEIKKISITIT MYÖDÄNKÄ ERIKSEEN. EI SOVOKÄTTÄVÄKSI KAIKKIEN HOT WHEELS -AJONEUVOJEN KANSSA. • EN BIL MEDFÖLGER. YDERLIGERE BILER, BANESTYKKER OG SÆT SÆLGES SEPARAT. KAN IKKE BRUGES SAMMEN MED ALLE HOT WHEELS-BILER. • ETT KJØRETØY FØLGER MED. EKSTRA BILER, BANER OG SETT SELGES SEPARAT KAN IKKE BRUKES MED ALLE HOT WHEELS-KJØRETØY. • ZESTAWIĘ 1 POJAZD. DODATKOWE POJAZDY, TORY I ZESTAWY SPRZĘDAWANE ODDZIELNIE. NIE WSZYSTKIE POJAZDY HOT WHEELS PASUJĄ DO TEGO PRODUKTU. • SÚČASTU BALENI JE JEDNO AUTÍČKO. DAĽŠÍ AUTÁČKA, DRÁHY A SÚPRAVY SA PREDÁVAJÚ SAMOSTATNE. VNHODE LEN PRE NIEKTORÉ MODELY AUTÍČOK HOT WHEELS. • EGY DARAB JÁRMŰ A CSOMAGBAN. TOVÁBBI JÁRMŰVEK, PÁLYÁK ÉS KÉSZLETEK KÜLÖN KÁRHATÓK. NEM MINDEN HOT WHEELS JÁRMŰVEL HASZNÁLHATÓ. • В КОМПЛЕКТ ВХОДИТ ОДНА МАШИНА. ДОПОЛНИТЕЛЬНЫЕ МАШИНЫ, ТРАССЫ И НАБОРЫ ПРОДАЮТСЯ ОТДЕЛЬНО. НЕ ПОДХОДИТ ДЛЯ ИСПОЛЬЗОВАНИЯ С НЕКОТОРЫМИ МАШИНАМИ HOT WHEELS. • ПЕРІАМБАНЕТА І ЕНА АУТОКІНТАКІ. ЕПІЛЕАТОР ОХНМАТА, РАКЕЦІ КАН СЕТ ПОЛОУНАТІ БЕОКРІСТІ. ДЕ ХРНІМОПОІТЕІТА М ЕОРІМЕНА ОХНМАТА HOT WHEELS. • BİR ARAC DAHİLDIR. İLAVE ARACLAR, PİSTLER VE SETLER AYRILARAK SATILIR. BAZI HOT WHEELS ARACLARININ KULLANILMAMA. • ОДНА МАШІНКА В НАБОРІ. ДОДАТКОВІ МАШІНКИ, ТРЕКИ І НАБОРИ ПРОДАЮТЬСЯ ОКРЕМО. ПОДХОДИТЬ ДЛЯ ГРИ НЕ З УСИМА МАШІНКАМИ HOT WHEELS. • UN VEHICUL INCLUS. VEHICULELE, PISTELE ŞI SETURILE SUPPLEMENTARE SE VÂND SEPARAT. NU SE POATE UTILIZA CU UNELE VEHICULE HOT WHEELS. • HOT WHEELS® VEHICLES مع بعض مودعة للاستخدام على حدة. غير مودعة الإضافية والمجموعات والمضامير والمركبات المتضمنة. تباع المركبات والمضامير والمجموعات الإضافية على حدة. سيارة واحدة متضمنة.

©2019 Mattel. Mattel Europa B.V., Gondel 1, 1186 MJ Amstelveen, Nederland. Mattel U.K. Ltd., Vanwall Business Park, Maidenhead SL6 4UB. Helpline 01628 500303. Mattel France, Parc de la Cerisaie, 1/3/5 allée des Fleurs, 94260 Fresnes Cedex. N° Cristal 0969 36 99 99 (Numéro non surtaxé) ou www.lesjouetsmattel.fr  
 Mattel Belgium, Trade Mart, Atomiumsquare, Bogota 202 – B 275, 1020 Brussels. Gratis nummer België: 0800 – 16 936 – Grátis nummer Luxemburg: 8000 – 262 883. Deutschland – Mattel GmbH, Solmsstraße 4, D-60486 Frankfurt am Main. Schweiz: Mattel AG, Kirchstrasse 24, CH-3009 Liebefeld. Österreich: Mattel Ges.m.b.H., Campus 21, Liebermannstraße A01 404, A-2345 Brunn/Gebrige. Mattel Italy Srl, Via Bracco, 6-MAC 6, 20159 Milano, Italy. Servizio assistenza clienti: Customersrv.italia@mattel.com – Numero verde 1100 31 17. Mattel España, S.A., Arriba 200. 08036 Barcelona. service.spain@mattel.com. Tel: 902203010 http://www.service.mattel.com/es. Mattel East Asia Ltd., Room 503-09, North Tower, World Finance Center, Harbour City, Tsimshatsui, HK, China. Tel.: (852) 3185-6500. Dimport/Diedarkan Oleh: Mattel Southeast Asia Pte. Ltd., No 19-1, Tower 3 Avenue 7, Bangsar South City, No 8, Jalan Kerinci, 59200 Kuala Lumpur, Malaysia. Tel: 03-33419052. Distributor: Mattel Poland Sp. z o.o., Warsaw Trade Tower 34 p., ul. Chłoda 51, 00-867 Warszawa. Mattel Australia Pty. Ltd., 658 Church St., Richmond, Victoria, 3121. Consumer Advisory Service - 1300 135 312. Mattel AEBE, Евбурдо Макиорно 1, Кіпріо К-2, ТЛ 17561, Пелопон Феларіу. Mattel South Africa (PTY) LTD, Office 102 13, 20 Melrose Boulevard, Johannesburg 2196. Mattel Ouncakolik Tic. Ltd. Şti. İkerenkoy Mah. Erkut Sok. A Blok No:12 Üzer Plaza Kat:9-10 34752 Ataşehir İstanbul. Tel: 0216 570 00 00. Импортёр/Полномоченная организация: 000 "МАТЕЛ" Российская Федерация, 105120 Москва, 2-й Сыромятинский переулочк, 1; +7 495 287 79 39. Förrg: Mattel Toys Hungary Kft 1139 Dunakeszi Váci út 91. +36 1 270 0223. Mattel Czech Republic s.r.o., The Forum, Václavské nám. 19, 11000 Praha 1. Вул. Дніпроводська, 1, м. Київ, 04077, Україна. тел.: +380 44 503 64 53. Sc. Egea Orbico Srl, B-Du/Piera H.C.Z. Corp A, E Taj 1,Itirone A. 077190 Volturni, Judd. Iov. Romania. Mattel, Inc. 636 Girard Avenue, East Aurora, NY 14052, U.S.A. Mattel Canada Inc., Mississauga, Ontario L5R 3W2. Consumer Services: You may call us free at / Comprozes sans frais le 1-800-524-8697. Importador y distribuidor por Mattel de México, S.A. de C.V., Miguel de Cervantes Saavedra No. 193, Pisos 10 y 11, Col. Granada, Alcatida Miguel Hidalgo, CP. 11520, México. Ciudad de México. R.F.C. MME 920701-MB3. Tel.: 59-05-51-00 Ext. 5206 ó 01-800-463-59-89. Mattel Chile S.A., Avenida Américo Vespucio 501-B, Quilicura, Santiago, Tel.: 1230-020-6213. Servicio al consumidor Venezuela: Mattel Argentina, S.A., Av. Libertador 1000, Piso 11 – Oficinas 109 y 111, Vicente López – Prov. Buenos Aires. Tel.: 0800-666-3373. Mattel Colombia, S.A., Calle 12347 07 P.5, Bogotá. Tel.: 01800-710-2069. Mattel Perú S.A., Av. Juan de Arona # 151, Centro Empresarial Juan de Arona, Torre C, Piso 7, Oficina 704, San Isidro, Lima 27, Perú. RUC: 20425853865. Reg. Importador: 02350-12-JUE-DIGESA. Tel.: 0800-54744. E-mail Latinoamérica: servicio.clientes@mattel.com. Mattel do Brasil Ltda. - CNPJ: 54.558.002/0001-20 - Rua Verbo Divino, 1488 - 2º Andar - 04719-904 - Chácara Santo Antônio - São Paulo - SP - Brasil. Serviço de Atendimento ao Consumidor: fone 0800-550780. E-mail: sac@mattel.com



service.mattel.com