



HOT WHEELS
ACTION™



NOT FOR USE WITH SOME HOT WHEELS® VEHICLES. ONE VEHICLE INCLUDED. ADDITIONAL VEHICLES SOLD SEPARATELY. • NO COMPATIBLE CON ALGUNOS VEHÍCULOS HOT WHEELS. INCLUYE UN VEHÍCULO. LOS VEHÍCULOS ADICIONALES SE VENDEN POR SEPARADO. • NON COMPATIBLE AVEC CERTAINS VÉHICULES HOT WHEELS. CONTIENT UN VÉHICULE. AUTRES VÉHICULES VENDUS SÉPARÉMENT. • NÃO É COMPATÍVEL COM ALGUNS VEÍCULOS HOT WHEELS. UM VEÍCULO INCLUI DO. VEÍCULOS ADICIONAIS VENDIDOS SEPARADAMENTE.

PLEASE KEEP THESE INSTRUCTIONS FOR FUTURE REFERENCE AS THEY CONTAIN IMPORTANT INFORMATION. • LEE Y GUARDA ESTAS INSTRUCCIONES PARA FUTURA REFERENCIA, YA QUE CONTIENEN INFORMACIÓN IMPORTANTE ACERCA DE ESTE PRODUCTO. • CONSERVER CE MODE D'EMPLOI POUR S'Y RÉFÉRER AU BESOIN, CAR IL CONTIENT DES INFORMATIONS IMPORTANTES. • GUARDE ESTAS INSTRUÇÕES PARA FUTURA REFERÊNCIA, POIS CONTÉM INFORMAÇÕES IMPORTANTES.

4+



GTV13-4B70
1100225075-4LB

HOTWHEELS.COM

INSTRUCTIONS · INSTRUCCIONES
MODE D'EMPLOI · INSTRUÇÕES

1 CONTENTS • CONTENIDO • CONTENU • CONTEÚDO

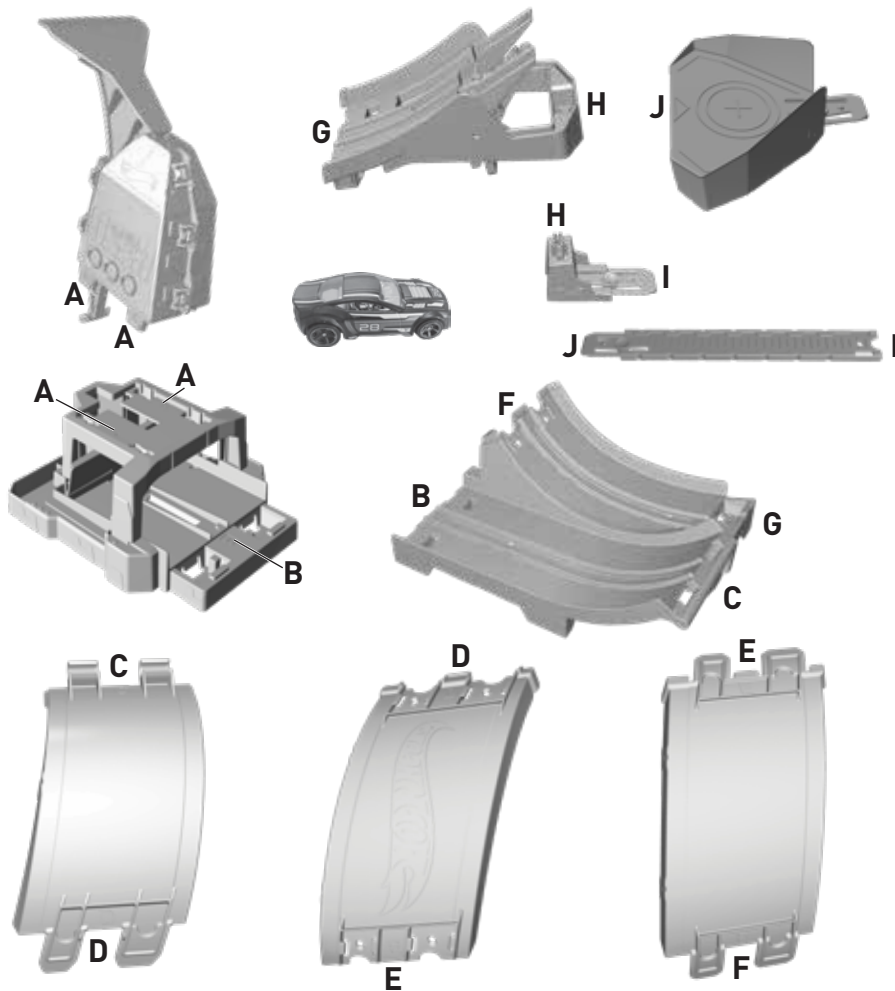

2 APPLY LABELS
PEGA LAS CALCOMANÍAS
APPOSEZ LES AUTOCOLLANTS
COLAR ADESIVOS

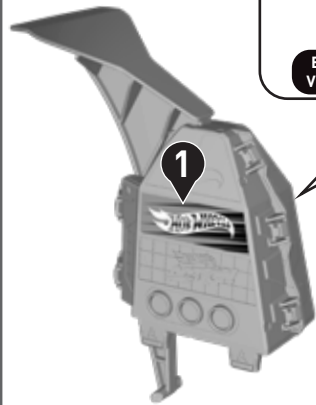
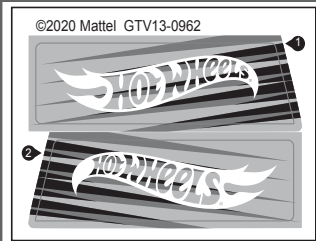

3**ASSEMBLY • MONTAJE • ASSEMBLAGE • MONTAGEM**

REFER TO MOLDED LETTERS FOR EASY ASSEMBLY.
 USA COMO GUÍA LAS LETRAS MOLDEADAS PARA FACILITAR EL MONTAJE.
 SE RÉFÉRER AUX LETTRES MOULÉES POUR FACILITER L'ASSEMBLAGE.
 CONFIRA AS LETRAS MOLDADAS NAS PEÇAS PARA MONTAR COM MAIS FACILIDADE.

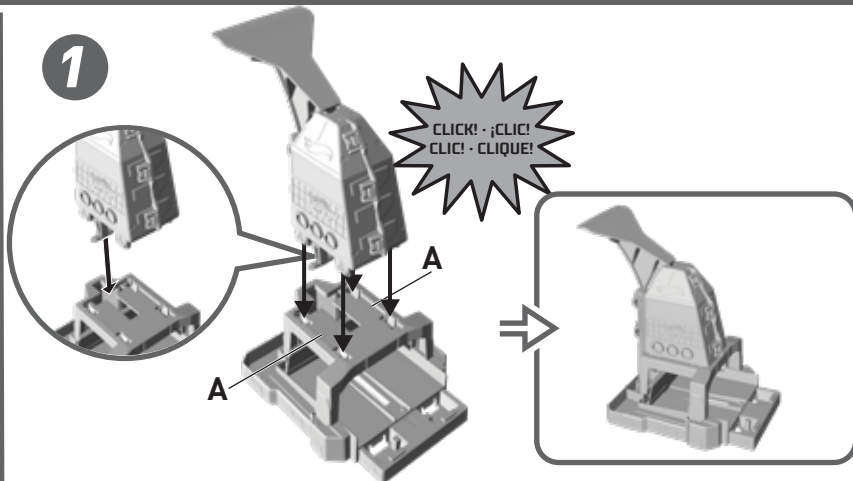
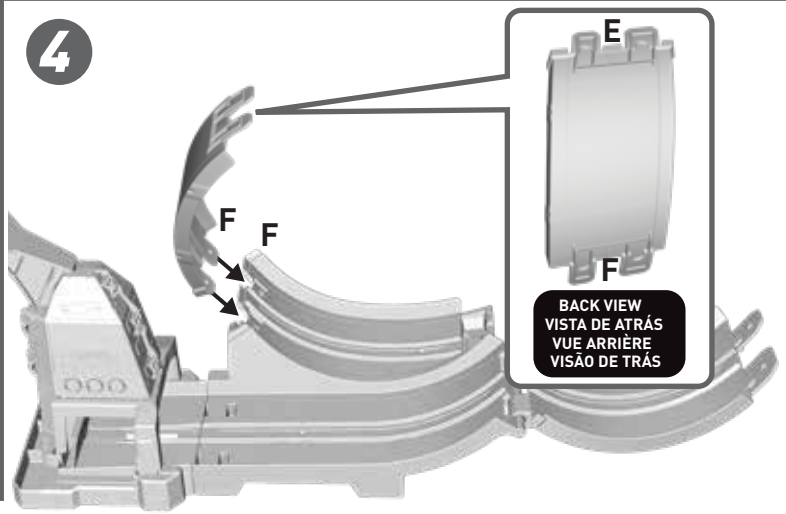
**1****4**

BACK VIEW
 VISTA DE ATRÁS
 VUE ARRIÈRE
 VISÃO DE TRÁS

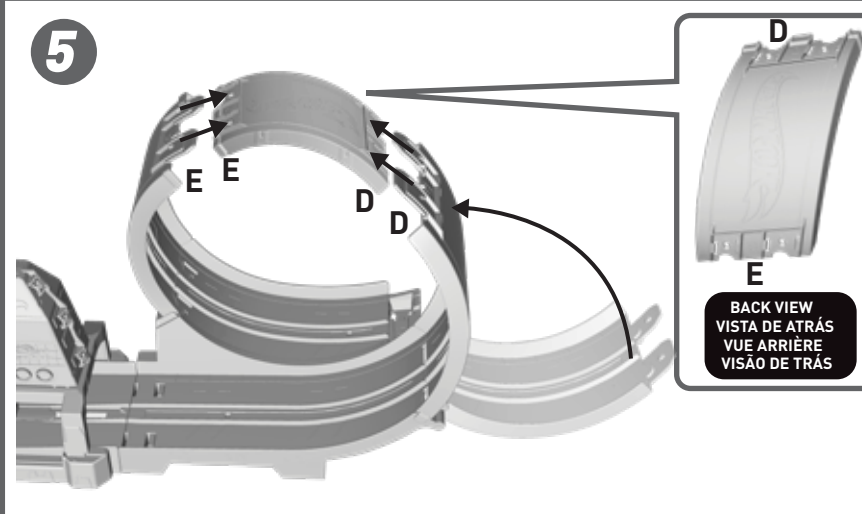
5

BACK VIEW
 VISTA DE ATRÁS
 VUE ARRIÈRE
 VISÃO DE TRÁS

2

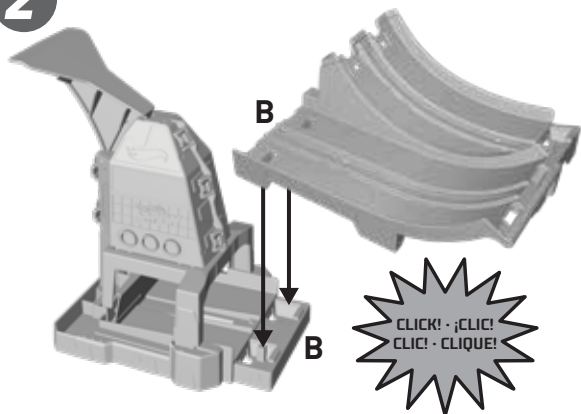

3

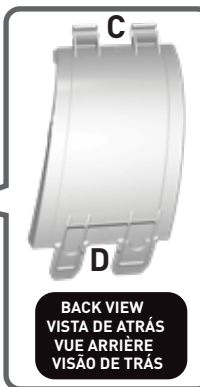
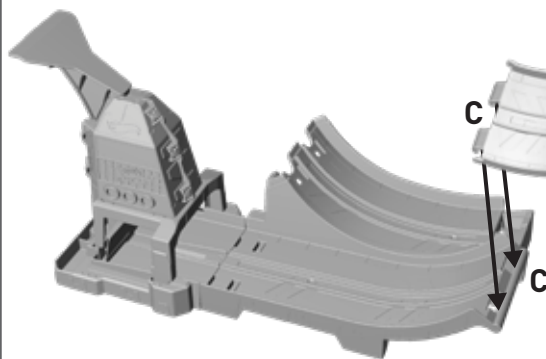

6

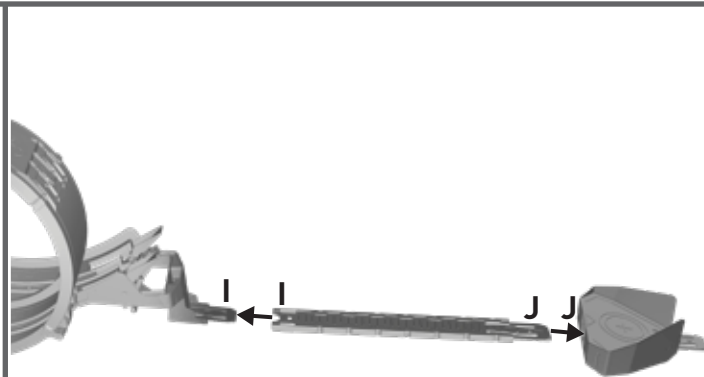
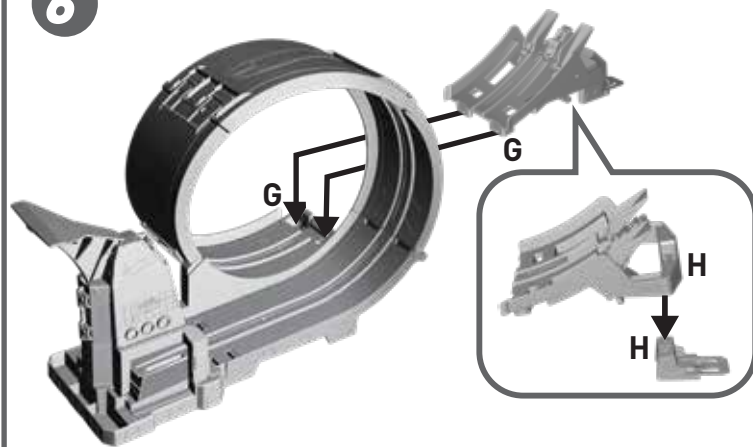

4 TO PLAY • PARA JUGAR • POUR JOUER • PARA BRINCAR

DRIFT & FLIP • DERRAPA Y GIRA DÉRAPEZ ET VIREVOLTEZ • DESLIZE E VIRE

- 1** LOAD VEHICLE SIDEWAYS INTO LAUNCHER AND SET FLIPPERS.
CARGA EL VEHÍCULO EN EL LANZADOR POR EL COSTADO Y PREPARA LA RAMPA DE SALTO.
CHARGER LE VÉHICULE EN CÔTÉ DANS LE LANCEUR ET RÉGLER LES LEVIERS.
COLOQUE O VEÍCULO NO LANÇADOR E AJUSTE OS ACIONADORES.



- 2** SLAM TO LAUNCH! DRIFT AND FLIP INTO THE CATCH RAMP!
¡DALE UN GOLPE PARA LANZAR! ¡DERRAPA Y LÁNZATE A TODA VELOCIDAD A LA RAMPA DE ACROBACIAS!
FRAPPER POUR LANCER! DÉRAPER ET VIREVOLTER VERS LA RAMPE D'ATTERRISSAGE!
DESLIZE PARA LANÇAR! DERRAPE E FAÇA ACROBACIAS NA RAMPA!



TIP: ADJUST SLAMMING POWER FOR BEST PERFORMANCE.

CONSEJO: AJUSTA LA FUERZA DEL GOLPE PARA OBTENER MEJORES RESULTADOS.

CONSEIL: AJUSTER LA FORCE DE FRAPPE POUR UNE PERFORMANCE OPTIMALE.

DICA: AJUSTE A FORÇA PARA MELHOR DESEMPENHO.

LONG JUMP • SALTO LARGO SAUT EN LONGUEUR • SALTO LONGO

- 1** LOAD VEHICLE AND ADJUST JUMPING DISTANCE.
CARGA EL VEHÍCULO Y AJUSTA LA DISTANCIA DEL SALTO.
CHARGEZ LE VÉHICULE ET AJUSTEZ LA DISTANCE DE SAUT.
CARREGUE O VEÍCULO E AJUSTE A DISTÂNCIA DE SALTO.



- 2** SLAM TO LAUNCH AND LAND ON THE OTHER SIDE!
¡GOLPEA PARA LANZAR Y ATERRRIZAR AL OTRO LADO!
FRAPPEZ POUR LANCER ET ATTERIR DE L'AUTRE CÔTÉ!
DESLIZE PARA LANÇAR E ATERRISSA DO OUTRO LADO!



SIDE BY SIDE • LADO A LADO
CÔTE À CÔTE • LADO A LADO

1

LOAD TWO VEHICLES AND SET FLIPPERS.
CARGA DOS VEÍCULOS Y PREPARA LA RAMPA DE SALTO.
CHARGER DEUX VÉHICULES ET RÉGLER LES LEVIERS.
COLOQUE DOIS VEÍCULOS E AJUSTE OS ACIONADORES.



2

LAUNCH AND SEE WHO CAN STICK THE LANDING!
¡LANZA Y VE QUIÉN LOGRA ATERRIZAR!
LANCEZ ET VOYEZ QUI RÉUSSIT À ATTERIR!
LANCE E VEJA QUEM CONSEGUE CONCLUIR A ATERISSAGEM!

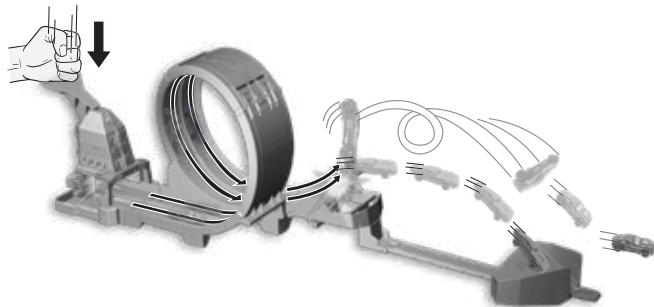

5

MORE WAYS TO PLAY • MÁS MANERAS DE JUGAR
AUTRES FAÇONS DE JOUER • OUTRAS MANEIRAS DE BRINCAR

1

CONNECT EXTRA HOT WHEELS® TRACKS OR SETS FOR MORE CHALLENGES!
¡CONECTA SETS O PISTAS HOT WHEELS ADICIONALES PARA DIVERTIRTE AÚN MÁS!
CONNECTEZ DES PISTES OU DES ENSEMBLES HOT WHEELS SUPPLÉMENTAIRES POUR PLUS DE DÉFIS!
CONECTE PISTAS OU CONJUNTOS EXTRAS HOT WHEELS PARA MAIS DESAFIOS!

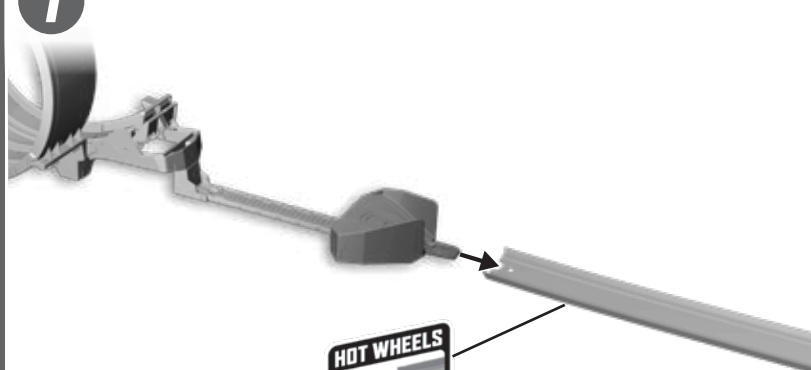

2

ADDITIONAL TRACKS AND SETS SOLD SEPARATELY,
SUBJECT TO AVAILABILITY. • LAS PISTAS Y LOS SETS
ADICIONALES SE VENDEN POR SEPARADO Y ESTÁN SUJETOS A
DISPONIBILIDAD. • AUTRES PISTES ET COFFRETS VENDUS SÉPARÉMENT, SELON
LA DISPONIBILITÉ. • PISTAS E CONJUNTOS ADICIONAIS VENDIDOS SEPARADAMENTE,
SUJEITOS A DISPONIBILIDADE.

