

fisher-price®



GPN07 GVF84 GVF85 GVF86

OWNER'S MANUAL | MANUAL DEL USUARIO

# BEFORE YOU BEGIN | ANTES DE EMPEZAR

## **IMPORTANT!**

Keep these instructions for future reference.

Before assembly and each use, inspect this product for damaged hardware, loose joints, missing parts or sharp edges. Do not use the product if any parts are missing, damaged or broken. Do not use accessories or replacement parts other than those approved by the manufacturer. Never substitute parts.

Please read these instructions before assembly and use of this product.

Adult assembly is required. No tools required for assembly.

Product features and decorations may vary from images.

## **¡IMPORTANTE!**

Guardar estas instrucciones para futura referencia.

Antes del montaje y de cada uso, revisar que el producto no tenga piezas dañadas, conexiones sueltas, piezas faltantes o bordes filosos. NO usar el producto si falta o está rota alguna pieza. No usar accesorios ni piezas de repuesto, salvo aquellos aprobados por el fabricante. No usar piezas de terceros.

Leer estas instrucciones antes de ensamblar y usar este producto.

Requiere montaje por un adulto. No es necesario usar herramientas para el montaje.

Las características y decoración del producto pueden variar de las mostradas.

## **WARNING**

**Failure to follow these warnings and the instructions could result in serious injury or death.**

- **FALL HAZARD** - To help prevent falls, **do not** use this product when the infant begins to push up on hands and knees or has reached 20 lb (9 kg), whichever comes first.
- **SUFFOCATION HAZARD** - This product uses a non-standard size sheet. Only use the sheet provided with this product.
- Strings can cause strangulation! **Never** place items with a string around a child's neck such as hood strings or pacifier cords. **Never** suspend strings over product or attach strings to toys.
- **Never** place product near a window where cords from blinds or drapes can strangle a child.
- To reduce the risk of Sudden Infant Death Syndrome (SIDS), pediatricians recommend healthy infants be placed on their backs to sleep, unless otherwise advised by your physician.

## **ADVERTENCIA**

**El incumplimiento de estas advertencias e instrucciones puede resultar en lesiones graves o la muerte.**

- **PELIGRO DE CAÍDAS** - Para evitar caídas, **no** usar este producto cuando el bebé empiece a incorporarse por sí solo con las manos y rodillas o llegue a pesar 9 kg, lo que ocurra primero.
- **PELIGRO DE ASFIXIA** - Este producto incluye una sábana de un tamaño no estándar. Sólo usar la sábana incluida con este producto.
- ¡Los cordones pueden causar estrangulación! **No** poner artículos con cordones, tales como capuchas o chupones, alrededor del cuello del niño. **No** suspender cordones sobre el producto ni amarrar cordones a los juguetes.
- **No** poner el producto cerca de una ventana donde los cordones de las persianas o cortinas pueden estrangular al niño.
- Para reducir el riesgo de síndrome de muerte súbita del lactante (SMSL), los pediatras recomiendan acostar a dormir a los bebés sanos boca arriba, salvo que se indique lo contrario por un médico.

**UNITED STATES**

Fisher-Price, Inc., 636 Girard Avenue, East Aurora, NY 14052.  
Consumer Services: 1-800-432-5437.

**MÉXICO**

Importado y distribuido por Mattel de México, S.A. de C.V., Miguel de Cervantes Saavedra No. 193, Pisos 10 y 11, Col. Granada, Alcaldía Miguel Hidalgo, C.P. 11520, México, Ciudad de México. R.F.C. MME-920701-NB3.

**CHILE**

Mattel Chile, S.A., Avenida Américo Vespucio 501-B, Quilicura, Santiago. Tel.: 1230-020-6213.

**VENEZUELA**

Servicio al consumidor Venezuela: Tel.: 0-800-100-9123.

**ARGENTINA**

Mattel Argentina, S.A., Av. Libertador 1000, Piso 11 - Oficinas 109 y 111, Vicente López - Prov. Buenos Aires. Tel.: 0800-666-3373.

**COLOMBIA**

Mattel Colombia, S.A., Calle 123#7-07 P.5, Bogotá. Tel.: 01800-710-2069.

**PERÚ**

Mattel Perú, S.A., Av. Juan de Arona # 151, Centro Empresarial Juan de Arona, Torre C, Piso 7, Oficina 704, San Isidro, Lima 27, Perú. RUC: 20425853865. Reg. Importador: 02350-12-JUE-DIGESA. Tel.: 0800-54744.

E-mail Latinoamérica: [servicio.clientes@mattel.com](mailto:servicio.clientes@mattel.com).

**SOUTH AFRICA**

Mattel South Africa (PTY) LTD, Office 102 13, 30 Melrose Boulevard, Johannesburg 2196.



# WARNING

## ● **SUFFOCATION HAZARD - Infants have suffocated:**

- In gaps between extra padding and side of the bassinet/cribble and on soft bedding.
- Use only the pad provided by Fisher-Price.
- NEVER add a pillow, comforter, or another mattress for padding.

# **ADVERTENCIA**

## ● **PELIGRO DE ASFIXIA - los bebés se han asfixiado:**

- En los espacios entre colchones adicionales y el lado del moisés/cuna y en ropa de cama suave.
- Usar solo el colchón proporcionado por Fisher-Price.
- NO añadir una almohada, edredón u otro colchón.

## PARTS | PIEZAS

**IMPORTANT!** Please remove all parts from the package and identify them before assembly. Some parts may be packed in the pad.

**¡IMPORTANTE!** Sacar todas las piezas del empaque e identificarlas previo al montaje. Algunas piezas pueden venir embaladas en la almohadilla.

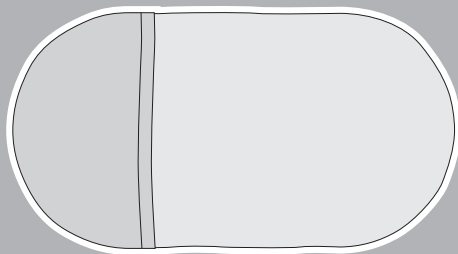
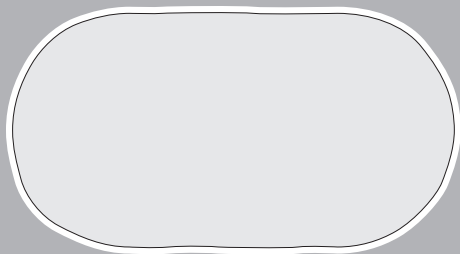
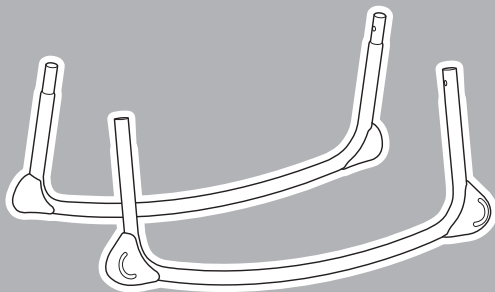

The sheet comes attached to the pad.  
You can remove it to wash it.

La sábana viene unida al colchón.  
Se puede quitar para lavarla.

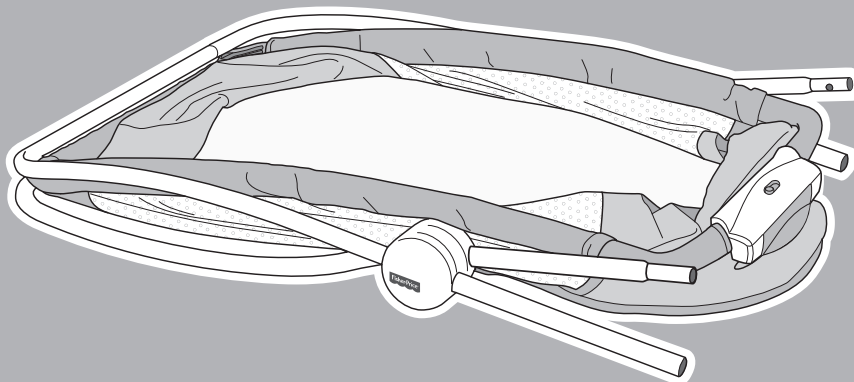

# ASSEMBLY | MONTAJE

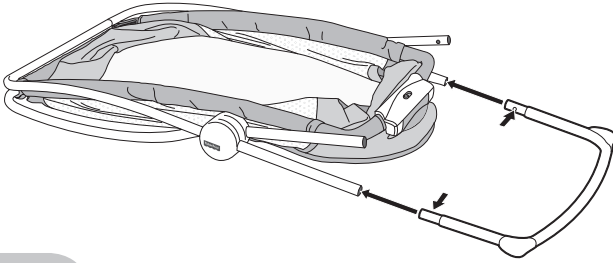

While pressing the buttons on the ends of a base tube, fit it into the tubes on the liner.

Make sure each button on the base tube **“snaps”** into place. Pull the base tube to be sure it is secure.

Mientras presiona los botones de los extremos de un tubo de base, insertarlo en los tubos del forro.

Asegurarse de que cada botón del tubo de la base se **ajuste** en su lugar. Jalar el tubo de base para cerciorarse de que está seguro.

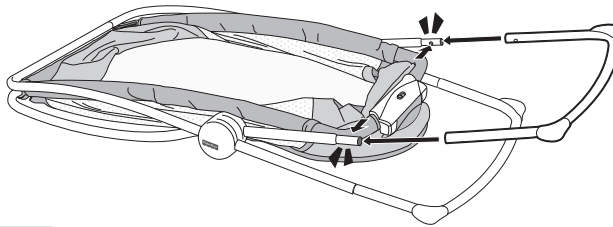

Make sure each button **“snaps”** into place. Pull the base tube to be sure it is secure.

Asegurarse de que cada botón se **ajuste** en su lugar. Jalar el tubo de base para cerciorarse de que está seguro.



# ASSEMBLY | MONTAJE

3

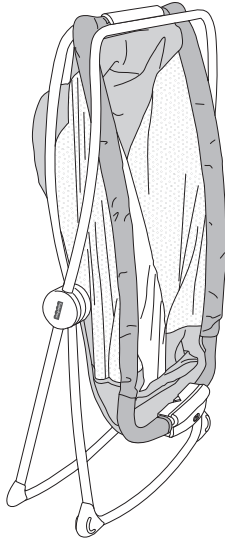

Position the assembly so that the feet on the base tubes are on the ground.

Colocar la unidad de modo que las patas de los tubos de la base estén en el piso.

4

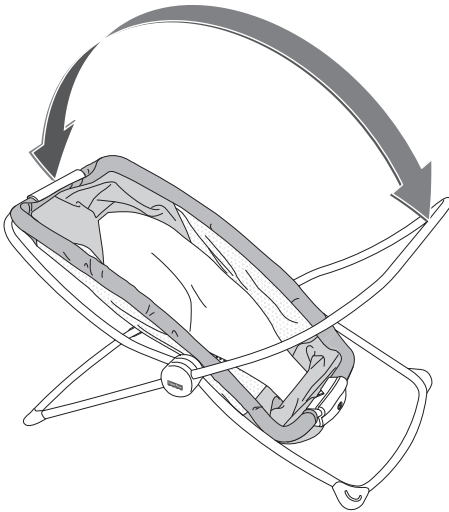

Pull apart the upper tubes on bassinet frame.

Separar los tubos superiores del armazón del moisés.

# ASSEMBLY | MONTAJE

5

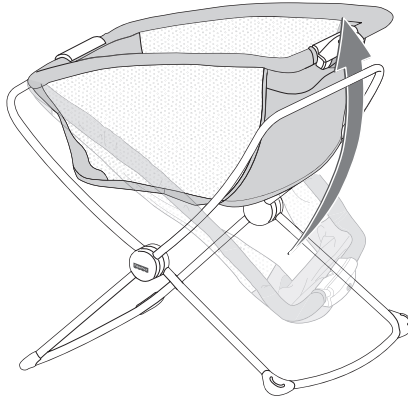

Lift the liner above the upper frame tube.

Levantarse el forro sobre el tubo superior del armazón.

6

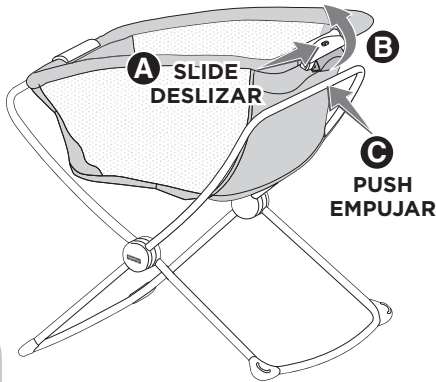

While sliding the lock switch **A**, lift the latch **B** and push the upper frame tube toward the liner **C**.

Mientras deslizas el interruptor de bloqueo **A**, levanta el pestillo **B** y presiona el tubo del armazón superior hacia el revestimiento **C**.

Pull up on the liner to be sure it is secure to the upper frame tube.

Jalar hacia arriba el forro para asegurarse que está seguro en el tubo superior del armazón.

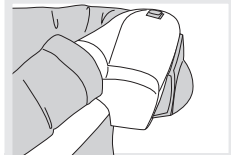
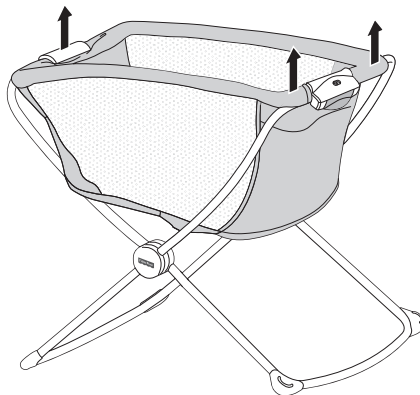

Make sure the latch is over the upper frame tube.

Asegúrate de que el pestillo esté sobre el tubo del armazón superior.

7

# ASSEMBLY | MONTAJE



8

## ROCKING USE | USO COMO MECEDORA

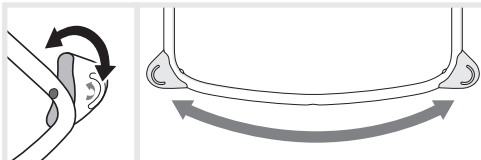
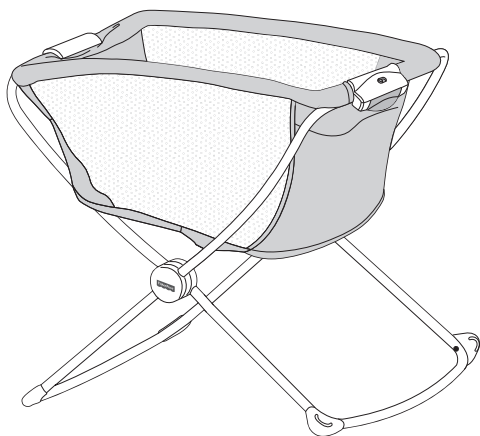

Turn each locking foot for rocking use.

Girar cada pata bloqueadora para uso como mecedora.

## STATIONARY USE | USO ESTACIONARIO

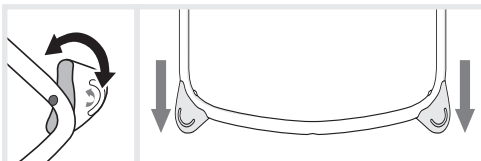
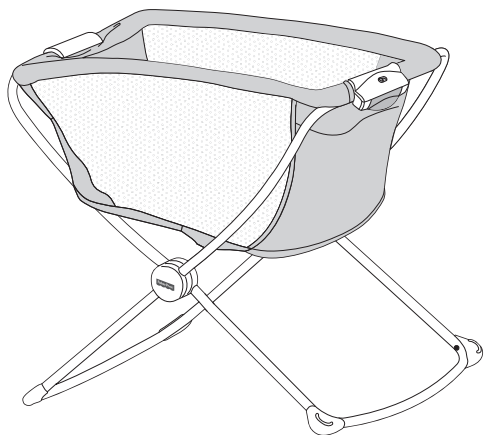

Turn each locking foot for stationary use.

Girar cada pata bloqueadora para uso estacionario.

# STORAGE | ALMACENAMIENTO

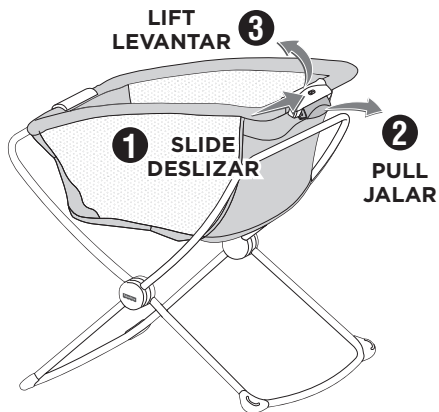

While sliding the lock switch to unlock **1**, pull the latch on the liner toward you **2** and lift the liner **3**.

Mientras deslizas el interruptor de bloqueo para desbloquear **1**, el producto, presiona el pestillo del revestimiento hacia ti **2** y levanta el revestimiento **3**.

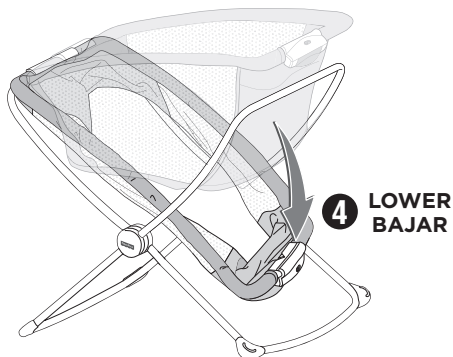

Lower the liner **4**.

Bajar el forro **4**.

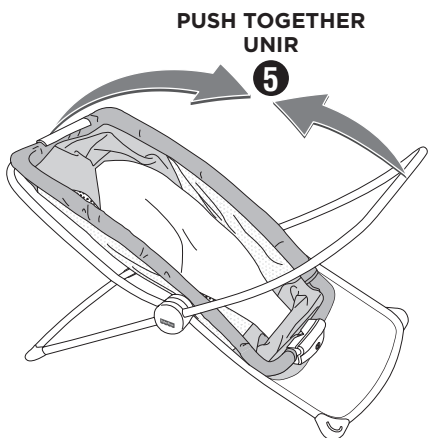

Push the upper frame tubes together **5**.

Unir los tubos superiores del armazón empujándolos uno hacia el otro **5**.

## STORAGE | ALMACENAMIENTO

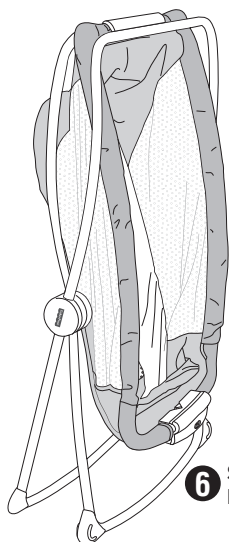

Place the assembly so that the feet are on the ground **6**.

Colocar la unidad de modo que las patas estén en el piso **6**.

**6** STAND  
PÁRATE

## CARE | MANTENIMIENTO

The sheet is machine washable. Wash separately in cold water on the gentle cycle. Do not use bleach. Tumble dry separately on low heat and remove promptly.

The frame, pad and liner may be wiped clean using a mild cleaning solution and a damp cloth. Do not use bleach. Do not use harsh or abrasive cleaners. Rinse clean with water to remove residue.

La sábana se pueden lavar a máquina. Lavarla por separado en agua fría, en ciclo para ropa delicada. No usar blanqueador. Meter a la secadora por separado a temperatura baja y sacar inmediatamente después de finalizado el ciclo.

Limpiar el armazón, colchón y el forro con un paño humedecido en una solución limpiadora neutra. No usar blanqueador. No usar limpiadores fuertes o abrasivos. Enjuagar con agua para eliminar el residuo.

# PREVENTING BABY'S HEAD FROM FLATTENING CÓMO EVITAR QUE LA CABEZA DEL BEBÉ SE APLANE



Pediatricians and child health organizations agree that healthy babies should be placed on their backs to sleep for naps and at nighttime, to reduce the risk of Sudden Infant Death Syndrome (SIDS). But babies who are always on their backs can sometimes develop flat spots on their head (plagiocephaly). Most cases of positional plagiocephaly can be prevented (and sometimes corrected) by repositioning your baby to relieve pressure on the back of the head. Here are some tips and techniques from the experts to keep in mind as you care for your baby:

Change the location of your baby's sleeper or crib in the room, so she has to look in different directions to see the door, or the window, or interesting things going on around her.

When your baby is awake, provide opportunities for adult-supervised "tummy time" play. Playing on his tummy helps take the pressure off the back of his head, which will help prevent flat spots from developing. Tummy time play also helps your baby's head, neck and shoulder muscles get stronger as part of normal development.

Try tummy time two or three times a day, for short periods of time, until your baby gets used to being on her tummy. Once your baby begins to enjoy this position, try longer periods of time or increase the frequency of tummy time play.

Help your baby avoid resting his head in the same position all the time by frequently changing the direction he lies in the crib. For example, have your baby's feet point toward one end of the crib for a few days, and then change the position so his feet point toward the other end of the crib. This will encourage your baby to turn and look in different directions.

Try to minimize the amount of time your baby spends in car seats, carriers and bouncy seats while awake.

Lastly, make sure you enjoy lots of "cuddle time" with your baby by holding her upright over your shoulder.

For additional information on positional plagiocephaly and the benefits of tummy time play for your baby, speak with your pediatrician or family physician.

National Institute of Health (NIH) Eunice Kennedy Shriver National Institute of Child Health and Human Development.

# PREVENTING BABY'S HEAD FROM FLATTENING CÓMO EVITAR QUE LA CABEZA DEL BEBÉ SE APLANE

Tanto pediatras como organizaciones de salud de niños están de acuerdo en que los bebés sanos deben dormir siestas y periodos más largos boca arriba para reducir el riesgo de síndrome de muerte súbita infantil. Sin embargo, los bebés que siempre están boca arriba, a veces pueden desarrollar plagiocefalia (aplanamiento de la cabeza). La mayoría de casos de plagiocefalia posicional puede ser prevenida (y a veces corregida) reposicionando al bebé para aliviar la presión en el dorso de la cabeza. A continuación se presentan consejos y técnicas de los peritos para el cuidado del bebé:

Cambia la ubicación de la camita o cuna del bebé en el cuarto de modo que, para ver la puerta, ventana o algún otro objeto de interés, tenga que ver en diferentes direcciones.

Cuando el bebé esté despierto, date tiempo para jugar boca abajo con él/ella. Jugar boca abajo ayuda a quitar la presión del dorso de la cabeza y ayuda a prevenir el aplanamiento. Jugar boca abajo también ayuda a fortalecer los músculos de la cabeza, cuello y hombros del bebé como parte de un desarrollo normal.

Juega boca abajo dos o tres veces al día, por periodos breves, hasta que el bebé se acostumbre a estar boca abajo. Ya que el bebé esté a gusto en esta posición, aumenta los periodos de tiempo o la frecuencia del juego boca abajo.

Ayuda al bebé a evitar apoyar su cabeza en la misma posición todo el tiempo, cambiando con frecuencia la dirección en la que está acostado/a en la cuna. Por ejemplo, por unos días, apunta los pies del bebé hacia un extremo de la cuna y, luego, cambia la posición de los pies hacia el otro extremo de la cuna. Esto estimulará al bebé a voltearse y ver en diferentes direcciones.

Intenta minimizar la cantidad de tiempo que el bebé pasa en asientos de auto, cargadores y sillas de rebote mientras está despierto/a.

Por último, asegúrate de pasar mucho tiempo con el bebé en brazos, cargándolo con la cabeza derecha sobre tu hombro.

Habla con el pediatra o médico para obtener más información sobre plagiocefalia posicional y los beneficios para el bebé de jugar boca abajo.

Instituto Nacional de Salud (NIH) Instituto Nacional de Salud de Niños  
y Desarrollo Humano Eunice Kennedy Shriver