

fisher-price®

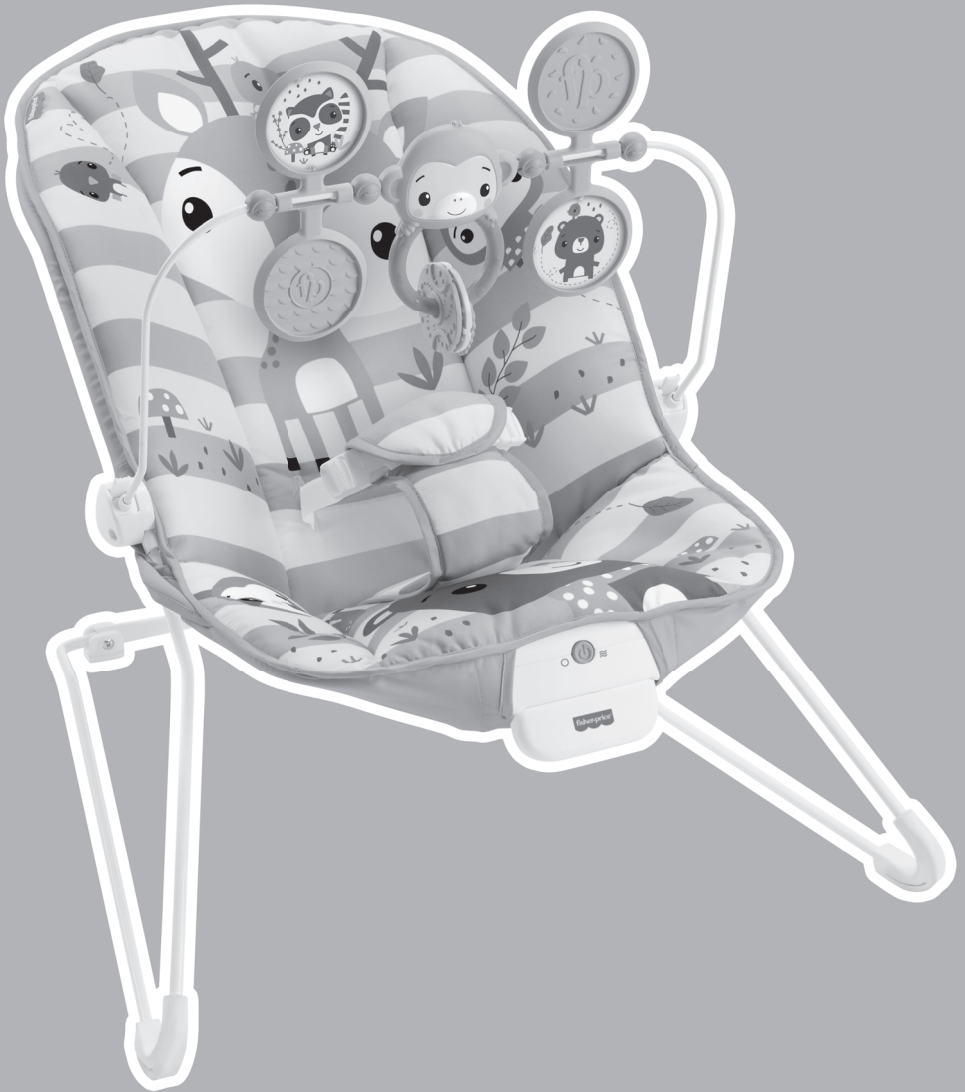

GVG00

OWNER'S MANUAL | MANUAL DEL USUARIO

BEFORE YOU BEGIN | ANTES DE EMPEZAR



IMPORTANT!

Read all instructions before use of the infant bouncer seat. Keep instructions for future use.

Before assembly and each use, inspect this product for damaged hardware, loose joints, missing parts or sharp edges. Do not use this infant bouncer if it is damaged or broken. Do not use accessories or replacement parts other than those approved by the manufacturer.

¡IMPORTANTE!

Lee todas las instrucciones antes de usar la silla mecedora. Guarda estas instrucciones para futura referencia.

Antes del ensamblaje y de cada uso, revisa que el producto no tenga piezas dañadas, conexiones sueltas, piezas faltantes o bordes filosos. No uses este producto si está dañado o roto. No uses accesorios ni piezas de repuesto, salvo aquellos aprobados por el fabricante.



Adult assembly is required. Tool needed for assembly: Phillips screwdriver (not included).

Please read these instructions before assembly and use of this product.

IMPORTANT! Please remove all parts from the package and identify them before assembly. Some parts may be packed in the pad.

Product features and decorations may vary from images.

Requiere montaje por un adulto. Herramienta necesaria para el montaje: Destornillador de cruz (no incluido).

Lee estas instrucciones antes de ensamblar y usar este producto.

¡IMPORTANTE! Sacar todas las piezas del empaque e identificarlas antes de empezar con el montaje. Algunas piezas pueden venir embaladas en la almohadilla.

Las características y las decoraciones del producto pueden variar.



Set aside at least 20 minutes for assembly.

El montaje se demora aproximadamente 20 minutos.

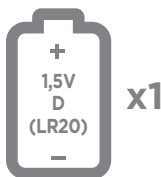

One D (LR20) **alkaline** battery is required (not included).

For longer life, use **alkaline** batteries.

Funciona con una pila **alcalina** D (LR20) (no incluida).

Para una mayor duración, usa solamente pilas **alcalinas**.



Use from birth until baby starts trying to sit up or has reached 9 kg (20 lb), whichever comes first.

Usarla a partir del nacimiento hasta que el bebé intente incorporarse por sí solo o pese 9 kg, lo que ocurra primero.

WARNING

Fall Hazard: Babies have suffered skull fractures falling while in and from bouncers.

- Use bouncer **ONLY** on floor.
- **ALWAYS** use restraints. Adjust to fit snugly, even if baby falls asleep.
- **NEVER** lift or carry baby in bouncer.
- **NEVER** use toy bar as a handle.

Suffocation Hazard: Babies have suffocated when bouncers tipped over on soft surfaces.

- **NEVER** use on a bed, sofa, cushion, or other soft surface.
- **NEVER** leave baby unattended.

To prevent **falls** and **suffocation**:

- **ALWAYS** use restraints. Adjust to fit snugly, even if baby falls asleep.
- **STOP** using bouncer when baby starts trying to sit up, or has reached 9 kg (20 lb), whichever comes first.

This product is not intended to replace a crib or bassinet for prolonged periods of sleep.

ADVERTENCIA

Peligro de caídas: Bebés han sufrido fracturas de cráneo debido a caídas de mecedoras.

- Use la mecedora **ÚNICAMENTE** sobre el piso.
- **SIEMPRE** use el sistema de sujeción. Ajústelo para que se adapte de forma ceñida, incluso si el bebé se duerme.
- **NO** cargar al bebé estando en la mecedora.
- **NO** use la barra de juguetes como asa.

Peligro de asfixia: Bebés se han asfixiado cuando las mecedoras se voltean sobre superficies suaves.

- **NO** la use en una cama, sofá, cojín u otra superficie suave.
- **NO** deje al bebé desatendido.

Para evitar **caídas** y **asfixia**:

- **SIEMPRE** use el sistema de sujeción. Ajústelo para que se adapte de forma ceñida, incluso si el bebé se duerme.
- **DEJE** de usar esta silla mecedora cuando el bebé intente incorporarse por sí solo o pese 9 kg, lo que ocurra primero.

Este producto no está diseñado para reemplazar una cuna o moisés por períodos prolongados de sueño.

PARTS | PIEZAS

 x 2

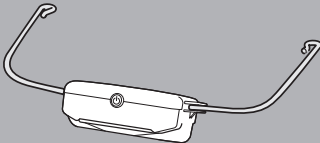
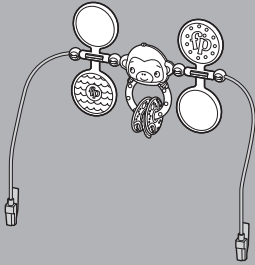
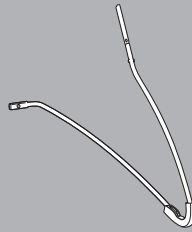
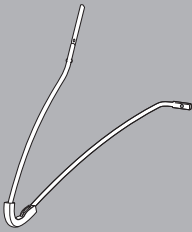
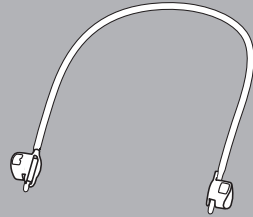
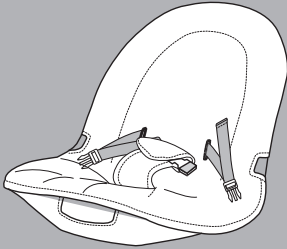

M5 x 20 mm

M3,5 x 22 mm

You may want to install batteries in the soother before assembly. **See Battery Installation section.**

Si lo desea, puede instalar las pilas en el arrullador antes de montarlo. **Consultar la sección de Colocación de las pilas.**

NOTE: Tighten or loosen all screws with a Phillips screwdriver. Do not over-tighten the screws.

ADVERTENCIA: Apretar y aflojar todos los tornillos con un destornillador de cruz. No apretar en exceso.

ASSEMBLY | MONTAJE

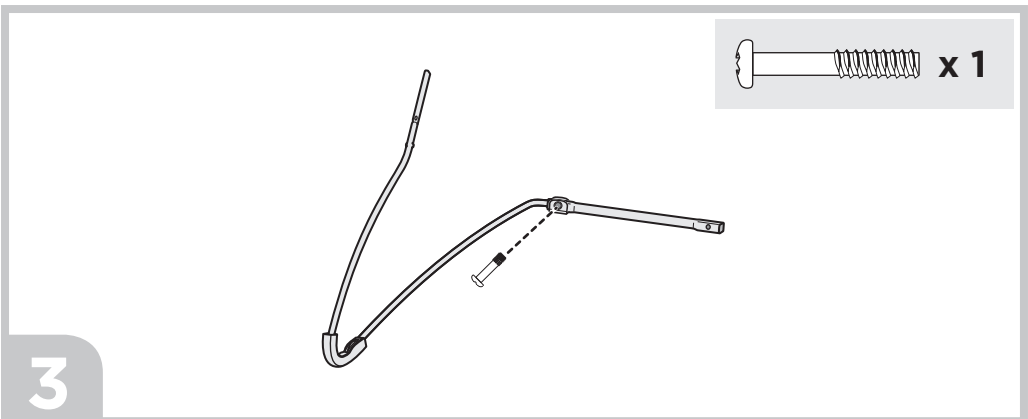
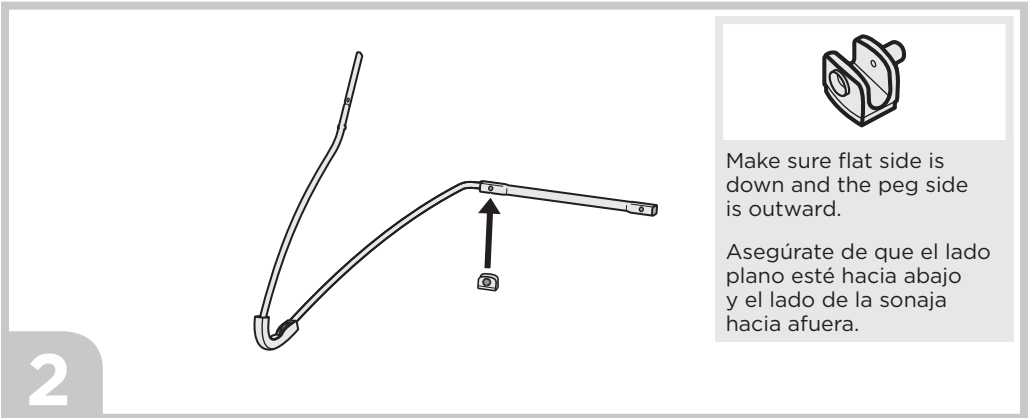
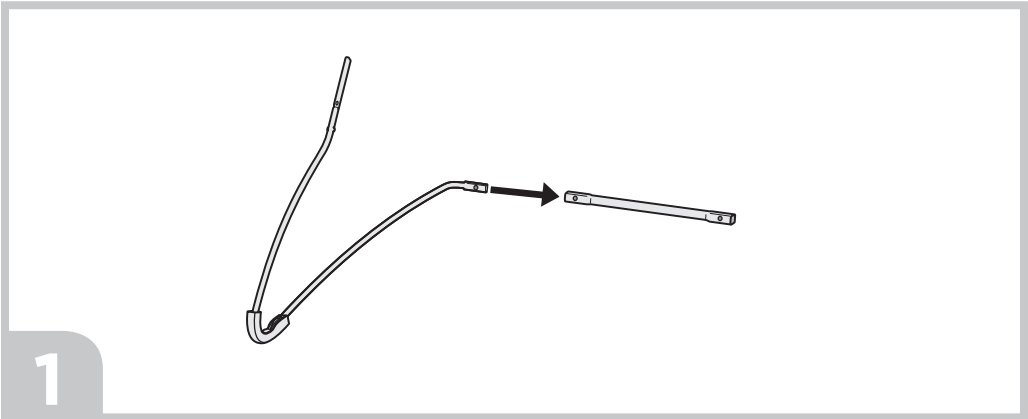

ASSEMBLY | MONTAJE

4

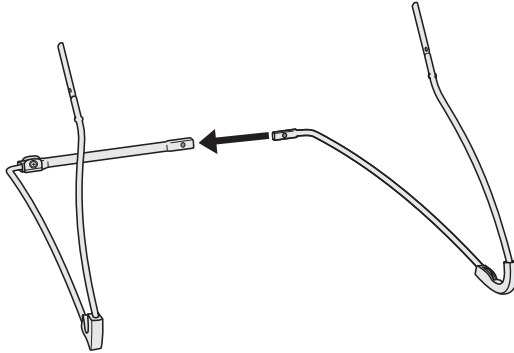

5

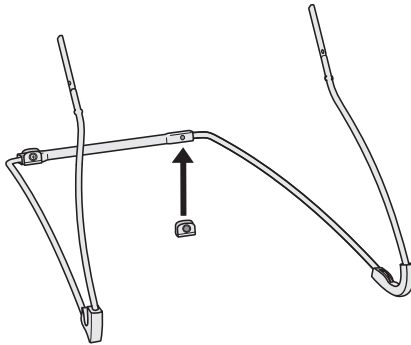

Make sure flat side is down and the peg side is outward.

Asegúrate de que el lado plano esté hacia abajo y el lado de la sonaja hacia afuera.

6

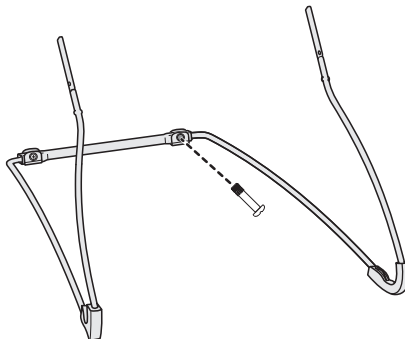

ASSEMBLY | MONTAJE

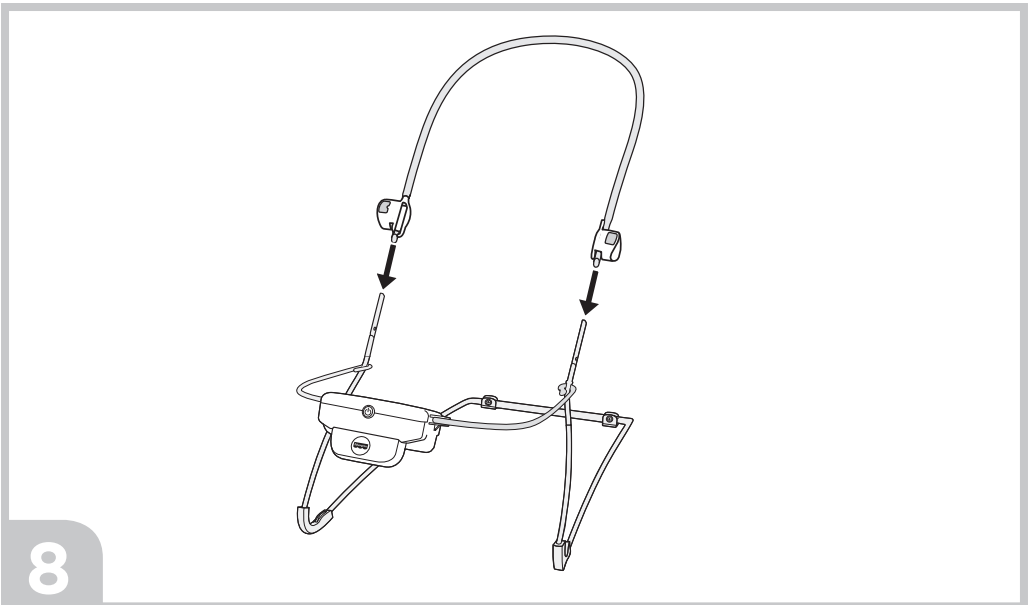
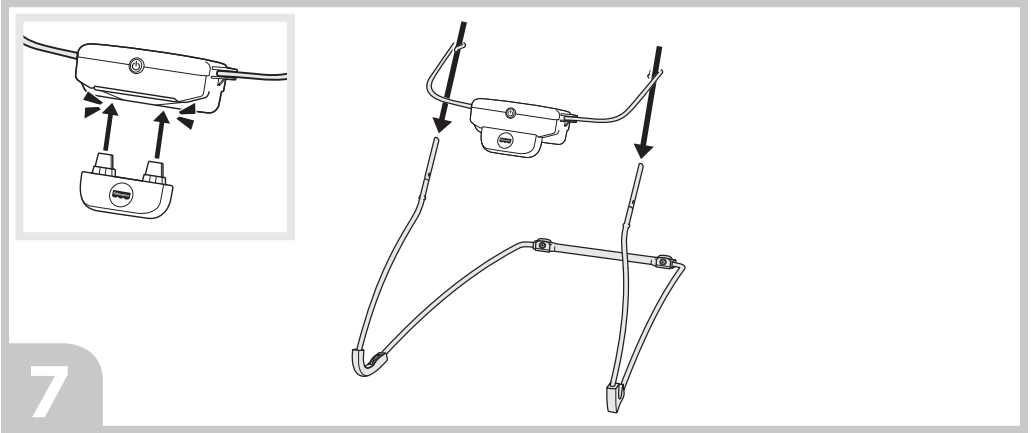

ASSEMBLY | MONTAJE

9

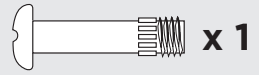
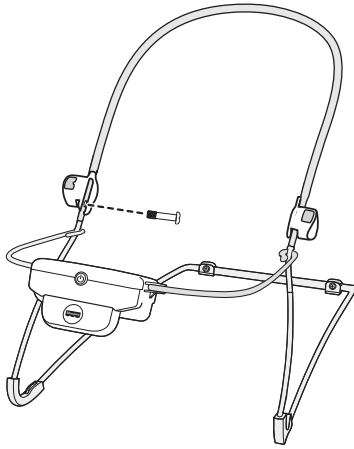

10

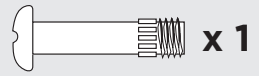
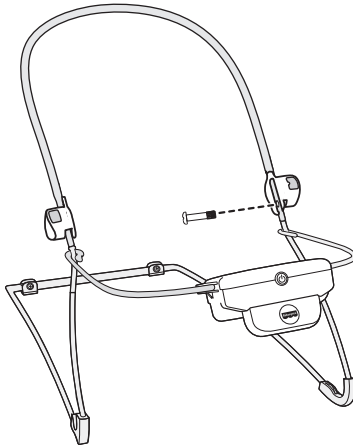

ASSEMBLY | MONTAJE

Fit the pad upper pocket to the seat back.

Ajusta el bolsillo superior de la almohadilla en el respaldo del asiento.

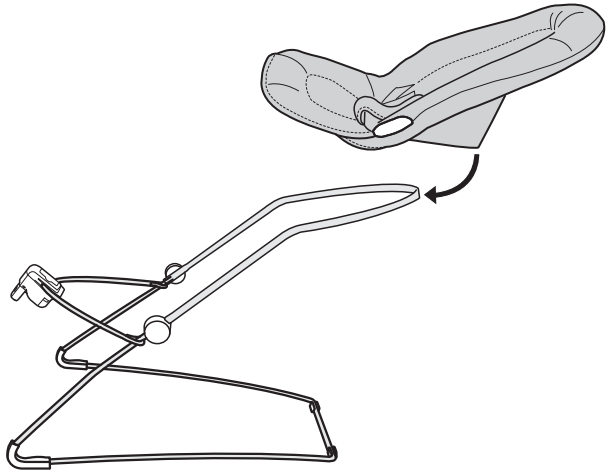

11

Lift the footrest to fit the pad lower pocket on it.

Levanta el reposapiés para ajustar el bolsillo inferior de la almohadilla en él.

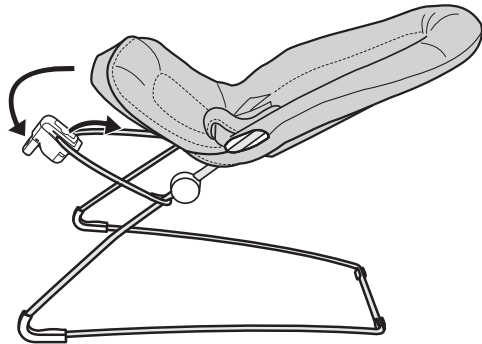

12

ASSEMBLY | MONTAJE

13

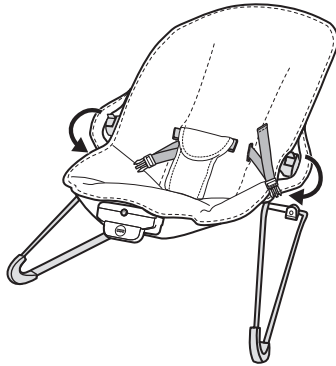

Fit the pad around the toy bar retainers.

Coloca la almohadilla alrededor de los retenedores de la barra de juguetes.

14

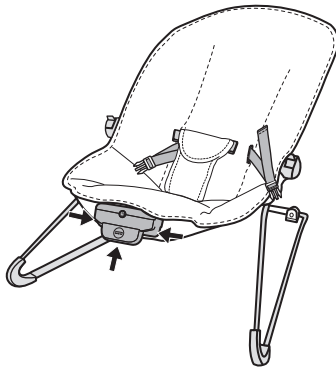

Fit the pad around the soother.

Coloca la almohadilla alrededor del arrullador.

15

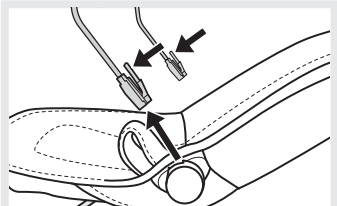
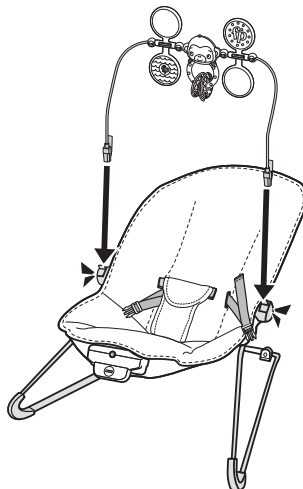

The toy bar is removable. Simply press the tab on the back of the toy bar and lift.

La barra de juguetes se puede quitar. Simplemente presiona la pestaña en la parte posterior de la barra de juguetes y levántala.

BATTERY INSTALLATION COLOCACIÓN DE LAS PILAS

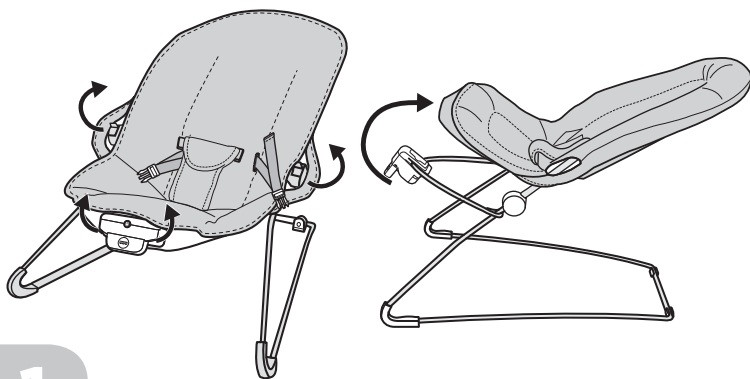

1

Pull to remove the pad from around the retainers and the soother. Then remove the pad from the footrest to access the battery compartment.

Tírala para extraer la almohadilla de alrededor de los retenedores y el arrullador. Luego, retira la almohadilla del reposapiés para acceder al compartimento de pilas.

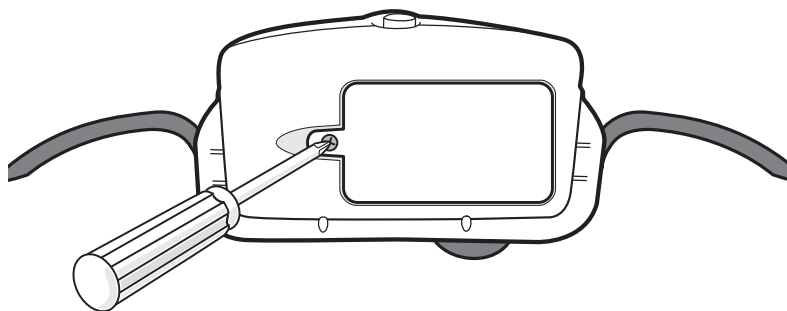

Loosen the screw in the battery compartment door and lift to remove the door.

Insert one D (LR20) **alkaline** battery.

Replace the battery compartment door and tighten the screw.

Replace the pad around the footrest and soother.

If this product begins to operate erratically, you may need to reset the electronics.

Slide the power switch off and then back on.

Afloja el tornillo de la tapa del compartimento de la pila y retira la tapa.

Introduce 1 pila **alcalina** D (LR20).

Cierra la tapa del compartimento de la pila y aprieta el tornillo.

Reemplaza la almohadilla alrededor del reposapiés y el arrullador.

Si este producto no funciona correctamente, restablecer el circuito electrónico.

Pon el botón para encender en apagado y nuevamente en encendido.

2

RESTRAINT SYSTEM | SISTEMA DE SUJECIÓN



Position the restraint pad between your child's legs and fasten the restraint belts to each side of the restraint pad. **Make sure you hear a "click" on both sides.**

Check to be sure the restraint system is securely attached by pulling it away from your child. The restraint system should remain attached.

Tighten each waist belt so that the restraint system is snug against your child.

Coloca la almohadilla de sujeción entre las piernas del niño y ajusta los cinturones en cada lado de la almohadilla de sujeción. **Asegúrate de oír un "clic" en ambos lados.**

Asegúrate de que el sistema de sujeción esté bien asegurado, jalándolo en dirección opuesta al niño. El sistema de sujeción debe permanecer conectado.

Aprieta cada cinturón de modo que el sistema de sujeción quede bien ajustado a tu pequeño.

1

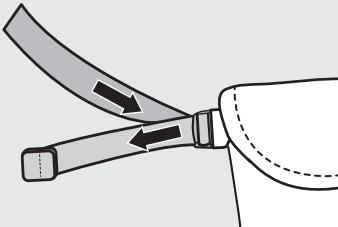

To tighten: Feed the attached end of the restraint belt into the buckle to form a loop. Then, pull the free end of the restraint belt.

Para apretar: Introduce el extremo fijo del cinturón de seguridad en la hebilla para formar un bucle. Luego, jala el extremo libre del cinturón de seguridad.

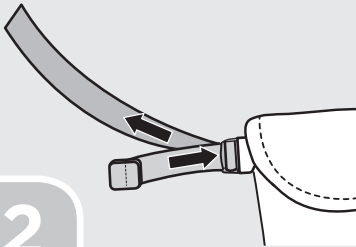



To loosen: Feed the free end of the restraint belt into the buckle to form a loop. Then, pull the anchored end of the restraint belt.

Para aflojar: Introduce el extremo libre del cinturón de seguridad en la hebilla para formar un bucle. Luego, jala el extremo fijo del cinturón de seguridad.

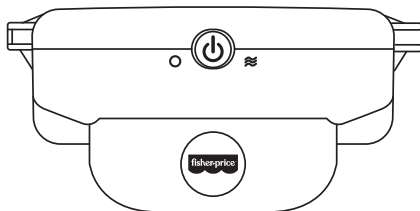

2

CALMING VIBRATIONS VIBRACIONES RELAJANTES



Slide the power switch  to ON  or OFF .

IMPORTANT! Low battery power causes this product to operate erratically; no vibrations and the product may not turn off. Remove and discard the battery and replace with a new D (LR20) **alkaline** battery.

Pon el botón para encender  en ENCENDIDO  o APAGADO .

¡IMPORTANTE! Si la pila está baja, el producto no funcionará correctamente (sin vibraciones ni función de apagado). Sacar y desechar la pila y sustituirla por 1 pila nueva **alcalina** D (LR20) x 1,5 V.

CARE | MANTENIMIENTO

The pad is machine washable. Wash it separately in cold water on the gentle cycle. Do not use bleach. Tumble dry separately on low heat and remove promptly.

To remove the pad: Pull to remove the pad from around the retainers and the soothing unit. Remove the bottom pocket of the pad from the footrest. Lift to remove the pad.

To replace the pad, refer to the Assembly instructions.

The frame, toy bar and toys may be wiped clean using a mild cleaning solution and damp cloth. Do not immerse the toy bar. Do not use bleach. Do not use harsh or abrasive cleaners. Rinse clean with water to remove residue.

La almohadilla se puede lavar a máquina. Lavarla por separado en agua fría, en ciclo para ropa delicada. No usar blanqueador. Métela a la secadora por separado a temperatura baja y sácala inmediatamente después de finalizado el ciclo.

Para quitar la almohadilla: Jalar la almohadilla para desprenderla alrededor de los retenedores y la unidad relajante. Retirar la funda inferior de la almohadilla del reposapiés. Levantar la almohadilla para retirarla.

Para regresar la almohadilla a su lugar, sigue las instrucciones de montaje.

Pasarles un paño humedecido en una solución limpiadora neutra al armazón, barra de juguetes y juguetes. No sumergir la barra de juguetes. No usar blanqueador. No usar limpiadores fuertes o abrasivos. Enjuagar con agua para eliminar el residuo.

BATTERY SAFETY INFORMATION

INFORMACIÓN DE SEGURIDAD

ACERCA DE LAS PILAS

In exceptional circumstances, batteries may leak fluids that can cause a chemical burn injury or ruin your product. To avoid battery leakage:

Do not mix old and new batteries or batteries of different types: alkaline, standard (carbon-zinc) or rechargeable.

Insert batteries as indicated inside the battery compartment (+ and -).

Remove batteries during long periods of non-use. Always remove exhausted batteries from the product. Dispose of batteries safely. Do not dispose of this product in a fire. The batteries inside may explode or leak.

Never short-circuit the battery terminals.

Use only batteries of the same or equivalent type, as recommended.

Do not charge non-rechargeable batteries.

Remove rechargeable batteries from the product before charging.

If removable, rechargeable batteries are used, they are only to be charged under adult supervision.

En circunstancias excepcionales, las pilas pueden derramar líquido que puede causar quemaduras o dañar el producto. Para evitar derrames:

No mezclar pilas nuevas con gastadas ni mezclar pilas alcalinas, estándar (carbono-cinc) o recargables.

Cerciorarse de que la polaridad de las pilas sea la correcta (+/-).

Sacar las pilas si el producto no va a ser usado durante un periodo prolongado. Sacar las pilas gastadas del producto y desecharlas apropiadamente. No quemar las pilas ya que podrían explotar o derramar el líquido incorporado en ellas.

No provocar un cortocircuito con las terminales.

Usar solo el tipo de pilas recomendadas (o su equivalente).

No cargar pilas no recargables.

Sacar las pilas recargables antes de cargarlas.

La carga de las pilas recargables solo debe realizarse con la supervisión de un adulto.



Protect the environment by not disposing of this product or any batteries with household waste. This symbol indicates that this product shall not be treated as household waste. Check your local authority for recycling advice and facilities.

Protege el medio ambiente no desechando este producto o cualquier batería en la basura. Este símbolo indica que se debe desechar apropiadamente este producto. Consulta con tu gobierno local en cuanto a información sobre centros de reciclaje en tu localidad.

**UNITED STATES**

Fisher-Price, Inc., 636 Girard Avenue, East Aurora, NY 14052.
Consumer Services: 1-800-432-5437.

MÉXICO

Importado y distribuido por Mattel de México, S.A. de C.V.,
Miguel de Cervantes Saavedra No. 193, Pisos 10 y 11, Col. Granada,
Alcaldía Miguel Hidalgo, C.P. 11520, México, Ciudad de México.
R.F.C. MME-920701-NB3.

CHILE

Mattel Chile, S.A., Avenida Américo Vespucio 501-B, Quilicura, Santiago.
Tel.: 1230-020-6213.

VENEZUELA

Servicio al consumidor Venezuela: Tel.: 0-800-100-9123.

ARGENTINA

Mattel Argentina, S.A., Av. Libertador 1000, Piso 11 - Oficinas 109 y 111, Vicente López - Prov.
Buenos Aires. Tel.: 0800-666-3373.

COLOMBIA

Mattel Colombia, S.A., Calle 123#7-07 P.5, Bogotá. Tel.: 01800-710-2069.

PERÚ

Mattel Perú, S.A., Av. Juan de Arona # 151, Centro Empresarial Juan de Arona, Torre C, Piso 7,
Oficina 704, San Isidro, Lima 27, Perú. RUC: 20425853865. Reg. Importador: 02350-12-JUE-
DIGESA. Tel.: 0800-54744.

E-mail Latinoamérica: servicio.clientes@mattel.com.

SOUTH AFRICA

Mattel South Africa (PTY) LTD, Office 102 I3, 30 Melrose Boulevard, Johannesburg 2196.