

**Fisher-Price®**

**H4825**



[www.fisher-price.com](http://www.fisher-price.com)



**(ENG) WARNING**

**(FR) AVERTISSEMENT**

**(ESP) ADVERTENCIA**

**(ENG) Prevent serious injury or death from falls or sliding out:**

- Always secure child with the restraint belts until child is able to get in and out of the booster seat without help (about 2<sup>1</sup>/<sub>2</sub> years old). The tray is not designed to hold child in the booster seat.
- Never leave child unattended.
- Always secure the booster seat on a chair using the bottom and back attachment straps. Never use the booster seat on a stool or bench that does not have a seat back.

**(FR) Prévenir les blessures graves ou la mort qui pourraient survenir si l'enfant tombait ou glissait hors de la chaise haute :**

- Toujours attacher les ceintures de sécurité une fois que l'enfant est dans le siège, et ce, jusqu'à ce qu'il puisse s'asseoir dans le siège ou en sortir tout seul (environ 2 ans et demi). Le plateau n'est pas conçu pour retenir l'enfant dans le produit.
- Ne jamais laisser un enfant sans surveillance.
- Toujours fixer le siège d'appoint sur une chaise à l'aide de la courroie du dessous et celle de l'arrière. Ne jamais utiliser le siège d'appoint sur un tabouret ou sur un banc qui n'a pas de dossier.

**(ESP) Evitar lesiones serias o la muerte como resultado de caídas:**

- Siempre asegurar al niño con los cinturones de sujeción hasta que el niño pueda sentarse y levantarse de la silla por sí solo (aprox. 2<sup>1</sup>/<sub>2</sub> años). La bandeja no está diseñada para asegurar al niño en la silla.
- No dejar al niño fuera de su alcance.
- Siempre asegurar la silla de aprendizaje en la silla, usando las cintas de sujeción inferior y posterior. No usar la silla de aprendizaje sobre un taburete o banco sin respaldo.

**(ENG) Consumer Information**  
**(FR) Service à la clientèle**  
**(ESP) Información para el consumidor**

- (ENG)** • Please read these instructions before assembly and use of this product. Keep this instruction sheet, as it contains important information.
- Requires three "AA" (LR6) **alkaline** batteries for toy tray operation (not included). An adult must install batteries and setup the booster seat. Tool needed to install batteries: Phillips screwdriver (not included).
- IMPORTANT!** Before assembly and each use, inspect this product for damaged hardware, loose joints, missing parts or sharp edges. **DO NOT** use if any parts are missing or broken. Contact Fisher-Price® for replacement parts and instructions if needed. Never substitute parts.

- (FR)** • Lire toutes les instructions avant l'assemblage et d'utiliser le produit. Conserver ces instructions car elles contiennent des renseignements importants.
- La barre-jouets fonctionne avec 3 piles **alcalines** AA (LR6), non fournies. Un adulte doit installer les piles et le siège d'appoint. Outil requis pour l'installation des piles : tournevis cruciforme (non fourni).

**IMPORTANT !** Avant l'assemblage et chaque utilisation, vérifier que ce produit ne comporte pas de pièces endommagées ou manquantes, de joints lâches ou de bords tranchants. **NE PAS** l'utiliser si des pièces manquent ou sont endommagées. Communiquer avec Fisher-Price pour obtenir des pièces de rechange et des instructions au besoin. N'utiliser que des pièces du fabricant.

- (ESP)** • Leer estas instrucciones antes al montaje y de usar este producto. Guardar estas instrucciones para futura referencia, ya que contienen información de importancia acerca del producto.
- La bandeja de juguetes funciona con tres pilas **alcalinas** tipo 3 x "AA" (LR6) x 1,5V (no incluidas). Un adulto deberá instalar las pilas y ajustar la silla de aprendizaje. Herramienta necesaria (no incluida): destornillador de estrella. **LEA LAS INSTRUCCIONES ANTES DE USAR ESTE PRODUCTO.**

**¡IMPORTANTE!** Previo al montaje y al uso de la silla, revisar que este producto no tenga hardware dañado, conexiones sueltas, piezas faltantes o bordes filosos. **NO** usar el producto si falta o está rota alguna pieza. Póngase en contacto con la oficina Fisher-Price más próxima a su localidad para obtener piezas de repuesto e instrucciones, en caso de ser necesarias. No usar piezas de terceros.

**(ENG) Care** **(FR) Entretien**  
**(ESP) Mantenimiento**

- (ENG)** • The booster seat with attached straps and belts and toy tray may be wiped clean using a mild cleaning solution and a damp cloth. Do not use bleach. Do not use harsh or abrasive cleaners. Rinse clean with water to remove residue.
- The base tray, feeding tray and cover are top rack dishwasher safe (or use the bottom rack – without using the heated drying cycle).
- Do not immerse the toy tray.
- Do not drop the toy tray on a hard surface.
- The toy tray has no consumer serviceable parts. Please do not take this toy apart.

- (FR)** • Le siège d'appoint les courroies et les ceintures et barre-jouets peuvent être essuyés avec une solution nettoyante douce et un linge humide. Ne pas utiliser d'eau de Javel. Ne pas utiliser de nettoyeurs puissants ou abrasifs. Rincer pour éliminer les résidus de savon.
- Les plateaux de base et d'alimentation et la housse sont résistants au lave-vaisselle, dans le panier supérieur. Ils peuvent être placés dans le panier inférieur quand le cycle de séchage chaud n'est pas sélectionné.
- Ne pas plonger la barre-jouets dans l'eau.
- Ne pas laisser tomber la barre-jouets sur une surface dure.
- Il n'existe pas de pièces de rechange pour la barre-jouets. Ne pas la démonter.

- (ESP)** • Limpiar la silla de refuerzo y cinturones y la bandeja de juguetes con un paño húmedo y una solución de agua y jabón suave. No usar lejía. No usar limpiadores fuertes o abrasivos. Enjuagar con agua para eliminar el residuo.
- La bandeja, bandeja de alimentación y cubierta pueden meterse en el compartimento superior de la lavaplatos (o en la parte de abajo – sin usar el ciclo de secado caliente).
- No sumergir la bandeja de juguetes.
- No dejar caer la bandeja de juguetes sobre superficies duras.
- La bandeja de juguetes no posee piezas recambiables, por lo que no debe desmontarse bajo ningún concepto, ya que podría estropearse.

## ENG Battery Installation

## FR Installation des piles

## ESP Colocación de las pilas

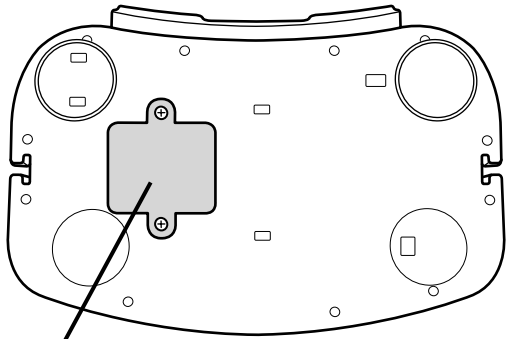

- ENG Battery Compartment Door
- FR Couvercle du compartiment des piles
- ESP Tapa del compartimento de pilas

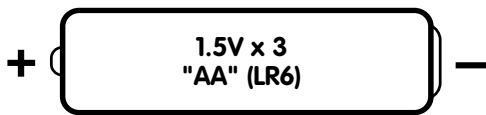

- ENG Shown Actual Size
- FR Dimensions réelles
- ESP Se muestra a tamaño real

ENG **Hint:** We recommend the use of **alkaline** batteries for longer battery life.

FR **Conseil :** Il est recommandé d'utiliser des piles **alkalines**, car elles durent plus longtemps.

ESP **Consejo:** se recomienda usar pilas **alkalinas** para una mayor duración.

- ENG • Locate the battery compartment door on the bottom of the toy tray.
- Loosen the screws in the battery compartment door with a Phillips screwdriver and lift to remove.
- Insert three, new "AA" (LR6) **alkaline** batteries, as indicated inside the battery compartment.
- Replace the battery compartment door and tighten the screws.

**Hint:** When sounds or lights become faint or stop, it's time for an adult to change the batteries!

- FR • Trouver le couvercle du compartiment des piles sous la barre-jouet.
- Dévisser les vis du couvercle du compartiment des piles avec un tournevis cruciforme et soulever le couvercle pour l'enlever.
- Insérer 3 piles **alkalines** AA (LR6) neuves comme illustré à l'intérieur du compartiment.
- Replacer le compartiment des piles et serrer les vis.

**Remarque :** Lorsque les lumières ou les sons du jouet faiblissent ou cessent, un adulte doit remplacer les piles.

- ESP • Localizar la tapa del compartimento de pilas en la parte de abajo de la bandeja de juguetes.
- Desajustar los tornillos de la tapa del compartimento de pilas con un destornillador de estrella y levantarla para retirarla.
- Introducir tres nuevas pilas **alkalinas** tipo 3 x "AA" (LR6) x 1,5V como se indica dentro del compartimento de pilas.
- Cerrar la tapa del compartimento de pilas y ajustar los tornillos.

**Consejo:** cuando los sonidos o luces pierdan intensidad o dejen de funcionar, es hora de sustituir las pilas.

**(ENG) Battery Safety Information**

**(FR) Conseils de sécurité  
concernant les piles**

**(ESP) Información de seguridad  
acera de las pilas**

**(ENG) In exceptional circumstances, batteries may leak fluids that can cause a chemical burn injury or ruin your product. To avoid battery leakage:**

- Do not mix old and new batteries or batteries of different types: alkaline, standard (carbon-zinc) or rechargeable (nickel-cadmium).
- Insert batteries as indicated inside the battery compartment.
- Remove batteries during long periods of non-use. Always remove exhausted batteries from the product. Dispose of batteries safely. Do not dispose of batteries in a fire. The batteries may explode or leak.
- Never short-circuit the battery terminals.
- Use only batteries of the same or equivalent type as recommended.
- Do not charge non-rechargeable batteries.
- Remove rechargeable batteries from the product before charging.
- If removeable, rechargeable batteries are used, they are only to be charged under adult supervision.

**(FR) Dans des circonstances exceptionnelles, les piles pourraient couler et causer des brûlures chimiques ou endommager irréparablement le produit. Pour éviter que les piles coulent :**

- Ne pas combiner des piles usées avec des piles neuves ou différents types de piles : alcalines, standard (carbone-zinc) ou rechargeables (nickel-cadmium).
- Insérer les piles dans le sens indiqué à l'intérieur du compartiment.
- Retirer les piles si le jouet n'est pas utilisé pendant une longue période. Toujours retirer les piles usées du produit. Jeter les piles usées dans un conteneur réservé à cet usage. Ne pas jeter les piles au feu : elles pourraient exploser ou couler.
- Ne jamais court-circuiter les bornes des piles.
- N'utiliser que des piles du même type que celles recommandées, ou des piles équivalentes.
- Ne pas recharger des piles non rechargeables.
- Toujours retirer les piles rechargeables du produit avant de les charger.
- Les piles rechargeables ne doivent être rechargées que sous la surveillance d'un adulte.

**(ESP) Las pilas pueden derramar líquido que puede causar quemaduras o dañar el producto. Para evitar derrames:**

- No mezclar pilas nuevas con gastadas ni mezclar pilas alcalinas, estándar (carbono-cinc) o recargables (níquel-cadmio).
- Cerciorarse de que la polaridad de las pilas sea la correcta.
- Sacar las pilas gastadas del producto y disponer de ellas de una manera segura. Sacar las pilas si el vehículo no va a ser usado durante un periodo prolongado. No quemar las pilas ya que podrían explotar o derramar el líquido incorporado en ellas.
- No provocar un cortocircuito con las terminales.
- Usar sólo el tipo de pilas recomendadas (o su equivalente).
- No cargar pilas no recargables.
- Sacar las pilas recargables antes de cargarlas.
- La carga de las pilas recargables sólo debe realizarse con la supervisión de un adulto.

**(ENG) FCC Note (United States Only)**

**(ESP) Nota FCC (Válido sólo en los Estados Unidos)**

**(ENG) Note:** This equipment has been tested and found to comply with the limits for a Class B digital device, pursuant to part 15 of the FCC rules. These limits are designed to provide reasonable protection against harmful interference in a residential installation. This equipment generates, uses and can radiate radio frequency energy and, if not installed and used in accordance with the instructions, may cause harmful interference to radio communications. However, there is no guarantee that interference will not occur in a particular installation. If this equipment does cause harmful interference to radio or television reception, which can be determined by turning the equipment off and on, the user is encouraged to try to correct the interference by one or more of the following measures:

Reorient or relocate the receiving antenna.

Increase the separation between the equipment and receiver.

Consult the dealer or an experienced radio/TV technician for help.

**Note:** Changes or modifications not expressly approved by the manufacturer responsible for compliance could void the user's authority to operate the equipment.

**(ESP) Este equipo fue probado y cumple con los límites de un dispositivo digital de Clase B, según está establecido en la Parte 15 del reglamento FCC. Estos límites están diseñados para proporcionar una protección razonable contra interferencia dañina en una instalación residencial. Este equipo genera, utiliza y puede radiar energía de radiofrecuencia y, si no se instala y utiliza según lo estipulado en las instrucciones, puede causar interferencia dañina a radiocomunicaciones. Sin embargo, no hay ninguna garantía de que no haya interferencia en una instalación particular. Si este equipo llega a causar interferencia dañina a la recepción de radio o televisión, lo cual puede ser verificado encendiendo y apagando el equipo, se recomienda tomar una de las siguientes medidas para corregir el problema:**

Cambiar la orientación o localización de la antena receptora.

Aumentar la distancia entre el equipo y el receptor.

Ponerse en contacto con el distribuidor o con un técnico de radio/TV.

**Nota:** los cambios o modificaciones no expresamente autorizados por el fabricante responsable del cumplimiento de las normas puede cancelar la autoridad del usuario de usar el equipo.

**(ENG) ICES-003**

**(FR) NMB-003**

**(ENG) This Class B digital apparatus complies with Canadian ICES-003.**

**(FR) Cet appareil numérique de la classe B est conforme à la norme NMB-003 du Canada.**

**(ENG) Adjusting the Seat Height**

**(FR) Pour régler la hauteur du siège d'appoint**

**(ESP) Ajustar la altura de la silla**

**(ENG) Attaching to a Chair**

**(FR) Pour régler la hauteur du siège d'appoint**

**(ESP) Ajustar la altura de la silla**

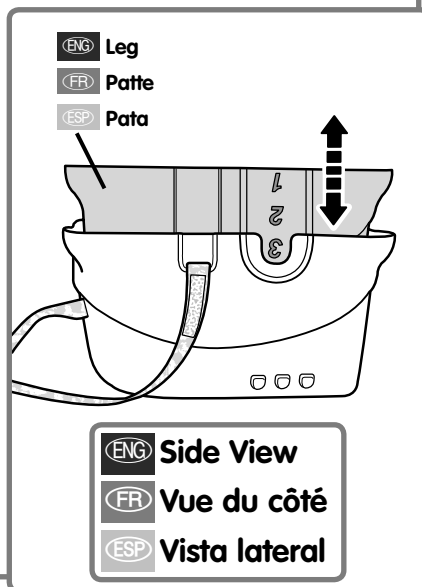
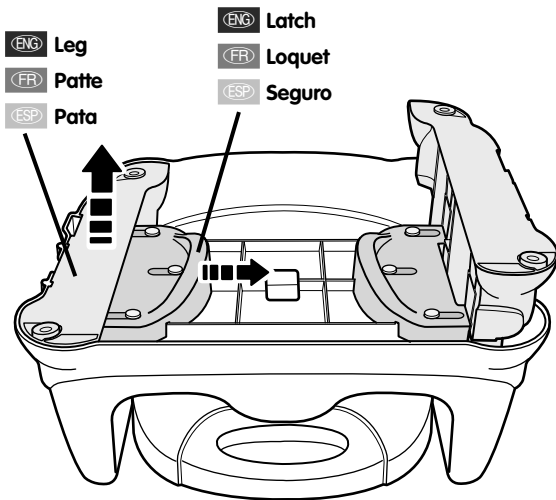

- Turn the booster seat over.
- While pulling the latch, lift or lower the leg (position 1, 2 or 3).
- Release the latch to lock the leg in place.
- Repeat to adjust the other leg to the same height.

- Mettre le siège d'appoint à l'envers.
- Tout en tirant sur le loquet, lever ou baisser la patte (position 1, 2 ou 3).
- Lâcher le loquet pour verrouiller la patte en place.
- Répéter ce procédé pour régler l'autre patte à la même hauteur.

- Colocar la silla de refuerzo al revés.
- Mientras jala el seguro, levantar o bajar la pata (posición 1, 2 ó 3).
- Soltar el seguro para fijar la pata en su lugar.
- Repetir para ajustar la otra pata a la misma altura.



**(ENG) WARNING**

**(FR) AVERTISSEMENT**

**(ESP) ADVERTENCIA**

**(ENG) Prevent serious injury or death from falls or sliding out:**

Always secure the booster seat on a chair using bottom and back attachment straps. Never use the booster seat on a stool or bench that does not have a seat back.

**(FR) Prévenir les blessures graves ou la mort qui pourraient survenir si l'enfant tombait ou glissait hors de la chaise haute :**

Toujours fixer le siège d'appoint sur une chaise à l'aide de la courroie du dessous et celle de l'arrière. Ne jamais utiliser le siège d'appoint sur un tabouret ou sur un banc qui n'a pas de dossier.

**(ESP) Evitar lesiones serias o la muerte como resultado de caídas:**

Siempre asegurar la silla de aprendizaje en la silla, usando las cintas de sujeción inferior y posterior. No usar la silla de aprendizaje sobre un taburete o banco sin respaldo.

# (ENG) Attaching to a Chair

(FR) Pour fixer le siège d'appoint à une chaise

(ESP) Ajustar a una silla

(ENG) Bottom Strap

(FR) Courroie du dessous

(ESP) Cinturón inferior

(ENG) Bottom Strap

(FR) Courroie du dessous

(ESP) Cinturón inferior

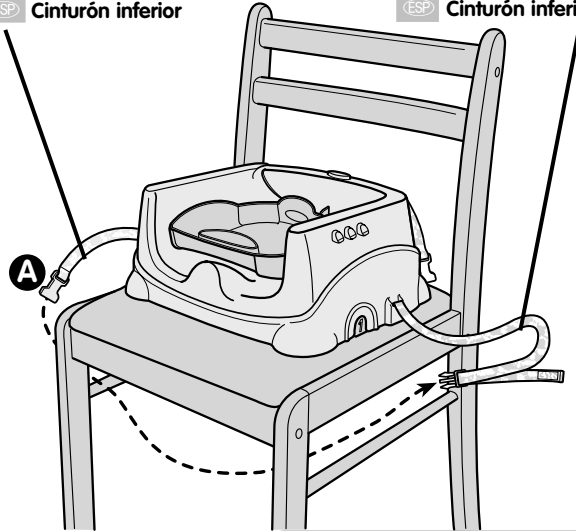

1

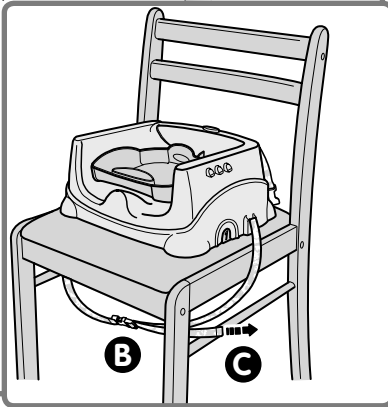

- (ENG) • Place the booster seat on a chair.
- Wrap the bottom straps around the bottom of the chair **A**. Buckle the straps **B**. **Make sure you hear a "click."** Pull the free end of the strap to tighten on the chair **C**.

- (FR) • Placer le siège d'appoint sur une chaise.
- Faire passer les courroies du dessous sous la chaise **A**. Attacher les courroies **B**. **S'assurer d'entendre un « clic »**. Tirer l'extrémité libre de la courroie pour la serrer sur la chaise **C**.

- (ESP) • Colocar la silla de refuerzo en una silla.
- Enrollar los cinturones inferiores alrededor de la parte inferior de la silla **A**. Asegurar los cinturones **B**. **Cerciorarse de oír un "clic"**. Jalar el extremo libre del cinturón para ajustarlo en la silla **C**.

(ENG) Back Strap

(FR) Courroie arrière

(ESP) Cinturón trasero

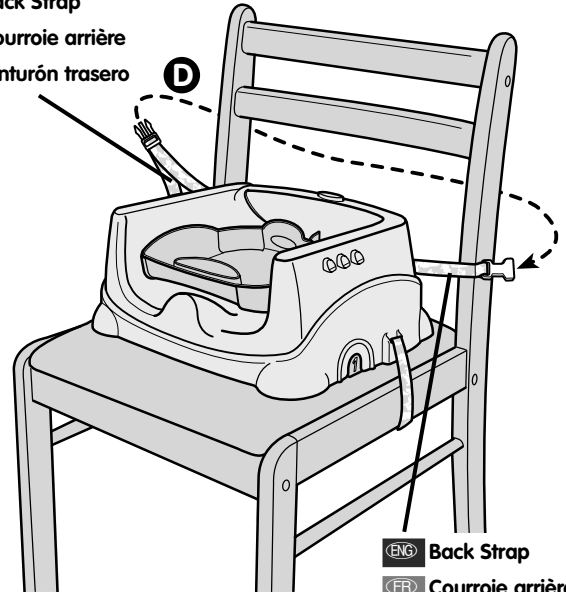

(ENG) Back Strap

(FR) Courroie arrière

(ESP) Cinturón trasero

2

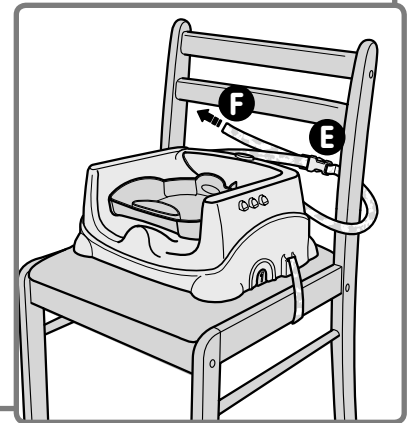

- (ENG) • Wrap the back straps around the back of the chair **D**. Buckle the straps **E**. **Make sure you hear a "click."** Pull the free end of the strap to tighten on the chair **F**.

- (FR) • Faire passer les courroies arrière autour du dossier de la chaise **D**. Attacher les courroies **E**. **S'assurer d'entendre un « clic »**. Tirer l'extrémité libre de la courroie pour la serrer sur la chaise **F**.

- (ESP) • Enrollar los cinturones traseros alrededor del dorso de la silla **D**. Asegurar los cinturones **E**. **Cerciorarse de oír un "clic"**. Jalar el extremo libre del cinturón para ajustarlo en la silla **F**.



(ENG) **WARNING**  
(FR) **AVERTISSEMENT**  
(ESP) **ADVERTENCIA**

(ENG) **Prevent serious injury or death from falls or sliding out:**

- Always secure child with the restraint belts until child is able to get in and out of the booster seat without help (about 2½ years old). The tray is not designed to hold child in booster seat.
- Never leave child unattended.

(FR) **Prévenir les blessures graves ou la mort qui pourraient survenir si l'enfant tombait ou glissait hors de la chaise haute :**

- Toujours attacher les ceintures de sécurité une fois que l'enfant est dans le siège, et ce, jusqu'à ce qu'il puisse s'asseoir dans le siège ou en sortir tout seul (environ 2 ans et demi). Le plateau n'est pas conçu pour retenir l'enfant dans le produit.
- Ne jamais laisser un enfant sans surveillance.

(ESP) **Evitar lesiones serias o la muerte como resultado de caídas:**

- Siempre asegurar al niño con los cinturones de sujeción hasta que el niño pueda sentarse y levantarse de la silla por sí solo (aprox. 2½ años). La bandeja no está diseñada para asegurar al niño en la silla.
- No dejar al niño fuera de su alcance.

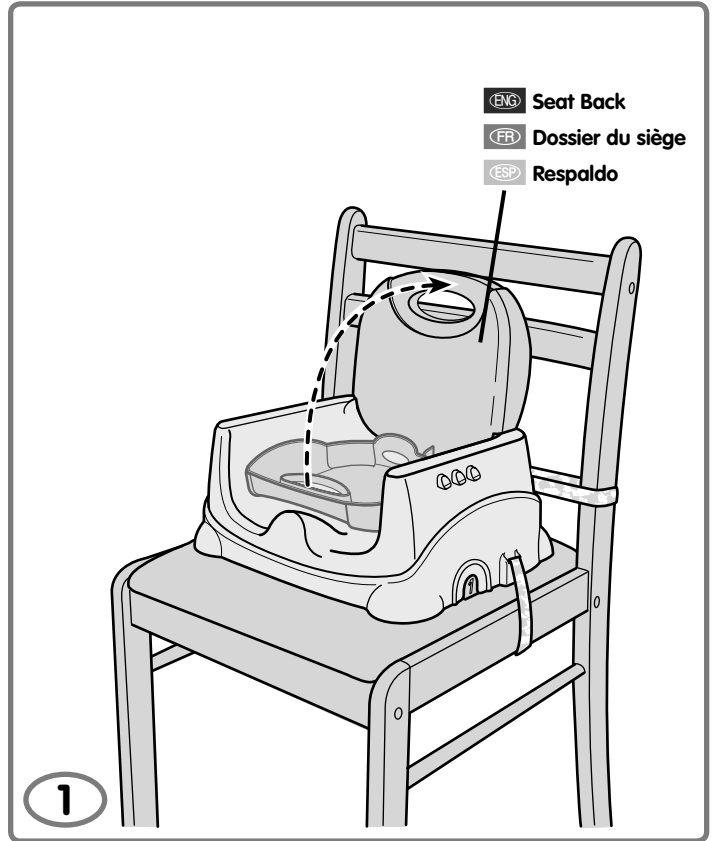

(ENG) • Lift the seat back and "snap" it into place.

(FR) • Relever le dossier du siège et bien l'emboîter.

(ESP) • Levantar el respaldo y ajustarlo en su lugar.

(ENG) **Securing your Child**  
(FR) **Pour installer l'enfant**    (ESP) **Asegurar al niño**

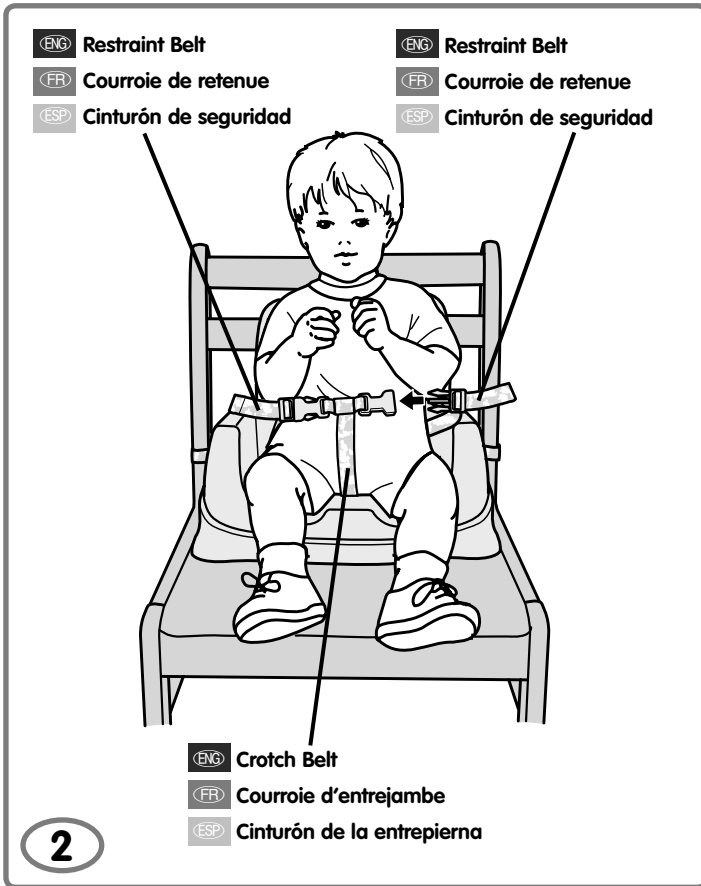

- (ENG)**
- Place your child in the booster seat. Position the crotch belt between your child's legs.
  - Buckle the restraint belts to the crotch belt. **Make sure you hear a "click" on both sides.**
  - Check to be sure the restraint system is securely attached by pulling it away from your child. The restraint system should remain attached.

- (FR)**
- Mettre l'enfant dans le siège d'appoint. Glisser la courroie d'entrejambe entre ses jambes.
  - Fixer les courroies de retenue à la courroie d'entrejambe. **S'assurer d'entendre un « clic » de chaque côté.**
  - Tirer sur le système de retenue pour s'assurer qu'il est bien attaché. Il doit résister.

- (ESP)**
- Sentar al niño en la silla de refuerzo. Colocar el cinturón de la entrepierna entre las piernas del niño.
  - Asegurar los cinturones de seguridad al cinturón de la entrepierna. **Cerciorarse de oír un "clic" en ambos lados.**
  - Verificar que el sistema de sujeción está bien seguro, jalándolo en dirección opuesta al niño. El sistema de sujeción debe permanecer ajustado.

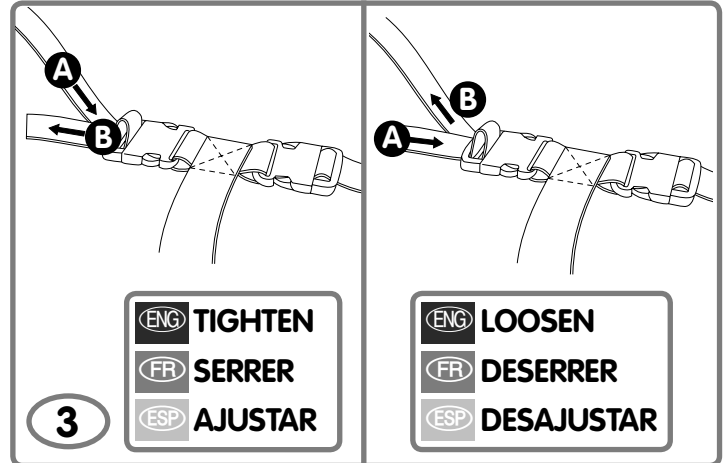

**(ENG)** To tighten the restraint belts:

- Feed the anchored end of the restraint belt up through the buckle to form a loop **A**. Pull the free end of the restraint belt **B**.

To loosen the restraint belts:

- Feed the free end of the restraint belt up through the buckle to form a loop **A**. Enlarge the loop by pulling on the end of the loop toward the buckle. Pull the anchored end of the restraint belt to shorten the free end of the restraint belt **B**.

**(FR)** Pour serrer les courroies de retenue :

- Glisser une portion de l'extrémité fixe de la courroie de retenue vers le haut dans le passant de façon à former une boucle **A**. Tirer sur l'extrémité libre de la courroie **B**.

Pour desserrer les courroies de retenue :

- Glisser une portion de l'extrémité libre de la courroie de retenue dans le passant de façon à former une boucle **A**. Agrandir la boucle en tirant dessus vers le passant. Tirer sur l'extrémité fixe de la courroie de retenue pour raccourcir l'extrémité libre de la courroie de retenue **B**.

**(ESP)** Para ajustar los cinturones de seguridad:

- Introducir el extremo fijo del cinturón de seguridad en la hebilla para formar una onda **A**. Jalar el extremo libre del cinturón de seguridad **B**.

Para desajustar los cinturones de seguridad:

- Introducir el extremo libre del cinturón de seguridad en la hebilla para formar una onda **A**. Agrandar la onda jalando el extremo de la onda hacia la hebilla. Jalar el extremo fijo del cinturón de seguridad para achicar el extremo libre del cinturón de seguridad **B**.

**(ENG) Using the Trays**

**(FR) Pour utiliser les plateaux**

**(ESP) Uso de las bandejas**

**(ENG) Hint:** Before first time use, wash the base tray, feeding tray and cover thoroughly with soap and water.

**(FR) Conseil :** Avant le premier emploi, nettoyer soigneusement à l'eau et au savon le plateau de base, le plateau d'alimentation et la housse.

**(ESP) Consejo:** Antes del primer uso, lavar la bandeja base, bandeja de alimentos y la cubierta con agua y jabón.



**(ENG) WARNING**

**(FR) AVERTISSEMENT**

**(ESP) ADVERTENCIA**

**(ENG) Prevent serious injury or death from falls or sliding out:**

Always secure child with the belts until child is able to get in and out of the booster seat without help (about 2<sup>1</sup>/<sub>2</sub> years old). The tray is not designed to hold child in the booster seat.

**(FR) Prévenir les blessures graves ou la mort qui pourraient survenir si l'enfant tombait ou glissait hors de la chaise haute :**

Toujours attacher les ceintures de sécurité une fois que l'enfant est dans le siège, et ce, jusqu'à ce qu'il puisse s'asseoir dans le siège ou en sortir tout seul (environ 2 ans et demi). Le plateau n'est pas conçu pour retenir l'enfant dans le produit.

**(ESP) Evitar lesiones serias o la muerte como resultado de caídas:**

Siempre asegurar al niño con los cinturones de sujeción hasta que el niño pueda sentarse y levantarse de la silla por sí solo (aprox. 2<sup>1</sup>/<sub>2</sub> años). La bandeja no está diseñada para asegurar al niño en la silla.

## ENG Using the Trays

FR Pour utiliser les plateaux

ESP Uso de las bandejas

ENG Base Tray

FR Plateau de base

ESP Bandeja base

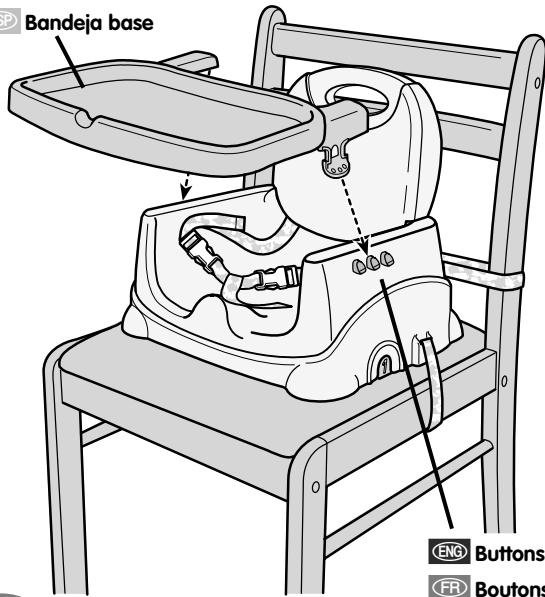

ENG Buttons

FR Boutons

ESP Botones

1

ENG Feeding Tray

FR Plateau d'alimentation

ESP Bandeja de alimentación

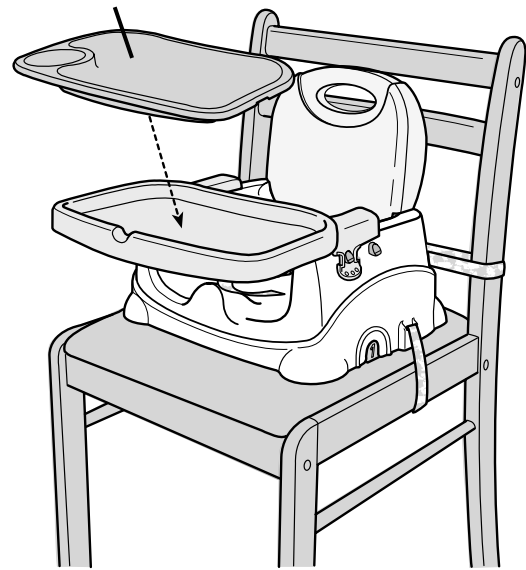

2

- ENG • Make sure your child is properly restrained in the booster seat.
- The base tray can be attached to the booster seat armrest in any of three positions. Fit and "snap" the base tray onto the buttons on the armrest.

- FR • S'assurer que l'enfant est bien attaché dans le siège d'appoint.
- Le plateau de base peut être fixé à l'accoudoir du siège dans une de trois positions. Installer et **emboîter** le plateau de base sur les boutons de l'accoudoir

- ESP • Cerciorarse de que el niño esté bien asegurado en la silla de refuerzo.
- La bandeja base se puede ajustar al reposabrazos de la silla de aprendizaje en una de tres posiciones. **Ajustar** la bandeja base en los botones del reposabrazos.

- ENG • "Snap" the feeding tray onto the base tray.  
*Hint: The toy tray is not designed to attach to the feeding tray. Fit the toy tray **only** to the base tray.*

- FR • **Emboîter** le plateau d'alimentation sur le plateau de base.  
*Remarque : La barre-jouets n'est pas conçue pour être fixée au plateau d'alimentation. Fixer la barre-jouets au plateau de base **seulement**.*

- ESP • **Ajustar** la bandeja de alimentos en la bandeja base.  
*Nota: la bandeja de juguetes no está diseñada para ajustarse a la bandeja de alimentos. **Solo** ajustar la bandeja de juguetes a la bandeja base.*

## ENG Using the Trays

FR Pour utiliser les plateaux

ESP Uso de las bandejas

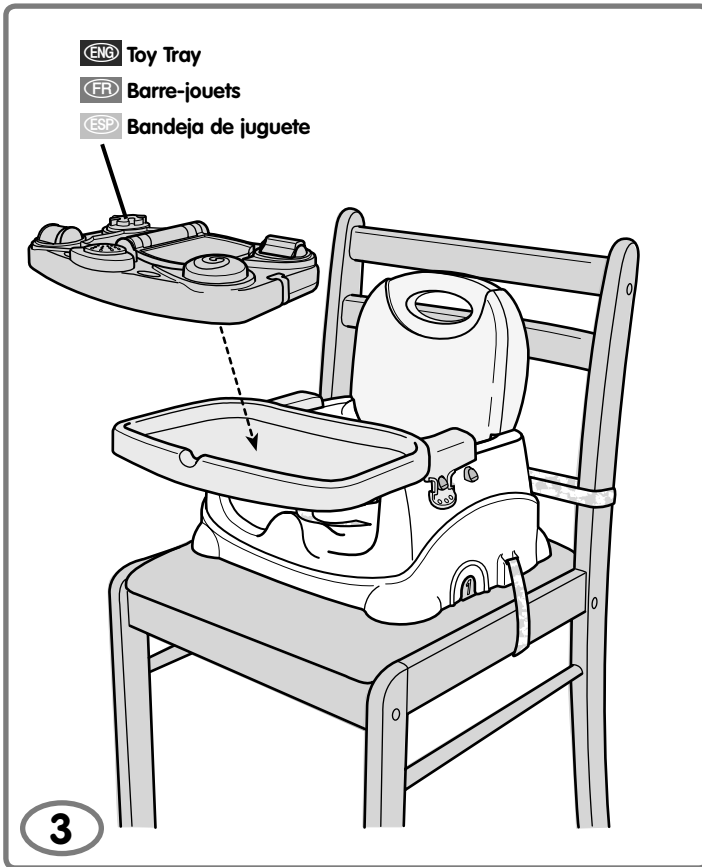

ENG • Fit the toy tray to the base tray.

FR • Fixer la barre-jouets au plateau de base.

ESP • Ajustar la bandeja de juguetes en la bandeja base.

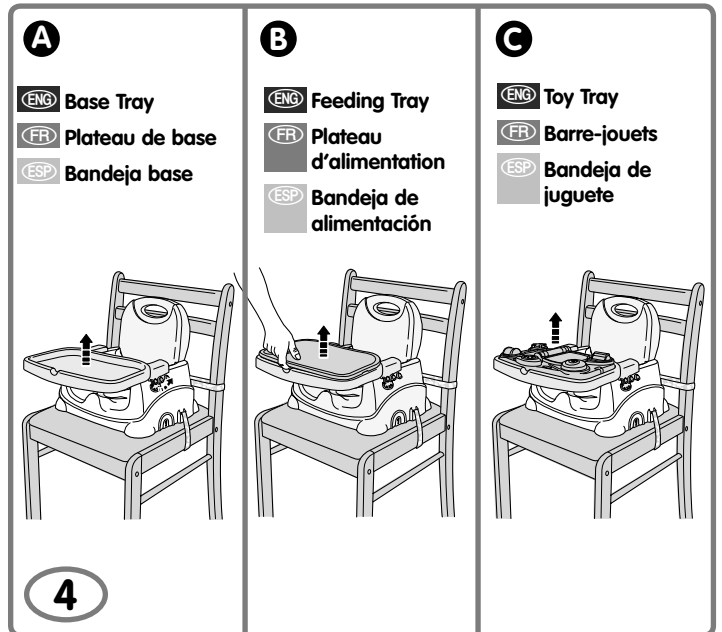

- ENG • To remove the **base tray**, simply lift the tabs on each side of the base tray **A**.
- To remove the **feeding tray**, simply place your finger into the groove on the front of the tray and lift the feeding tray **B**.
- To remove the **toy tray**, lift the back of the toy tray and remove it from the base tray **C**.

- FR • Pour enlever le **plateau de base**, il suffit de soulever les pattes de chaque côté du plateau de base **A**.
- Pour retirer le **plateau d'alimentation**, il suffit de placer son doigt dans la rainure à l'avant et de soulever le plateau **B**.
- Pour retirer la **barre-jouets**, soulever l'arrière de la barre-jouets et la retirer du plateau de base **C**.

- ESP • Para desprender la **bandeja base**, simplemente levantar las lengüetas en cada lado de la bandeja base **A**.
- Para desprender la **bandeja de alimentación**, simplemente presionar con un dedo en la ranura del frente de la bandeja y levantar la bandeja de alimentación **B**.
- Para desprender la **bandeja de juguetes**, levantar la parte de atrás de la bandeja de juguetes y desprenderla de la bandeja base **C**.

## ENG Using the Trays

FR Pour utiliser les plateaux

ESP Uso de las bandejas

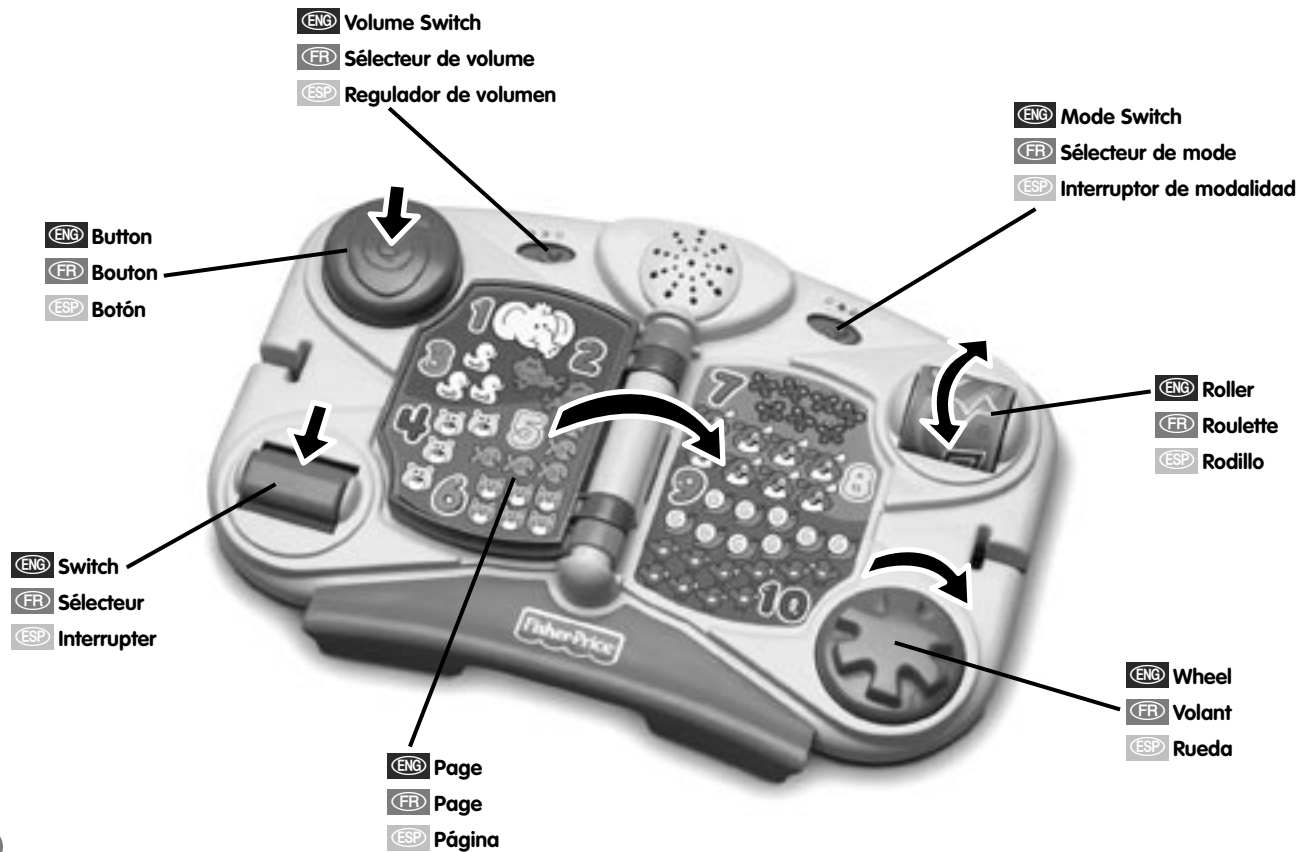

5

- Slide the mode switch to: 🎓 Learning or 🎵 Music.
- Slide the volume switch to a comfortable listening level: 🗣️ low or 🗣️ high.

### 🎓 Learning

Press the button, push a switch, turn the wheel or spin the roller to learn letters, numbers and food words. Turn the page to learn more!

### 🎵 Music

Press the button, push a switch, turn the wheel and spin a roller to hear music and fun sounds. Turn the page to hear more!

- Glisser le sélecteur de mode à : 🎓 apprentissage ou 🎵 musique.
- Tourner le bouton du volume au niveau désiré : faible 🗣️ ou élevé 🗣️).

### 🎓 Apprentissage

Appuyer sur le bouton, pousser sur l'interrupteur, tourner le volant ou la roulette pour apprendre l'alphabet, les chiffres ou des mots en rapport avec la nourriture. Tourner la page pour en apprendre plus !

### 🎵 Musique

Appuyer sur le bouton, pousser sur l'interrupteur, tourner le volant ou la roulette pour entendre de la musique et des sons amusants. Tourner la page pour en entendre plus !

- Poner el interruptor de modalidad en: 🎓 Aprendizaje o 🎵 Música.
- Ajustar el regulador de volumen en un nivel agradable: 🗣️ bajo o 🗣️ alto.

### 🎓 Aprendizaje

Presiona el botón, presiona un interruptor, gira la rueda y da vueltas al rodillo para aprender letras, números y palabras de alimentos. ¡Voltea la página para aprender más!

### 🎵 Música

Presiona el botón, presiona un interruptor, gira la rueda y da vueltas al rodillo para escuchar música y sonidos divertidos. ¡Voltea la página para escuchar más!

(ENG) Storage

(FR) Rangement

(ESP) Almacenamiento

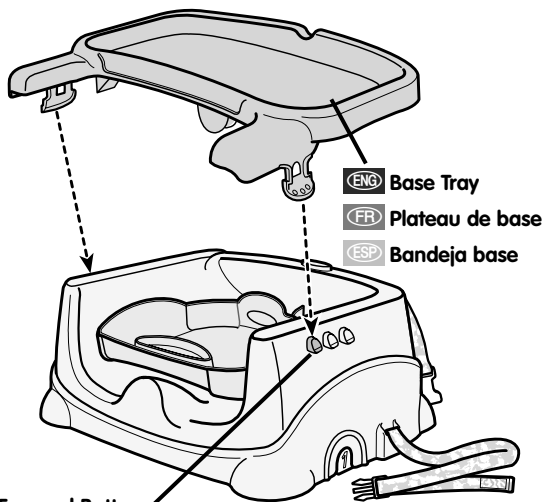

- (ENG) Base Tray
- (FR) Plateau de base
- (ESP) Bandeja base

- (ENG) Most Forward Button
- (FR) Bouton le plus à l'avant
- (ESP) Botón de hasta adelante

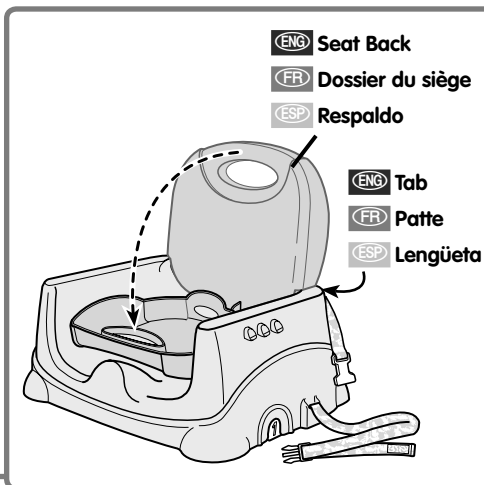

- (ENG) Seat Back
- (FR) Dossier du siège
- (ESP) Respaldo
- (ENG) Tab
- (FR) Patte
- (ESP) Lengüeta

1

- (ENG) • Lift the tab and lower the seat back.
- (ENG) • Turn the base tray and **"snap"** it onto the most forward button on the seat armrests.
- (FR) • Soulever la patte et baisser le dossier du siège.
- (FR) • Tourner le plateau de base et l'**emboîter** dans le bouton le plus à l'avant de l'accoudoir.
- (ESP) • Levantar la lengüeta y bajar el respaldo.
- (ESP) • Voltar la bandeja base y **ajustarla** en el botón de más adelante de los reposabrazos.

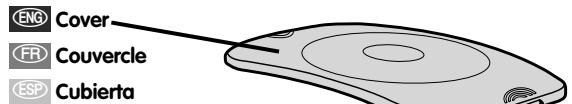

- (ENG) Cover
- (FR) Couvercle
- (ESP) Cubierta
- (ENG) Feeding Tray
- (FR) Plateau d'alimentation
- (ESP) Bandeja de alimentación

2

- (ENG) • **"Snap"** the feeding tray into the base tray.
- (ENG) • **"Snap"** the cover onto the feeding tray.
- (FR) • **Emboîter** le plateau d'alimentation sur le plateau de base.
- (FR) • **Emboîter** le couvercle sur le plateau d'alimentation.
- (ESP) • **Ajustar** la bandeja de alimentos en la bandeja base.
- (ESP) • **Ajustar** la cubierta en la bandeja de alimentación.

- (ENG) Bottom Straps
- (FR) Courroies du dessous
- (ESP) Cinturones inferiores

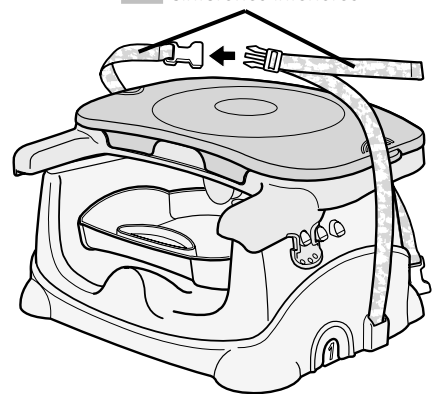

3

- (ENG) • Wrap the bottom straps around the trays and cover.
- (ENG) • Buckle the straps. Make sure you hear a **"click."**
- (FR) • Faire passer les courroies autour des plateaux et du couvercle.
- (FR) • Attacher les courroies. S'assurer d'entendre un **« clic »**.
- (ESP) • Enrollar los cinturones inferiores alrededor de las bandejas y la cubierta.
- (ESP) • Asegurar los cinturones. Cerciorarse de oír un **"clíc"**.

(ENG) Storage  
(FR) Rangement (ESP) Almacenamiento

- (ENG) Bottom Strap
- (FR) Courroie du dessous
- (ESP) Cinturón inferior

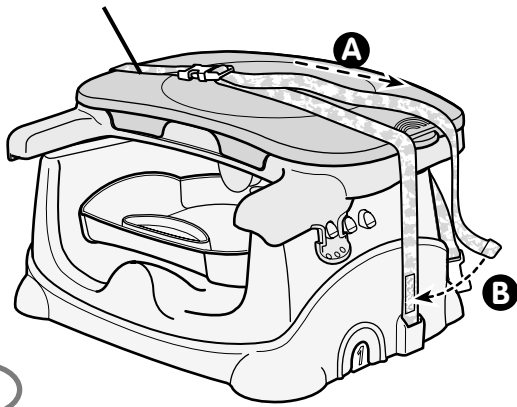

4

- (ENG) • Pull the free end of the strap to tighten **A**. Fasten the free end of the strap **B**.
- (FR) • Tirer l'extrémité libre de la courroie pour la serrer **A**. Fixer l'extrémité libre de la courroie **B**.
- (ESP) • Jalar el extremo libre del cinturón para ajustarlo **A**. Ajustar el extremo libre del cinturón **B**.

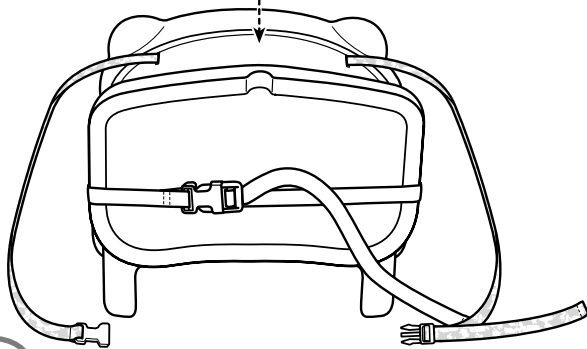
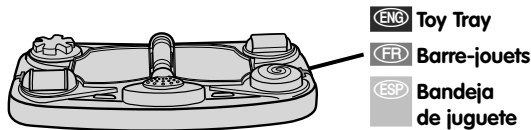

5

- (ENG) • Turn the booster seat front side down.  
• Place the toy tray on the back of the booster seat.
- (FR) • Mettre l'avant du siège d'appoint à l'envers.  
• Placer la barre-jouets à l'arrière du siège d'appoint.
- (ESP) • Poner la silla de aprendizaje con el frente para abajo.  
• Poner la bandeja de juguetes en el dorso de la silla de aprendizaje.

- (ENG) Back Straps
- (FR) Courroies arrière
- (ESP) Cinturones trasero

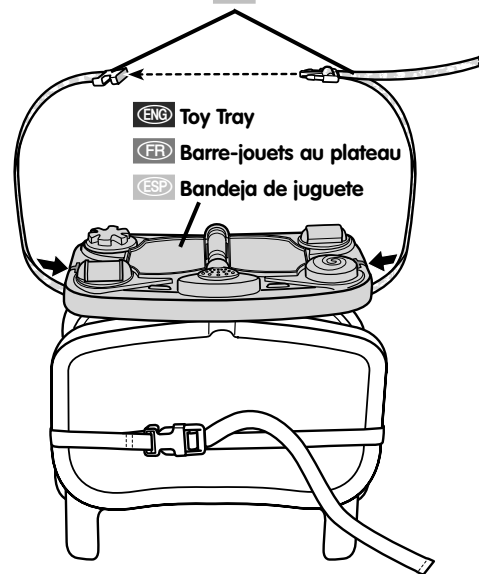

6

- (ENG) • Fit the back straps through the slots on each side of the toy tray.  
• Buckle the straps. Make sure you hear a "click".  
• Pull the free end of the strap to tighten **A**. Fasten the free end of the strap **B**.
- (FR) • Insérer les courroies arrière dans les fentes de chaque côté de la barre-jouets.  
• Attacher les courroies. S'assurer d'entendre un « clic ».  
• Tirer l'extrémité libre de la courroie pour serrer **A**. Fixer l'extrémité libre de la courroie **B**.
- (ESP) • Introducir las cintas posteriores en las ranuras de cada lado de la bandeja de juguetes.  
• Ajustar las cintas en las hebillas. Asegurarse de oír un "clic".  
• Jalar el extremo libre de la cinta para ajustarla **A**. Apretar el extremo libre de la cinta **B**.

# Questions? Des questions ? ¿Preguntas?



**If you are missing parts or need assistance, we can help!**  
**Pour commander des pièces ou obtenir de l'aide, nous sommes là !**  
**¡Si le falta alguna pieza o necesita ayuda, póngase en contacto con nosotros!**

**[www.service.fisher-price.com](http://www.service.fisher-price.com)**

**1-800-432-5437 (US & Canada)**  
**59-05-51-00 Ext. 5206 ó 01-800-46359-89 (México)**  
**0800 550780 (Brasil)**

**United States:** Fisher-Price® Consumer Relations, 636 Girard Avenue, East Aurora, New York 14052.

**Canada:** Mattel Canada Inc., 6155 Freemont Blvd., Mississauga, Ontario L5R 3W2.

**México:** Importado y distribuido por Mattel de Mexico, S.A. de C.V., Insurgentes Sur # 3579, Torre 3, Oficina 601, Col. Tlalpan, Delegación Tlalpan, C.P. 14020, México, D.F. MME-920701-NB3.

**Chile:** Mattel Chile, S.A., Avenida Américo Vespucio 501-B, Quilicura, Santiago, Chile.

**Venezuela:** Mattel de Venezuela, C.A., Ave. Mara, C.C. Macaracuay Plaza, Torre B, Piso 8, Colinas de la California, Caracas 1071.

**Argentina:** Mattel Argentina, S.A., Curupayí 1186, (1607) – Villa Adelina, Buenos Aires.

**Colombia:** Mattel Colombia, S.A., calle 123#7-07 P.5, Bogotá.

**Brasil:** Mattel do Brasil Ltda. - CNPJ : 54.558.002/0004-72 Av. Tamboré, 1400/1440 Quadra A de 02 a 03 - 06460-000 - Barueri - SP.

**Great Britain:** Telephone 01628 500303.

**Australia:** Mattel Australia Pty. Ltd., 658 Church Street, Locked Bag #870, Richmond, Victoria 3121 Australia. Consumer Advisory Service 1300 135 312.

**New Zealand:** 16-18 William Pickering Drive, Albany 1331, Auckland.

**Asia:** Mattel East Asia Ltd, Room 1106, South Tower, World Finance Centre,

©2005 Mattel, Inc. All Rights Reserved.  
® and ™ designate U.S. trademarks of Mattel, Inc.  
Fisher-Price, Inc., a subsidiary of Mattel, Inc., East Aurora, New York 14052, U.S.A.

©2005 Mattel, Inc. Tous droits réservés.  
® et ™ désignent des marques déposées de Mattel, Inc. aux É.-U.  
Fisher-Price, Inc., une filiale de Mattel, Inc., East Aurora, New York 14052, É.-U.

PRINTED IN CHINA/IMPRIMÉ EN CHINE  
H4825pr-0720