

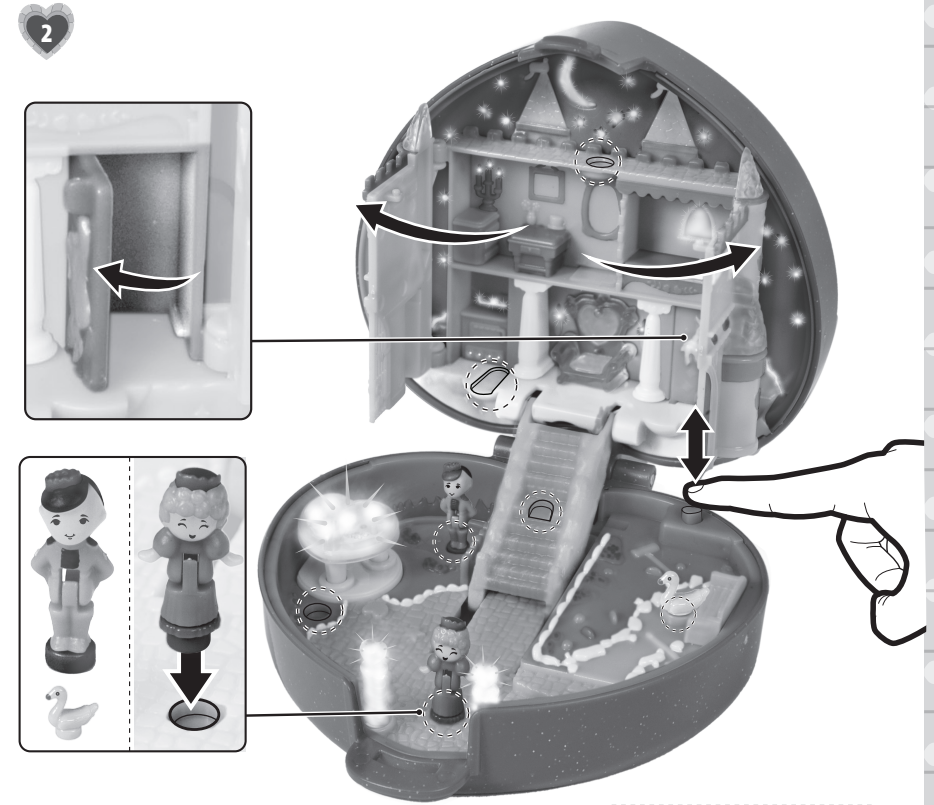

Let's Play • Pour jouer • Lass uns spielen! • Giochiamo • Spelen maar! • ¡A jugar! • Vamos brincar  
 Nu leker vi • Leikkiminen • Så skal derspilles • Nå leker vi • Pobawmy się • Pojdme si hrát  
 Pođme sa hrat' • Játsszunk! • Игра • Аç Пαιξουμε • Oyun Zamanı • هيا نلعب

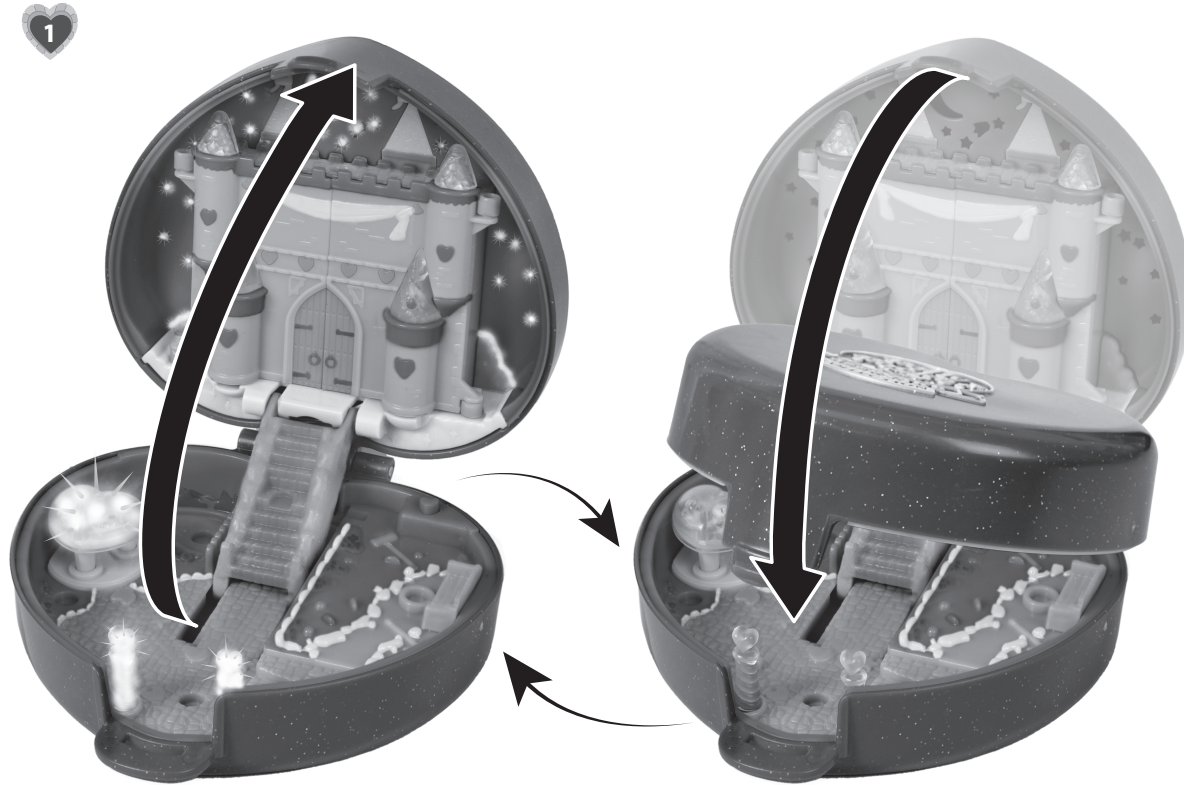

NOTE: The product is equipped with an automatic shut-off feature that helps preserve battery life.  
 REMARQUE : Le produit est équipé d'une fonction d'arrêt automatique afin de préserver les piles.  
 NOTE: Zum Schonen der Batterien ist das Produkt mit einer automatischen Abschaltfunktion ausgestattet.  
 NOTA: il prodotto è dotato di un dispositivo di spegnimento automatico per preservare le pile.  
 LET OP: Dit product schakelt vanzelf uit. Zo worden de batterijen gespaard.  
 NOTA: Este juguete está equipado con un sistema de apagado automático para ahorrar pilas.  
 NOTA: este produto está equipado com um mecanismo que desliga automaticamente para ajudar a economizar as pilhas.  
 OBS! Produkten är utrustad med automatisk avstängningsfunktion, vilket gör att batterierna håller längre.  
 HUOM: Tuotteen virta katkeaa automaattisesti, mikä säästää paristoja.  
 BEM/ERK: Produktet slukker automatisk, hvilket forlænger batterilevetiden.  
 MERK: Produktet slår seg av automatisk for at batteriet skal vare lenger.  
 UWAGA: Ten produkt posiada funkcję automatycznego wyłączenia, która pomaga wydłużyć żywotność baterii.  
 POZNÁMKA: Tento výrobek je vybaven automatickým vypínacím mechanizmom, ktorý pomáha šetriť baterie.  
 POZNÁMKA: Výrobek je vybavený funkciou automatického vypnutia, ktorá pomáha šetriť batériu.  
 MEGJEGYZÉS: A játék adott idő elteltevel magától kikapcsol, hogy az elemek hosszabb ideig működjenek.  
 ПРИМЕЧАНИЕ: Изделие оснащено функцией автоматического отключения для продления срока службы батареек.  
 ΣΗΜΕΙΩΣΗ: Το παιχνίδι απενεργοποιείται αυτόματα για εξοικονόμηση μπαταριών.  
 NOT: Üründe, pil ömrünün olabildiğince uzun kalmasına yardımcı olan bir otomatik kapanma özelliği bulunur.  
 ملاحظة: هذا المنتج مزود بميزة الإيقاف الأوتوماتيكي والتي تساعد في الحفاظ على عمر البطارية.

Requires 2 AA (LR6) x 1.5V alkaline batteries (not included). Dispose of batteries safely.  
 Requiert 2 piles alcalines AA (LR6) x 1.5V, non incluses. Jetez les piles usées dans un conteneur réservé à cet usage.  
 2 Alkali-Batterien AA (LR6) x 1.5V erforderlich (nicht enthalten). Ihre Lebensdauer kann daher beeinträchtigt sein. Batterien sicher und vorschriftsgemäß entsorgen.  
 Richiede 2 pile alcaline formato mini stilo AA (LR6) x 1.5V (non incluse). Smaltire le pile nel modo appropriato.  
 Werkt op 2 'AA' (LR6) x 1.5V alkalinebatterijen (niet inbegrepen). Batterijen inleveren als KCA.  
 Funciona con 2 pilas alcalinas AA/LR6 x 1.5V, no incluidas. Desechar las pilas gastadas en un contenedor de reciclaje de pilas.  
 Funciona com 2 pilhas AA (LR6) x 1.5V alcalinas (não incluídas). Colocar as pilhas gastas no pilhão.  
 Kräver 2 alkaliska AA-batterier (LR6) x 1.5V (ingår inte). Släng batterierna på ett miljövänligt sätt.  
 Käyttöön tarvitaan 2 AA(LR6) x 1.5V-alkaliparistoa (ei mukana pakkauksessa). Hävitä paristot asianmukaisesti.  
 Bruker 2 alkaliske AA-batterier (LR6) x 1.5V (medfølger ikke). Kassér batterierne på forsvarlig vis.  
 Bruker 2 alkaliske AA-batterier (LR6) x 1.5V, medfølger ikke. Kast batteriene på en forsvarlig måte.  
 Wymaga 2 baterii alkalicznych typu AA (LR6) x 1.5V – nie znajdując się w zestawie. Zużyte baterie wyrzucaj do odpowiednio oznaczonego pojemnika.  
 Vyžaduje 2 alkalické baterie typu AA (LR6) x 1.5V (nejsou součástí balení). Baterie zlikvidujte ekologicky.  
 Vyžaduje 2 alkalické batérie typu AA (LR6) x 1.5V (nie sú súčasťou balenia). Batérie bezpečne zlikvidujte.  
 2 db AA (LR6) x 1.5V alkáli elemmel működik (nem tartozék). A lemerült elemeket az azokra vonatkozó szabályozás szerint selejtezzé le.  
 Требується 2 щелочные батарейки типа AA (LR6) x 1.5V (не входять в комплект). Утилізуйте батарейки безпосадним способом.  
 Απαιτούνται 2 αλκαλικές μπαταρίες "AA" x 1.5V (δεν περιλαμβάνονται). Παρακαλούμε πετάτε τις παλιές μπαταρίες στους ειδικούς κάδους ανακύκλωσης.  
 2 adet AA (LR6) alkali pille çalışır (ürüne dahil değildir). Pilleri güvenli bir şekilde atın.  
 يتطلب التشغيل 2 بطاريات قلوية AA من نوع (LR6) x 1.5V (غير متضمنة). يجب التخلص من البطاريات بشكل آمن.

