

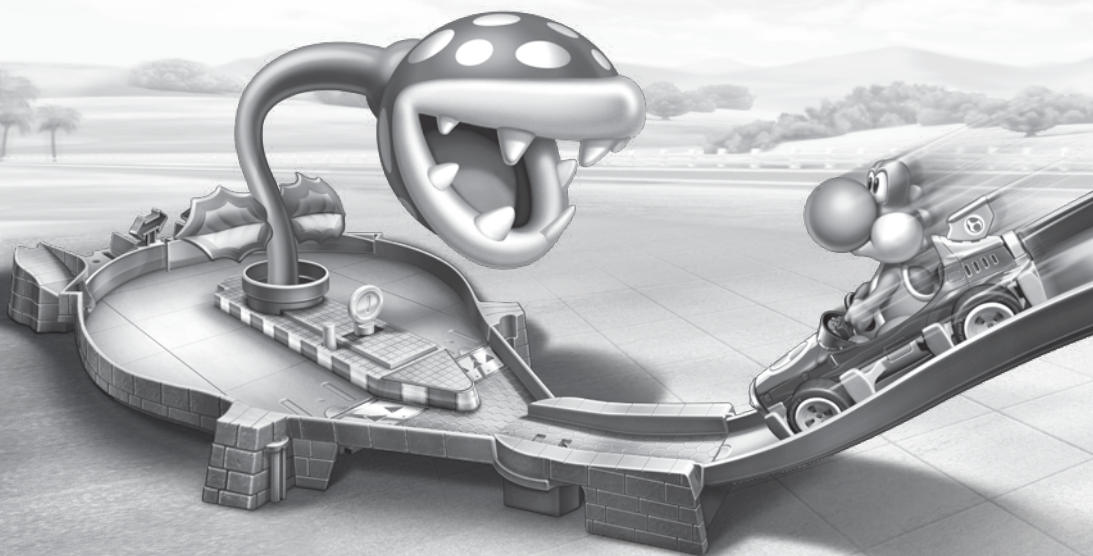

# MARIO KART™



5+

PLEASE KEEP THESE INSTRUCTIONS FOR FUTURE REFERENCE AS THEY CONTAIN IMPORTANT INFORMATION. • LEE Y GUARDA ESTAS INSTRUCCIONES PARA FUTURA REFERENCIA, YA QUE CONTIENEN INFORMACIÓN IMPORTANTE ACERCA DE ESTE PRODUCTO. • CONSERVER CE MODE D'EMPLOI POUR S'Y RÉFÉRER AU BESOIN, CAR IL CONTIENT DES INFORMATIONS IMPORTANTES. • GUARDE ESTAS INSTRUÇÕES PARA FUTURA REFERÊNCIA, POIS CONTÉM INFORMAÇÕES IMPORTANTES.



HLN43-4B70  
1102889017-4LB

[HOTWHEELS.COM](http://HOTWHEELS.COM)

**INSTRUCTIONS • INSTRUCCIONES  
MODE D'EMPLOI • INSTRUÇÕES**

# 1 CONTENTS • CONTENIDO CONTENU • CONTEÚDO

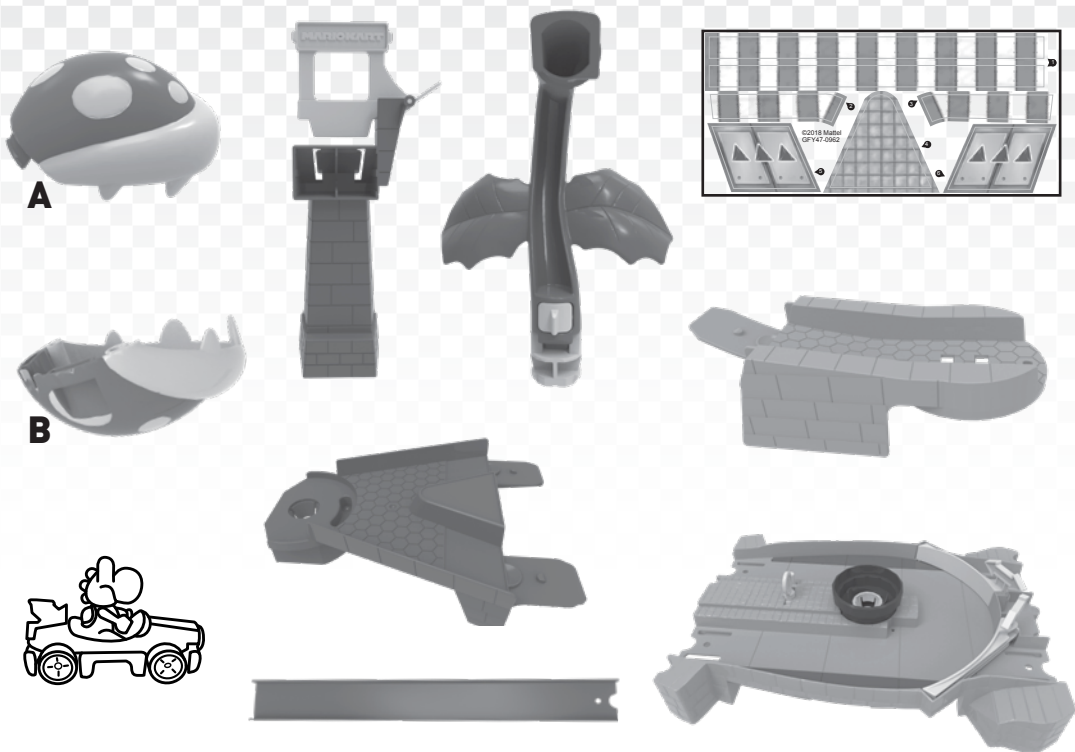

# 2 APPLY LABELS • PEGA LAS ETIQUETAS APPOSEZ LES AUTOCOLLANTS • COLAR ADESIVOS



3

**BUILD • CONSTRÚYELO**  
**ASSEMBLAGE • CONSTRUIR**

REFER TO LETTERS SHOWN FOR EASY ASSEMBLY.  
USA COMO GUÍA LAS LETRAS MOLDEADAS EN LAS PIEZAS PARA FACILITAR LA MONTAJE.  
RÉFÉREZ-VOUS AUX LETTRES INDIQUÉES POUR FACILITER L'ASSEMBLAGE.  
USE AS LETRAS MARCADAS PARA FACILITAR NA MONTAGEM.

1

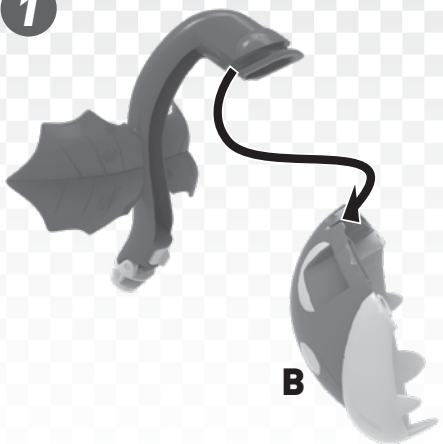

2

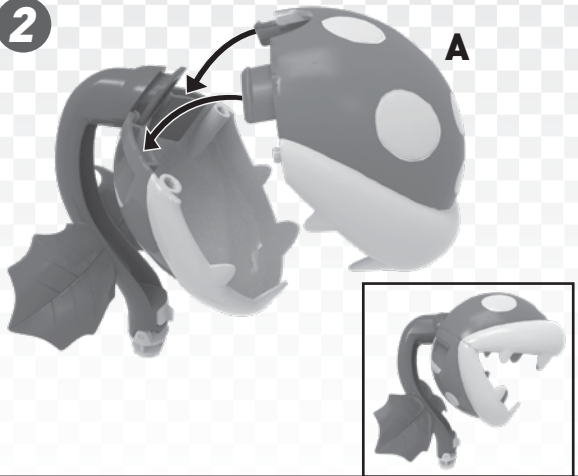

3

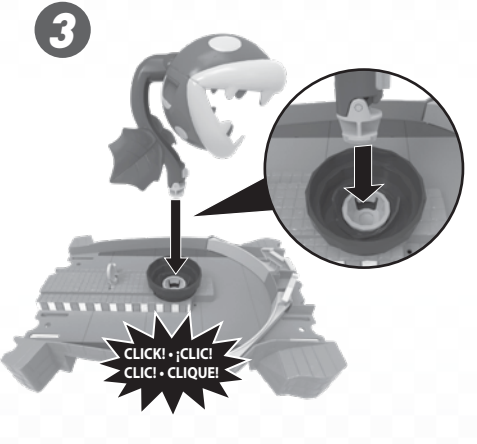

4

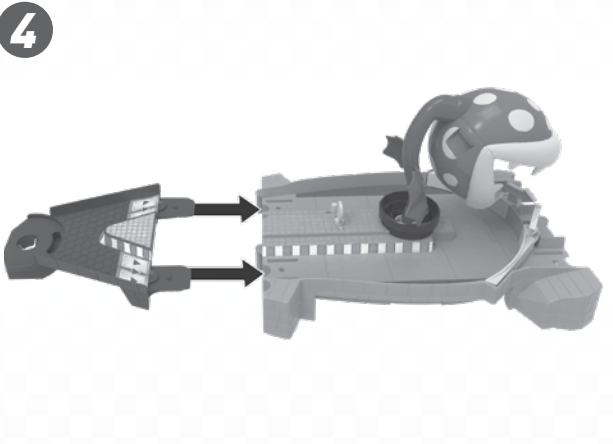

5

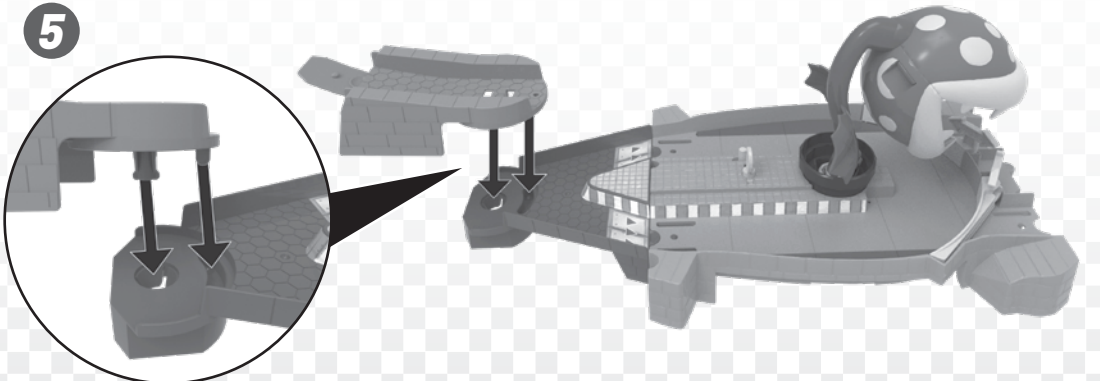

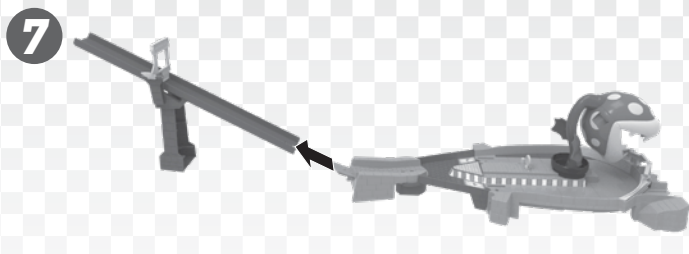

## 4 RACE • COMPITE • COURSE • CORRIDA

1

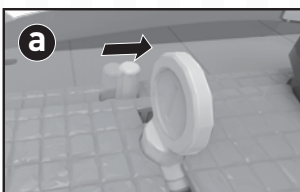

**SLIDE TOGGLE TO LOCK.**  
DESGLIZA EL INTERRUPTOR PARA BLOQUEAR.  
GLISSEZ L'INTERRUPTEUR POUR VERROUILLER.  
DESGLIZE O BOTÃO PARA TRAVAR.

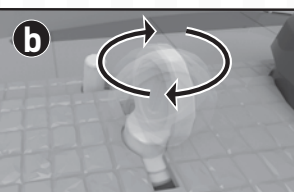

**WIND COIN SWITCH.**  
DALE CUERDA AL INTERRUPTOR DE MONEDAS.  
REMONTEZ LE BOUTON PIÈCE DE MONNAIE.  
GIRE O BOTÃO DE MOEDA.



2

**LOAD KART AND CHOOSE LANE.**  
COLOCA TU KART Y ELIGE TU CARRIL.  
CHARGEZ LE KART ET CHOISISSEZ LA VOIE.  
COLOQUE O KART E ESCOLHA A PISTA.

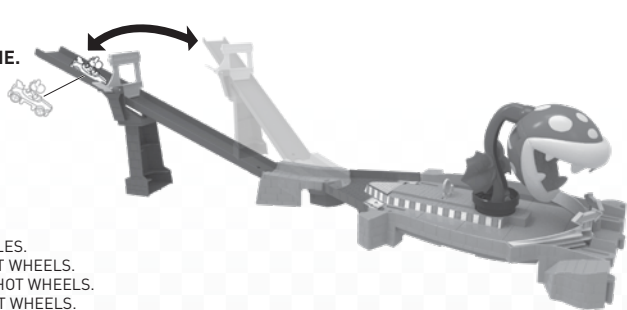

NOT FOR USE WITH SOME HOT WHEELS® VEHICLES.  
NO COMPATIBLE CON ALGUNOS VEHÍCULOS HOT WHEELS.  
NON COMPATIBLE AVEC CERTAINS VÉHICULES HOT WHEELS.  
NÃO É COMPATÍVEL COM ALGUNS VEÍCULOS HOT WHEELS.

3

**SLIDE TOGGLE BACK TO RELEASE.**  
VUELVE A DESLIZAR EL INTERRUPTOR PARA LIBERARLA.  
GLISSEZ L'INTERRUPTEUR VERS L'ARRIÈRE POUR ACTIVER.  
DESGLIZE O BOTÃO DE VOLTA PARA SOLTAR.

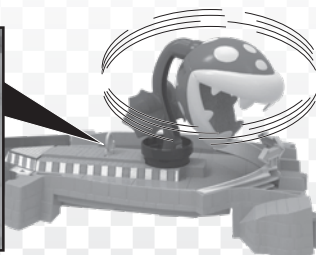

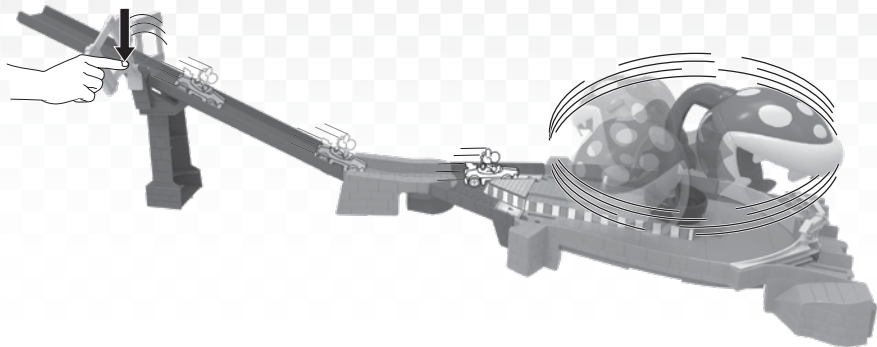
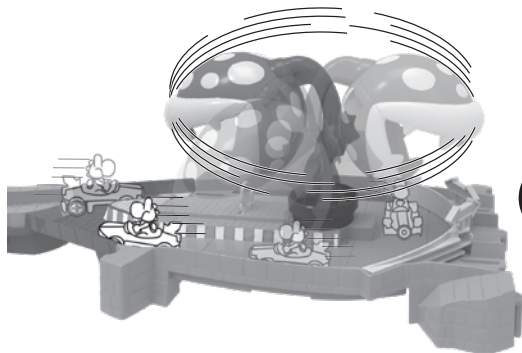
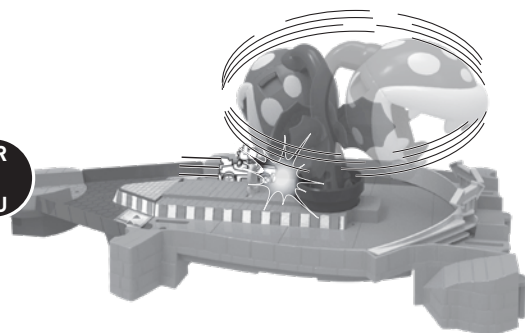
**4****RACE (CONTD.) • COMPITE (CONTINUACIÓN)  
COURSE (SUITE) • CORRIDA (CONT.)****4****LIFT GATE TO LAUNCH! • ¡LEVANTA LA COMPUERTA PARA LANZAR!  
LEVEZ LA BARRIÈRE POUR LANCER! • LEVANTE O PORTÃO PARA LANÇAR!****5****DODGE THE SWOOPING PLANT OR YOU WILL BE ATTACKED! •  
¡ESQUIVA A LA PLANTA CUANDO SE ABALANCE O TE ATACARÁ!  
ÉVITEZ LA PLANTE EN MOUVEMENT OU VOUS SEREZ ATTAQUÉ! • DESVIE DA PLANTA PIRANHA OU SERÁ ATACADO!****OR  
O  
OU****6****SLIDE TOGGLE TO LOCK THE PLANT FOR SAFE RACING!  
DESLIZA EL INTERRUPTOR PARA BLOQUEAR A LA PLANTA Y CONDUCIR SIN RIESGOS.  
GLISSEZ L'INTERRUPTEUR AFIN DE VERROUILLER LA PLANTE POUR UNE COURSE SÉCURITAIRE!  
DESLIZE O BOTÃO PARA TRAVAR A PLANTE E CORRER COM SEGURANÇA!**

5

# MORE WAYS TO RACE • MÁS FORMAS DE JUGAR AUTRES FAÇONS DE FAIRE LA COURSE • MAIS MODOS DE CORRER

1

DISCONNECT SLIDE, MOVE DIVERTERS AND LIFT SIDES FOR STRAIGHT TRACKS. • DESCONECTA EL TOBOGÁN, MUEVE LOS DESVIADORES Y ELEVA LOS LADOS PARA QUE LAS PISTAS QUEDEN PLANAS. • DÉCONNECTEZ LA RAMPE, DÉPLACEZ LES BARRIÈRES DE DÉVIATION ET LEVEZ LES CÔTÉS POUR OBTENIR DES VOIES DROITES. • DESCONECTE O ESCORREGADOR, MEXA OS ALTERNADORES E LEVANTE OS LADOS PARA PISTA RETAS.

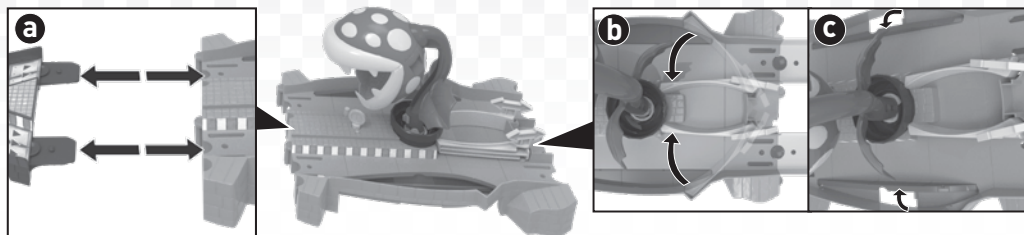

2

CONNECT TO OTHER SETS FOR MORE CHALLENGES! • ¡CONÉCTALO A OTROS SETS PARA DESCUBRIR MÁS DESAFÍOS!  
CONNECTEZ À D'AUTRES COFFRETS POUR ENCORE PLUS DE DÉFIS! • CONECTE COM OUTROS CONJUNTOS PARA MAIS DESAFIOS!

ADVERTISEMENT • AVISO  
PUBLICITÉ • PUBLICIDADE

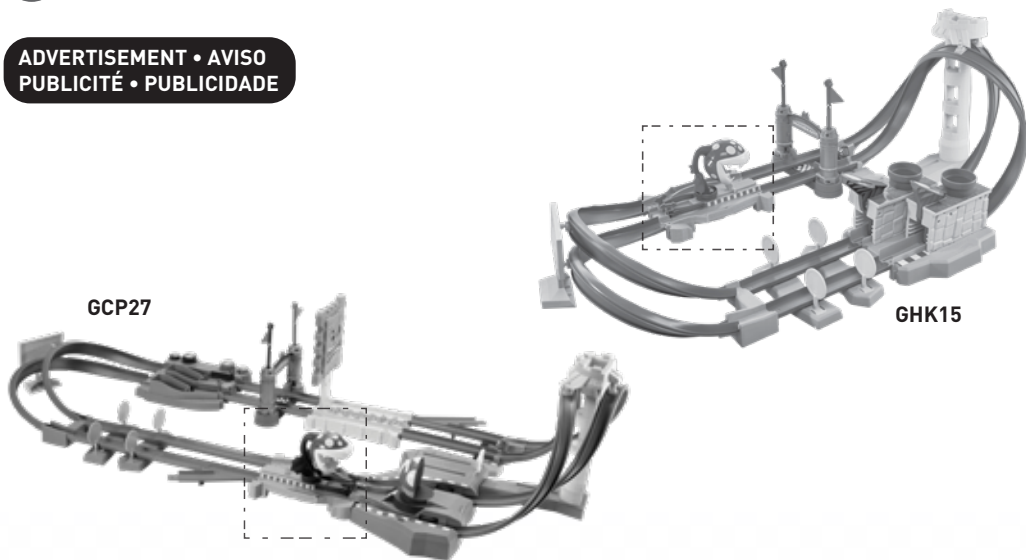

ADDITIONAL TRACKS AND SETS SOLD SEPARATELY, SUBJECT TO AVAILABILITY. • LAS PISTAS Y LOS SETS ADICIONALES SE VENDEN POR SEPARADO Y ESTÁN SUJETOS A DISPONIBILIDAD. • AUTRES PISTES ET COFFRETS VENDUS SÉPARÉMENT, SELON LA DISPONIBILITÉ. • PISTAS E CONJUNTOS ADICIONAIS VENDIDOS SEPARADAMENTE, SUJEITOS A DISPONIBILIDADE.

©2021 Mattel. © and ™ designate U.S. trademarks of Mattel, except as noted. © et ™ désignent des marques de Mattel aux États-Unis, sauf indication contraire. Mattel, Inc., 636 Girard Avenue, East Aurora, NY 14052, U.S.A. Consumer Services 1-800-524-8697. Mattel Canada Inc., Mississauga, Ontario L5R 3W2. You may call us free at / Composez sans frais le 1-800-524-8697. Mattel Europa B.V., Gondel 1, 1186 MJ Amstelveen, Nederland. Mattel U.K. Limited, The Porter Building, 1 Brunel Way, Slough SL1 1FO, UK. Mattel Australia Pty. Ltd., 658 Church St., Richmond, Victoria, 3121. Consumer Advisory Service - 1300 135 312. Mattel East Asia Ltd., Room 503-09, North Tower, World Finance Centre, Harbour City, Tsimshatsui, HK, China. Tel.: (852) 3185-6500. Diimport & Diedarkan Oleh: Mattel Continental Asia Sdn Bhd. Level 19, Tower 3, Avenue 7, No. 8 Jalan Kerinchi, Bangsar South, 59200 Kuala Lumpur, Malaysia. Mattel South Africa (PTY) LTD, Office 102 I3, 30 Melrose Boulevard, Johannesburg 2196. Importado y distribuido por Mattel de México, S.A. de C.V., Miguel de Cervantes Saavedra No. 193, Pisos 10 y 11, Col. Granada, Alcaldía Miguel Hidalgo, C.P. 11520, México, Ciudad de México. R.F.C. MME-920701-NB3. Tels.: 59-05-51-00 Ext. 5206 ó 01-800-463-59-89. Mattel Chile, S.A., Avenida Américo Vespucio 501-B, Quilicura, Santiago. Tel.: 1230-020-6213. Servicio al consumidor Venezuela: Tel.: 0-800-100-9123. Mattel Argentina, S.A., Av. Libertador 1000, Piso 11 - Oficinas 109 y 111, Vicente López - Prov. Buenos Aires. Tel.: 0800-666-3373. Mattel Colombia, S.A., Calle 123#7-07 P.5, Bogotá. Tel.: 01800-710-2069. Mattel Perú, S.A., Av. Juan de Arona # 151, Centro Empresarial Juan de Arona, Torre C, Piso 7, Oficina 704, San Isidro, Lima 27, Perú. RUC: 20425853865. Reg. Importador: 02350-12-JUE-DIGESA. Tel.: 0800-54744. E-mail Latinoamérica: Servicio.Clientes@Mattel.com. Distribuido por: Mattel do Brasil Ltda.- CNPJ : 54.558.002/0001-20 - Rua Verbo Divino, 1488 - 2º. Andar - 04719-904 - Chácara Santo Antônio - São Paulo - SP - Brasil. Serviço de Atendimento ao Consumidor: fone 0800 575 0780. E-mail: sac.matteldobrazil@mattel.com. Mattel France, Parc de la Cerisaie, 1/3/5 allée des Fleurs, 94260 Fresnes Cedex. N° Cristal 0969 36 99 99 [Numéro non surtaxé] ou www.lesjeuxmattel.fr. Mattel España, S.A., Aribau 200. 08036 Barcelona. cservice.spain@mattel.com Tel: 900 102 390 http://www.service.mattel.com/es.

?

service.mattel.com

TM & © 2022 Nintendo.