

# fisher-price®

**Press the handle to launch the cars with cool lights and sounds!**

**¡Presiona el mango para lanzar los vehículos con luces y sonidos geniales!**

**Poussez la manette pour lancer les véhicules et activer des lumières et des sons cool!**

**Pressione para lançar os carros com luzes e sons incríveis!**

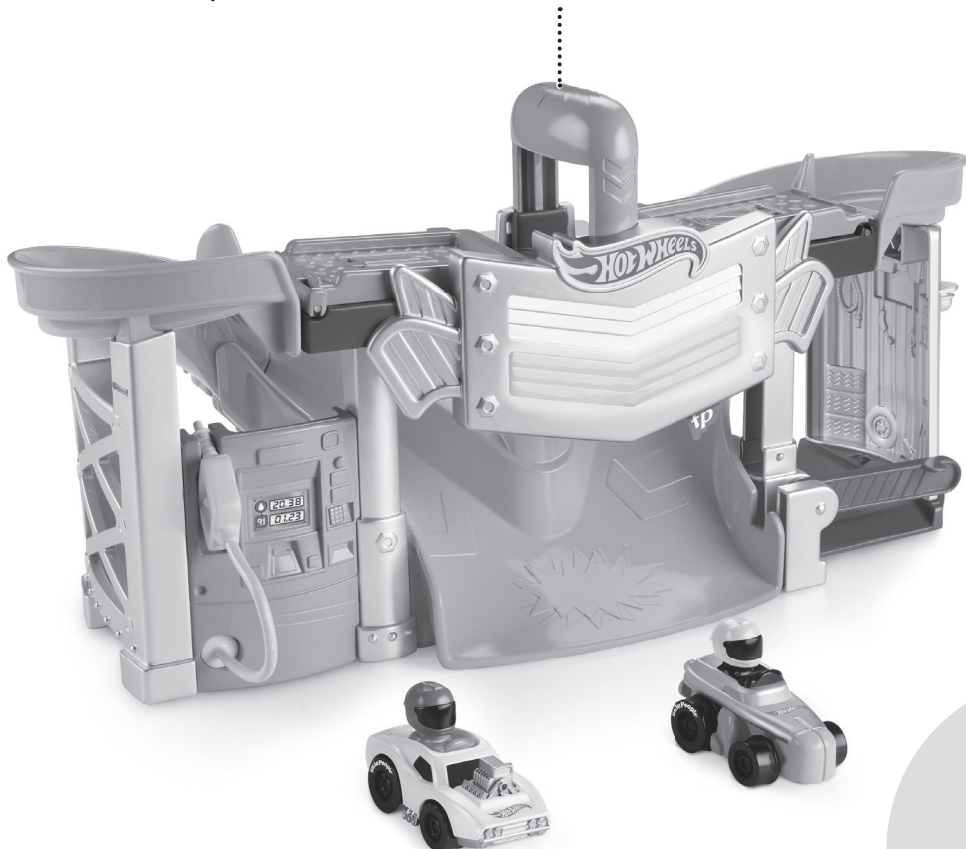









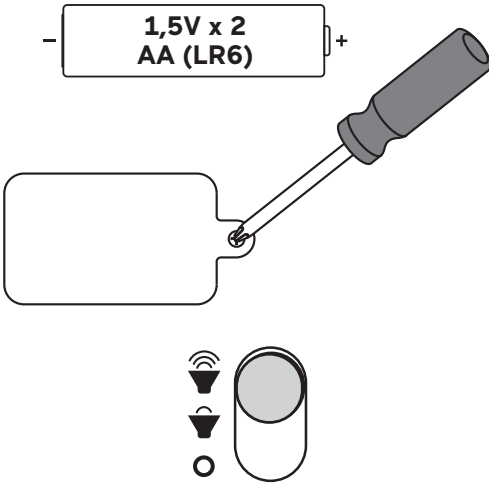



## HMG51

- Keep these instructions for future reference, as they contain important information.
  - Requires two AA batteries (included). Batteries included are for demonstration purposes only.
  - Battery replacement is required. Only adults should replace batteries.
  - Tool required: Phillips screwdriver (not included).
  - To clean, wipe with a damp cloth. Do not immerse.
- Lee y guarda estas instrucciones para futura referencia, ya que contienen información importante de este producto.
  - Requiere 2 pilas AA (incluidas). Las pilas incluidas son solo para efectos de demostración.
  - Requiere reemplazo de pilas. Solo un adulto debe reemplazar las pilas.
  - Herramienta necesaria: Destornillador de cruz (no incluido).
  - Usa un paño húmedo para limpiar este juguete. No lo sumerjas.
- Conserver ce mode d'emploi pour s'y référer en cas de besoin, car il contient des renseignements importants.
  - Fonctionne avec deux piles AA (fournies). Les piles incluses sont uniquement destinées à l'essai du jouet.
  - Des piles neuves doivent être installées par un adulte.
  - Outil requis : tournevis cruciforme (non fourni).
  - Nettoyer le jouet avec un chiffon humide. Ne pas immerger.
- Guarde estas instruções para futura referência, pois elas contêm informações importantes.
  - Funciona com 2 pilhas AA (incluídas). As pilhas incluídas destinam-se apenas para fins de demonstração.
  - É preciso trocar as baterias. As baterias só devem ser colocadas por um adulto.
  - Ferramenta necessária: Chave de fenda Phillips (não incluída).
  - Limpe este brinquedo com um pano úmido. Não mergulhe o produto na água.

## BATTERY REPLACEMENT REEMPLACEMENT DES PILES

## COLOCACIÓN DE LAS PILAS SUBSTITUIÇÃO DAS PILHAS



- Slide the power-volume switch to ON with low volume , ON with high volume  or OFF .
  - Pon el botón para encender o dar volumen en ENCENDIDO con volumen bajo , ENCENDIDO  con volumen alto o APAGADO .
  - Mettre le bouton Marche/Volume à MARCHÉ à volume faible , MARCHÉ à volume fort  ou ARRÊT .
  - Aperte o botão de volume para LIGAR com volume baixo , LIGAR com volume alto  ou DESLIGAR .
- 

- Loosen the screw in the battery compartment door with a Phillips screwdriver and remove the door.
- Remove the exhausted batteries and properly dispose.
- Insert two, new AA (LR6) batteries.
- Replace the battery compartment door and tighten the screw. Do not overtighten.
- If this toy begins to operate erratically, you may need to reset the electronics. Slide the power-volume switch off and back on.
- When sounds or lights from this toy become faint or stop, it's time for an adult to change the batteries.
- Afloja el tornillo de la tapa del compartimento de pilas con un destornillador de cruz y retira la tapa.
- Retira las pilas gastadas y deséchalas apropiadamente.
- Introduce dos pilas nuevas alcalinas AA (LR6).
- Cierra la tapa del compartimento de pilas y aprieta el tornillo. No apretar en exceso.
- Si el juguete no funciona correctamente, restablece el circuito electrónico. Pon el botón para encender/volumen en apagado y nuevamente en encendido.
- Sustituye las pilas cuando las luces o sonidos de este juguete pierdan intensidad o dejen de funcionar.

- Desserrer la vis du compartiment des piles avec un tournevis cruciforme, et retirer le couvercle.
- Retirer les piles usées et les jeter dans un conteneur réservé à cet usage.
- Insérer deux piles AA (LR6) neuves.
- Remettre le couvercle et serrer la vis. Ne pas trop serrer.
- Si le jouet ne fonctionne pas correctement, il peut être nécessaire de réinitialiser le système électronique. Pour ce faire, éteindre le jouet et le remettre en marche à l'aide du commutateur Marche/Volume.
- Lorsque les sons ou les lumières faiblissent ou s'arrêtent, il est temps qu'un adulte change les piles.
- Solte o parafuso da tampa do compartimento de pilhas com uma chave de fenda Phillips e remova a tampa.
- Remova as pilhas gastadas e descarte-as em local apropriado.
- Coloque duas novas pilhas alcalinas AA (LR6).
- Feche a tampa do compartimento de pilhas e aperte o parafuso. Não aperte demais.
- Se o brinquedo não estiver funcionando de maneira adequada, você deve reiniciar a parte eletrônica. Desligue o brinquedo e depois de alguns segundos, ligue-o novamente.
- Quando os sons ou as luzes ficarem fracos, você deve trocar as pilhas.



Protect the environment by not disposing of this product or any batteries with household waste. This symbol indicates that this product shall not be treated as household waste. Check your local authority for recycling advice and facilities.

Protege el medio ambiente no desechando este producto o cualquier batería en la basura. Este símbolo indica que se debe desechar apropiadamente este producto. Consulta con tu gobierno local en cuanto a información sobre centros de reciclaje en tu localidad.

Protéger l'environnement en ne jetant pas ce produit ni tout type de piles avec les ordures ménagères. Ce symbole indique que ce produit ne doit pas être traité comme des ordures ménagères. Consulter la municipalité pour obtenir des conseils sur le recyclage et connaître les centres de dépôt de la région.

Proteja o ambiente, não jogue este produto ou qualquer tipo de pilha e bateria no lixo doméstico. Este símbolo indica que este produto não deve ser tratado como lixo doméstico. Peça informações aos órgãos locais sobre como proceder com a reciclagem.

# BATTERY SAFETY INFORMATION

## INFORMACIÓN DE SEGURIDAD ACERCA DE LAS PILAS

### MISES EN GARDE AU SUJET DES PILES

## INFORMAÇÕES SOBRE SEGURANÇA DAS PILHAS/BATERIAS

**In exceptional circumstances, batteries may leak fluids that can cause a chemical burn injury or ruin your product. To avoid battery leakage:**

- Do not mix old and new batteries or batteries of different types: alkaline, standard (carbon-zinc) or rechargeable.
- Insert batteries as indicated inside the battery compartment (+ and -).
- Remove batteries during long periods of non-use. Always remove exhausted batteries from the product. Dispose of batteries safely. Do not dispose of this product in a fire. The batteries inside may explode or leak.
- Never short-circuit the battery terminals.
- Use only batteries of the same or equivalent type, as recommended.
- Do not charge non-rechargeable batteries.
- Remove rechargeable batteries from the product before charging.
- If removable, rechargeable batteries are used, they are only to be charged under adult supervision.

**En circunstancias excepcionales, las pilas pueden derramar líquido que puede causar quemaduras o dañar el producto. Para evitar derrames:**

- No mezclar pilas nuevas con gastadas ni mezclar pilas alcalinas, estándar (carbono-cinc) o recargables.
- Cerciorarse de que la polaridad de las pilas sea la correcta (+/-).
- Sacar las pilas si el producto no va a ser usado durante un periodo prolongado. Sacar las pilas gastadas del producto y desecharlas apropiadamente. No quemar las pilas ya que podrían explotar o derramar el líquido incorporado en ellas.
- No provocar un cortocircuito con las terminales.
- Usar solo el tipo de pilas recomendadas (o su equivalente).
- No cargar pilas no recargables.
- Sacar las pilas recargables antes de cargarlas.
- La carga de las pilas recargables solo debe realizarse con la supervisión de un adulto.

**Lors de circonstances exceptionnelles, des substances liquides peuvent s'écouler des piles et provoquer des brûlures chimiques ou endommager le produit. Pour éviter que les piles ne coulent :**

- Ne pas mélanger des piles usées avec des piles neuves ou différents types de piles : alcalines, standard (carbone-zinc) ou rechargeables.
- Insérer les piles dans le sens indiqué à l'intérieur du compartiment (+/-).
- Enlever les piles lorsque le produit n'est pas utilisé pendant une longue période. Ne jamais laisser des piles usées dans le produit. Jeter les piles usées dans un conteneur réservé à cet usage. Ne pas jeter ce produit au feu. Les piles incluses pourraient exploser ou couler.
- Ne jamais court-circuiter les bornes des piles.
- Utiliser uniquement des piles de même type ou de type équivalent, comme conseillé.
- **NE PAS RECHARGER DES PILES NON RECHARGEABLES.**
- Les piles rechargeables doivent être retirées du produit avant de les charger.
- En cas d'utilisation de piles rechargeables, celles-ci ne doivent être chargées que par un adulte.

**Em circunstâncias excepcionais, as pilhas/baterias podem vazar e seus fluidos podem causar queimaduras ou danificar o produto. Para evitar o vazamento das pilhas:**

- Não misture pilhas gastas com novas ou de tipos diferentes: alcalinas, padrão (carbono-zinco) ou recarregáveis.
- Insira as pilhas conforme indicado dentro do compartimento de pilhas (+/-).
- Remova as pilhas do interior do produto durante longos períodos de não utilização. Sempre retire as pilhas gastas do interior do produto. Descarte as pilhas gastas em local apropriado. Não descarte este produto no fogo. As pilhas no interior do produto podem explodir ou vazar.
- Nunca ponha os terminais das pilhas em curto-circuito.
- Utilize apenas pilhas do mesmo tipo ou de tipo equivalente, conforme recomendado.

## **.ADVERTÊNCIA!**

**NÃO RECARREGUE PILHAS NÃO RECARREGÁVEIS.**

- Remova as pilhas recarregáveis do produto antes de recarregá-las.
- Se pilhas removíveis e recarregáveis forem utilizadas, as mesmas devem ser recarregadas apenas com a supervisão de um adulto.

## **FCC STATEMENT (UNITED STATES ONLY)**

This equipment has been tested and found to comply with the limits for a Class B digital device, pursuant to Part 15 of the FCC rules. These limits are designed to provide reasonable protection against harmful interference in a residential installation. This equipment generates uses and can radiate radio frequency energy and, if not installed and used in accordance with the instructions, may cause harmful interference to radio communications. However, there is no guarantee that interference will not occur in a particular installation. If this equipment does cause harmful interference to radio or television reception, which can be determined by turning the equipment off and on, the user is encouraged to try to correct the interference by one or more of the following measures:

- Reorient or relocate the receiving antenna.
- Increase the separation between the equipment and receiver.
- Consult the dealer or an experienced radio/TV technician for help.

NOTE: Changes or modifications not expressly approved by the manufacturer responsible for compliance could void the user's authority to operate the equipment.

This device complies with Part 15 of the FCC Rules. Operation is subject to the following two conditions: (1) This device may not cause harmful interference, and (2) this device must accept any interference received, including interference that may cause undesired operation.

## **NOTA FCC (VÁLIDO SÓLO EN LOS ESTADOS UNIDOS)**

Este equipo fue probado y cumple con los límites de un dispositivo digital de Clase B, según está establecido en la Parte 15 del reglamento FCC. Estos límites están diseñados para proporcionar una protección razonable contra interferencia dañina en una instalación residencial. Este equipo genera, utiliza y puede radiar energía de radiofrecuencia y, si no se instala y utiliza según lo estipulado en las instrucciones, puede causar interferencia dañina a radiocomunicaciones. Sin embargo, no hay ninguna garantía de que no haya interferencia en una instalación particular. Si este equipo llega a causar interferencia dañina a la recepción de radio o televisión, lo cual puede ser verificado encendiendo y apagando el equipo, se recomienda tomar una de las siguientes medidas para corregir el problema:

- Cambiar la orientación o localización de la antena receptora.
- Aumentar la distancia entre el equipo y el receptor.
- Ponerse en contacto con el distribuidor o con un técnico de radio/TV.

Nota: Los cambios o modificaciones no expresamente autorizados por el fabricante responsable del cumplimiento de las normas puede cancelar la autoridad del usuario de usar el equipo. Este dispositivo cumple con la Parte 15 del reglamento FCC. La operación de este equipo está sujeta a las siguientes dos condiciones: (1) es posible que este equipo o dispositivo no cause interferencia perjudicial y (2) este equipo o dispositivo debe aceptar cualquier interferencia, incluyendo la que pueda causar su operación no deseada.

## **ÉNONCÉ DE LA FCC (ÉTATS-UNIS SEULEMENT)**

Cet équipement a été testé et jugé conforme aux limites de classe B pour un appareil numérique en vertu de l'article 15 de la réglementation de la FCC. Ces limites ont été instaurées pour fournir une protection raisonnable contre toute interférence nuisible dans une installation résidentielle. Cet équipement génère, utilise et peut émettre de l'énergie radiofréquence. S'il n'est pas installé et utilisé conformément aux instructions, il peut provoquer des interférences sur les communications radio. Cependant, il n'est pas garanti que des interférences ne se produiront pas dans certaines installations. Si cet équipement cause des interférences à la réception radio ou télévisée (ce qui peut être vérifié en éteignant l'appareil puis en le remettant sous tension), l'utilisateur peut tenter de les résoudre en suivant une ou plusieurs des mesures ci-après :

- Réorienter ou déplacer l'antenne réceptrice.
- Augmenter l'espace entre l'appareil et le récepteur.
- Pour obtenir de l'aide, contacter le vendeur ou un technicien radio/télévision expérimenté.

REMARQUE : Tout changement ou modification de cet appareil n'ayant pas été expressément approuvé par les parties responsables de sa conformité peut entraîner l'annulation du droit d'exploitation de l'équipement par l'utilisateur. Cet appareil est conforme à l'article 15 de la réglementation de la FCC. L'utilisation de ce dispositif est autorisée seulement aux deux conditions suivantes : (1) il ne doit pas produire de brouillage nuisible, et (2) il doit pouvoir tolérer tout brouillage radioélectrique reçu, même si ce brouillage est susceptible de compromettre son fonctionnement.

## **CAN ICES-3 (B)/NMB-3 (B)**

Operation is subject to the following two conditions: (1) this device may not cause interference, and (2) this device must accept any interference, including interference that may cause undesired operation of the device.

L'utilisation de ce dispositif est autorisée seulement aux conditions suivantes : (1) il ne doit pas produire de brouillage et (2) il doit pouvoir tolérer tout brouillage radioélectrique reçu, même si ce brouillage est susceptible de compromettre son fonctionnement.



## UNITED STATES

1-800-432-5437. Fisher-Price, Inc., 636 Girard Avenue, East Aurora, NY 14052.

## CANADA

Mattel Canada Inc., 6155 Freemont Blvd., Mississauga, Ontario L5R 3W2. 1-800-432-5437

## MÉXICO

Importado y distribuido por Mattel de México, S.A. de C.V., Miguel de Cervantes Saavedra No. 193, Pisos 10 y 11, Col. Granada, Alcaldía Miguel Hidalgo, C.P. 11520, México, Ciudad de México. R.F.C. MME-920701-NB3. Tels.: 59-05-51-00 Ext. 5206 ó 01-800-463-59-89.

## CHILE

Mattel Chile, S.A., Avenida Américo Vespucio 501-B, Quilicura, Santiago. Tel.: 1230-020-6213.

## VENEZUELA

Servicio al consumidor Venezuela: Tel.: 0-800-100-9123.

## ARGENTINA

Mattel Argentina, S.A., Av. Libertador 1000, Piso 11 - Oficinas 109 y 111, Vicente López - Prov. Buenos Aires. Tel.: 0800-666-3373.

## COLOMBIA

Mattel Colombia, S.A., Calle 123#7-07 P.5, Bogotá. Tel.: 01800-710-2069.

## PERÚ

Mattel Perú, S.A., Av. Juan de Arona # 151, Centro Empresarial Juan de Arona, Torre C, Piso 7, Oficina 704, San Isidro, Lima 27, Perú. RUC: 20425853865. Reg. Importador: 02350-12-JUE-DIGESA. Tel.: 0800-54744.

E-mail Latinoamérica: [servicio.clientes@mattel.com](mailto:servicio.clientes@mattel.com).

## BRASIL

Distribuído por: Mattel do Brasil Ltda. - CNPJ: 54.558.002/0001-20 - Rua Verbo Divino, 1488 - 2º andar - 04719-904 - Chácara Santo Antônio - São Paulo - SP - Brasil. Serviço de Atendimento ao Consumidor: fone 0800 575 0780. E-mail: [sac.matteldobrazil@mattel.com](mailto:sac.matteldobrazil@mattel.com)

## AUSTRALIA

Mattel Australia Pty. Ltd., 658 Church Street, Locked Bag #870, Richmond, Victoria 3121 Australia. Consumer Advisory Service 1300 135 312.

## NEW ZEALAND

16-18 William Pickering Drive, Albany 1331, Auckland.

## ASIA

Mattel East Asia Ltd., Room 503-09, North Tower, World Finance Centre, Harbour City, Tsimshatsui, HK, China. Tel.: (852) 3185-6500.

## MALAYSIA

Diimport & Diedarkan Oleh: Mattel Continental Asia Sdn Bhd. Level 19, Tower 3, Avenue 7, No. 8 Jalan Kerinchi, Bangsar South, 59200 Kuala Lumpur, Malaysia.

Mattel Europa B.V., Gondel 1, 1186 MJ Amstelveen, Nederland.

## SOUTH AFRICA

Mattel South Africa (PTY) LTD, Office 102 I3, 30 Melrose Boulevard, Johannesburg 2196.



À DÉPOSER EN MAGASIN

À DÉPOSER EN DÉCHÈTERIE



OU



Points de collecte sur [www.quefairede mesdechets.fr](http://www.quefairede mesdechets.fr)  
Privilégiez la réparation ou le don de votre appareil !



©2022 Mattel. ® and ™ designate U.S. trademarks of Mattel, except as noted.

® et ™ désignent des marques de Mattel aux États-Unis, sauf indication contraire.

Hot Wheels® and associated trademarks and trade dress are owned by and used under license from Mattel.

Hot Wheels® ainsi que les marques et les designs y afférents appartiennent à Mattel et sont utilisés sous licence.

PRINTED IN CHINA/IMPRIMÉ EN CHINE

HMG51-4B70-1102951596-4LB

