

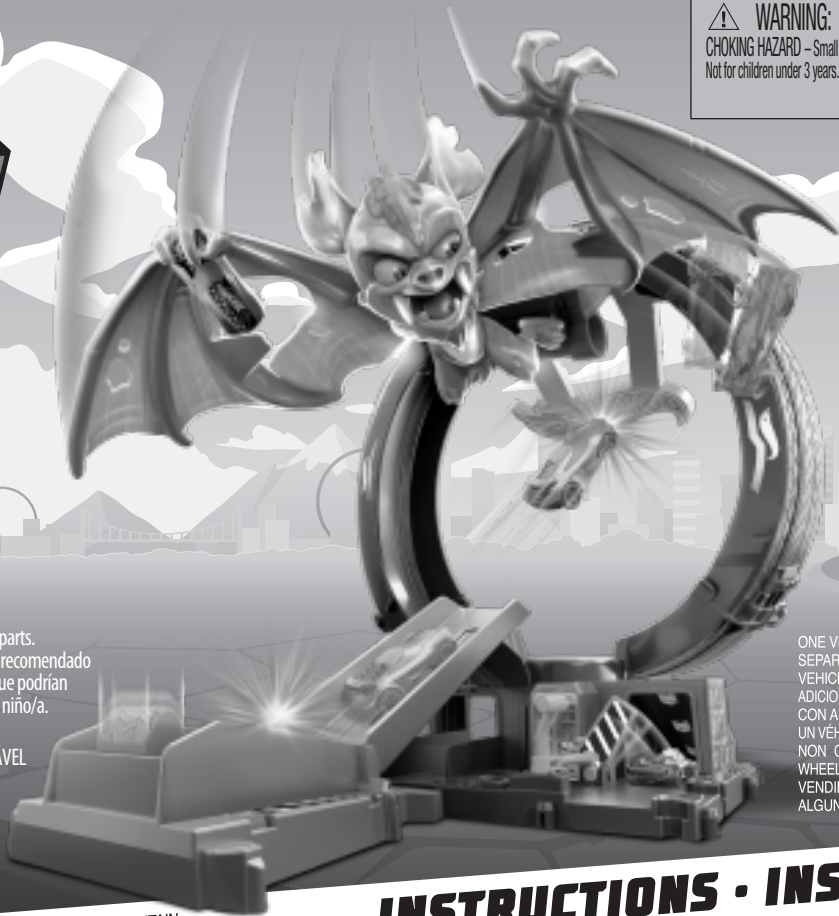

**WARNING:**  
CHOKING HAZARD - Small parts.  
Not for children under 3 years.

**ATTENTION :**  
DANGER D'ÉTOUFFEMENT -  
Petits éléments. Ne convient pas  
aux enfants de moins de 36 mois.

**4+**



**WARNING:** Not suitable for children under 36 months. Small parts.  
**ADVERTENCIA:** PELIGRO DE ATRAGANTAMIENTO. Juguete no recomendado  
para menores de 3 años, porque contiene piezas pequeñas que podrán  
provocar asfixia en caso de ser ingeridas o inhaladas por el/la niño/a.

**ATENÇÃO:** NÃO INDICADO / NÃO RECOMENDÁVEL

PARA CRIANÇAS MENORES DE 3 (TRÊS) ANOS POR CONTER  
PARTE(S) PEQUENA(S) QUE PODE(M) SER ENGOLIDA(S) OU  
ASPIRADA(S) PODENDO PROVOCAR ASFIXIA.

**ATTENTION :** NE CONVIENT PAS AUX  
ENFANTS DE MOINS DE 36 MOIS - PETITS ÉLÉMENTS.

ONE VEHICLE INCLUDED. ADDITIONAL VEHICLES SOLD  
SEPARATELY. NOT FOR USE WITH SOME HOT WHEELS™  
VEHICLES. • INCLUYE UN VEHICULO. LOS VEHICULOS  
ADICIONALES SE VENDEN POR SEPARADO. NO COMPATIBLE  
CON ALGUNOS VEHICULOS HOT WHEELS. • CONTIENT  
UN VEHICULO. AUTRES VEHICULES VENDUS SEPARÉMENT.  
NON COMPATIBLE AVEC CERTAINS VEHICULES HOT  
WHEELS. • UM VEÍCULO INCLUIDO, VEÍCULOS ADICIONAIS  
VENDIDOS SEPARADAMENTE. NÃO É COMPATÍVEL COM  
ALGUNS VEÍCULOS HOT WHEELS.

**INSTRUCTIONS • INSTRUCCIONES  
MODE D'EMPLOI • INSTRUÇÕES**

PLEASE KEEP THESE INSTRUCTIONS FOR FUTURE REFERENCE AS THEY CONTAIN  
IMPORTANT INFORMATION. • LEER Y GUARDAR ESTAS INSTRUCCIONES PARA FUTURA  
IMPORTANCIA. YA QUE CONTIENEN INFORMACIÓN DE IMPORTANCIA ACERCA DE ESTE  
REFERENCIA. • CONSERVER CE MODE D'EMPLOI POUR S'Y RÉFÉRER EN CAS DE BESOIN  
PRODUCTO. • CONSERVARESE INFORMAÇÕES IMPORTANTES. • POR FAVOR, GUARDE ESTAS  
CAR IL CONTIENT DES INFORMATIONS IMPORTANTES. • POR FAVOR, GUARDE ESTAS  
INSTRUÇÕES PARA FUTURA REFERÊNCIA, POIS CONTÉM INFORMAÇÕES IMPORTANTES.

ASST.HDR29  
HTN78-4B70 MO  
1103171441-4LB

**HOTWHEELS.COM**

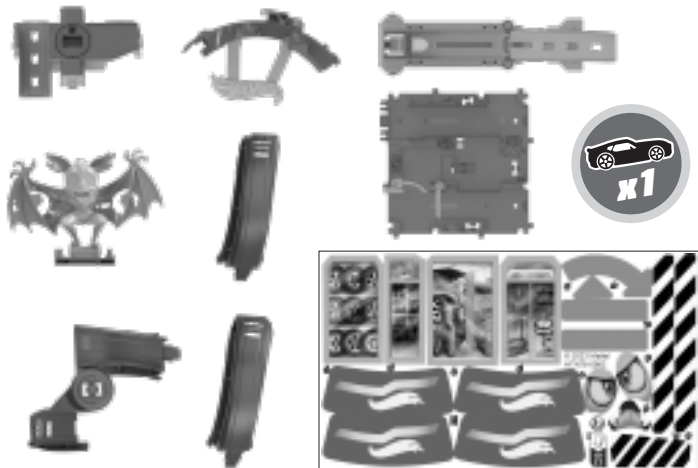

**1****CONTENTS • CONTENIDO  
CONTENU • CONTEÚDO****2****APPLY LABELS • PEGA LAS CALCOMANÍAS  
APPOSEZ LES AUTOCOLLANTS • COLAR ADESIVOS**

APPLY LABELS AS SHOWN DURING ASSEMBLY. • PEGA LAS CALCOMANÍAS COMO SE MUESTRA.  
 APPOSEZ LES AUTOCOLLANTS PENDANT L'ASSEMBLAGE.  
 COLE OS ADESIVOS CONFORME MOSTRADO DURANTE A MONTAGEM.

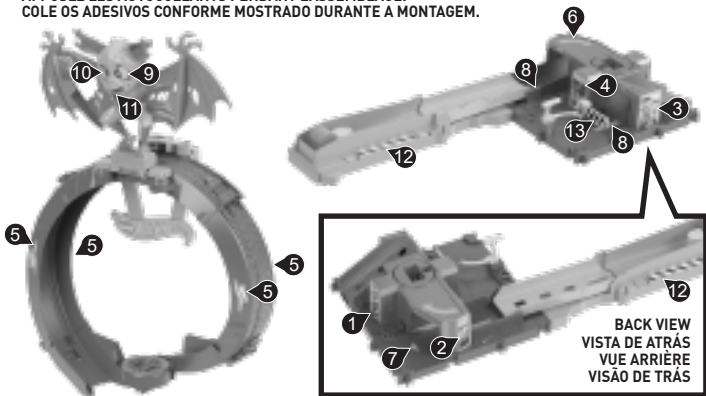
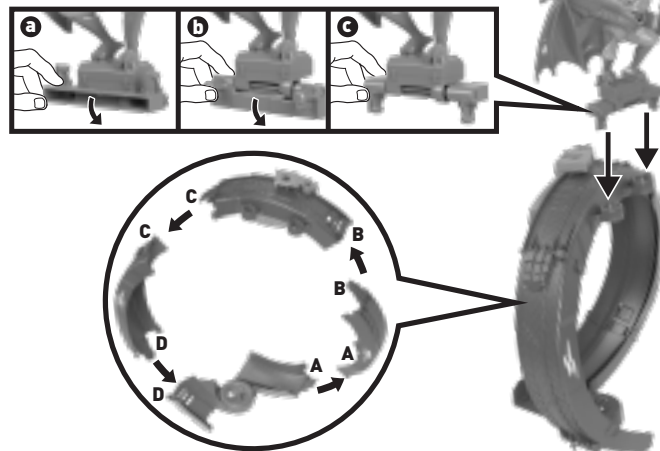
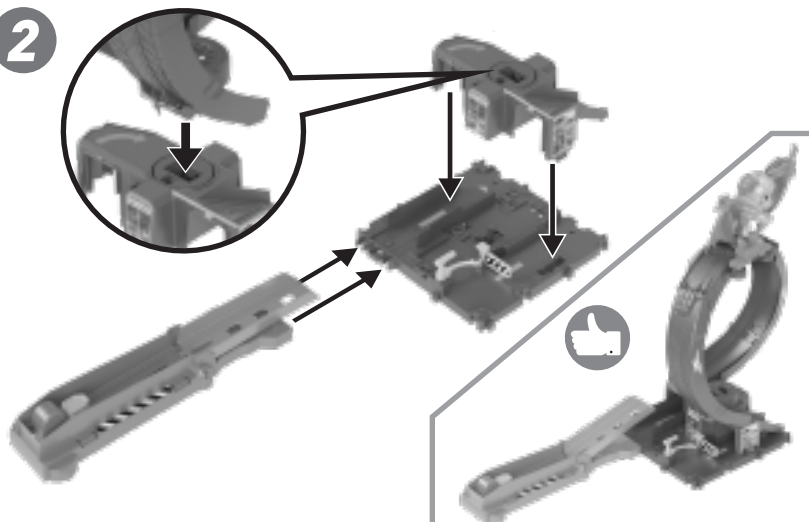
**3****ASSEMBLY • MONTAJE  
ASSEMBLAGE • MONTAGEM****1****2**

# 4

## TO PLAY A • PARA JUGAR (A) PLACE AU JEU A • PARA BRINCAR (A)

## TO PLAY B • PARA JUGAR (B) PLACE AU JEU B • PARA BRINCAR (B)

### 1

HOLD EXTRA CARS.  
ALMACENA VEHÍCULOS  
ADICIONALES.  
RANGÉZ DES VÉHICULES  
SUPPLÉMENTAIRES.  
ARMAZENA CARROS  
EXTRAS.



### 2

LOCK LAUNCHER AND LOAD CAR.  
AJUSTA EL LANZADOR Y CARGA EL VEHÍCULO.  
ENCLENCHEZ LE LANCEUR ET INSÉREZ LE VEHICULE.  
TRAVE O LANÇADOR E COLOQUE O CARRO.

#### a

#### b

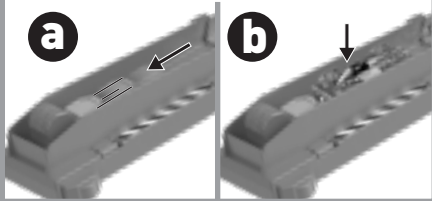

### 3

PRESS TO LAUNCH! RACE THROUGH  
THE LOOP TO WIN!  
¡PRESIONA PARA LANZAR! ¡ACELERA  
POR LA PISTA PARA GANAR!  
APPUYEZ POUR LANCER! TRAVERSEZ  
LA BOUCLE POUR GAGNER!  
APERTE PARA LANÇAR! CORRA  
PELO LOOP PARA VENCER!



### 1

ROTATE LOOP TO LIFT RAMP.  
GIRA LA PISTA PARA LEVANTAR  
LA RAMPA.  
TOURNEZ LA BOUCLE POUR  
LEVER LA RAMPE.  
GIRE O LOOP PARA  
LEVANTAR  
A RAMPA.

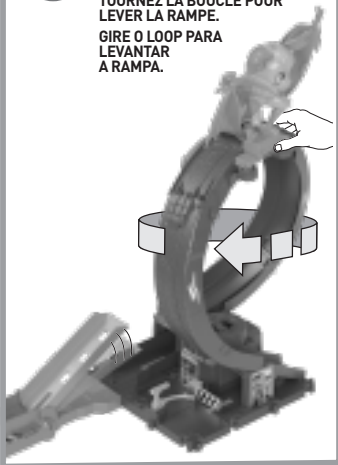

### 2

LAUNCH AGAIN! HIT THE TARGET  
TO DEFEAT THE BAT!  
¡LÁNZALO OTRA VEZ! ¡GOLPEA EL OBJETIVO  
PARA VENCER AL MURCIÉLAGO!  
LANCÉZ À NOUVEAU! FRAPPEZ LA CIBLE  
POUR VAINCRE LA CHAUVÉ-SOURIS!  
LANÇE DE NOVO! ACERTE O ALVO  
PARA DERROTAR O MORCEGO!



TO RESET • PARA REINICIAR  
POUR RÉENCLENCHEZ • REINICIAR



TIP: ROTATE LOOP CLOCKWISE ONLY TO ADJUST RAMP.  
CONSEJO: GIRA LA PISTA HACIA LA DERECHA  
SOLO PARA AJUSTAR LA RAMPA.  
CONSEIL : TOURNEZ LA BOUCLE UNIQUEMENT DANS LE SENS  
DES AIGUILLES D'UNE MONTRE POUR RÉGLER LA RAMPE.  
DICA: GIRE O LOOP NO SENTIDO HORÁRIO PARA AJUSTAR A RAMPA.

**TO PLAY C • PARA JUGAR (C)  
PLACE AU JEU C • COMO BRINCAR C**

**1**

**ROTATE AGAIN TO LOWER RAMP.  
GIRA DE NUEVO PARA BAJAR LA RAMPA.  
TOURNEZ À NOUVEAU POUR ABAISSER LA RAMPE.  
GIRE NOVAMENTE PARA ABAIXAR A RAMPA.**

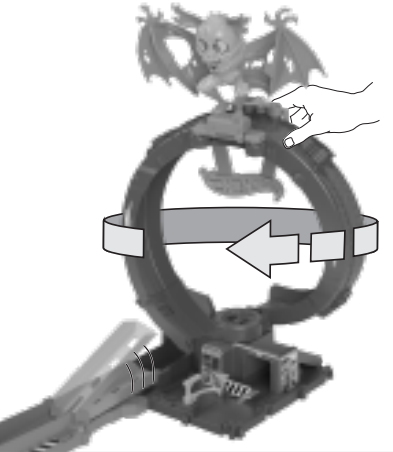

**2**

**LAUNCH THROUGH THE TUNNEL!  
¡LÁNZATE POR EL TÚNEL!  
TRAVERSEZ LE TUNNEL!  
LANÇE PARA PASSAR PELO TÚNEL!**

**5**

**MORE WAYS TO PLAY • MÁS MANERAS DE JUGAR  
AUTRES FAÇONS DE JOUER • OUTRAS MANEIRAS DE BRINCAR**

**CONNECT.  
EXPAND.  
CREATE.**

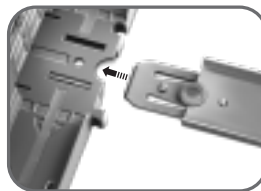

**ADVERTISEMENT  
AVISO • PUBLICITÉ  
PUBLICIDADE**

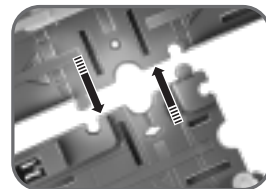

OTHER HOT WHEELS® TRACKS AND SETS SOLD SEPARATELY.

LOS OTROS SETS Y PISTAS HOT WHEELS SE VENDEN POR SEPARADO.

AUTRES PISTES ET COFFRETS DE JEU HOT WHEELS VENDUS SÉPARÉMENT.

OUTROS CONJUNTOS E PISTAS HOT WHEELS VENDIDOS SEPARADAMENTE.

©2023 Mattel. Mattel, Inc. 636 Girard Avenue, East Aurora, NY 14052, U.S.A. Consumer Services 1-800-524-8697. Mattel Canada Inc., Mississauga, Ontario L5R 3W2. You may call us free at / Composez sans frais le 1-800-524-8697. Mattel Europa B.V., Gendel 1, 1186 MJ Amstelveen, Nederland. Mattel U.K. Limited, The Porter Building, 1 Brunel Way, Slough SL1 1FO, UK. Mattel Australia Pty. Ltd., 658 Church St., Richmond, Victoria, 3121. Consumer Advisory Service - 1300 135 312. Hong Kong: Kids Kingdom Limited, Room 1908-9, Gala Place, 56 Dundas Street, Mongkok, Kowloon, Hong Kong. Customer Care line: (852)2782-0766. Taiwan: Chickabiddy Company Limited, 5/F, No. 186, Section 4, Nanjing East Road, Taipei 10595, Taiwan. Customer Care line: (02)2578-1188. Mainland China: Mattel Barbie (Shanghai) Trading Co., Ltd. Units 4701-4711, 47F, 2 Grand Gateway, 3 Hong Qiao Road, Shanghai, 200030, P.R.C. Customer Care line: 400-819-8658. Dimpot or Diedirikan Oleh: Mattel Continental Asia Sdn Bhd. Level 19, Tower 3, Avenue 7, No. 8 Jalan Kerinchi, Bangsar South, 59200 Kuala Lumpur, Malaysia. Mattel South Africa (PTY) LTD, Office 102 B, 30 Melrose Boulevard, Johannesburg 2196. Importado y distribuido por Mattel de México, S.A. de C.V., Miguel de Cervantes Saavedra No. 193, Pisos 10 y 11, Col. Granada, Alcaldía Miguel Hidalgo, C.P. 11520, México, Ciudad de México. R.F.C. MME-920701-NB3. Tels: 59-05-51-00 Ext. 5206 6 01-800-463-99-89. Mattel Chile S.A., Pdtte. Riesco 5561, Of. 203-204 PS2, Las Condes, Santiago. Servicio al consumidor Venezuela: Tel.: 0-800-100-9123. Mattel Argentina, S.A., Av. Libertador 1000, Piso 11 - Oficinas 109 y 111, Vicente López - Prov. Buenos Aires. Tel.: 0800-666-3373. Mattel Colombia, S.A., Calle 123#7-07 P-5, Bogotá. Tel.: 01800-710-2069. Mattel Peru, S.A., Av. Juan de Arona # 151, Centro Empresarial Juan de Arona, Torre C, Piso 7, Oficina 704, San Isidro, Lima 27, Perú. RUC: 20425853865. Reg. Importador: 02350-12-JUE-DIGESA. Tel.: 0800-54744. E-mail Latinoamérica: Servicio.Clientes@Mattel.com. Distribuido por: Mattel do Brasil Ltda. - CNPJ: 54.558.002/0001-20 - Rua Verbo Divino, 1488 - 2º - Andar - 04719-904 - Chácara Santo Antônio - São Paulo - SP - Brasil. Serviço de Atendimento ao Consumidor: Contato: <https://faleconosco.mattel.com.br> Contato. E-mail: [sac.matteldobrazil@mattel.com](mailto:sac.matteldobrazil@mattel.com). Mattel France, Parc de la Cerisaie, 1/3/5 allée des Fleurs, 94260 Fresnes Cedex. N° Cristal 0969 36 99 99 (Numéro non surtaxé) ou [www.lesjeuxmattel.fr](http://www.lesjeuxmattel.fr). Mattel España, S.A, Aribau 200 pl. 9, 08036 Barcelona. [c.service.spain@mattel.com](http://www.service.mattel.com) Tel.: +34 933 06 79 00 <http://www.service.mattel.com/es>.



**FR**  
**DONNEZ  
OU  
RECYCLEZ**



ASSOCIATION OU MAGASIN OU DÉCHÉTERIE

Adresses sur [quefairede mesdechets.fr](http://quefairede mesdechets.fr)



**MIX**  
Paper from responsible sources  
Papier issu de sources responsables  
**FSC® C182806**