

INSTRUCTIONS INSTRUCCIONES • MODE D'EMPLOI



4+



Adult supervision is recommended when the vehicle is being operated.
Keep these instructions for future reference as they contain important information.
IMPORTANT: Please read all instructions before operating your vehicle.

Se recomienda la supervisión de un adulto mientras el vehículo está en uso.
Guarda estas instrucciones para futura referencia, ya que contienen información importante de este producto.
IMPORTANTE: Lee todas las instrucciones antes de usar el vehículo.

La surveillance d'un adulte est recommandée lors de l'utilisation de ce véhicule.
Conserver ce mode d'emploi pour s'y référer en cas de besoin, car il contient des informations importantes.
IMPORTANT : Lire attentivement toutes les instructions avant d'utiliser le véhicule.



HVIN: HTP53R (), HPW40T ()

HOTWHEELS.COM



©2023 Mattel. Mattel Canada Inc., Mississauga, Ontario L5R 3W2. You may call us free at/ Composez sans frais le 1-800-524-8697. Mattel Europa B.V., Gondel 1, 1186 MJ Amstelveen, Nederland. Mattel U.K. Limited, The Porter Building, 1 Brunel Way, Slough SL1 1FQ, UK. Mattel France, Parc de la Cerisaie, 1/3/5 allée des Fleurs, 94260 Fresnes Cedex. N° Cristal 0969 36 99 99 (Numéro non surtaxé) ou www.lesjouetsmattel.fr. Mattel España, S. A. Aribau 200 pl. 9, 08036 Barcelona. cservice.spain@mattel.com. Tel.: +34 933 06 79 00 http://www.service.mattel.com/es. Mattel Australia Pty. Ltd., 658 Church St., Richmond, Victoria, 3121. Consumer Advisory Service - 1300 135 312. Hong Kong: Kids Kingdom Limited, Room 1908-9, Gala Place, 56 Dundas Street, Mongkok, Kowloon, Hong Kong. Customer Care line: (852)2782-0766. Taiwan: Chickabiddy Company Limited, 5/F, No. 186, Section 4, Nanjing East Road, Taipei 10595, Taiwan. Customer Care line: (02)2578-1188. Mainland China: Mattel Barbie (Shanghai) Trading Co., Ltd. Units 4701-4711, 47F, 2 Grand Gateway, 3 Hong Qiao Road, Shanghai, 200030, P.R.C. Customer Care line: 400-819-8658. Diimport & Diedarkan Oleh: Mattel Continental Asia Sdn Bhd. Level 19, Tower 3, Avenue 7, No. 8 Jalan Kerinchi, Bangsar South, 59200 Kuala Lumpur, Malaysia. Mattel South Africa (PTY) LTD, Office 102 13, 30 Melrose Boulevard, Johannesburg 2196. Mattel, Inc. 636 Girard Avenue, East Aurora, NY 14052, U.S.A. Consumer Services 1-800-524-8697. Importado y distribuido por Mattel de México, S.A. de C.V., Miguel de Cervantes Saavedra No. 193, Pisos 10 y 11, Col. Granada, Alcaldía Miguel Hidalgo, C.P. 11520, México, Ciudad de México. R.F.C. MME-920701-NB3. Tels.: 59-05-51-00 Ext. 5206 ó 01-800-463-59-89. Mattel Chile, S.A., Pdte. Riesco 5561, Of. 203-204 PS2, Las Condes, Santiago. Servicio al consumidor Venezuela: Tel.: 0-800-100-9123. Mattel Argentina, S.A., Av. Libertador 1000, Piso 11 – Oficinas 109 y 111, Vicente López – Prov. Buenos Aires. Tel.: 0800-666-3373. Mattel Colombia, S.A., Calle 123#7-07 P.5, Bogotá. Tel.: 01800-710-2069. Mattel Perú, S.A., Av. Juan de Arona # 151, Centro Empresarial Juan de Arona, Torre C, Piso 7, Oficina 704, San Isidro, Lima 27, Perú. RUC: 20425853865. Reg. Importador: 02350-12-JUE-DIGESA. Tel.: 0800-54744. E-mail Latinoamérica: servicio.clientes@mattel.com.

HTP53-3A70_3LA

1: CONTENTS • CONTENIDO • CONTENU



2: FEATURES • CARACTERÍSTICAS • CARACTÉRISTIQUES

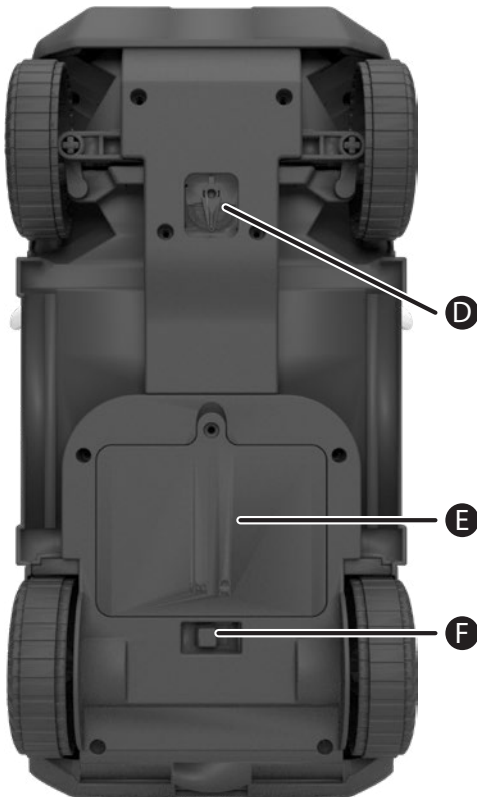

BOTTOM VIEW
VISTA DE ABAJO
VUE DE DESSOUS

- A** DRIVING CONTROLS
CONTROLES DE CONDUCCIÓN
COMMANDES DE CONDUITE
- B** LED INDICATOR
INDICADOR LED
VOYANT À DEL
- C** BATTERY BOX
COMPARTIMIENTO DE PILAS
COMPARTIMENT DES PILES
- D** STEERING ALIGNMENT
ALINEACIÓN DE DIRECCIÓN
ALIGNEMENT DE LA DIRECTION
- E** BATTERY BOX
COMPARTIMIENTO DE PILAS
COMPARTIMENT DES PILES
- F** POWER SWITCH
INTERRUPTOR DE ENCENDIDO
INTERRUPTEUR MARCHÉ/ARRÊT

3: SET UP • PREPARACIÓN • PRÉPARATION

A. BATTERY INSTALLATION • INSTALACIÓN DE PILAS • INSTALLATION DES PILES

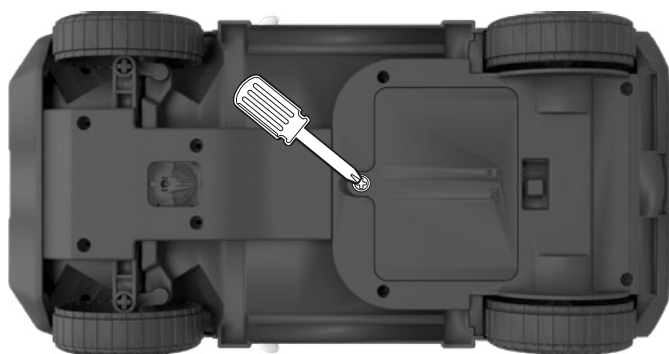

+ — x5
AA (LR6) 1.5V



+ — x2
AA (LR6) 1.5V

1. Unscrew the battery covers on both the vehicle and remote controller with a Phillips head screwdriver (not included).
2. Install 5 AA (LR6) 1.5V alkaline batteries (not included) in the vehicle's battery box.
3. Install 2 AA (LR6) 1.5V alkaline batteries (not included) in the remote controller's battery box.
4. For best performance, use alkaline batteries.
5. Replace both battery covers and tighten screws.
6. Replace batteries in the vehicle and the remote controller if the vehicle begins to run slowly or does not respond.

1. Desatornilla las tapas del compartimiento de pilas del vehículo y del control remoto con un destornillador de cruz (no incluido).
2. Instala 5 pilas alcalinas AA (LR6) de 1,5 V (no incluidas) en el compartimiento de pilas del vehículo.
3. Instala 2 pilas alcalinas AA (LR6) de 1,5 V (no incluidas) en el compartimiento de pilas del control remoto.
4. Para mejores resultados, usa solo pilas alcalinas.
5. Cierra ambas tapas de los compartimientos y aprieta los tornillos.
6. Sustituye las pilas del vehículo y control remoto si el vehículo pierde velocidad o no responde.

1. Dévisser les couvercles des compartiments des piles du véhicule et de la télécommande à l'aide d'un tournevis cruciforme (non fourni), puis retirer les couvercles.
2. Insérer 5 piles alcalines AA (LR6) de 1,5 V (non fournies) dans le compartiment des piles du véhicule.
3. Insérer 2 piles alcalines AA (LR6) de 1,5 V (non fournies) dans le compartiment des piles de la télécommande.
4. Pour un rendement optimal, utiliser des piles alcalines.
5. Remettre les couvercles et serrer les vis.
6. Changer les piles du véhicule et de la télécommande lorsque le véhicule ralentit ou ne répond pas aux commandes.

B. PAIRING THE REMOTE CONTROLLER AND VEHICLE • EMPAREJAMIENTO DEL CONTROL REMOTO Y EL VEHÍCULO • JUMELAGE DE LA TÉLÉCOMMANDE ET DU VÉHICULE

1. Slide the power switch to ON (I) on the vehicle.
2. Push the remote controller's driving control joystick forward/backward after switching on the vehicle.
3. Pairing is complete when the LED changes from flashing red to solid red on the remote controller.

NOTE: If the vehicle does not respond to the remote controller after pairing, switch the vehicle off then back on to try pairing again or replace the batteries on the vehicle and remote controller if the batteries are drained.

1. Pon el interruptor de encendido del vehículo en ENCENDIDO (I).
2. Empuja la palanca de control hacia delante o hacia atrás después de encender el vehículo.
3. El emparejamiento estará listo cuando la luz LED roja deje de parpadear y quede fija en el control remoto.

ADVERTENCIA: Si el vehículo no responde al control remoto después del emparejamiento, apaga el vehículo y vuelve a encenderlo para intentar emparejarlo de nuevo o reemplaza las pilas del vehículo y del control remoto si están gastadas.

1. Glisser l'interrupteur Marche/Arrêt du véhicule en position MARCHÉ (I).
2. Pousser la manette de la télécommande vers l'avant/arrière après avoir mis le véhicule en marche.
3. Le jumelage est terminé quand le voyant à DEL rouge de la télécommande cesse de clignoter et reste allumé.

REMARQUE : Si le véhicule ne répond pas à la télécommande après le jumelage, éteindre le véhicule, puis le rallumer pour réessayer le jumelage ou remplacer les piles du véhicule et de la télécommande si elles sont épuisées.

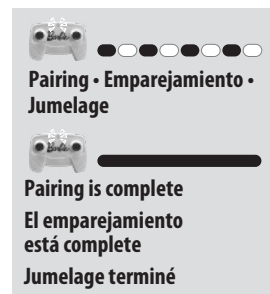
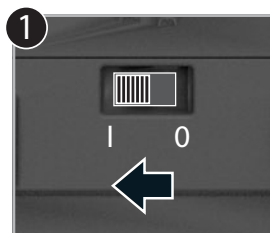

TIP: The vehicle will go into sleep mode if left idle for approximately 15 minutes to preserve battery life. To resume normal play, slide the vehicle's power switch to OFF then ON again, and then push the remote controller's driving control joystick forward/backward to pair the vehicle and remote controller.

CONSEJO: El vehículo pasará al modo de suspensión si se deja inactivo durante aproximadamente 15 minutos para que las pilas duren más tiempo. Para reanudar el funcionamiento normal, pon el interruptor de encendido en APAGADO y, luego, nuevamente en ENCENDIDO y, a continuación, empuja la palanca de control hacia delante/atrás para emparejar el vehículo y el control remoto.

ASTUCE : Le véhicule passe en mode Veille après environ 15 minutes d'inactivité afin de préserver l'autonomie des piles. Pour le réactiver, faire glisser l'interrupteur Marche/Arrêt du véhicule en position ARRÊT, puis en position MARCHÉ, et pousser la manette de la télécommande vers l'avant/arrière pour jumeler le véhicule à la télécommande.

C. STEERING ALIGNMENT • ALINEACIÓN DE DIRECCIÓN • ALIGNEMENT DE LA DIRECTION

1. Check the vehicle's steering alignment before playing by driving it forward to see if it is driving straight.
2. If the vehicle automatically steers toward the right/left, turn the steering adjuster dial to the opposite direction and adjust until it runs in a straight line.

1. Revisa la alineación de dirección del vehículo antes de jugar haciéndolo avanzar para ver si se mueve en línea recta.
2. Si el vehículo gira automáticamente hacia la derecha o izquierda, mueve la perilla del ajustador hacia la dirección opuesta y ajústala hasta que el vehículo avance en línea recta.

1. Vérifier l'alignement de la direction du véhicule avant de jouer en le faisant avancer pour voir s'il roule droit.
2. Si le véhicule se dirige automatiquement vers la droite/gauche, tourner le bouton de réglage de la direction dans la direction opposée et ajuster jusqu'à ce que le véhicule roule en ligne droite.

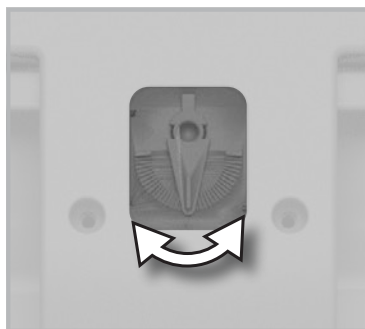

D. DECORATE YOUR VEHICLE • DECORA TU VEHÍCULO • DÉCORATION DU VÉHICULE

Decorate your vehicle with labels!
Decora tu vehículo con etiquetas.
Décorer votre véhicule avec les autocollants!



4: HOW TO DRIVE • CÓMO CONDUCIR • COMMENT CONDUIRE

CHECKLIST • LISTA DE VERIFICACIÓN • LISTE DE VÉRIFICATION

- Are the remote controller and vehicle equipped with fresh batteries?
- Is the remote controller paired with the vehicle?
- Has the vehicle's steering been aligned?
- ¿El control remoto y el vehículo están equipados con pilas nuevas?
- ¿El control remoto está emparejado con el vehículo?
- ¿Se alineó la dirección del vehículo?
- La télécommande et le véhicule sont-ils équipés de piles neuves?
- La télécommande est-elle jumelée au véhicule?
- La direction du véhicule a-t-elle été alignée?

CONTROLS • CONTROLES • COMMANDES



FORWARD/BACKWARD
AVANZAR/RETROCEDER
AVANT/ARRIÈRE

LEFT/RIGHT STEERING
IZQUIERDA/DERECHA
GAUCHE/DROITE



NOTE: Operating range of the remote controller is up to 30 m (98 ft).

ADVERTENCIA: El rango de funcionamiento del control remoto es de hasta 30 m.

REMARQUE : La portée de la télécommande est de 30 m (98 pi).



SKILL CHECK! • ¡EVALUACIÓN DE HABILIDADES! • VÉRIFICATION DES CONNAISSANCES!

Remember, steering directions are flipped on the remote controller when you are driving backward!

¡Recuerda que la dirección se invierte en el control remoto cuando manejas en reversa!

Ne pas oublier que les directions de conduite de la télécommande sont inversées quand les déplacements se font à reculons!

**FITS 12" BARBIE® DOLLS • APTO PARA MUÑECAS BARBIE® DE 30 CM
CONVIENT AUX POUPÉES BARBIE® DE 30,5 CM (12 PO)**

Go on a ride with your 12" Barbie® dolls (not included).
Ve de paseo con tus muñecas Barbie® de 30 cm (no incluidas).
Partez en balade avec vos poupées Barbie® de 30,5 cm (12 po) (non fournies)

Holds Barbie® doll
pets and accessories.

Espacio para las
mascotas y los
accesorios de la
muñeca Barbie®.

Convient aux
animaux de
compagnie et aux
accessoires de la
poupée Barbie®.



Not for use with some dolls.
No es compatible con algunas muñecas.
Non compatibles avec certaines poupées.

Dolls, doll pets, and accessories sold separately, subject to availability.
Las muñecas, mascotas y accesorios se venden por separado y están sujetos a disponibilidad.
Les poupées, les animaux de compagnie et les accessoires sont vendus séparément, selon la disponibilité.



FR
Cet appareil
et ses accessoires
se recyclent

À DÉPOSER
EN MAGASIN

À DÉPOSER
EN DÉCHÈTERIE



OU



Points de collecte sur www.quefairedemesdechets.fr
Privilégiez la réparation ou le don de votre appareil !