

Fisher-Price®

IMPORTANT! Please follow these instructions to assemble the handle base to the frame.

IMPORTANT ! S'il vous plaît suivre ces instructions pour assembler la base de poignée au cadre.

¡IMPORTANTE! Siga por favor estas instrucciones para ensamblar la base del asa al armazón.

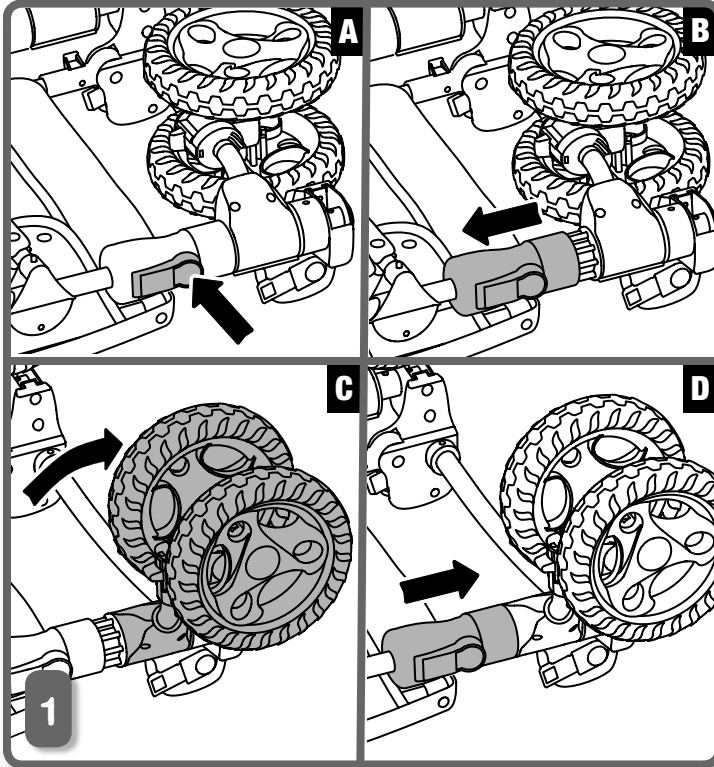

- While pressing the wheel release button **A**, pull the hub back **B**.
- Lift the wheel **C**.
- Release the hub and the wheel release button to lock the wheel in place **D**.
- Repeat this procedure to lift and lock the other three wheels.

- En appuyant sur le bouton de déblocage de roue **A**, tirer sur le pivot **B**.
- Lever la roue **C**.
- Débloquer le pivot et le bouton de déblocage de la roue pour bloquer la roue en position **D**.
- Répéter ce procédé pour lever et bloquer les trois autres roues.

- Mientras presiona el botón para soltar las ruedas **A**, jalar la conexión hacia atrás **B**.
- Levantar la rueda **C**.
- Soltar la conexión y el botón para soltar las ruedas para bloquear la rueda en su lugar **D**.
- Repetir este procedimiento para levantar y bloquear las otras tres ruedas.

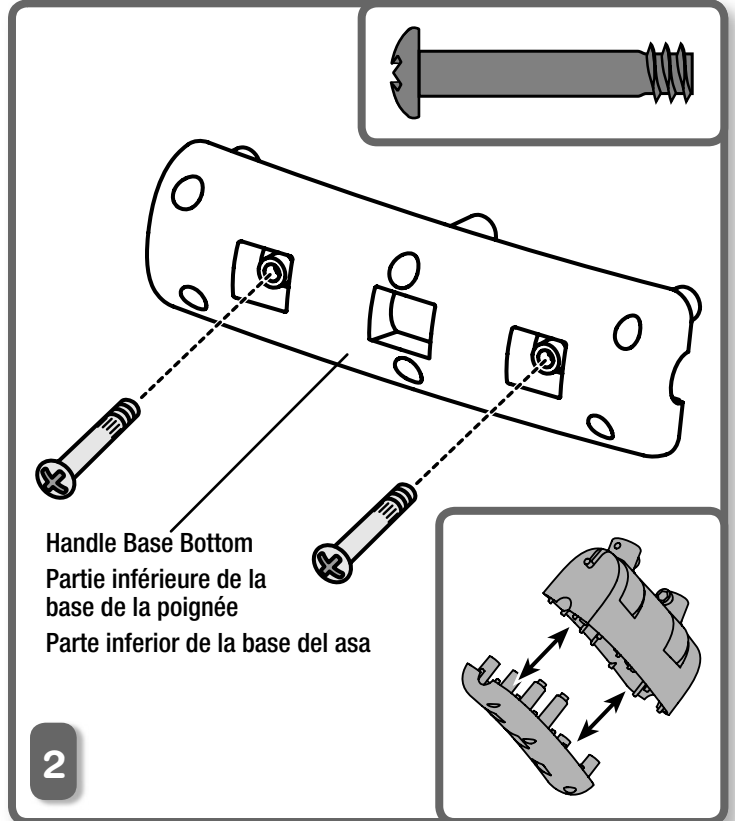

Handle Base Bottom
Partie inférieure de la base de la poignée
Parte inferior de la base del asa

- Pull the handle base apart.
- Fit two M6 x 36 mm bolts into the holes in the handle base bottom, as shown.

- Tirer la base de la poignée à part.
- Insérer deux boulons M6 x 36 mm dans les trous de la partie inférieure de la base de la poignée, comme illustré.

- Tire la base del asa aparte.
- Ajustar dos tuercas M6 x 36 mm en los orificios de la parte inferior de la base del asa, como se muestra.

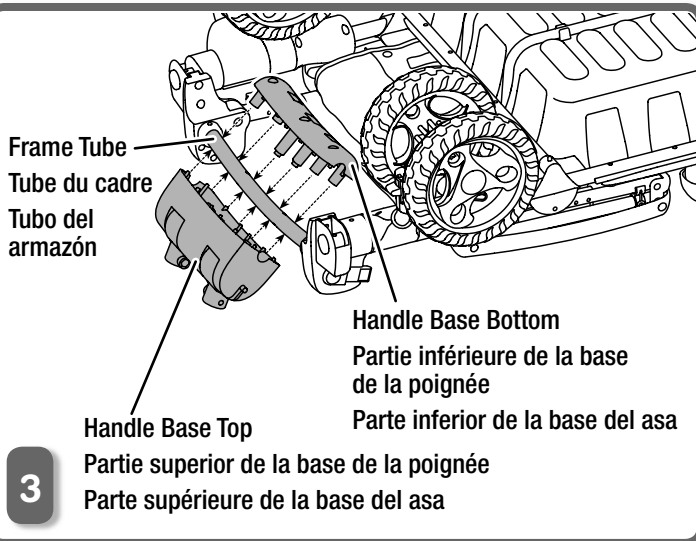

- Fit the handle base bottom to the frame tube. Make sure the M6 x 36 mm bolts fit into the holes in the frame tube.

Hint: The handle base bottom is designed to fit the frame tube one way. If it doesn't seem to fit, turn the handle base bottom around and try again.

- Hold the handle base bottom in place.
- Fit the handle base top to the frame tube, M6 x 36 mm bolts and the handle base bottom.

Hint: The handle base top is designed to fit the handle base bottom one way. If it doesn't seem to fit together, turn the handle base top around and try again.

- Fixer la partie inférieure de la base de la poignée dans le tube du cadre. S'assurer que les boulons M6 x 36 mm sont insérées dans les trous du tube du cadre.

Remarque : La partie inférieure de la base de la poignée est conçue pour se fixer d'une seule façon au tube du cadre. Si c'est impossible de le fixer, tourner la partie inférieure de la base de la poignée et réessayer.

- Tenir la partie inférieure de la base de la poignée en position.
- Fixer la partie supérieure de la base de la poignée aux tube du cadre, aux boulons no M6 x 36 mm, jusque dans la partie inférieure de la poignée.

Remarque : La partie supérieure de la base de la poignée est conçue pour se fixer à la partie inférieure de la poignée d'une seule façon. Si c'est impossible de les fixer ensemble, tourner la partie supérieure de la base de la poignée et réessayer.

- Ajustar la parte inferior de la base del asa en el tubo del armazón. Asegurarse de que las tuercas M6 x 36 mm se ajusten en los orificios del tubo del armazón.

Atención: la parte inferior de la base del asa está diseñada para ajustarse en el tubo del armazón de una sola manera. Si no cabe, voltearla y volver a intentar.

- Sujetar la parte inferior de la base del asa en su lugar.
- Ajustar la parte superior de la base del asa en el tubo del armazón, en las tuercas M6 x 36 mm y en la parte inferior de la base del asa.

Atención: la parte superior de la base del asa está diseñada para ajustarse en el tubo del armazón de una sola manera. Si no cabe, voltearla y volver a intentar.

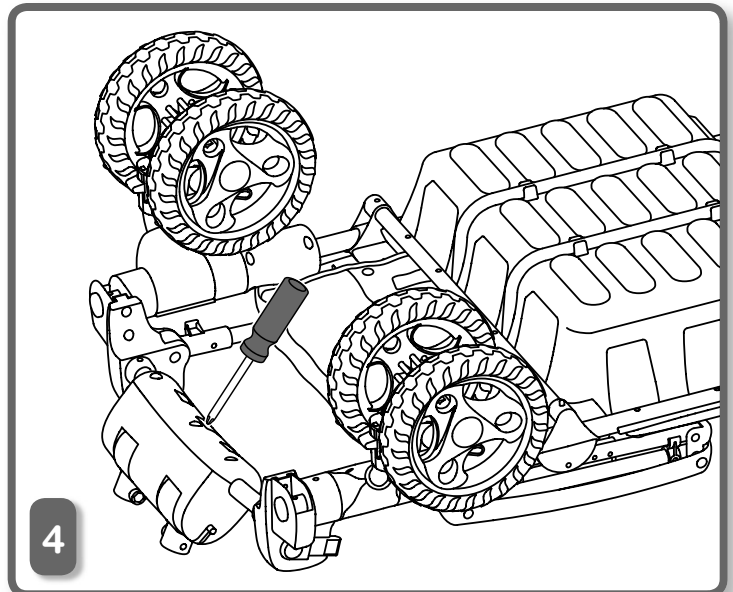

- Tighten both bolts.

Hint: You may need the help of another adult to hold the handle base parts together while the bolts are tightened.

- Serrer les boulons.

Remarque : Il faudra peut-être l'aide d'un deuxième adulte pour tenir les parties de la base de la poignée pendant le serrage des boulons.

- Ajustar las tuercas.

Atención: Pida ayuda a otra persona para mantener unidas las piezas de la base del asa mientras aprieta las tuercas.

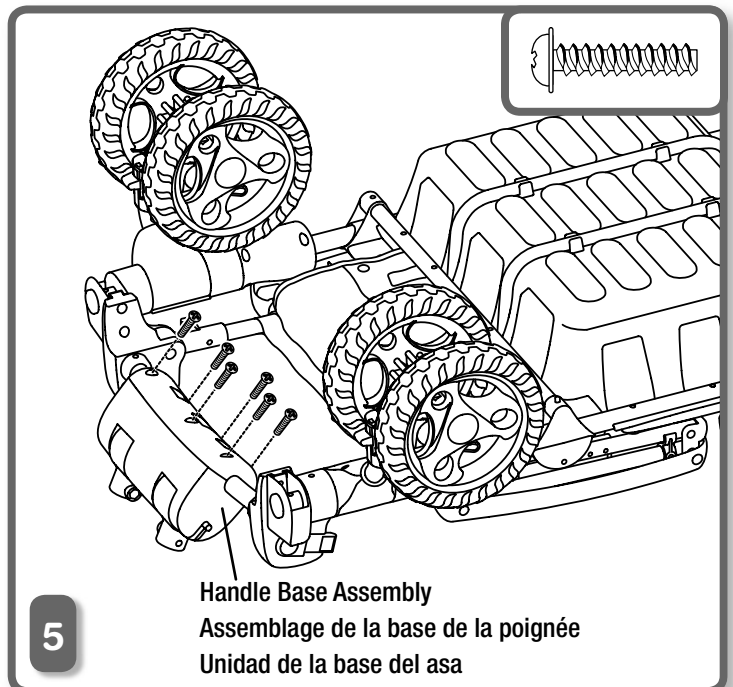

- Insert six #8 x 3/4" (19 mm) screws into the handle base assembly and tighten.

- Insérer six vis no 8 x 19 mm dans l'assemblage de la base de la poignée et serrer.

- Introducir seis tornillos n°8 x 3/4" (19 mm) en la unidad de la base del asa y apretarlos.