

Fisher-Price®

J6275



www.fisher-price.com



WARNING AVERTISSEMENT ADVERTENCIA

To prevent serious injury or death:

- Use only for a child who is able to hold head up unassisted and who is not able to climb out.
- Never leave child unattended. Always keep child in view while in product.
- Never use near steps.
- To avoid tip-over, place product on a flat, level surface.

Pour éviter les blessures graves ou la mort :

- Utiliser seulement pour un enfant qui est capable de tenir sa tête droite sans aide mais qui est incapable de sortir seul du siège.
- Ne jamais laisser un enfant sans surveillance. Toujours garder un oeil sur l'enfant pendant l'emploi.
- Ne jamais utiliser près d'un escalier.
- Pour éviter que le produit bascule, le placer sur une surface plane et de niveau.

Para evitar lesiones graves o la muerte:

- Solo usar con niños que pueden mantener la cabeza derecha sin ayuda y que no pueden salirse de la silla.
- No dejar al niño fuera de su alcance. Siempre mantener al niño a la vista mientras esté en el producto.
- No usar cerca de escalones.
- Para evitar que el producto se voltee, colocarlo sobre una superficie plana, nivelada.



CAUTION MISE EN GARDE PRECAUCIÓN

This package contains small parts in its unassembled state. Adult assembly is required.

Le produit non assemblé comprend de petits éléments détachables susceptibles d'être avalés. Le produit doit être assemblé par un adulte.

Este empaque incluye piezas pequeñas en su estado desmontado. Requiere montaje por parte de un adulto.

IMPORTANT! PLEASE KEEP FOR FUTURE REFERENCE.

- Please read these instructions before assembly and use of this product.
- Adult assembly is required. Tool needed for assembly: Phillips Screwdriver (not included).
- Requires three "AA" (LR6) **alkaline** batteries (not included) for operation.
- Maximum weight: 25 lbs (11.3 kg).
- Maximum height: 32" (81 cm).
- Product features and decorations may vary from photos.

IMPORTANT ! CONSERVER CES INSTRUCTIONS POUR S'Y RÉFÉRER EN CAS DE BESOIN.

- Les toutes les instructions avant d'assembler le produit et de l'utiliser.
- Le produit doit être assemblé par un adulte. Outil requis pour l'assemblage : tournevis cruciforme (non fourni).
- Fonctionne avec 3 piles **alcalines** AA (LR6), non fournies.
- Poids maximale : 11,3 kg.
- Hauteur maximale : 81 cm.
- Les caractéristiques du produit et les décorations peuvent varier par rapport aux photographies.

¡IMPORTANTE! GUARDAR PARA FUTURA REFERENCIA.

- Leer estas instrucciones antes de ensamblar y usar el producto.
- Requiere montaje por un adulto. Herramienta necesaria para el montaje (no incluida): destornillador de estrella.
- Funciona con tres pilas **alcalinas** tipo 3 x "AA" (LR6) x 1,5V (no incluidas). LEA LAS INSTRUCCIONES ANTES DE USAR ESTE PRODUCTO.
- Peso máximo: 25 lbs (11.3 kg).
- Altura máxima: 32" (81 cm).
- Las características y decoración del producto pueden variar de los mostrados.

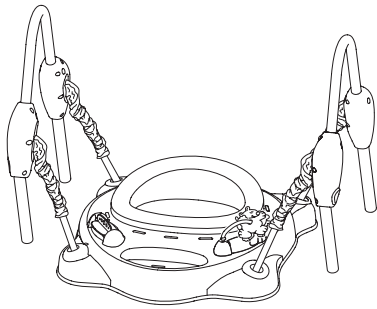

Seat Ring
Anneau du siège
Aro de la silla

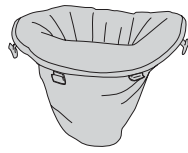

Pad
Coussin
Almohadilla



Lights and Sounds Toy
Jouet avec lumières et sons
Juguete de luces y sonidos

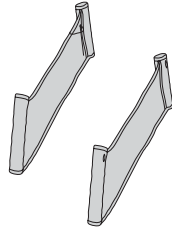

2 Panels
2 panneaux en tissu
2 paneles del tela

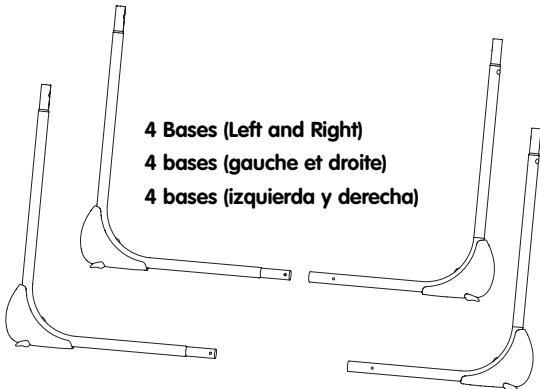

4 Bases (Left and Right)
4 bases (gauche et droite)
4 bases (izquierda y derecha)

Tighten and loosen all screws with a Phillips screwdriver. Do not over-tighten the screws.

Serrer et desserrer toutes les vis à l'aide d'un tournevis cruciforme. Ne pas trop serrer.

Ajustar y desajustar todos los tornillos con un destornillador de estrella. No apretar en exceso.



#8 x 1" (2.54 cm) Screw - 2
Vis n° 8 de 2,54 cm - 2
Tornillo No. 2,54 cm (1") - 2



#8 Lock Nut - 2
Écrou de sécurité n° 8 - 2
Tuerca ciega No. 8 - 2

All Shown Actual Size
Dimensions réelles
Se muestra a tamaño real

United States Only

This equipment has been tested and found to comply with the limits for a Class B digital device, pursuant to part 15 of the FCC rules. These limits are designed to provide reasonable protection against harmful interference in a residential installation. This equipment generates, uses and can radiate radio frequency energy and, if not installed and used in accordance with the instructions, may cause harmful interference to radio communications. However, there is no guarantee that interference will not occur in a particular installation. If this equipment does cause harmful interference to radio or television reception, which can be determined by turning the equipment off and on, the user is encouraged to try to correct the interference by one or more of the following measures:

Reorient or relocate the receiving antenna.

Increase the separation between the equipment and receiver.

Consult the dealer or an experienced radio/TV technician for help.

Note: Changes or modifications not expressly approved by the manufacturer responsible for compliance could void the user's authority to operate the equipment.

Válido sólo en los Estados Unidos

Este equipo fue probado y cumple con los límites de un dispositivo digital de Clase B, según está establecido en la Parte 15 del reglamento FCC. Estos límites están diseñados para proporcionar una protección razonable contra interferencia dañina en una instalación residencial. Este equipo genera, utiliza y puede radiar energía de radiofrecuencia y, si no se instala y utiliza según lo estipulado en las instrucciones, puede causar interferencia dañina a radio-comunicaciones. Sin embargo, no hay ninguna garantía de que no haya interferencia en una instalación particular. Si este equipo llega a causar interferencia dañina a la recepción de radio o televisión, lo cual puede ser verificado encendiendo y apagando el equipo, se recomienda tomar una de las siguientes medidas para corregir el problema:

Cambiar la orientación o localización de la antena receptora.

Aumentar la distancia entre el equipo y el receptor.

Ponerse en contacto con el distribuidor o con un técnico de radio/TV.

Nota: los cambios o modificaciones no expresamente autorizados por el fabricante responsable del cumplimiento de las normas puede cancelar la autoridad del usuario de usar el equipo.

ICES-003

This Class B digital apparatus complies with Canadian ICES-003.

NMB-003

Cet appareil numérique de la classe B est conforme à la norme NMB-003 du Canada.

IMPORTANT! Before assembly and each use, inspect this product for damaged hardware, loose joints, missing parts or sharp edges. **DO NOT** use if any parts are missing or broken. Contact Fisher-Price® for replacement parts and instructions if needed. Never substitute parts.

IMPORTANT ! Avant l'assemblage et chaque utilisation, vérifier qu'aucune pièce n'est endommagée ou ne manque, qu'aucun joint n'est lâche et qu'aucun bord n'est tranchant. **NE PAS** utiliser le produit si des pièces manquent ou sont endommagées. Communiquer avec Fisher-Price pour obtenir des pièces de rechange et des instructions au besoin. N'utiliser que des pièces du fabricant.

¡IMPORTANTE! Previo al montaje y al uso, revisar que este producto no tenga hardware dañado, conexiones sueltas, piezas faltantes o bordes filosos. **NO** usar el producto si falta o está rota alguna pieza. Póngase en contacto con la oficina Fisher-Price más próxima a su localidad para obtener piezas de repuesto e instrucciones, en caso de ser necesarias. No usar piezas de terceros.

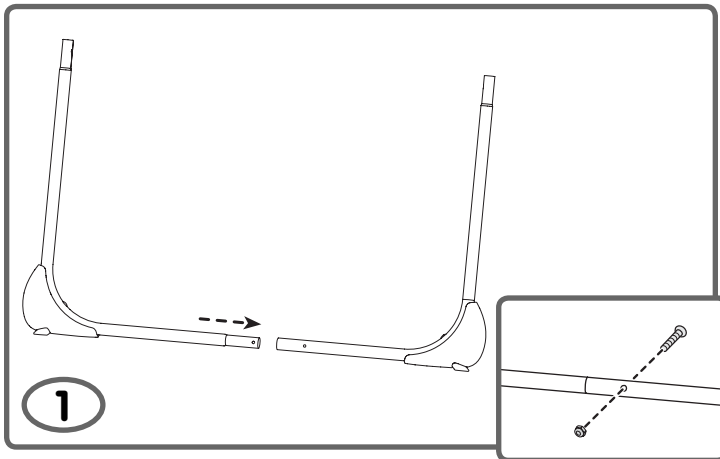

- Insert a base into the end of another base.
Hint: The bases are designed to be assembled one way.
- Fit a #8 lock nut into the hexagonal opening in the base assembly. **Make sure the rounded side of the lock nut faces out.**
- Insert a #8 x 1" (2.54 cm) screw into the hole in the opposite side of the base. While holding the lock nut in place, tighten the screw.

- Fixer une base dans l'extrémité d'une autre base.
Conseil: Les bases sont conçues pour être one-way assemblé.
- Fixer un écrou de sécurité #8 dans l'ouverture hexagonale dans l'assemblée base. **S'assurer que le côté arrondi de l'écrou de sécurité est face à l'extérieur.**
- Fixer une vis #8 x 2,54 cm dans le trou situé du côté opposé de la base. Tout en tenant le écrou de sécurité en place, serrez la vis.

- Introducir una base en el extremo de otra base.
Consejo: Las bases se diseñan para ser una forma montada.
- Ajustar una tuerca ciega #8 en el orificio hexagonal en la asamblea base. **Cerciorarse de que lado redondeado de la tuerca ciega apunte para afuera.**
- Introducir un tornillo #8 x 1" (2,54 cm) en el orificio del lado opuesto de la base. Mientras que sostiene la tuerca ciega en lugar, apriete el tornillo.

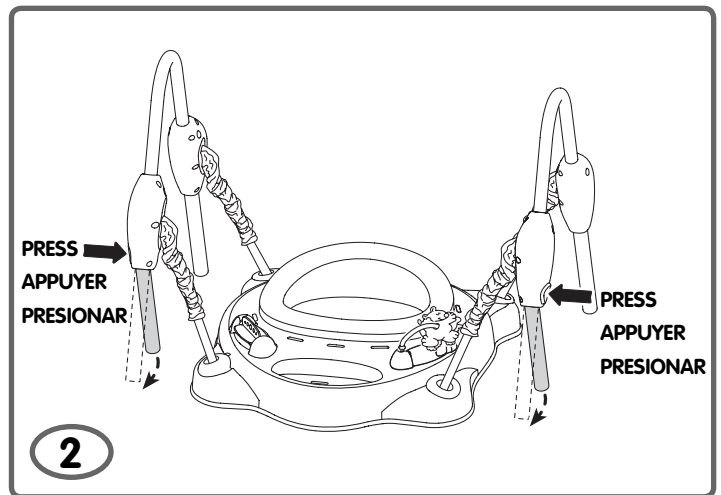

- While pressing the seat ring tube latches, pull the tubes until they "snap" into place.
- En appuyant sur les verrous de tube d'anneau du siège, tirer les tubes jusqu'à ce qu'ils se cassent dans l'endroit.
- Mientras presiona los cierres del tubo de aro de la silla asiento, tirar de los tubos hasta que se encajan a presión hacia luar.

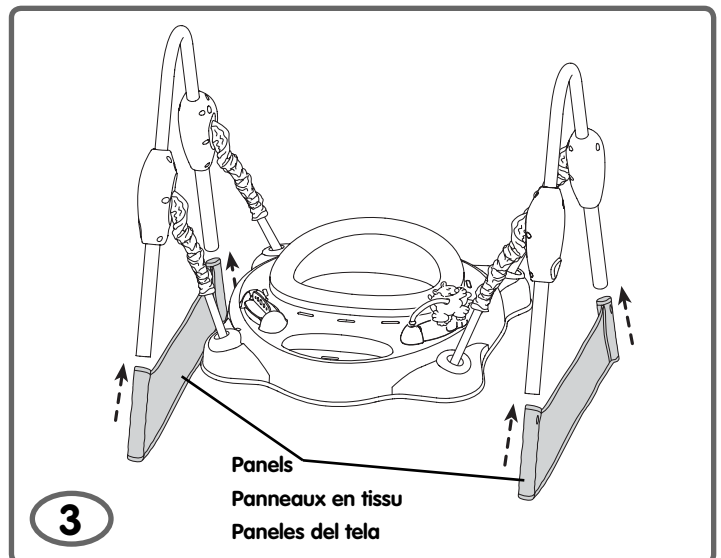

- Slide the panels, with the decorated side facing out, onto the seat ring tubes.
- Glisser les panneaux en tissu, avec le côté décoré face à hors, sur les tubes d'anneau de place.
- Ajustar los paneles del tela, con el lado decorado frente a fuera, en los tubos de aro de la silla asiento.

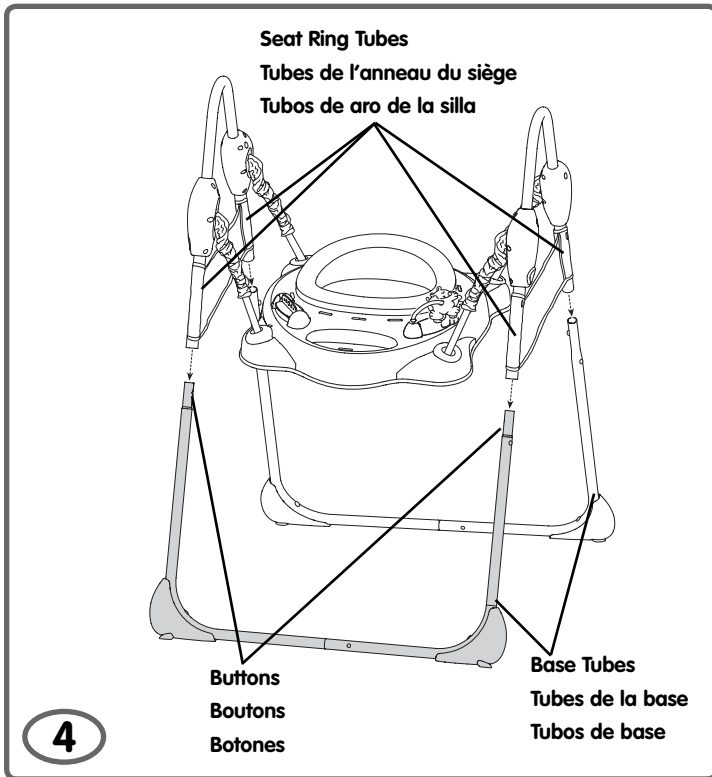

- While pressing the buttons on the base tubes, fit the seat ring tubes onto the base tubes.
- Push the base tubes until they “snap” into place.

Hints:

- You may need the help of another adult to help position these parts.
- The bases are designed to assemble to the seat ring tubes only one way. If the base tubes do not fit into the seat ring tubes, turn the base around and try again.
- Lift the seat ring assembly to be sure it is secure to the base tubes.

- En appuyant sur les boutons situés sur les tubes de la base, placer les tubes de l'anneau dans la tubes de la base.
- Pousser sur les tubes de la base jusqu'à ce qu'ils s'emboîtent.

Conseils :

- Il faudra peut-être l'aide d'un deuxième adulte pour l'assemblage de ces éléments.
- Les bases ont été conçues pour être fixées à l'anneau d'une seule façon. Si les tubes de la base n'entrent pas correctement dans ceux de l'anneau, retourner la base et essayer de nouveau.
- Tirer sur l'anneau pour s'assurer qu'il est solidement fixé au tube de la base.

- Mientras presiona los botones de los tubos de la base, poner los tubos del aro de la silla en los tubos de la base.
- **Empujar** los tubos de la base hasta que se ajusten en su lugar.

Consejos:

- Pídale ayuda a otra persona para colocar estas piezas en su lugar.
- Las bases están diseñadas para ensamblarse en el aro de la silla de una sola manera. Si los tubos de la base no caben en los tubos del aro de la silla, voltear la base y volver a intentar.
- Jalar el aro de la silla para cerciorarse de que está seguro en el tubo de la base.

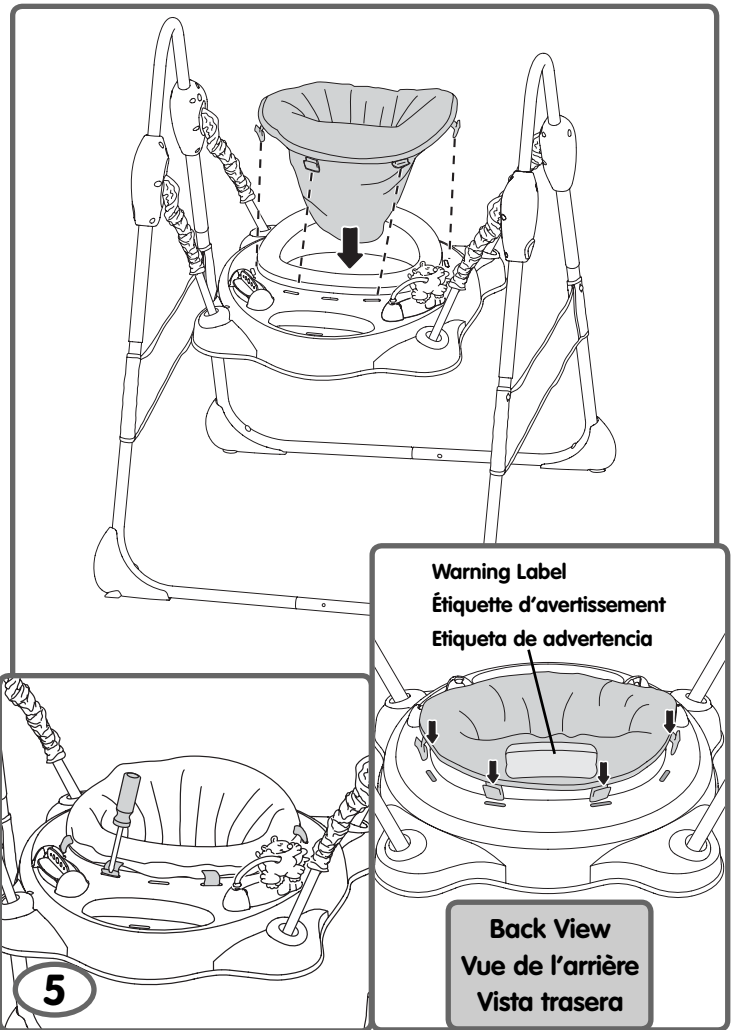

- Position the pad so that the warning label is over the seat back.
- Fit the eight straps on the seat pad into the eight slots in the seat ring.

Hint: You may want to use the end of a slotted screwdriver to push the “T” end of each strap down through each slot.

- Pull up on the seat pad to be sure all eight straps are attached to the seat ring.

- Placer le coussin du siège de façon que l'étiquette d'avertissement soit sur l'arrière du siège.
- Faire passer les huit courroies du coussin dans les huit fentes de l'anneau.

Conseil : Il peut être utile d'utiliser un tournevis à tête plate pour faire passer l'extrémité en T des courroies dans chaque fente.

- Tirer sur le coussin du siège pour s'assurer que les huit courroies sont solidement fixées à l'anneau.

- Poner la almohadilla de modo que la etiqueta de advertencia quede sobre el respaldo.
- Introducir las ocho cintas de la almohadilla en las ocho ranuras del aro de la silla.

Consejo: usar el extremo de un destornillador de cabeza plana para empujar el extremo “T” de cada cinta en cada ranura.

- Jalar la almohadilla para arriba para cerciorarse de que las ocho cintas fueron ajustadas en el aro de la silla.

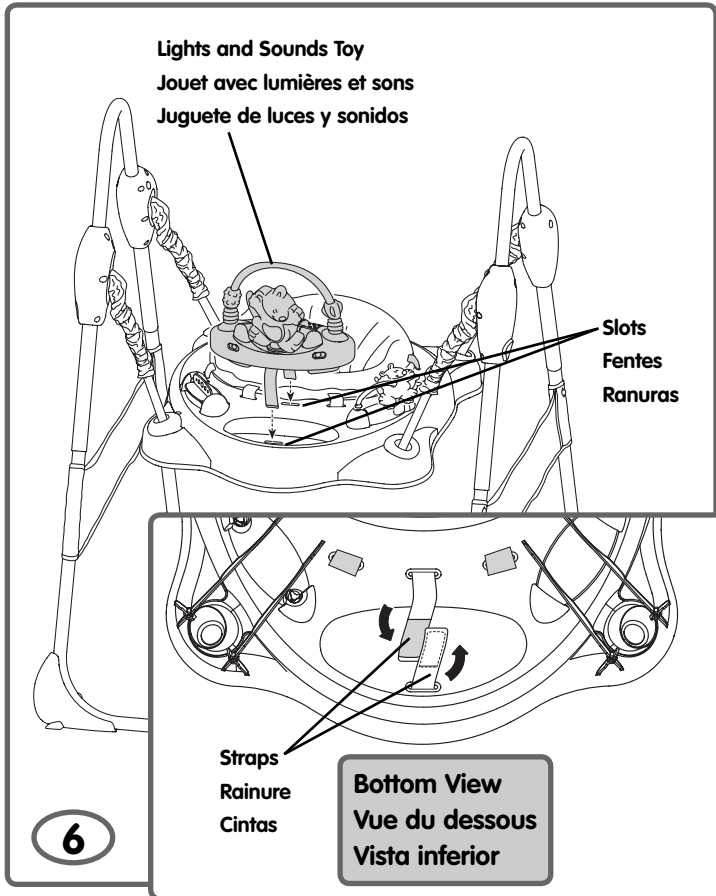

- Fit the straps on the lights and sounds toy into the slots in the tray area of the seat ring.

Hint: You may want to use the end of a slotted screwdriver to push the "T" end of each strap down through each slot.

- Fasten the straps underneath the seat ring, as shown.
- Pull up on the lights and sounds toy to be sure it is attached to the seat ring.

Note: To change the batteries, unfasten the straps underneath the tray and remove the lights and sounds toy.

- Insérer les courroies du jouet avec lumières et sons dans les fentes de la section du plateau de l'anneau.

Conseil : Il peut être utile d'utiliser un tournevis à tête plate pour faire passer l'extrémité en T des courroies dans chaque fente.

- Attacher les courroies sous l'anneau, comme illustré.
- Tirer sur le jouet avec lumières et sons pour s'assurer qu'il est bien fixé à l'anneau.

Remarque : Pour remplacer les piles, défaire les courroies sous le plateau et retirer le jouet avec lumières et sons.

- Ajustar las cintas del juguete de luces y sonidos en las ranuras del área de la bandeja del aro de la silla.

Consejo: usar el extremo de un destornillador de cabeza plana para empujar el extremo "T" de cada cinta en cada ranura.

- Ajustar las cintas debajo del aro de la silla, tal como se muestra.
- Jalar para arriba el juguete de luces y sonidos para cerciorarse de que está ajustado al aro de la silla.

Nota: para sustituir las pilas, desajustar las cintas debajo de la bandeja y desprender el juguete de luces y sonidos.

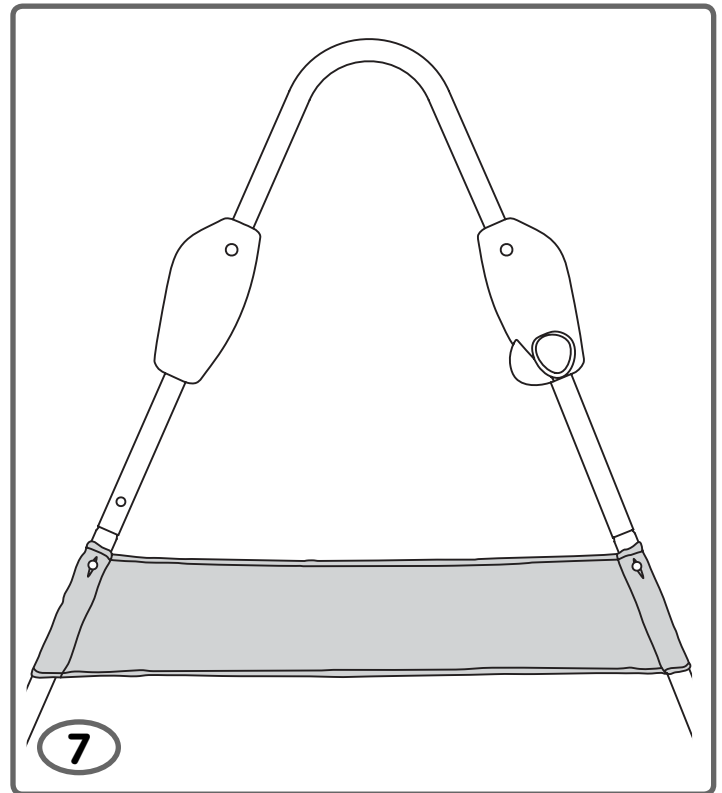

- Fit the rivets on the tubes through the button holes in each panel.

- Insérer les rivets sur les tubes par les trous de bouton dans chaque panneau en tissu.

- Ajustar los remaches en los tubos por los orificios de botón en cada panel del tela.

Hint: We recommend using **alkaline** batteries for longer battery life.

Conseil : Il est recommandé d'utiliser des piles **alcalines**, car elles durent plus longtemps.

Consejo: Se recomienda usar pilas **alcalinas** para una mayor duración.

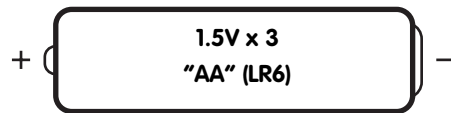

Shown Actual Size
Dimensions réelles
Se muestra a tamaño real

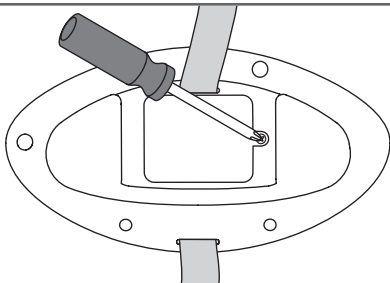

- Locate the battery compartment on the underside of the lights and sounds toy.
- Loosen the screw in the battery compartment door and remove the battery compartment door.
- Insert three "AA" (LR6) **alkaline** batteries into the battery compartment.
- Replace the battery compartment door and tighten the screw.
- When sounds and lights became faint, or do not work at all, it's time for an adult to replace batteries.

- Repérer le compartiment des piles sous le jouet avec lumières et sons.
- Dévisser la vis du couvercle du compartiment des piles et retirer le couvercle.
- Insérer 3 piles **alcalines** AA (LR6) dans le compartiment.
- Remettre le couvercle en place et serrer.
- Quand les sons ou les lumières faiblissent ou cessent, un adulte doit remplacer les piles.

- Localizar el compartimento de pilas en la parte de abajo del juguete de luces y sonidos.
- Desenroscar el tornillo de la tapa del compartimento de pilas y retirar la tapa.
- Introducir tres pilas **alcalinas** tipo 3 x "AA" (LR6) x 1,5V en el compartimento de pilas.
- Cerrar la tapa del compartimento y ajustar el tornillo.
- Cuando los sonidos y luces pierdan intensidad o dejen de funcionar, es hora de sustituir las pilas.

Battery Safety Information

In exceptional circumstances, batteries may leak fluids that can cause a chemical burn injury or ruin your product. To avoid battery leakage:

- Do not mix old and new batteries or batteries of different types: alkaline, standard (carbon-zinc) or rechargeable (nickel-cadmium).
- Insert batteries as indicated inside the battery compartment.
- Remove batteries during long periods of non-use. Always remove exhausted batteries from the product. Dispose of batteries safely. Do not dispose of product in a fire. The batteries inside may explode or leak.
- Never short-circuit the battery terminals.
- Use only batteries of the same or equivalent type as recommended.
- Do not charge non-rechargeable batteries.
- Remove rechargeable batteries from the product before charging.
- If removeable, rechargeable batteries are used, they are only to be charged under adult supervision.

Conseils de sécurité concernant les piles

Dans des circonstances exceptionnelles, les piles pourraient couler et causer des brûlures chimiques ou endommager irréparablement le produit. Pour éviter que les piles coulent :

- Ne pas combiner des piles usées avec des piles neuves ou différents types de piles : alcalines, standard (carbone-zinc) ou rechargeables (nickel-cadmium).
- Insérer les piles dans le sens indiqué à l'intérieur du compartiment.
- Retirer les piles si le jouet n'est pas utilisé pendant une longue période. Toujours retirer les piles usées du produit. Jeter les piles usées dans un conteneur réservé à cet usage. Ne pas jeter les piles au feu : elles pourraient exploser ou couler.
- Ne jamais court-circuiter les bornes des piles.
- N'utiliser que des piles du même type que celles recommandées, ou des piles équivalentes.
- Ne pas recharger des piles non rechargeables.
- Toujours retirer les piles rechargeables du produit avant de les charger.
- Les piles rechargeables ne doivent être rechargées que sous la surveillance d'un adulte.

Información de seguridad sobre las pilas

En circunstancias excepcionales, las pilas pueden derramar líquido que puede causar quemaduras o dañar el producto. Para evitar derrames:

- No mezclar pilas nuevas con gastadas ni mezclar pilas alcalinas, estándar (carbono-cinc) o recargables (níquel-cadmio).
- Cerciorarse de que la polaridad de las pilas sea la correcta.
- Sacar las pilas gastadas del producto y disponer de ellas de una manera segura. Sacar las pilas si el vehículo no va a ser usado durante un periodo prolongado. No quemar las pilas ya que podrían explotar o derramar el líquido incorporado en ellas.
- No provocar un cortocircuito con las terminales.
- Usar sólo el tipo de pilas recomendadas (o su equivalente).
- No cargar pilas no recargables.
- Sacar las pilas recargables antes de cargarlas.
- La carga de las pilas recargables sólo debe realizarse con la supervisión de un adulto.



WARNING AVERTISSEMENT ADVERTENCIA

To prevent serious injury or death:

- Use only for a child who is able to hold head up unassisted and who is not able to climb out.
- Never leave child unattended. Always keep child in view while in product.
- Never use near steps.
- To avoid tip-over, place product on a flat, level surface.

Pour éviter les blessures graves ou la mort :

- Utiliser seulement pour un enfant qui est capable de tenir sa tête droite sans aide mais qui est incapable de sortir seul du siège.
- Ne jamais laisser un enfant sans surveillance. Toujours garder un oeil sur l'enfant pendant l'emploi.
- Ne jamais utiliser près d'un escalier.
- Pour éviter que le produit bascule, le placer sur une surface plane et de niveau.

Para evitar lesiones graves o la muerte:

- Solo usar con niños que pueden mantener la cabeza derecha sin ayuda y que no pueden salirse de la silla.
- No dejar al niño fuera de su alcance. Siempre mantener al niño a la vista mientras esté en el producto.
- No usar cerca de escalones.
- Para evitar que el producto se voltee, colocarlo sobre una superficie plana, nivelada.

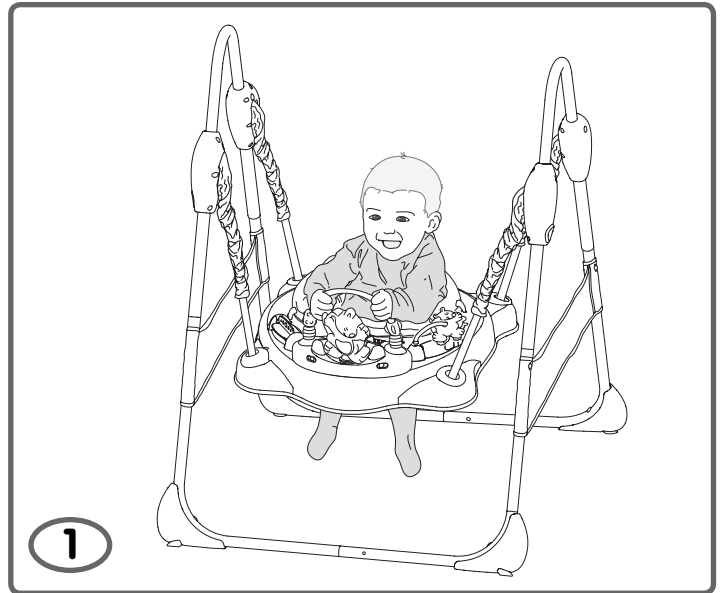

- Place your baby in the seat. Check the distance between your baby's feet and the floor.
- Remove baby from the seat.

- Installer le bébé dans le siège. Vérifier la distance entre ses pieds et le sol.
- Retirer le bébé du siège.

- Sentar al bebé en la silla. Revisar la distancia entre los pies del bebé y el suelo.
- Sacar al bebé de la silla.

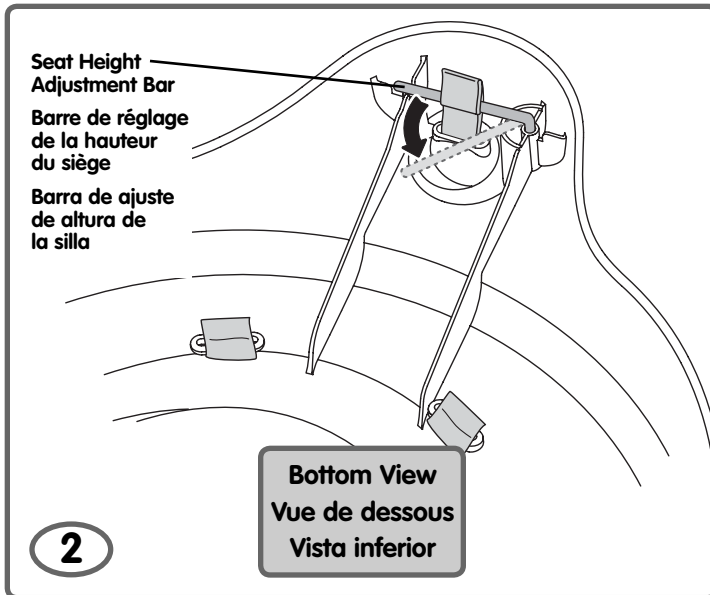

To adjust the seat height to any of four positions:

- Lift the seat ring so the bottom faces you.
- Locate the seat height adjustment bar in each of the four corners of the seat ring.
- Pull to unfasten one of the seat height adjustment bars.

Pour régler la hauteur du siège à l'une des quatre positions :

- Levantar el aro de la silla de modo que la parte de abajo apunte hacia Ud.
- Localizar la barra de ajuste de altura de la silla en cada una de las cuatro esquinas del aro de la silla.
- Tirer para desajustar una de las barras de ajuste de altura de la silla.

Para ajustar la altura de la silla a una de las cuatro posiciones:

- Lever l'anneau du siège de façon que l'envers soit face à soi.
- Trouver la barre de réglage de la hauteur du siège à chacun des quatre coins de l'anneau du siège.
- Jalar para détacher une des barres.

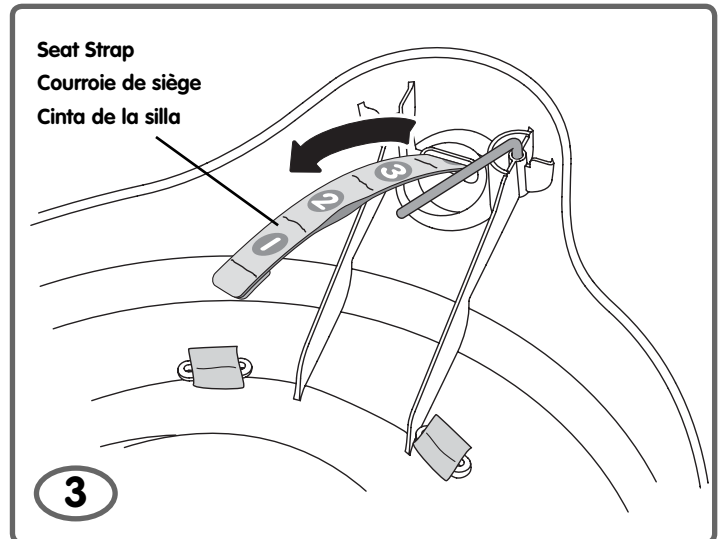

- Pull the seat strap to the desired height - ①, ②, ③ or ④.

Hint: Use ① or ② for a shorter baby; use ③ or ④ for a taller baby.

- Tirer sur la courroie de siège pour la régler à la hauteur désirée - ①, ②, ③ ou ④.

Conseil : Choisir la hauteur ① ou ② pour les petits bébés et les hauteurs ③ ou ④ pour les grands.

- Jalar la cinta de la silla a la altura deseada: ①, ②, ③ ó ④.

Consejo: usar ① ó ② para bebés de poca estatura; usar ③ ó ④ para bebés más altos.

Setup and Use Installation et utilisation Preparación y uso

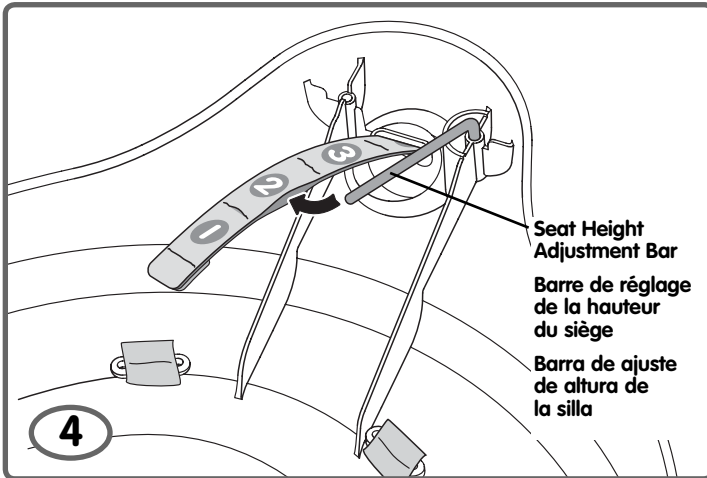

Seat Height Adjustment Bar
Barre de réglage de la hauteur du siège
Barra de ajuste de altura de la silla

- Fit the seat height adjustment bar into the desired slot in the seat strap.
- Glisser la barre de réglage de la hauteur du siège dans la fente de la courroie de siège, à la hauteur désirée.
- Ajustar la barra de ajuste de altura de la silla en la ranura deseada de la cinta de la silla.

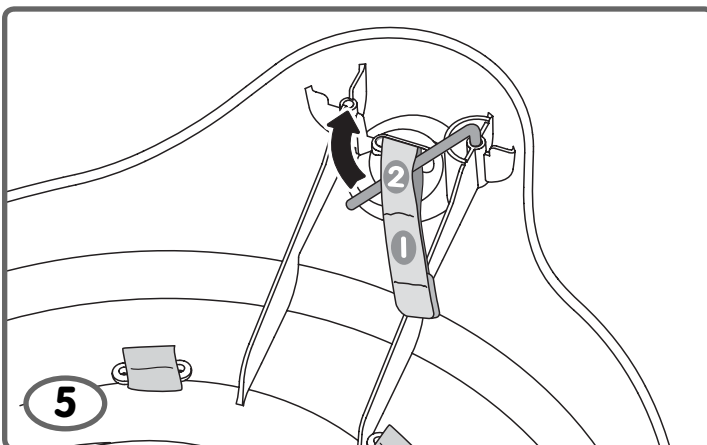

- Push to “snap” and fasten the seat height adjustment bar. **IMPORTANT!** Make sure **all four seat straps** are adjusted to the same height.
- Pousser pour **enclencher** et attacher la barre de réglage de la hauteur du siège. **IMPORTANT!** S’assurer que **les quatre courroies** de siège sont à la même hauteur.
- Appuyer sur l’anneau du siège pour s’assurer qu’il est solidement fixé.
- Presionar para “ajustar” y apretar la barra de ajuste de altura de la silla. **¡IMPORTANTE!** Asegurarse de que **las cuatro cintas** de la silla estén ajustadas en la misma altura.
- Presionar el aro de la silla para abajo para asegurarse de que está seguro.

Jumpin’ Fun! C’est l’heure de sauter ! ¡Diversión saltando!



- Slide the **mode switch**:
 - Ⓒ When baby bounces, listen to fun sound effects and a quick tune.
 - Ⓓ Listen to fun sound effects and a song when the button is pushed.
- Slide the **volume switch**:
 - Ⓐ Low volume
 - Ⓑ High volume
 - Ⓒ Off
- Glisser le **sélecteur de mode** à la position désirée :
 - Ⓒ Quand bébé bondit, des sons amusants et une chansonnette sont émis.
 - Ⓓ Appuyer sur le bouton et des sons rigolos et une chanson sont émis.
- Glisser le **sélecteur de volume** à :
 - Ⓐ Volume faible
 - Ⓑ Volume élevé
 - Ⓒ Arrêt
- Ajustar **el interruptor de modalidad**:
 - Ⓒ Cuando el bebé salta, se oyen divertidos efectos de sonido y una breve melodía.
 - Ⓓ Presionar el botón y se oyen divertidos efectos de sonido y una canción.
- Ajustar **el interruptor de volumen**:
 - Ⓐ Volumen bajo
 - Ⓑ Volumen alto
 - Ⓒ Apagado

Storage Rangement Mantenimiento



Frame Latch
Verrou du cadre
Seguro del armazón

Frame Latch
Verrou du cadre
Seguro del armazón

- Press the frame latches and push the base.
- Appuyer sur les verrous du produit et pousser sur la base.
- Presionar los seguros del producto y empujar la base.

Care Entretien Mantenimiento

- The seat pad and fabric panels are machine washable. Wash them separately in cold water on the gentle cycle. Do not use bleach. Tumble dry separately on low heat and remove promptly.
- The frame and lights and sounds toy may be wiped clean using a mild cleaning solution and a damp cloth. Do not use bleach. Do not use harsh or abrasive cleaners. Rinse clean with water to remove residue. Do not immerse the lights and sounds toy.

- Le coussin et les panneaux en tissu est lavable à la machine. Le laver séparément à l'eau froide au cycle délicat. Ne pas utiliser d'eau de Javel. Le sécher séparément par culbutage à basse température et le retirer rapidement de la machine une fois sec.
- Nettoyer le cadre et le jouet avec lumières et sons avec une solution savonneuse douce et un linge humide. Ne pas utiliser d'eau de Javel. Ne pas utiliser de nettoyeurs puissants ou abrasifs. Rincer pour éliminer les résidus de savon. Ne pas plonger le jouet avec lumières et sons dans l'eau.

- La almohadilla y los paneles del tela es lavable a máquina. Lavarla por separado en agua fría en ciclo para ropa delicada. No usar lejía. Meter a la secadora por separado a temperatura baja y sacar inmediatamente después de finalizado el ciclo.
- Limpiar el armazón y juguete de luces y sonidos pasándoles un paño humedecido en una solución limpiadora suave. No usar lejía. No usar limpiadores fuertes o abrasivos. Enjuagar con agua para eliminar el residuo de jabón. No sumergir el juguete de luces y sonidos.

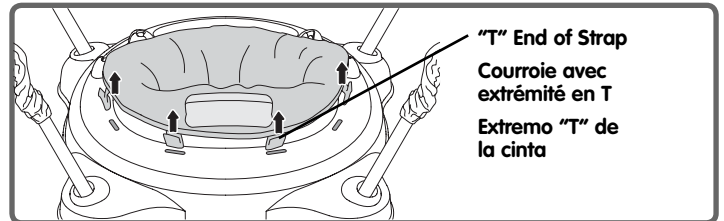

"T" End of Strap
Courroie avec
extrémité en T
Extremo "T" de
la cinta

To remove the seat pad: From the underside of the seat ring, push the "T" ends of the straps back through the slots in the tray.

Hint: You may want to use the end of a slotted screwdriver to push the ends of the straps through the slots in the seat ring.

To replace the pad, refer to Assembly step 4.

Pour retirer le coussin : À partir du dessous de l'anneau, insérer les extrémités en T des courroies dans les fentes du plateau.

Conseil : Il peut être utile d'utiliser un tournevis à tête plate pour faire passer l'extrémité en T des courroies dans chaque fente.

Pour remplacer le coussin, se référer aux étape 4 de l'assemblage.

Para quitar la almohadilla: desde la parte de abajo del aro de la silla, empujar los extremos "T" de las cintas de regreso por las ranuras de la bandeja.

Consejo: usar el extremo de un destornillador de cabeza plana para empujar los extremos de las cintas por las ranuras del aro de la silla.

Para regresar la almohadilla a su lugar, consultar el paso de montaje 4.

Questions? Des questions ? ¿Preguntas?



If you are missing parts or need assistance, we can help!
Pour commander des pièces ou obtenir de l'aide, nous sommes là !
¡Si le falta alguna pieza o necesita ayuda, póngase en contacto con nosotros!

www.service.fisher-price.com

1-800-432-5437 (US & Canada)
59-05-51-00 Ext. 5206 ó 01-800-46359-89 (México)
0800 550780 (Brasil)

United States: Fisher-Price® Consumer Relations, 636 Girard Avenue, East Aurora, New York 14052.

Canada: Mattel Canada Inc., 6155 Freemont Blvd., Mississauga, Ontario L5R 3W2.

México: Importado y distribuido por Mattel de Mexico, S.A. de C.V., Insurgentes Sur # 3579, Torre 3, Oficina 601, Col. Tlalpan, Delegación Tlalpan, C.P. 14020, México, D.F. MME-920701-NB3.

Chile: Mattel Chile, S.A., Avenida Américo Vespucio 501-B, Quilicura, Santiago, Chile.

Venezuela: Mattel de Venezuela, C.A., Ave. Mara, C.C. Macaracuay Plaza, Torre B, Piso 8, Colinas de la California, Caracas 1071.

Argentina: Mattel Argentina, S.A., Curupayfi 1186, (1607) – Villa Adelina, Buenos Aires.

Colombia: Mattel Colombia, S.A., calle 123#7-07 P.5, Bogotá.

Brasil: Mattel do Brasil Ltda. - CNPJ : 54.558.002/0004-72 Av. Tamboré, 1400/1440 Quadra A de 02 a 03 - 06460-000 - Barueri - SP.

Great Britain: Telephone 01628 500303.

Australia: Mattel Australia Pty. Ltd., 658 Church Street, Locked Bag #870, Richmond, Victoria 3121 Australia. Consumer Advisory Service 1300 135 312.

New Zealand: 16-18 William Pickering Drive, Albany 1331, Auckland.

Asia: Mattel East Asia Ltd, Room 1106, South Tower, World Finance Centre, Harbour City, Tsimshatsui, HK, China.

Fisher-Price, Inc., a subsidiary of Mattel, Inc., East Aurora, New York 14052, U.S.A.
©2005 Mattel, Inc. All Rights Reserved.
® and ™ designate U.S. trademarks of Mattel, Inc.

Fisher-Price, Inc., une filiale de Mattel, Inc., East Aurora, New York 14052, É.-U.
©2005 Mattel, Inc. Tous droits réservés.
® et ™ désignent des marques déposées de Mattel, Inc. aux É.-U.

PRINTED IN MEXICO/IMPRIMÉ AUX MEXIQUE
J6275pr-0720