



[www.fisher-price.com](http://www.fisher-price.com)

J6669  
L1498



 **activegear**™



## WARNING

### Prevent serious injury from falls or sliding out:

- **ALWAYS** use the front seat restraint system. The child tray is not designed to restrain the child in the stroller.
- Only children who have developed enough upper body control to sit without leaning forward can use the front seat in the upright position.
- **ALWAYS** use the rear seat restraint system.
- Use the stand-up platform and the rear seat for children able to get on and off unassisted (approximately 2½ years old) and able to grasp and hold onto the handgrips.
- **NEVER** leave child unattended.
- **DO NOT** use storage baskets to carry children.
- This stroller can accommodate most models of Britax®, Graco® and Fisher-Price® infant car seats. For a complete list of models go to [www.service.fisher-price.com](http://www.service.fisher-price.com) or call 1-800-432-5437.
- Insure that your infant car seat is properly positioned and locked into the stroller according to these instructions.
- **ALWAYS** use your infant car seat's restraint system. Refer to the manufacturer's instructions for the correct use of your infant car seat.
- **DO NOT** lift stroller using infant car seat handle(s).

### To prevent product from tipping over:

- **DO NOT** carry more than 2 children. Maximum weight for the front seat is 40 lbs (18 kg). Maximum weight for the rear seat or stand-up platform is 50 lbs (23 kg).
- **DO NOT** exceed a 20 lbs (9 kg) load in upper storage basket and a 10 lbs (4.5 kg) load in lower storage basket.
- **DO NOT** place additional items on this product, except as recommended in the instructions.

### To prevent injury:

- Make sure all body parts are clear of the stroller when folding and unfolding.
- **DO NOT** place hot liquids in the parent tray. Hot liquids can burn your child.



## AVERTISSEMENT

### **Pour empêcher l'enfant de tomber ou de glisser hors du produit et éviter des blessures graves :**

- **TOUJOURS** utiliser le système de retenue du siège avant. Le plateau pour enfants n'est pas conçu pour retenir l'enfant dans le produit.
- Seuls les enfants qui sont capables de s'asseoir sans tomber vers l'avant peuvent utiliser le siège avant dans la position redressée.
- **TOUJOURS** utiliser le système de retenue du siège arrière.
- Utiliser la plate-forme et le siège arrière pour les enfants qui peuvent monter et descendre seuls (âgés d'environ deux ans et demi) et qui peuvent agripper et tenir les poignées.
- **NE JAMAIS** laisser un enfant sans surveillance.
- **NE PAS** utiliser les paniers de rangement pour transporter des enfants.
- Cette poussette est compatible avec la plupart des modèles de sièges-autos pour bébé Britax®, Graco® et Fisher-Price®. Pour obtenir la liste de tous les modèles, aller sur le site <http://service.fisher-price.com> ou composer le 1 800 432-5437.
- S'assurer que le siège-auto pour bébé est installé correctement, selon les présentes instructions, et qu'il ne peut pas tomber de la poussette.
- **TOUJOURS** utiliser le système de retenue du siège-auto. Se référer aux instructions du fabricant pour connaître la bonne façon d'utiliser le siège-auto pour bébé.
- **NE PAS** lever la poussette par la (les) poignée(s) du siège-auto.

### **Pour éviter que le produit bascule :**

- **NE PAS** transporter plus de deux enfants. Poids maximal pour le siège avant : 18 kg. Poids maximal pour la plate-forme : 23 kg.
- **NE PAS** transporter une charge de plus de 9 kg dans le panier de rangement supérieur, et une charge de plus de 4,5 kg dans le panier inférieur.
- **NE PAS** transporter plus d'accessoires que ce qui est indiqué dans les instructions

### **Pour prévenir des blessures :**

- S'assurer qu'aucune partie du corps risque d'être coincée dans la poussette quand on la plie ou la déplie.
- **NE PAS** placer de liquides chauds dans le plateau pour adultes. Les liquides chauds pourraient causer des brûlures à l'enfant.



## ADVERTENCIA

### Evitar lesiones graves debido a caídas:

- **SIEMPRE** usar el sistema de sujeción del asiento delantero. La bandeja infantil no está diseñada para sujetar al niño en el cochecito.
- Solo usar el asiento delantero en posición vertical con niños con suficiente control corporal superior para sentarse sin hacerse hacia adelante.
- **SIEMPRE** usar el sistema de sujeción del asiento trasero.
- Usar la plataforma ajustable y el asiento trasero para niños que puedan sentar y salirse del cochecito por sí solos (aprox. 2<sup>1</sup>/<sub>2</sub> años de edad) y que puedan sujetar y mantenerse agarrados de los mangos.
- **NUNCA** dejar a los niños fuera de su alcance.
- **NO** usar las cestas para cargar niños.
- Este cochecito es compatible con la mayoría de modelos de asientos para auto infantiles marca Britax®, Graco® y Fisher-Price®. Para ver una lista completa de modelos, visite [www.service.fisher-price.com](http://www.service.fisher-price.com) o llámenos al 1-800-432-5437 (Estados Unidos).
- Asegurarse de que el asiento para auto infantil esté bien colocado y asegurado en el cochecito, según estas instrucciones.
- **SIEMPRE** usar el sistema de sujeción del asiento para auto infantil. Consultar las instrucciones del fabricante para el uso correcto del asiento para auto infantil.
- **NO** levantar el cochecito del asa del asiento para auto infantil.

### Para evitar que se voltee el producto:

- **NO** llevar a más de 2 niños. La capacidad máxima del asiento delantero es de 40 lbs (18 kg). La capacidad máxima del asiento trasero o la plataforma ajustable es de 50 lbs (23 kg).
- **NO** sobrepasar la capacidad máxima de 20 lbs (9 kg) de la cesta superior ni la de 10 lbs (4,5 kg) de la cesta inferior.
- **NO** poner artículos adicionales en este producto, excepto lo recomendado en estas instrucciones.

### Para evitar lesiones:

- Al doblar y desplegar el cochecito, asegurarse de mantenerse a una distancia segura de este.
- **NO** poner líquidos calientes en la bandeja para padres, ya que en caso de un accidente los niños podrían sufrir quemaduras.



## Consumer Information Renseignements pour les consommateurs Información al consumidor

- **IMPORTANT!** Please keep this instruction booklet for future reference.
  - Please read these instructions before assembly and use of this product.
  - Adult assembly is required. Tool needed for assembly: Phillips screwdriver (not included).
  - Maximum weight of child in front seat: 40 lbs (18 kg). Maximum height of child in front seat: 43" (109 cm).
  - Maximum weight of child on jump seat or platform: 50 lbs (23 kg). Maximum height of child on jump seat or platform: 50" (127 cm).
  - Maximum weight for expandable storage basket (upper): 20 lbs (9 kg).
  - Maximum weight for lower storage basket: 10 lbs (4.5 kg).
  - Maximum weight for parent tray: 3 lbs (1.4 kg).
  - Maximum weight for riders and storage areas: 120 lbs (54 kg).
  - This stroller can accommodate most models of Britax®, Graco® and Fisher-Price® infant car seats: Fisher-Price® Safe Voyage™ Infant Car Seat, Britax® Companion™ Infant Car Seat, Graco® SnugRide and Graco® Infant SafeSeat. For an updated list of models, go to [www.service.fisher-price.com](http://www.service.fisher-price.com) or call 1-800-432-5437.
  - Product features and decorations may vary from photographs.
- **IMPORTANT !** Conserver ce livret d'instructions pour s'y référer au besoin.
  - Lire toutes les instructions avant d'assembler le produit et de l'utiliser.
  - Doit être assemblé par un adulte. Outil requis pour l'assemblage : tournevis cruciforme (non fourni).
  - Poids maximal de l'enfant sur le siège avant : 18 kg. Hauteur maximale de l'enfant sur le siège avant : 109 cm.
  - Poids maximal de l'enfant sur le strapontin ou la plate-forme : 23 kg. Hauteur maximale de l'enfant sur le strapontin ou la plate-forme : 127 cm.
  - Poids maximal du panier de rangement supérieur : 9 kg.
  - Poids maximal du panier de rangement inférieur : 4,5 kg.
  - Poids maximal des passagers et des paniers de rangement : 54 kg.
  - Poids maximal de le plateau pour adultes : 1,4 kg.
  - Cette poussette est compatible avec la plupart des modèles de sièges-autos pour bébé Britax®, Graco® et Fisher-Price® : Fisher-Price® Safe Voyage™ Infant Car Seat, Britax® Companion™ Infant Car Seat, Graco® SnugRide and Graco® Infant SafeSeat. Pour obtenir une liste à jour des modèles, aller sur le site <http://service.fisher-price.com> ou composer le 1 800 432-5437.
  - Les caractéristiques du produit et les décorations peuvent varier par rapport aux illustrations.
- **¡IMPORTANTE!** Guardar estas instrucciones para futura referencia.
  - Leer estas instrucciones antes de ensamblar y usar el producto.
  - Requiere montaje por un adulto. Herramienta necesaria (no incluida): destornillador de estrella.
  - Peso máximo del niño en el asiento delantero: 40 lbs (18 kg). Altura máxima del niño en el asiento delantero: 43" (109 cm).
  - Peso máximo del niño en el asiento trasero o plataforma: 50 lbs (23 kg). Altura máxima del niño en el asiento trasero o plataforma: 50" (127 cm).
  - Capacidad máxima de la cesta expandible (superior): 20 lbs (9 kg).
  - Capacidad máxima de la cesta inferior: 10 lbs (4,5 kg).
  - Peso máximo de pasajeros y áreas de almacenamiento: 20 lbs (54 kg).
  - Capacidad máxima de la bandeja de padres: 3 lbs (1,4 kg).
  - Este cochecito es compatible con la mayoría de modelos de asientos para auto infantiles marca Britax®, Graco® y Fisher-Price®: Fisher-Price® Safe Voyage™ Infant Car Seat, Britax® Companion™ Infant Car Seat, Graco® SnugRide and Graco® Infant SafeSeat. Para obtener una lista actualizada de modelos, visite [www.service.fisher-price.com](http://www.service.fisher-price.com) o llámenos al 1-800-432-5437 en Estados Unidos.
  - Las características y decoración del producto pueden variar de los mostrados.



# Parts Pièces Piezas



2 Rear Wheels  
2 roues arrière  
2 ruedas traseras



2 Gears  
2 engrenages  
2 engranajes

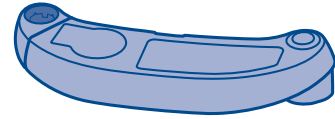

Child Tray  
Plateau pour enfants  
Bandeja infantil

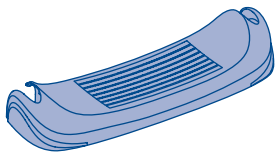

Footrest  
Repose-pied  
Reposapiés

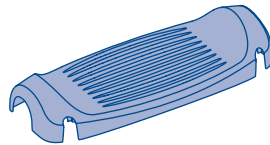

Platform  
Plate-forme  
Plataforma

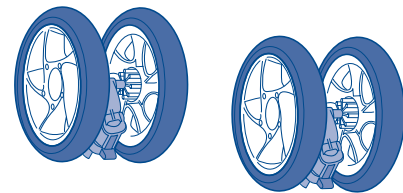

2 Front Wheel Assemblies  
2 assemblages de roue avant  
2 unidades de rueda delantera



2 Brake Pedals  
2 pédales de frein  
2 pedales para frenar



Rear Brake Tube  
Tube du frein arrière  
Tubo de freno trasero



Rear Axle  
Essieu arrière  
Eje trasero



2 Curved Retainers  
2 dispositifs de retenue courbés  
2 retenedores curvados



Flat Retainer  
Dispositif de retenue droit  
Retenedor plano

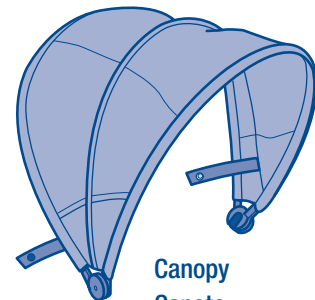

Canopy  
Capote  
Dosel



2 Wheel Caps  
2 chapeaux de roue  
2 tapones

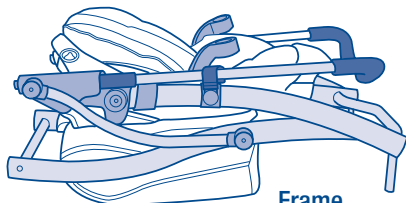

Frame  
Cadre  
Armazón



Child Tray Cap  
Capuchon pour le plateau pour enfant  
Cubierta de bandeja infantil

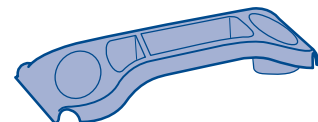

Parent Tray  
Plateau pour adultes  
Bandeja de padres



## Fasteners Eléments de Fixation Los Sujetadores

**Note:** Tighten and loosen all screws and the bolt with a Phillips screwdriver. Do not over-tighten the screws or bolt.

**Remarque :** Serrer et desserrer toutes les vis et le boulon à l'aide d'un tournevis cruciforme. Ne pas trop serrer.

**Atención:** apretar y desenroscar todos los tornillos y la tuerca con un destornillador de estrella. No apretar en exceso.

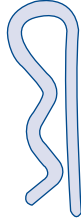

Cotter Pins - 2  
Goupilles fendues - 2  
Chavetas - 2

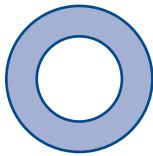

$\frac{7}{16}$ " (1,1 cm) Washers - 2  
Rondelles de 1,1 cm - 2  
Arandelas de  $\frac{7}{16}$ " (1,1 cm) - 2

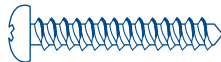

1" (2,5 cm) Screws - 11  
Vis de 2,5 cm - 11  
Tornillos de 1" (2,5 cm) - 11



M5 x  $1\frac{1}{4}$ " (3,1 cm) Bolt - 1  
Boulon de M5 x 3,1 cm - 1  
Perno de M5 x  $1\frac{1}{4}$ " (3,1 cm) - 1

FASTENERS SHOWN ACTUAL SIZE  
DIMENSIONS RÉELLES DES ÉLÉMENTS DE FIXATION  
LOS SUJETADORES SE MUESTRAN A TAMAÑO REAL



## CAUTION MISE EN GARDE PRECAUCIÓN

This package contains small parts in its unassembled state. Adult assembly is required.

Le produit non assemblé comprend de petits éléments détachables susceptibles d'être avalés. Doit être assemblé par un adulte.

Este empaque contiene piezas pequeñas en su estado desmontado. Requiere montaje por un adulto.



## Assembly Assemblage Montaje

**IMPORTANT!** Before assembly and each use, inspect this product for damaged hardware, loose joints, missing parts or sharp edges. DO NOT use if any parts are missing or broken. Contact Fisher-Price® for replacement parts and instructions if needed. Never substitute parts.

**IMPORTANT !** Avant l'assemblage et avant chaque emploi, vérifier qu'aucune pièce n'est endommagée ou ne manque, qu'aucun joint n'est lâche et qu'aucun bord n'est tranchant. NE PAS utiliser le produit si des pièces manquent ou sont endommagées. Communiquer avec Fisher-Price® pour obtenir des pièces de rechange et des instructions au besoin. N'utiliser que des pièces du fabricant.

**¡IMPORTANTE!** Antes de ensamblar y usar este producto, verificar que el producto no tenga piezas dañadas, conexiones sueltas, piezas faltantes o bordes filosos. NO usar si falta o está rota alguna pieza. Ponerse en contacto con la oficina Fisher-Price® más próxima a su localidad para obtener piezas de repuesto e instrucciones, de ser necesario. No usar piezas de otras marcas.

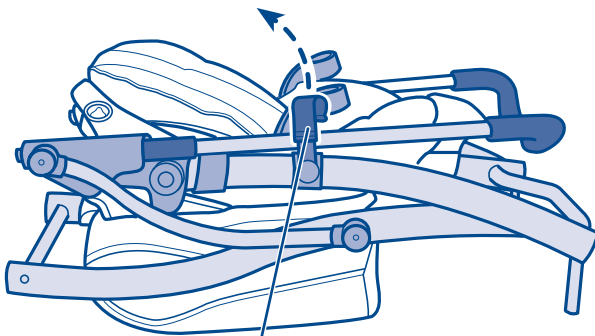

Storage Clip  
Pince de rangement  
Clip de almacenamiento

1

- Unhook the storage clip on the frame.
- Détacher la pince du cadre.
- Desenganchar el clip de almacenamiento del armazón.

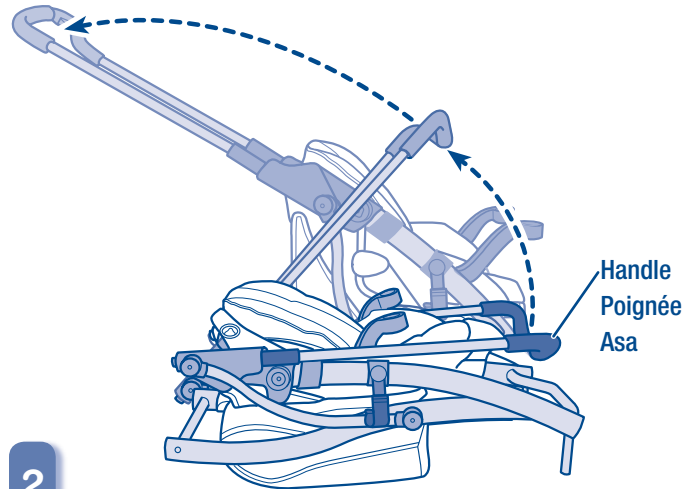

2

- Grasp the handle and lift to open the frame.
- Continue to rotate the handle back until the frame **"snaps"** into the open position.
- Prendre la poignée et la lever pour déplier le cadre.
- Continuer de faire tourner la poignée vers l'arrière jusqu'à ce que le cadre **s'emboîte** en position ouverte.
- Sujetar el asa y levantar para abrir el armazón.
- Seguir girando el asa hacia atrás hasta que el armazón se **ajuste** en la posición de abierto.





## Assembly Assemblage Montaje

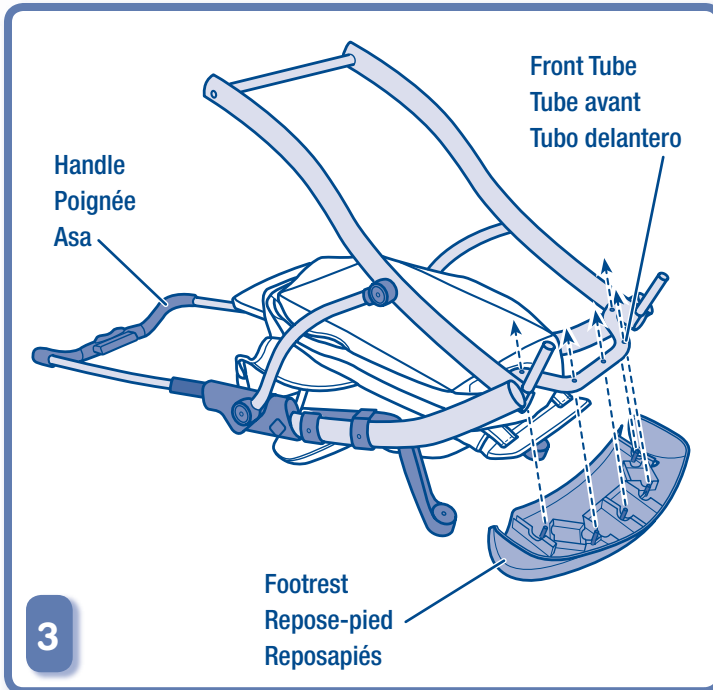

- Turn the frame over, handle side down, so that the bottom of the frame faces up.
- Fit the footrest to the sides and front tube on the frame.
- Make sure the pegs in the footrest fit into the holes in the underside of the front tube.

- Tourner le cadre, le côté avec la poignée vers le bas, de façon que le bas du cadre soit vers le haut.
- Fixer le repose-pied aux côtés et au tube avant du cadre.
- S'assurer que les chevilles du repose-pied s'insèrent dans les trous sous le tube avant.

- Voltear el armazón, con el asa hacia abajo, de modo que la parte de abajo del armazón apunte hacia arriba.
- Ajustarlo el reposapiés en los lados y en el tubo delantero del armazón.
- Asegurarse de que las clavijas del reposapiés se ajusten en los orificios de la parte de abajo del tubo delantero.

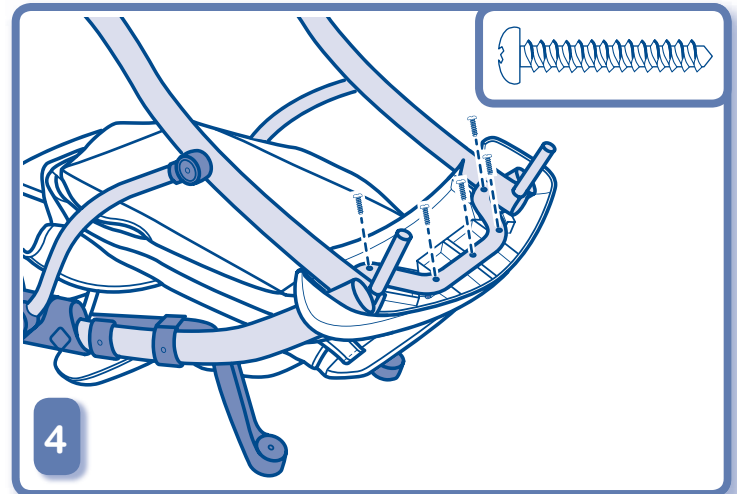

- Insert five 1" (2,5 cm) screws into the footrest and tighten.
- Insérer cinq vis de 2,5 cm dans le repose-pied et serrer.
- Introducir cinco tornillos de 1" (2,5 cm) en el reposapiés y ajustarlos.



## Assembly Assemblage Montaje

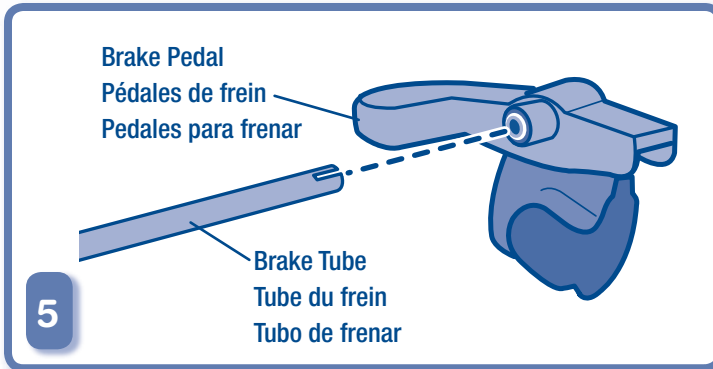

- Align the slot on an end of the brake tube with the tab inside the opening in the brake pedal.
- Now, fit the brake pedal onto the end of the brake tube.
- Repeat this procedure to assemble the other brake pedal to the brake tube.

**Hint:** The brake pedals are designed to fit to the brake tube one way. If the brake pedals do not seem to fit, place them on the opposite end of the brake tube.

- Aligner la fente d'une extrémité du tube du frein sur la patte qui est située dans l'ouverture de la pédale de frein.
- Fixer la pédale de frein à l'extrémité du tube du frein.
- Répéter ce procédé pour fixer l'autre pédale de frein au tube du frein.

**Remarque :** Les pédales de frein sont conçues pour être fixées au tube du frein d'une seule façon. S'il semble difficile de le faire, les mettre à l'autre extrémité du tube du frein.

- Alinear la ranura de un extremo del tubo de frenos con la lengüeta dentro de la apertura del pedal de frenos.
- Ahora, ajustar el pedal de frenos en el extremo del tubo de frenos.
- Repetir este procedimiento para montar el otro pedal de frenos en el tubo de frenos.

**Consejo:** los pedales para frenar están diseñados para ajustarse en el tubo de freno de una sola manera. Si los pedales para frenar no se ajustan, ponerlos en el extremo opuesto del tubo de freno.

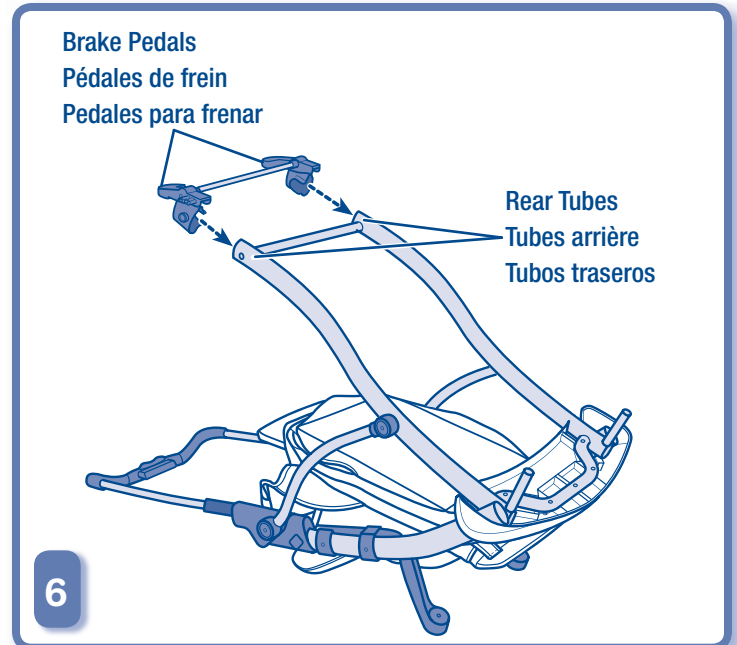

- Fit the brake pedals (with the tube) onto the ends of the rear tubes.  
**Hint:** The brake pedal assembly is designed to fit onto the ends of the rear tubes one way. If it does not seem to fit, turn the assembly around and try again.

- Fixer les pédales de frein (avec le tube) aux extrémités des tubes arrière.  
**Remarque :** L'assemblage de la pédale de frein est conçu pour se fixer aux extrémités des tubes arrière d'une seule façon. S'il semble difficile de le faire, tourner l'assemblage et réessayer.

- Ajustar los pedales para frenar (con el tubo) en los extremos de los tubos traseros.  
**Consejo:** la unidad de los pedales para frenar está diseñada para ajustarse de una sola manera en los extremos de los tubos traseros. Si no se ajusta, voltear la unidad y volver a intentar.



# Assembly Assemblage Montaje

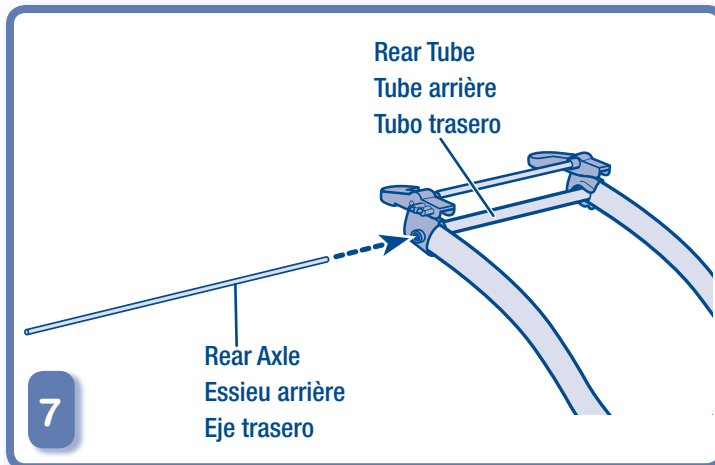

7

- Align the tabs on the rear axle with the key hole in the rear tube.
- Slide the rear axle through the rear tube.
- Aligner les pattes de l'essieu arrière sur le trou du tube arrière.
- Glisser l'essieu arrière dans le tube arrière.
- Alinear las lengüetas del eje trasero con el orificio de llave del tubo trasero.
- Introducir el eje trasero en el tubo trasero.

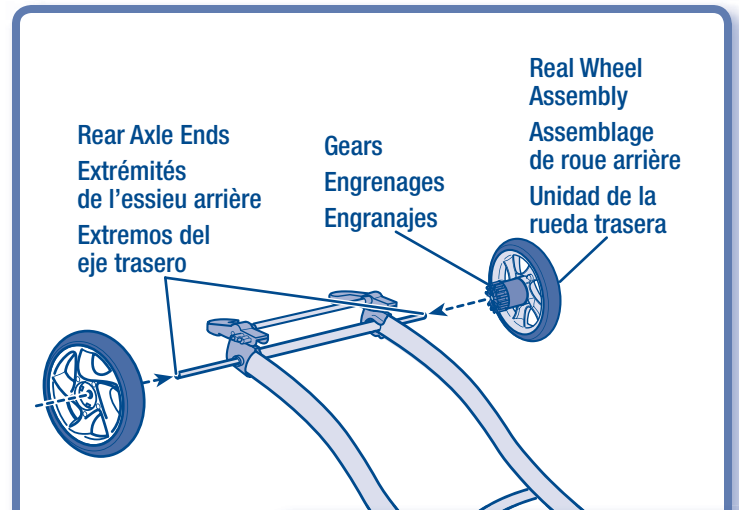

8

- Fit a gear to the "teeth" on a rear wheel.
- Repeat this procedure to assemble the other gear to the other rear wheel.
- Slide the rear wheel assemblies, gear side first, onto the ends of the rear axle.

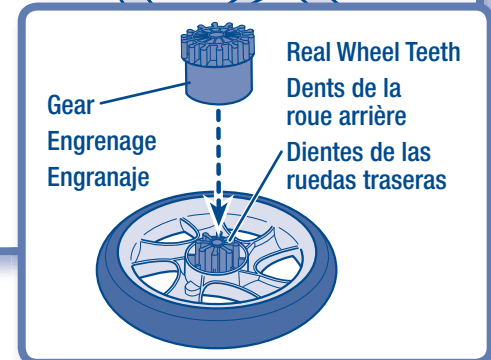

- Ajuster les dents d'une roue arrière à un engrenage.
- Répéter ce procédé pour fixer l'autre engrenage à l'autre roue arrière.
- Glisser les assemblages de roue arrière, l'engrenage en premier, sur les extrémités de l'essieu arrière.
- Ajustar un engranaje en los "dientes" de una rueda trasera.
- Repetir este procedimiento para ensamblar el otro engranaje en la otra rueda trasera.
- Introducir las unidades de las ruedas traseras, lado del engranaje primero, en los extremos del eje trasero.



## Assembly Assemblage Montaje

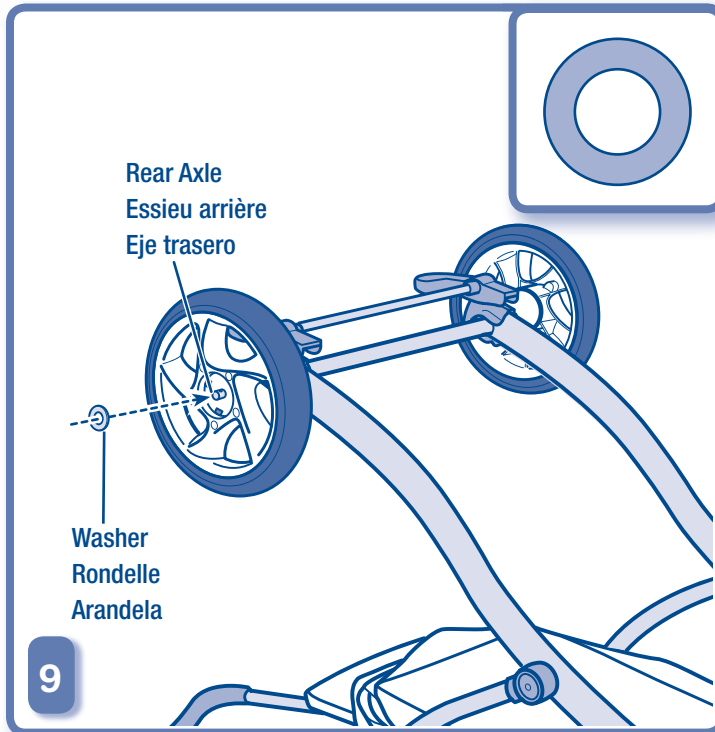

- Fit a  $\frac{7}{16}$ " (1,1 cm) washer onto each end of the rear axle.
- Fixer une rondelle de 1,1 cm à chaque extrémité de l'essieu arrière.
- Ajustar una arandela de  $\frac{7}{16}$ " (1,1 cm) en cada extremo del eje trasero.

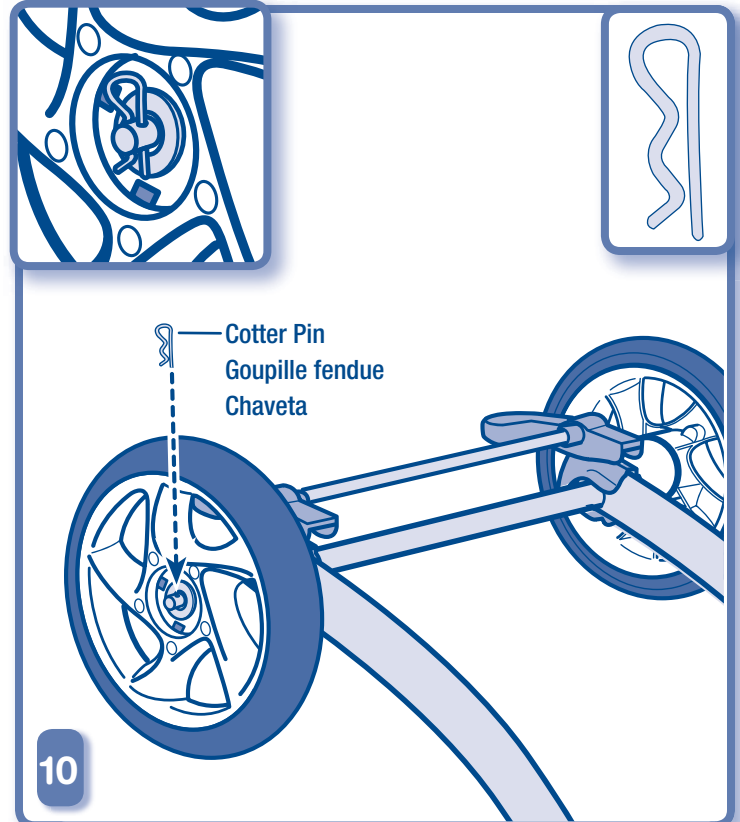

- Fit a cotter pin into the hole in each end of the rear axle.
- Pull on each rear wheel to be sure they are secure.
- Insérer une goupille fendue dans le trou à chaque extrémité de l'essieu arrière.
- Tirer sur chaque roue arrière pour s'assurer qu'elle est solidement fixée.
- Ajustar una chaveta en el orificio en cada extremo del eje trasero.
- Jalar cada rueda trasera para asegurarse que están seguras.



## Assembly Assemblage Montaje

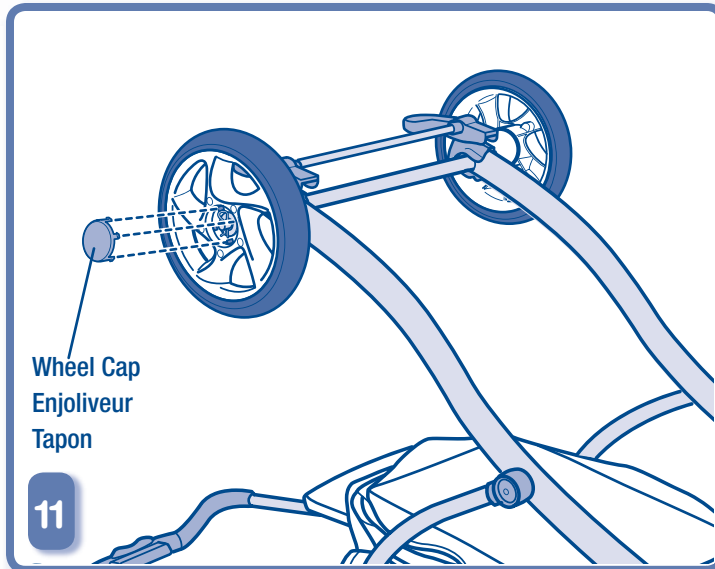

- Fit the tabs on the wheel caps to the slots in the rear wheels. Push to “snap” the caps in place.
- Insérer les pattes des enjoliveurs dans les fentes des roues arrière. Pousser sur les enjoliveurs pour les **emboîter**.
- Ajustar las lengüetas de los tapones en las ranuras de las ruedas traseras. Empujar para **encajar** los tapones en su lugar.

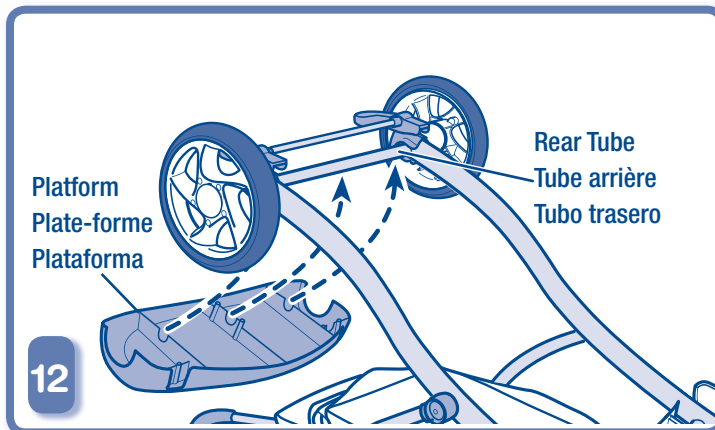

- Fit the platform to the sides and the rear tube on the frame.
- La fixer aux côtés du cadre et au tube arrière.
- Ajustar la plataforma en los lados del armazón y el tubo trasero.

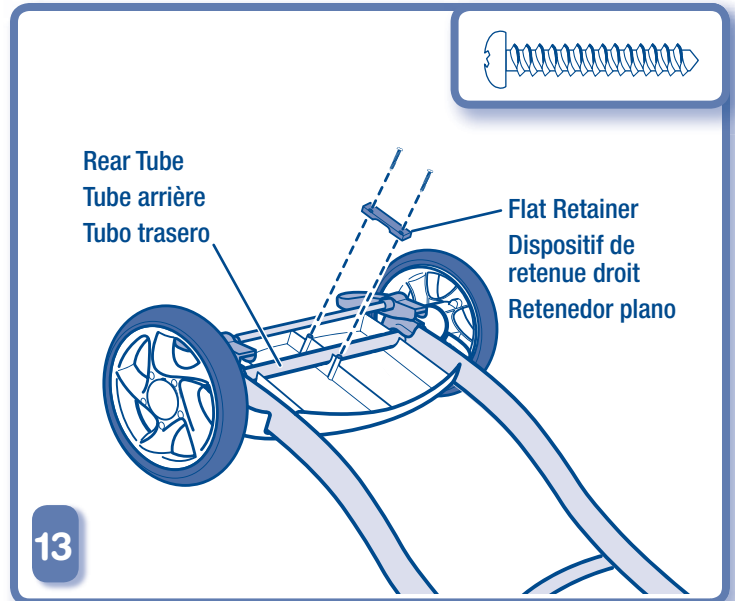

- Hint:** You may need the help of another adult to hold the platform in place.
- Fit a flat retainer over the rear tube and to the pegs in the **middle** of the platform.
  - Insert two 1" (2,5 cm) screws into the flat retainer and tighten.
- Remarque :** Il faudra peut-être l'aide d'un deuxième adulte pour tenir la plate-forme en place.
- Placer un dispositif de retenue droit par-dessus le tube du arrière et le fixer aux chevilles au **milieu** de la plate-forme.
  - Insérer deux vis de 2,5 cm dans le dispositif de retenue droit et serrer.
- Consejo:** pida la ayuda de otra persona para sujetar la plataforma en su lugar.
- Ajustar un retenedor plano sobre el tubo de trasero y en las clavijas en el **medio** de la plataforma.
  - Introducir dos tornillos de 1" (2,5 cm) en el retenedor plano y ajustarlos.



## Assembly Assemblage Montaje

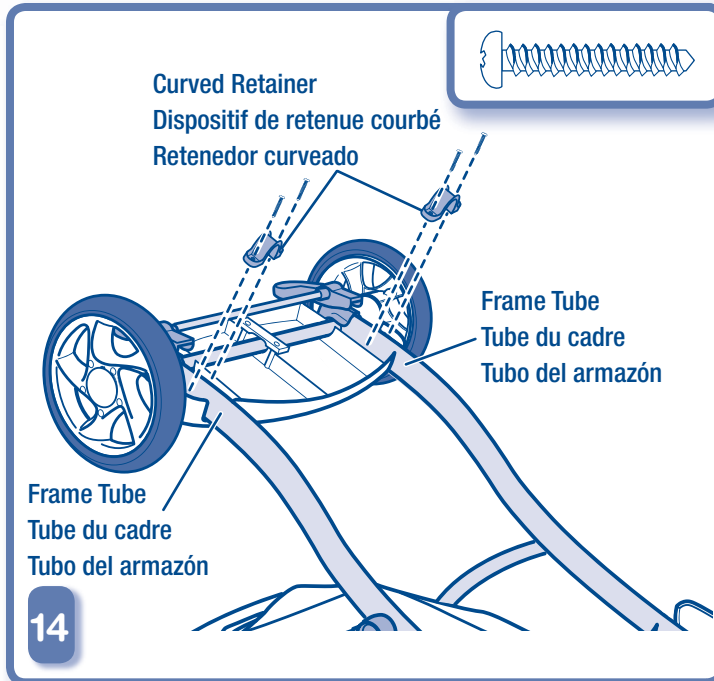

14

- Fit a curved retainer over a frame tube and to the pegs on one side of the platform.
  - Insert two 1" (2,5 cm) screws into the curved retainer and tighten.
  - Repeat this procedure to secure the other side of the platform using the remaining curved retainer.
- Fixer un dispositif de retenue courbé par-dessus un tube du cadre et le fixer aux chevilles d'un côté de la plate-forme.
  - Insérer deux vis de 2,5 cm dans le dispositif de retenue courbé et serrer.
  - Répéter ce procédé pour fixer l'autre côté de la plate-forme à l'aide de l'autre dispositif de retenue courbé.
- Ajustar un retenedor curvado sobre un tubo del armazón y en las clavijas en un lado de la plataforma.
  - Introducir dos tornillos de 1" (2,5 cm) en el retenedor curvado y ajustarlos.
  - Repetir este procedimiento para asegurar el otro lado de la plataforma usando el retenedor curvado restante.

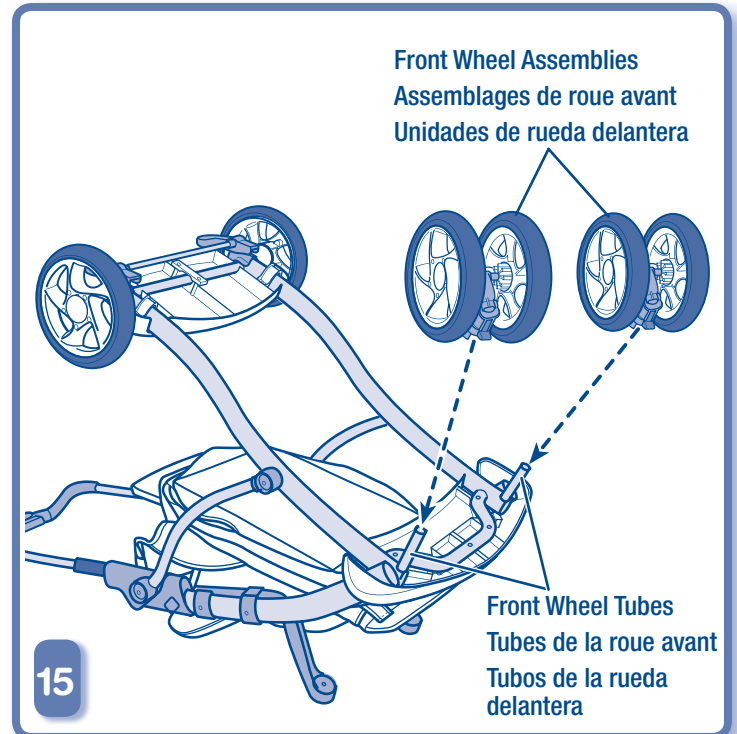

15

- Fit a front wheel assembly to a front wheel tube. Turn the base of the front wheel assembly until it **"snaps"** into place.
  - Pull the front wheel assembly to be sure it is secure. If you can remove it, you haven't assembled it properly. *Please re-read this assembly step carefully.*
  - Repeat this procedure to assemble the remaining front wheel assembly to the other front wheel tube.
- Fixer une roue avant assemblée à un tube de roue avant. Faire tourner la base de la roue avant jusqu'à ce qu'elle **emboîter**.
  - Tirer sur la roue avant pour s'assurer qu'elle est solidement fixée. S'il est possible de la retirer, c'est qu'elle n'a pas été assemblée correctement. *Relire et refaire cette étape de l'assemblage.*
  - Répéter ce procédé pour assembler l'autre roue avant assemblée à l'autre tube de roue avant.
- Ajustar una unidad de rueda delantera en un tubo de rueda delantera. Girar la base de la unidad de las ruedas delanteras hasta que se **ajuste** en su lugar.
  - Jalar la unidad de las ruedas delanteras para asegurarse que está segura. Si se desprende, significa que no está bien ensamblada. *Volver a leer cuidadosamente este paso de montaje.*
  - Repetir este procedimiento para ensamblar la unidad de rueda delantera restante en el otro tubo de rueda delantera.





## Assembly Assemblage Montaje

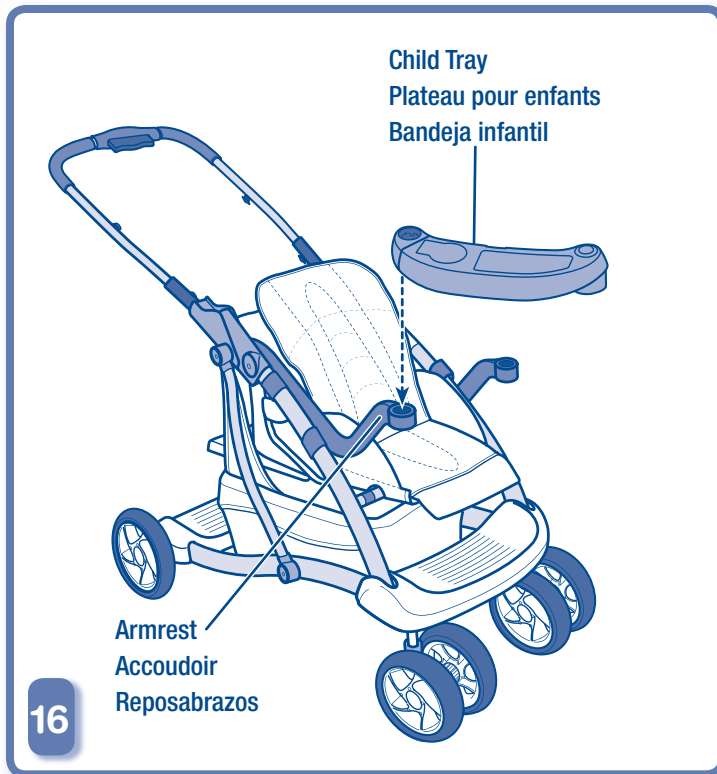

- Turn the assembly upright.
- Fit the child tray peg into the opening in the armrest.
- Mettre l'assemblage à l'endroit.
- Insérer la cheville du plateau pour enfants dans l'ouverture de l'accoudoir
- Colocar la unidad en posición vertical.
- Ajustar la clavija de la bandeja infantil en la apertura del reposabrazos.

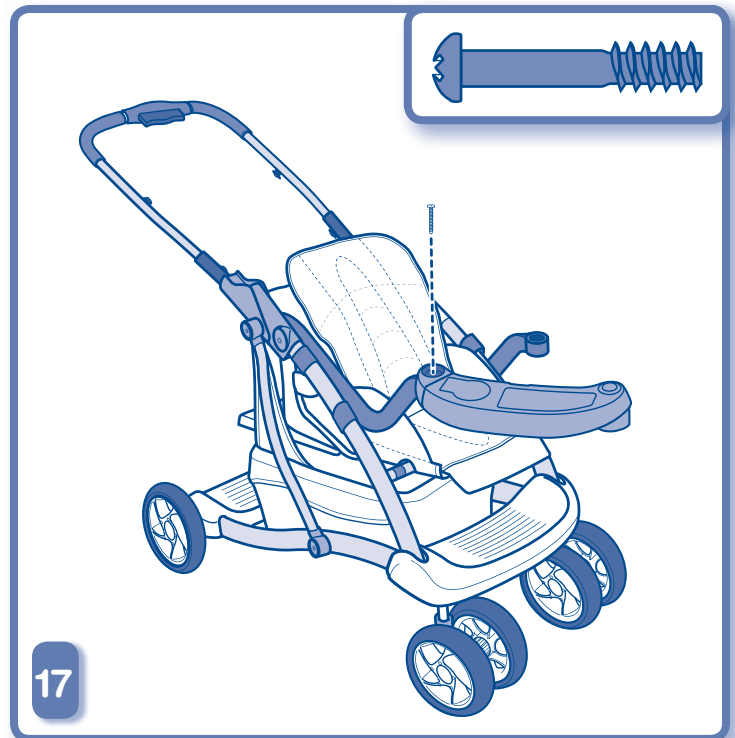

- Insert an M5 x 1 1/4" bolt down into the hole in the child tray.
- Completely tighten the bolt.
- Insérer un boulon M5 de 1 1/4 po dans le trou du plateau pour enfants.
- Bien serrer le boulon.
- Insertar un perno M5 x 3,7 cm en el orificio de la bandeja infantil.
- Apretar el perno.



## Assembly Assemblage Montaje



18

- Fit and **"snap"** the child tray cap to the child tray as shown.
- Insérer et **emboîter** le capuchon du le plateau comme illustré.
- Ajustar y **encajar** la cubierta en la bandeja infantil como se muestra.

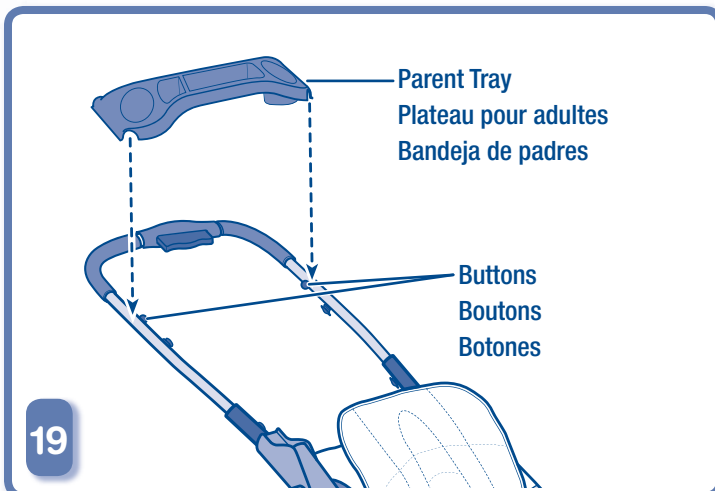

19

- Fit and **"snap"** the parent tray to the buttons on the handle.
- Fixer et **emboîter** le plateau pour adultes aux boutons de la poignée.
- Ajustar y **encajar** la bandeja de adultos en los botones del asa.

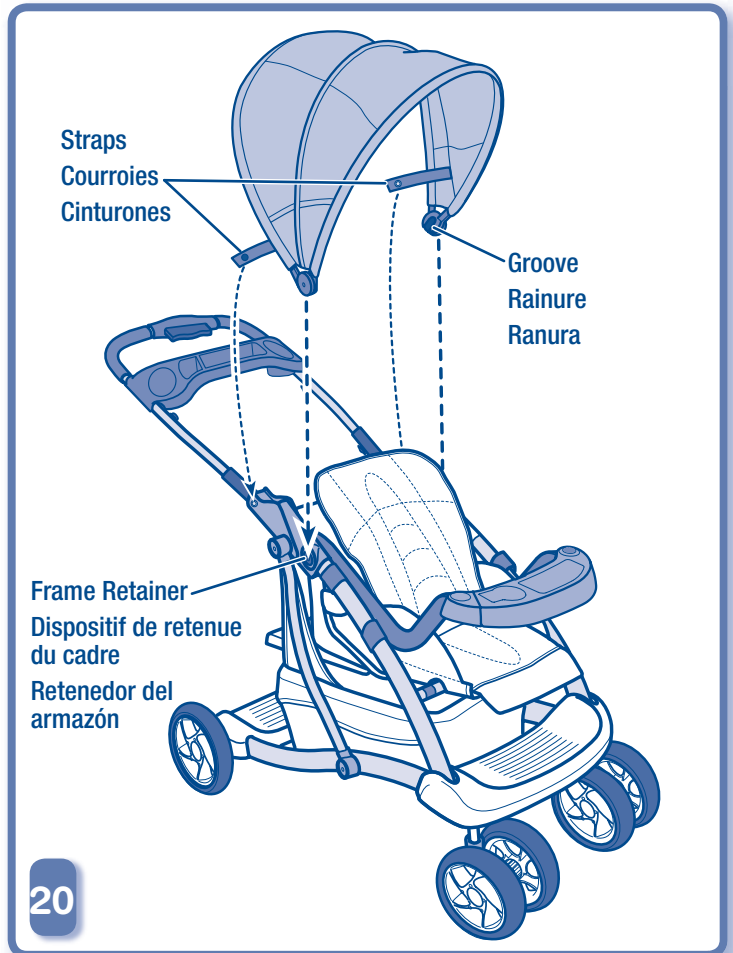

20

- Position the canopy with the straps toward the handle.
  - Slide the groove inside each end of the canopy onto the peg on each frame retainer.
  - Fasten the canopy straps to each side of the frame.
- Hint:** The canopy is removable. Simply unfasten the canopy straps and pull to remove the ends of the canopy from the retainers on each side of the frame.

**Assembly is now complete.**

- Placer la capote de façon que les courroies soient vers la poignée.
  - Glisser la rainure pratiquée aux extrémités de la capote sur la cheville des dispositifs de retenue du cadre.
  - Fixer les courroies de la capote de chaque côté du cadre.
- Remarque :** La capote est amovible. Il suffit de détacher ses courroies et de tirer pour retirer les extrémités des dispositifs de retenue de chaque côté du cadre.

**L'assemblage est maintenant terminé.**

- Colocar el dosel con los cinturones hacia el asa.
  - Ajustar la ranura dentro de cada extremo del dosel en la clavija de cada retenedor del armazón.
  - Ajustar las cintas del dosel en cada lado del armazón.
- Consejo:** el dosel es desprendible. Simplemente desajustar las cintas del dosel y jalar y retirar los extremos del dosel de los retenedores en cada lado del armazón.

**El montaje está completo.**



Unfold for Use Déplier pour l'utilisation  
Desplegar para usar



**WARNING**  
**AVERTISSEMENT**  
**ADVERTENCIA**

**To prevent injury:** Make sure all body parts are clear of the stroller when folding and unfolding.

**Pour prévenir des blessures :** S'assurer qu'aucune partie du corps risque d'être coincée dans la poussette quand on la plie ou la dépie.

**Para evitar lesiones:** Al doblar y desplegar el cochecito, asegurarse de mantenerse a una distancia segura de este.

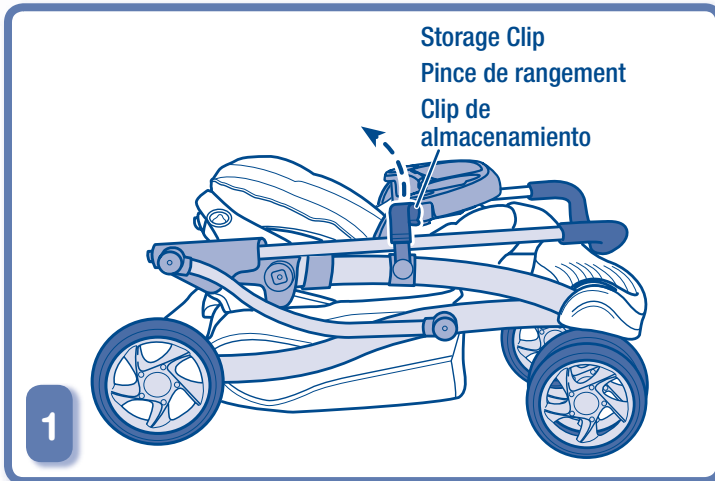

- Unhook the storage clip on the frame.
- Détacher la pince du cadre.
- Desenganchar el clip de almacenamiento del armazón.

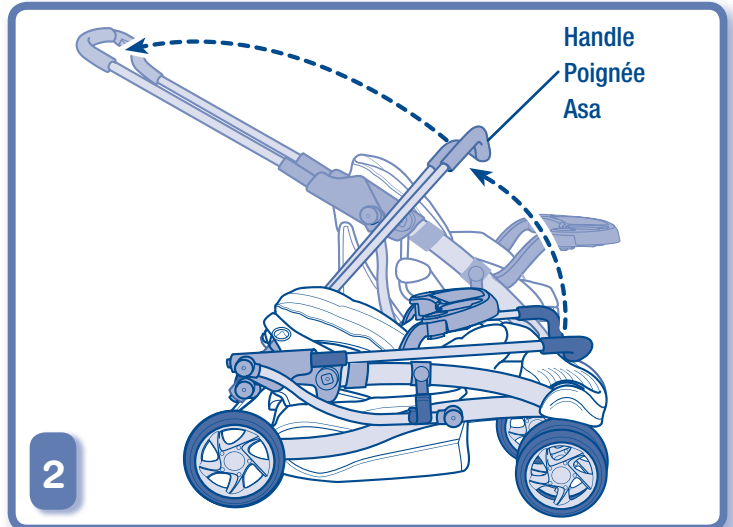

- Grasp the handle and lift to open the frame.
- Continue to rotate the handle back until the frame “snaps” into the open position.
- Prendre la poignée et la lever pour déplier le cadre.
- Continuer de faire tourner la poignée vers l'arrière jusqu'à ce que le cadre **s'emboîte** en position ouverte.
- Sujetar el asa y levantar para abrir el armazón.
- Seguir girando el asa hacia atrás hasta que el armazón se **ajuste** en la posición de abierto.

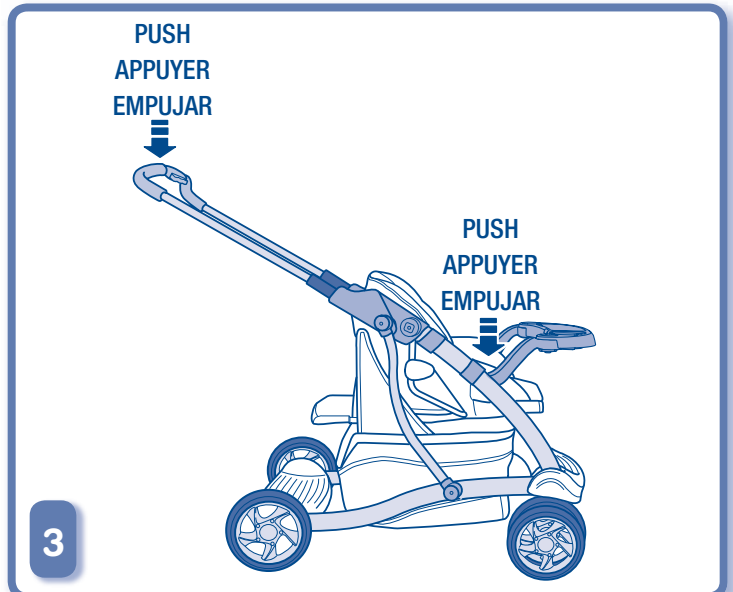

- Push down on the handle and the front seat to be sure the stroller is secure.
- Appuyer sur la poignée et sur le siège avant pour s'assurer que la poussette est ouverte de façon sécuritaire.
- Empujar hacia abajo el asa y asiento delantero para asegurarse de que el cochecito está seguro.



## Lock Front Wheels

Verrouillage des roues avant  
Bloquear las ruedas delanteras

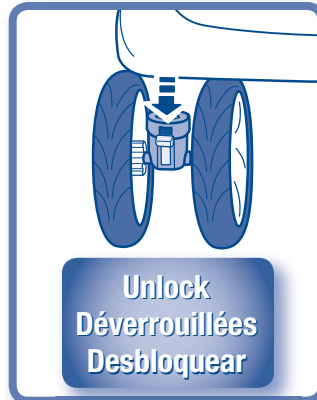
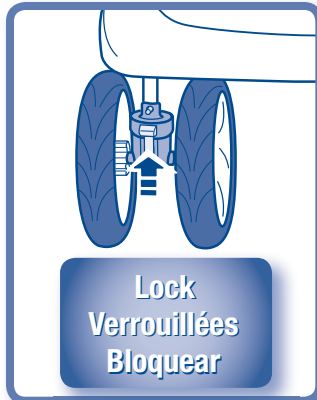

- If you will be using the stroller on rough or uneven surfaces (such as grass, stone or gravel), we recommend locking the front wheels so that they do not turn.
- **To lock the front wheels**, push the lever up.
- **To unlock the front wheels**, push the lever down.

- Si la poussette est utilisée sur des surfaces cahoteuses ou inégales (comme du gazon, des pierres ou du gravier), il est recommandé de verrouiller les roues avant pour éviter qu'elles tournent.
- **Pour verrouiller les roues avant**, tirer le levier vers le haut.
- **Pour déverrouiller les roues avant**, pousser le levier vers le bas.

- Si va a usar el cochecito en superficies irregulares o disperejas (tales como césped, rocas o grava), se recomienda bloquear las ruedas delanteras para que no giren.
- **Para bloquear las ruedas delanteras**, presionar la palanca hacia arriba.
- **Para desbloquear las ruedas delanteras**, presionar la palanca hacia abajo.



## Rear Wheel Brake Pedals

Pédales de frein de la roue arrière  
Pedales de freno de las ruedas traseras

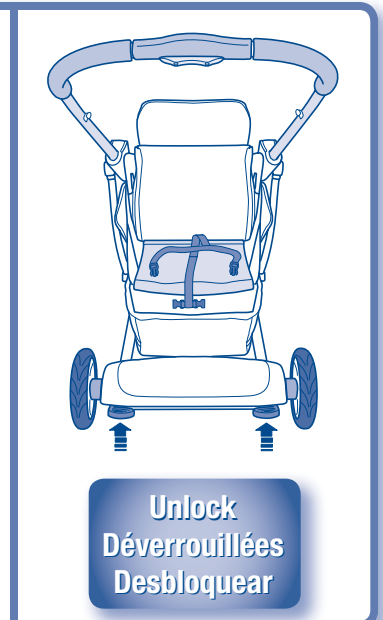
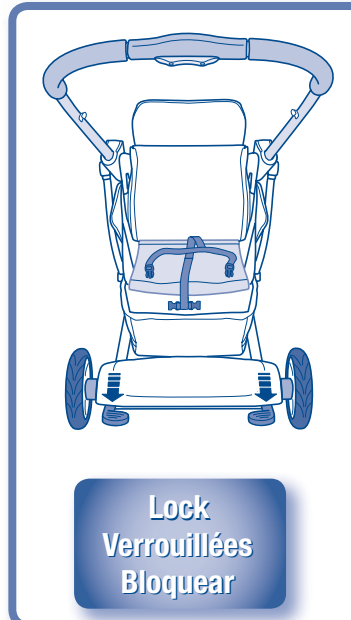

- Always lock both brake pedals whenever you park the stroller.
- **To lock the brake pedals**, press one of the brake pedals down until both click into the locked position. Make sure the brake pedals are pressed down completely.
- **To unlock the brake pedals**, lift one of the brake pedals until both click into the unlocked position.

- Toujours verrouiller les deux pédales de frein quand la poussette est immobilisée
- **Pour verrouiller les pédales de frein**, appuyer dessus jusqu'à ce qu'elles s'emboîtent en position bloquée. S'assurer qu'elles sont complètement enfoncées.
- **Pour déverrouiller les pédales de frein**, les lever jusqu'à ce qu'elles s'emboîtent en position débloquée.

- Siempre bloquear ambos pedales para frenar cuando estaciones el cochecito.
- **Para bloquear los pedales para frenar**, presionar hacia abajo ambos pedales hasta que se ajusten en la posición bloqueada. Asegurarse de que los pedales para frenar estén totalmente presionados.
- **Para desbloquear los pedales para frenar**, levantar ambos pedales hasta que se ajusten en la posición desbloqueada.

**Canopy Use**  
**Utilisation de la capote**  
**Uso del dosel**

**Rear Storage Basket**  
**Panier de rangement arrière**  
**Cesta trasera de almacenamiento**

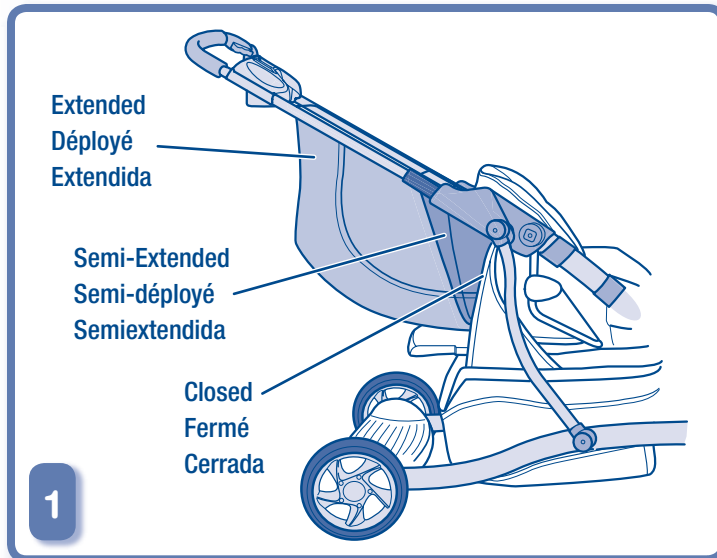
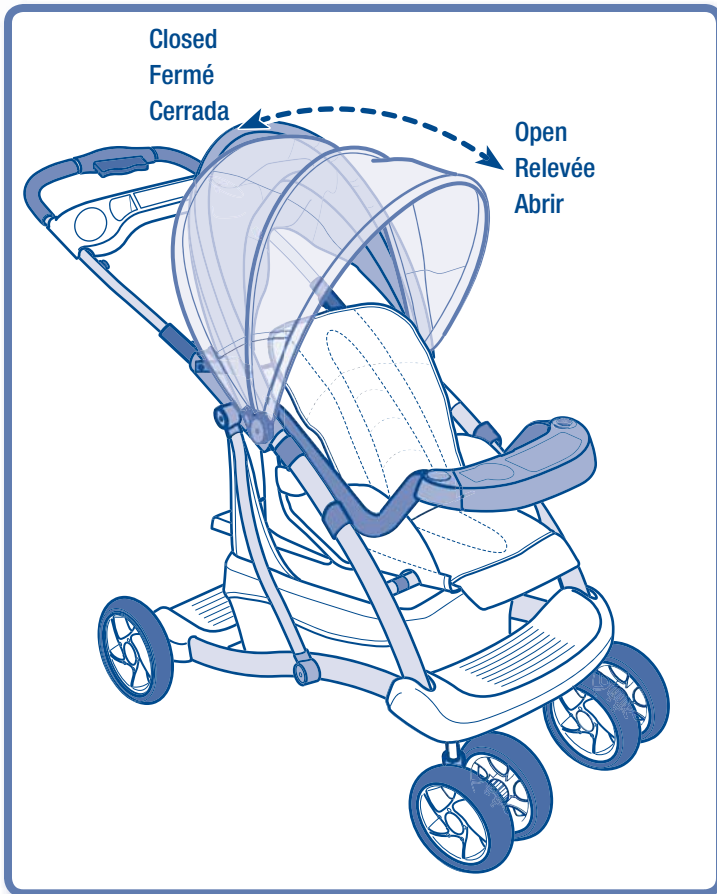

- Pull the front edge of the canopy to open.
- Push the front edge of the canopy to fold.

**Hint:** The canopy is designed to be removed. Simply unfasten the canopy straps and pull to remove the ends of the canopy from each side of the frame.

- Tirer sur le devant de la capote pour la relever.
- Pousser sur le devant de la capote pour l'abaisser.

**Remarque :** La capote est amovible. Il suffit de détacher ses courroies et de tirer pour retirer les extrémités des dispositifs de retenue de chaque côté du cadre.

- Jalar el borde delantero del dosel para abrirlo.
- Presionar el borde delantero del dosel para plegarlo.

**Consejo:** el dosel es desprendible. Simplemente desajustar las cintas del dosel y jalar y retirar los extremos del dosel de los retenedores en cada lado del armazón.

- The storage basket on the back of the stroller can be used in any of three positions: **Extended**, **Semi-Extended** and **Closed**.
- Le panier de rangement à l'arrière de la poussette peut être utilisé dans une de trois positions : **déployé**, **semi-déployé** ou **fermé**.
- La cesta de la parte trasera del cochecito se puede usar en una de tres posiciones: **extendida**, **semiextendida** y **cerrada**.





## Rear Storage Basket Panier de rangement arrière Cesta trasera de almacenamiento

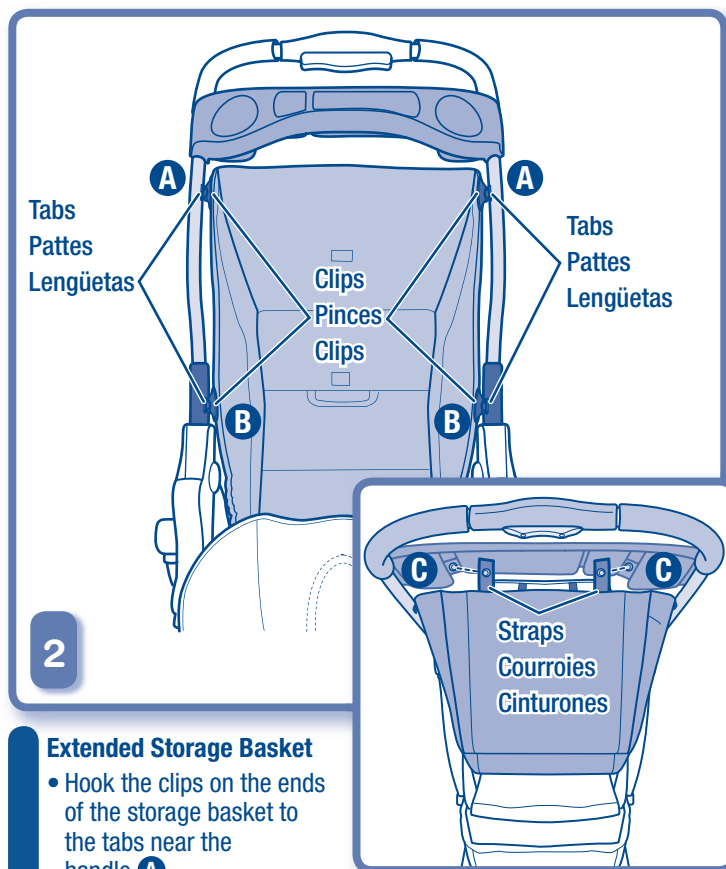

### Extended Storage Basket

- Hook the clips on the ends of the storage basket to the tabs near the handle **A**.
- Hook the clips on the sides of the storage basket to the tabs near the handgrips **B**.
- Flatten the bottom of the storage basket.
- "Snap" the straps on the end of the storage basket to the underside of the parent tray **C**.

### Panier de rangement déployé

- Fixer les pincettes qui se trouvent à l'extrémité du panier aux pattes près de la poignée.
- Fixer les pincettes qui se trouvent sur les côtés du panier aux pattes près des poignées.
- Aplatir le bas du panier.
- **Fixer** les courroies à l'extrémité du panier au dessous du plateau pour adultes.

### Cesta extendida

- Enganchar los clips del extremo de la cesta en las lengüetas cerca del asa.
- Enganchar los clips de los lados de la cesta en las lengüetas cerca de los mangos.
- Aplanar la parte inferior de la cesta.
- **Ajustar** las cintas del extremo de la cesta en la parte de abajo de la bandeja de padres.

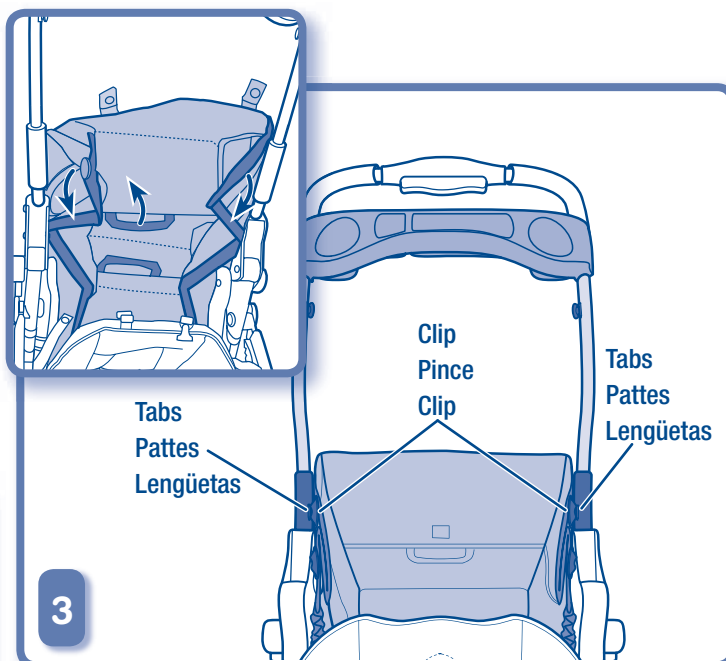

### Semi-Extended Storage Basket

**Hint:** If the storage basket is in the extended position, unfasten the straps from the underside of the parent tray and the clips from the tabs.

- Grasp the rear strap inside the storage basket and lift.
- Fold the sides of the storage basket and press together to fasten.
- Hook the clips on the end of the storage basket to the tabs near the handgrips.
- Flatten the bottom of the storage basket.

### Panier de rangement semi-déployé

**Remarque :** Si le panier de rangement est en position déployée, détacher les courroies sous le plateau pour adultes et les pincettes des pattes.

- Prendre la poignée arrière qui se trouve dans le panier et la lever.
- Plier les côtés du panier et les presser l'un contre l'autre pour que le panier reste dans cette position.
- Fixer les pincettes qui se trouvent sur les côtés du panier aux pattes près des poignées.
- Aplatir le bas du panier.

### Cesta semiextendida

**Consejo:** si la cesta está en posición extendida, desabrochar los cinturones de la parte de abajo de la bandeja de adultos y los clips de las lengüetas.

- Sujetar el asa trasera dentro de la cesta y levantarla.
- Doblar los lados de la cesta y unirlos, presionando, para ajustarlos.
- Enganchar los clips de los lados de la cesta en las lengüetas cerca de los mangos.
- Aplanar la parte inferior de la cesta.





## Rear Storage Basket

Panier de rangement arrière  
Cesta trasera de almacenamiento

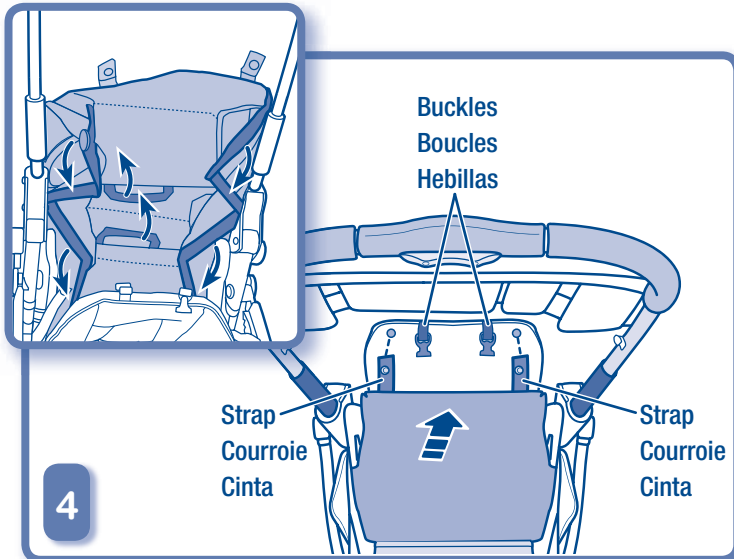

### Closed Storage Basket

**Hint:** If the storage basket is in the extended position, unfasten the straps from the underside of the parent tray and the clips from the tabs.

- Grasp both handles inside the basket and lift.
- Fold the sides of the storage basket and press together to fasten.
- Push the storage basket against the seat back and "snap" the straps to the seat back.

**Hint:** The buckles on the seat back are included to attach other Active Gear™ products (each sold separately and subject to availability).

### Panier de rangement fermé

**Remarque :** Si le panier de rangement est en position déployée, détacher les courroies sous le plateau pour adultes et les pinces des pattes.

- Prendre les deux poignées qui se trouvent dans le panier et les lever.
- Plier les côtés du panier et les presser l'un contre l'autre pour que le panier reste dans cette position.
- Pousser le panier contre le dossier du siège et fixer les courroies au dossier.

**Remarque :** Les boucles sur le dossier sont conçues pour y fixer d'autres produits Active Gear™. (Tous vendus séparément. Certains produits peuvent ne pas être disponibles.)

### Cesta cerrada

**Consejo:** Si la cesta está en posición extendida, desabrochar los cinturones de la parte de abajo de la bandeja de adultos y los clips de las lengüetas.

- Sujetar ambas asas dentro de la cesta y levantarla.
- Doblar los lados de la cesta y unirlos, presionando, para ajustarlos.
- Empujar la cesta contra el respaldo y ajustar las cintas en el respaldo.

**Nota:** las hebillas del respaldo se incluyen para conectar otros productos Active Gear™ (se venden por separado y están sujetos a disponibilidad).



## 4 Ways to Ride!

4 façons de se balader !  
¡4 maneras de andar!

1

Infant Car Seat  
Siège-auto pour bébé  
Asiento para auto infantil



(Infant car seat not included and sold separately.)  
(Siège-auto pour bébé vendu séparément.)  
(Asiento para auto infantil no incluido; se vende por separado.)

2

Jump Seat  
Strapontin  
Asiento trasero



3

Platform  
Plate-forme  
Plataforma



4

Front Seat  
Siège avant  
Asiento delantero



## WARNING AVERTISSEMENT ADVERTENCIA

### Prevent serious injury from falls or sliding out:

- **NEVER** leave child unattended.
- **DO NOT** use storage baskets to carry children.
- This stroller can accommodate most models of Britax®, Graco® and Fisher-Price® infant car seats. For a complete list of models go to [www.service.fisher-price.com](http://www.service.fisher-price.com) or call 1-800-432-5437.
- Insure that your infant car seat is properly positioned and locked into the stroller according to these instructions.
- **ALWAYS** use your infant car seat's restraint system. Refer to the manufacturer's instructions for the correct use of your infant car seat.
- **DO NOT** lift stroller using infant car seat handle(s).

### To prevent product from tipping over:

- Maximum weight for the front seat is 40 lbs (18 kg).

### Pour empêcher l'enfant de tomber ou de glisser hors du produit et éviter des blessures graves :

- **NE JAMAIS** laisser un enfant sans surveillance.
- **NE PAS** utiliser les paniers de rangement pour transporter des enfants.
- Cette poussette est compatible avec la plupart des modèles de sièges-autos pour bébé Britax®, Graco® et Fisher-Price®. Pour obtenir la liste de tous les modèles, aller sur le site <http://service.fisher-price.com> ou composer le 1 800 432-5437.
- S'assurer que le siège-auto pour bébé est installé correctement, selon les présentes instructions, et qu'il ne peut pas tomber de la poussette.
- **TOUJOURS** utiliser le système de retenue du siège-auto. Se référer aux instructions du fabricant pour connaître la bonne façon d'utiliser le siège-auto pour bébé.
- **NE PAS** lever la poussette par la (les) poignée(s) du siège-auto.

### Pour éviter que le produit bascule :

- Poids maximal pour le siège avant : 18 kg.

### Evitar lesiones graves debido a caídas:

- **NUNCA** dejar a los niños fuera de su alcance.
- **NO** usar las cestas para cargar niños.
- Este cochecito es compatible con la mayoría de modelos de asientos para auto infantiles marca Britax®, Graco® y Fisher-Price®. Para ver una lista completa de modelos, visite [www.service.fisher-price.com](http://www.service.fisher-price.com) o llámenos al 1-800-432-5437.
- Asegurarse de que el asiento para auto infantil esté bien colocado y asegurado en el cochecito, según estas instrucciones.
- **SIEMPRE** usar el sistema de sujeción del asiento para auto infantil. Consultar las instrucciones del fabricante para el uso correcto del asiento para auto infantil.
- **NO** levantar el cochecito del asa del asiento para auto infantil.

### Para evitar que se voltee el producto:

- La capacidad máxima del asiento delantero es de 40 lbs (18 kg).



## Infant Car Seat Use Utilisation avec siège-auto pour bébés Usó de asiento para auto infantil



1

- Rotate the child tray closed. Make sure you hear a **"click"**.
- Faire tourner les plateau en position fermée. S'assurer d'entendre un **«clic»**.
- Girar las bandejas infantile para cerrarlas. Asegurarse de oír un **clic**.

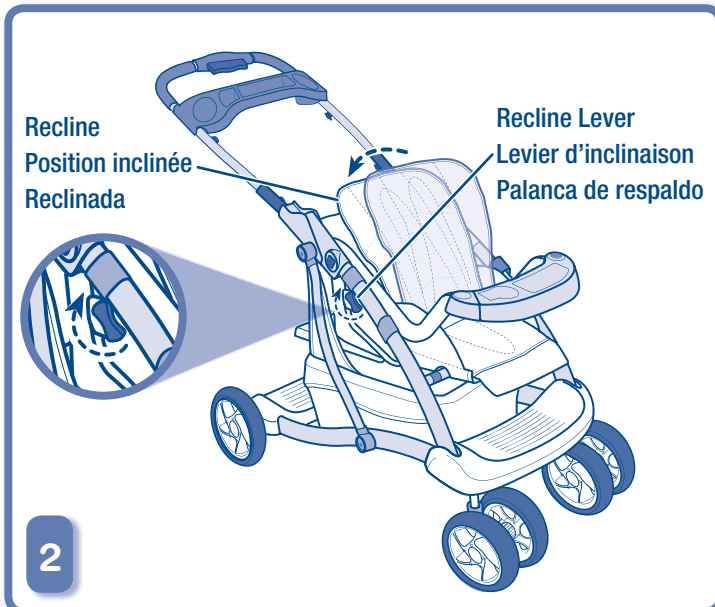

2

- Recline the front seat. Turn the recline lever and push the front seat backward.
- Incliner le siège avant. Faire tourner le levier d'inclinaison et pousser le siège avant vers l'arrière.
- Mover el respaldo del asiento delantero. Girar la palanca del respaldo y empujar hacia atrás el asiento delantero.

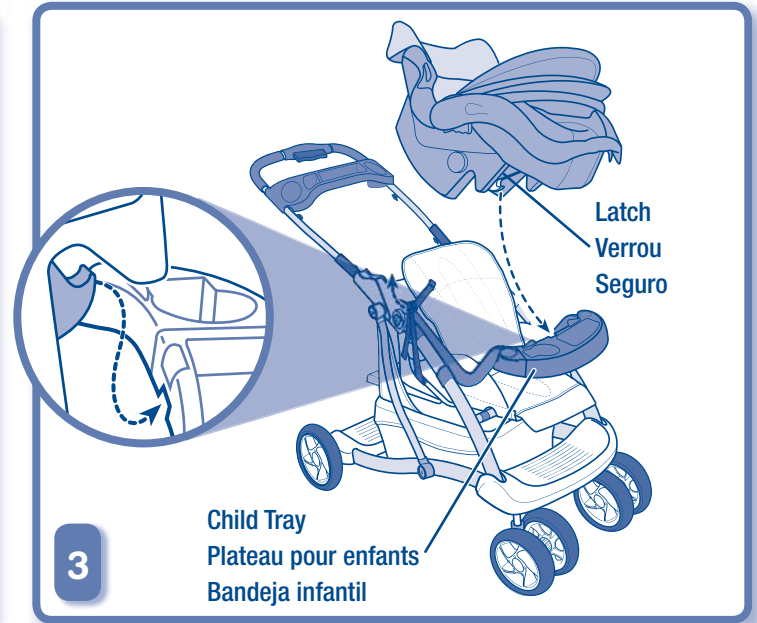

3

- With your child properly secured in the infant car seat (not included and sold separately), hook the latch on the infant car seat to the front of the child tray. **Make sure the infant car seat "snaps" into place.**
- Une fois l'enfant installé dans le siège-auto (vendu séparément de façon sécuritaire, fixer le verrou du siège-auto au plateau pour enfants. **S'assurer que le siège-auto pour bébés s'emboîte en place.**
- Con el niño bien asegurado en el asiento para auto infantil (no incluido; se vende por separado), enganchar el seguro del asiento para auto infantil en el frente de la bandeja infantil. **Asegurarse de que el asiento para auto infantil se ajuste en su lugar.**



## Infant Car Seat Use Utilisation avec siège-auto pour bébés Uso de asiento para auto infantil

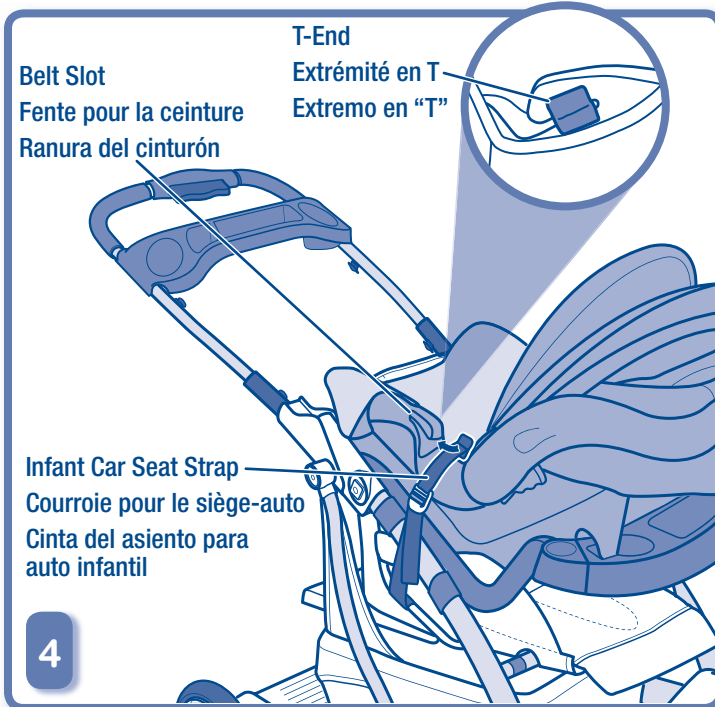

4

- Slide the infant car seat straps on the stroller into the belt slots on the top sides of the infant car seat.
- Make sure the "T" end of the strap is flat against the slot.
- Glisser les courroies pour siège-auto qui se trouvent sur la poussette dans les fentes sur les côtés supérieurs du siège-auto.
- S'assurer que l'extrémité en T de la courroie est à plat dans la fente.
- Ajustar las cintas del asiento para auto infantil del cochecito en las ranuras de cinturón en la parte de arriba de los lados del asiento para auto infantil.
- Asegurarse de que el extremo en "T" de la cinta esté plano contra la ranura.



5

- Pull the free end of each infant car seat strap down to tighten securely.  
**Hint:** To loosen the strap for infant car seat removal, simply lift the adjuster on the strap.
- Tirer l'extrémité libre de chaque courroie pour le siège-auto vers le bas pour serrer les courroies.  
**Remarque :** Pour desserrer la courroie afin de retirer le siège-auto, il suffit de soulever régleur de la courroie.
- Jalar hacia abajo el extremo libre de cada cinta del asiento para auto infantil para apretarlos.  
**Consejo:** para desajustar la cinta para desprender el asiento para auto infantil, simplemente levantar el ajustador en la cinta.





## Infant Car Seat Use Utilisation avec siège-auto pour bébés Usó de asiento para auto infantil

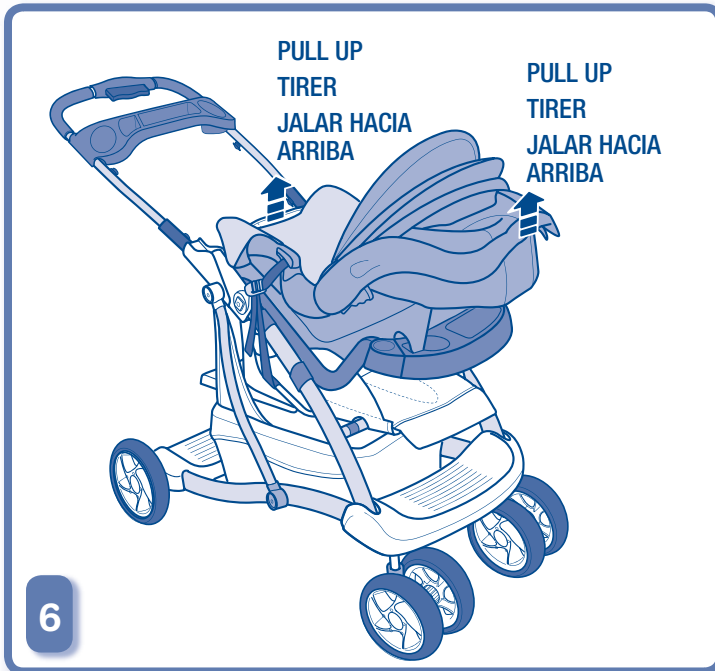

- Check to be sure the infant car seat is locked into the stroller properly.
- Pull up on the front and back of the infant car seat. If the infant car seat moves, you have not attached it properly or the model of infant car seat cannot be used with this stroller. Please re-read this section and follow the instructions carefully. Refer to the information on page 5 for a list of infant car seat models that can be used with this stroller.
- S'assurer que le siège-auto est bien verrouillé dans la poussette.
- Tirer sur le devant et le derrière du siège-auto. S'il bouge, cela signifie qu'il n'est pas correctement fixé ou qu'il s'agit d'un modèle non compatible à cette poussette. Relire et refaire cette étape de l'assemblage. Se référer à la page 5 pour voir la liste des modèles de siège-auto qui peuvent être utilisés avec cette poussette.
- Asegurarse de que el asiento para auto infantil esté correctamente bloqueado en el cochecito.
- Jalar hacia arriba la parte delantera y trasera del asiento para auto infantil. Si el asiento se mueve, significa que no está bien ajustada o que el modelo de asiento para auto infantil no es compatible con este cochecito. Volver a leer esta sección y seguir cuidadosamente las instrucciones. Consultar la información en la página 5 para una lista de modelos de asientos para auto infantiles compatibles con este cochecito.

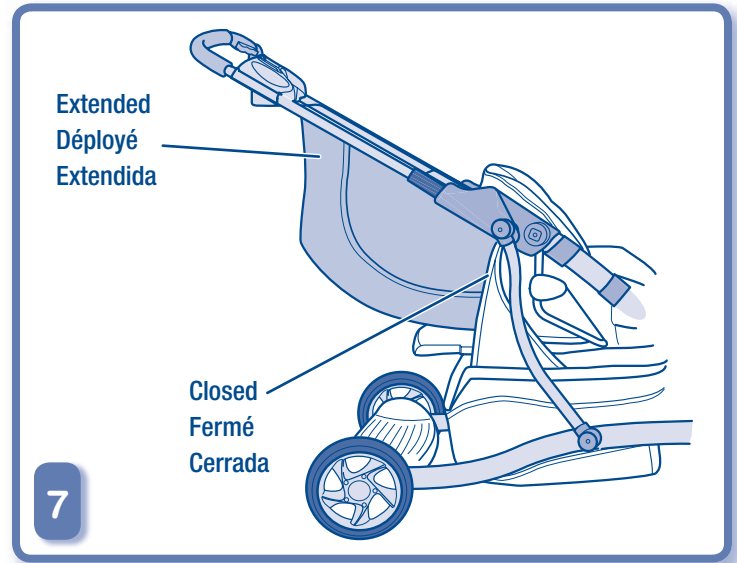

- The storage basket on the back of the stroller can be positioned in either of two positions: **Extended** or **Closed**. Please refer to the Storage Basket instructions beginning on page 19 for more information.

**Hint:** If another child will be riding on the jump seat or platform, use the closed position only.

- Le panier de rangement à l'arrière de la poussette peut être utilisé dans deux positions : **déployée** ou **fermée**. Pour plus de renseignements, se référer aux instructions sur le panier de rangement débutant à la page 19.

**Remarque :** Si un deuxième enfant prend place sur le strapontin ou la plate-forme, le panier doit être en position fermée.

- La cesta de la parte de atrás del cochecito se puede colocar en una de dos posiciones: **extendida** o **cerrada**. Para mayor información, consultar las instrucciones de la cesta a partir de la página 19.

**Consejo:** si otro niño va a ir sentado en la plataforma, solo usar la posición cerrada.



**WARNING AVERTISSEMENT ADVERTENCIA**

**Prevent serious injury from falls or sliding out:**

- **ALWAYS** use the front seat restraint system. The child tray is not designed to restrain the child in the stroller.
- Only children who have developed enough upper body control to sit without leaning forward can use the front seat in the upright position.
- **NEVER** leave child unattended.

**To prevent product from tipping over:** Maximum weight for the front seat is 40 lbs (18 kg).

**Pour empêcher l'enfant de tomber ou de glisser hors du produit et éviter des blessures graves :**

- **TOUJOURS** utiliser le système de retenue du siège avant. Le plateau pour enfants n'est pas conçu pour retenir l'enfant dans le produit.
- Seuls les enfants qui sont capables de s'asseoir sans tomber vers l'avant peuvent utiliser le siège avant dans la position redressée.
- **NE JAMAIS** laisser un enfant sans surveillance.

**Pour éviter que le produit bascule :** Poids maximal pour le siège avant : 18 kg.

**Evitar lesiones graves debido a caídas:**

- **SIEMPRE** usar el sistema de sujeción del asiento delantero. La bandeja infantil no está diseñada para sujetar al niño en el cochecito.
- Solo usar el asiento delantero en posición vertical con niños con suficiente control corporal superior para sentarse sin hacerse hacia adelante.
- **NUNCA** dejar a los niños fuera de su alcance.

**Para evitar que se voltee el producto:** La capacidad máxima del asiento delantero es de 40 lbs (18 kg).





## Front Seat Use Utilisation du siège avant Uso del asiento delantero

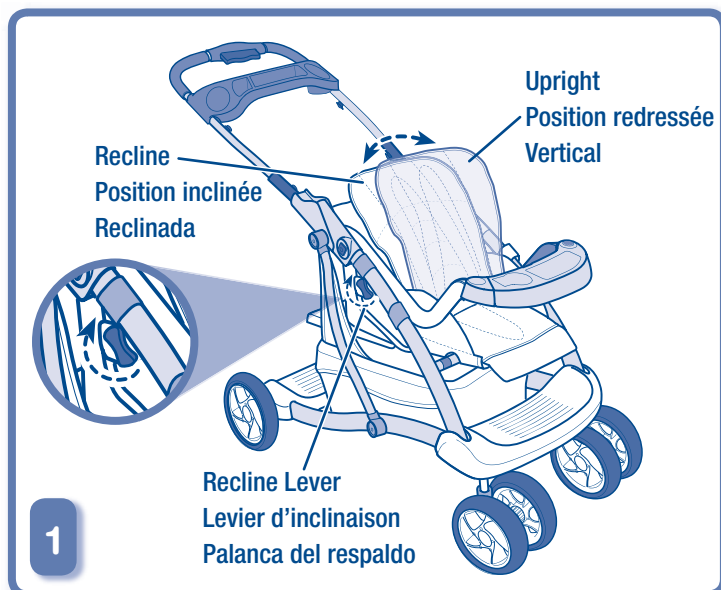

- Use the front seat in the *upright* or *recline* position.

### Recline

- Turn the recline lever and push the front seat backward.

### Upright

- Turn the recline lever and pull the front seat forward.

- Utiliser le siège avant dans la position redressée ou inclinée.

### Position inclinée

- Faire tourner le levier d'inclinaison et pousser le siège avant vers l'arrière.

### Position redressée

- Faire tourner le levier d'inclinaison et tirer le siège avant vers l'avant.

- Usar el asiento delantero en la posición vertical o reclinada.

### Reclinada

- Girar la palanca del respaldo y presionar hacia atrás el asiento delantero.

### Vertical

- Girar la palanca del respaldo y jalar hacia delante el asiento delantero.

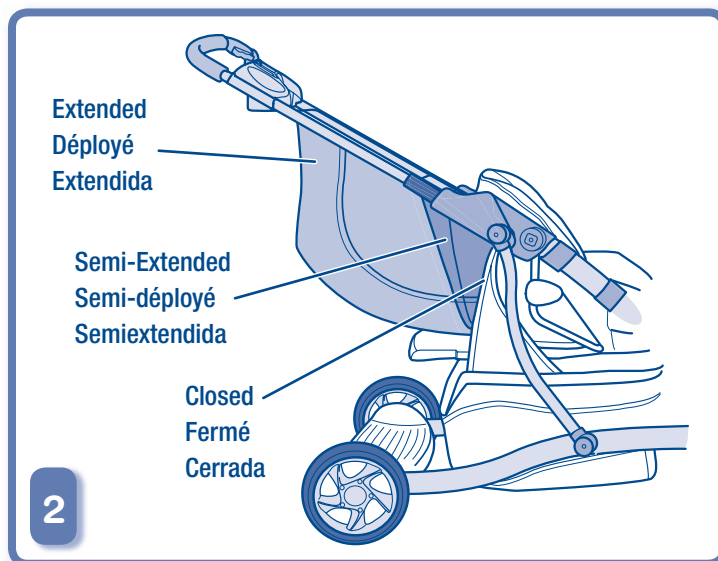

- The storage basket on the back of the stroller can be positioned in any of three positions: **Extended**, **Semi-Extended** and **Closed**. Please refer to the Storage Basket instructions beginning on page 19 for more information.

**Hint:** If another child will be riding on the jump seat or platform, use only the semi-extended or closed positions.

- Le panier de rangement à l'arrière de la poussette peut être utilisé dans une de trois positions : **déployé**, **semi-déployé** ou **fermé**. Pour plus de renseignements, se référer aux instructions sur le panier de rangement débutant à la page 19.

**Remarque :** Si un deuxième enfant prend place sur le strapontin ou la plate-forme, le panier peut être semi-déployé ou fermé seulement.

- La cesta de la parte trasera del cochecito se puede usar en una de tres posiciones: **extendida**, **semiextendida** y **cerrada**. Para mayor información, consultar las instrucciones de la cesta a partir de la página 19.

**Consejo:** si otro niño va a ir sentado en el asiento trasero o plataforma, usar solo la posición semiextendida o cerrada.



## Front Seat Use Utilisation du siège avant Uso del asiento delantero



- Press the button on the tray and rotate open.
- Appuyer le bouton et faire tourner les plateau en position ouverte.
- Presionar el boton y girar las bandeja infantiles para abrirlas.

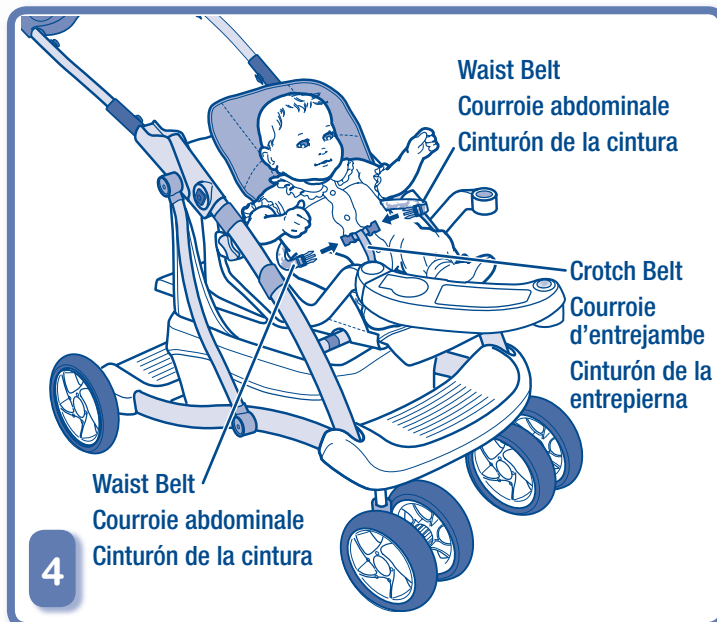

- Place your child in the front seat.
  - Pull the crotch belt up between your child's legs.
  - Fasten both waist belts to the crotch belt. **Make sure you hear a "click" on both sides.**
  - Adjust the restraint system to properly fit your child.
- Installer l'enfant dans le siège avant.
  - Glisser la courroie d'entrejambe entre ses jambes.
  - Attacher les deux courroies abdominales à la courroie d'entrejambe. **S'assurer d'entendre un «clic» de chaque côté.**
  - Régler le système de retenue de façon que l'enfant soit bien protégé.
- Sentar al niño en el asiento delantero.
  - Jalar el cinturón de la entrepierna entre las piernas del niño.
  - Ajustar ambos cinturones de la cintura en el cinturón de la entrepierna. **Asegurarse de oír un clic en ambos lados.**
  - Ajustar el sistema de sujeción para que el niño quede bien asegurado.



## Front Seat Use Utilisation du siège avant Uso del asiento delantero

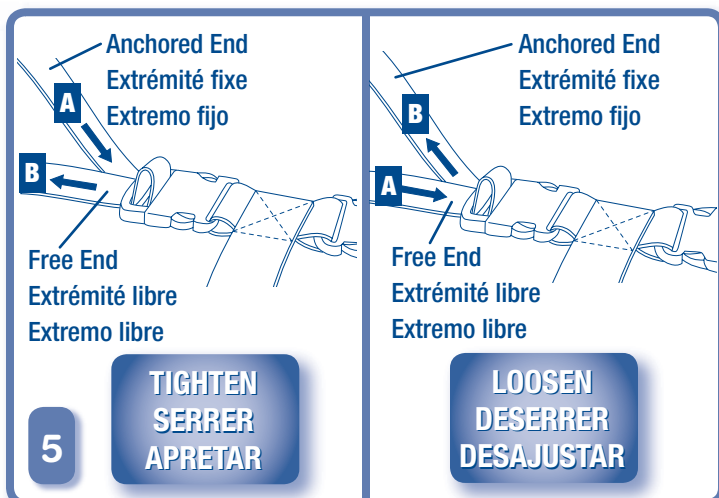

### Tighten Waist Belts

- Feed the anchored end of the waist belt up through the buckle to form a loop **A**. Pull the free end of the waist belt **B**. Repeat this procedure to tighten the other waist belt.

### Loosen Waist Belts

- Feed the end of the waist belt up through the buckle to form a loop **A**. Enlarge the loop by pulling on the end of the loop toward the buckle. Pull the anchored end of the waist belt to shorten the free end of the waist belt **B**. Repeat this procedure to loosen the other waist belt.

**Note:** After adjusting the waist belts to fit your child, make sure you pull on them to be sure they are securely fastened.

### Attacher les courroies abdominales

- Insérer vers le haut l'extrémité fixe de la courroie abdominale dans la boucle, pour former un anneau **A**. Tirer sur l'extrémité libre de la courroie abdominale **B**. Répéter ce procédé pour serrer l'autre courroie abdominale.

### Desserrer les courroies abdominales

- Insérer vers le haut l'extrémité de la courroie abdominale dans la boucle pour former un anneau **A**. Agrandir la boucle en tirant sur son extrémité, vers le passant. Tirer sur l'extrémité fixe de la courroie abdominale pour raccourcir l'extrémité libre de la courroie **B**. Répéter ce procédé pour desserrer l'autre courroie abdominale.

**Remarque :** Après avoir réglé les ceintures abdominales selon la grosseur de l'enfant, tirer dessus pour s'assurer qu'elles sont bien fixées.

### Apretar los cinturones de la cintura

- Introducir el extremo fijo del cinturón de la cintura en la hebilla para formar un círculo **A**. Jalar el extremo libre del cinturón de la cintura **B**. Repetir este procedimiento para apretar el otro cinturón de la cintura.

### Desajustar los cinturones de la cintura

- Introducir el extremo del cinturón de la cintura en la hebilla para formar un círculo **A**. Agrandar el círculo jalando del extremo del mismo hacia la hebilla. Jalar el extremo fijo del cinturón de la cintura para acortar el extremo libre del cinturón de la cintura **B**. Repetir este procedimiento para desajustar el otro cinturón de la cintura.

**Nota:** después de ajustar los cinturones de la cintura a la medida del niño, asegurarse de jalar los cinturones para verificar que están bien fijados.



- Rotate the child tray closed. Make sure you hear a "click".
- Tourner les plateau en position fermée. S'assurer d'entendre un «click».
- Girar las bandeja infantiles para cerrarlas. Asegurarse de oír un click.



## WARNING AVERTISSEMENT ADVERTENCIA

### Prevent serious injury from falls or sliding out:

- **ALWAYS** use the rear seat restraint system.
- Use the stand-up platform and the rear seat for children able to get on and off unassisted (approximately 2½ years old) and able to grasp and hold onto the handgrips.
- **NEVER** leave child unattended.

**To prevent product from tipping over:** Maximum weight for the rear seat or stand-up platform is 50 lbs (23 kg).

### Pour empêcher l'enfant de tomber ou de glisser hors du produit et éviter des blessures graves :

- **TOUJOURS** utiliser le système de retenue du siège arrière.
- Utiliser la plate-forme et le siège arrière pour les enfants qui peuvent monter et descendre seuls (âgés d'environ deux ans et demi) et qui peuvent agripper et tenir les poignées.
- **NE JAMAIS** laisser un enfant sans surveillance.

**Pour éviter que le produit bascule :** Poids maximal pour la plate-forme : 23 kg.

### Evitar lesiones graves debido a caídas:

- **SIEMPRE** usar el sistema de sujeción del asiento trasero.
- Usar la plataforma ajustable y el asiento trasero para niños que puedan sentar y salirse del cochecito por sí solos (aprox. 2½ años de edad) y que puedan sujetar y mantenerse agarrados de los mangos.
- **NUNCA** dejar a los niños fuera de su alcance.

**Para evitar que se voltee el producto:** La capacidad máxima del asiento trasero o la plataforma ajustable es de 50 lbs (23 kg).



## Jump Seat Use Utilisation du strapontin Uso del asiento trasero



- Position the front seat in the upright position. Turn the recline lever and pull the front seat forward.
- Placer le siège avant en position redressée. Faire tourner le levier d'inclinaison et tirer le siège avant vers l'avant.
- Colocar el asiento delantero en la posición vertical. Girar la palanca de respaldo y jalar hacia adelante el asiento delantero.

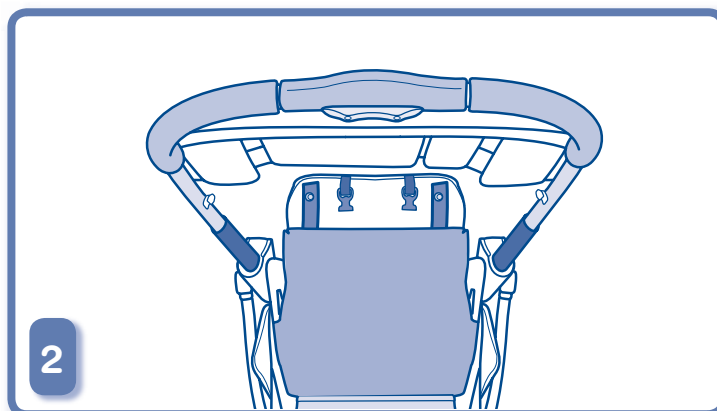

- Position the storage basket on the back of the stroller **closed**. Please refer to the storage basket instructions beginning on page 19 for more information.
- Placer le panier de rangement à l'arrière de la poussette peut être utilisé en position **fermée**. Pour plus de renseignements, se référer aux instructions sur le panier de rangement débutant à la page 19.
- Colocar la cesta de la parte de atrás del cochecito se puede colocar posición **cerrada**. Para mayor información, consultar las instrucciones de la cesta a partir de la página 19.



## Jump Seat Use Utilisation du strapontin Uso del asiento trasero

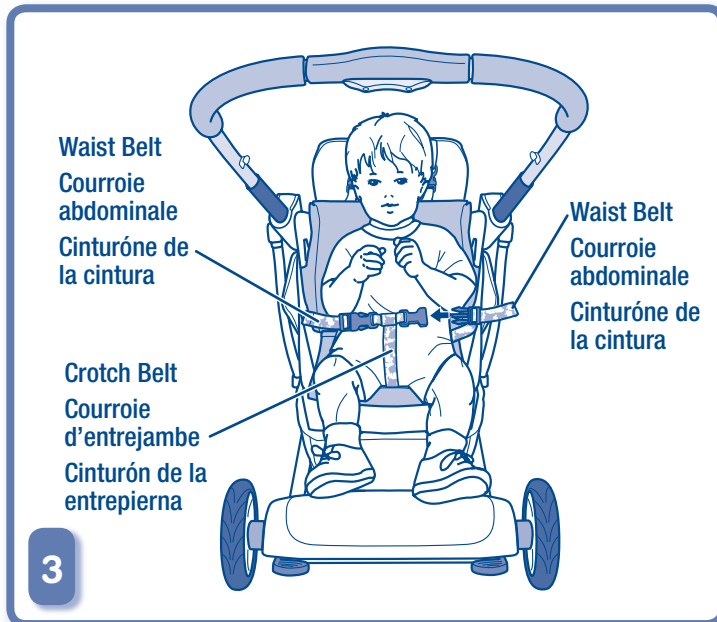

- Place your child on the jump seat. Make sure the storage basket is in the closed position. Do not sit on the storage basket.
- Pull the crotch belt up between your child's legs.
- Fasten both waist belts to the crotch belt. **Make sure you hear a "click" on both sides.**
- Adjust the restraint system to properly fit your child.

- Installer l'enfant dans le siège avant. S'assurer que le panier de rangement est en position fermée. Ne pas s'asseoir sur le panier de rangement.
- Glisser la courroie d'entrejambe entre ses jambes.
- Attacher les deux courroies abdominales à la courroie d'entrejambe. **S'assurer d'entendre un « clic » de chaque côté.**
- Régler le système de retenue de façon que l'enfant soit bien protégé.

- Sentar al niño en el asiento delantero. Cerciorarse de que la cesta esté en la posición cerrada. No sentarse en la cesta.
- Jalar el cinturón de la entrepierna entre las piernas del niño.
- Ajustar ambos cinturones de la cintura en el cinturón de la entrepierna. **Asegurarse de oír un clic en ambos lados.**
- Ajustar el sistema de sujeción para que el niño quede bien asegurado.

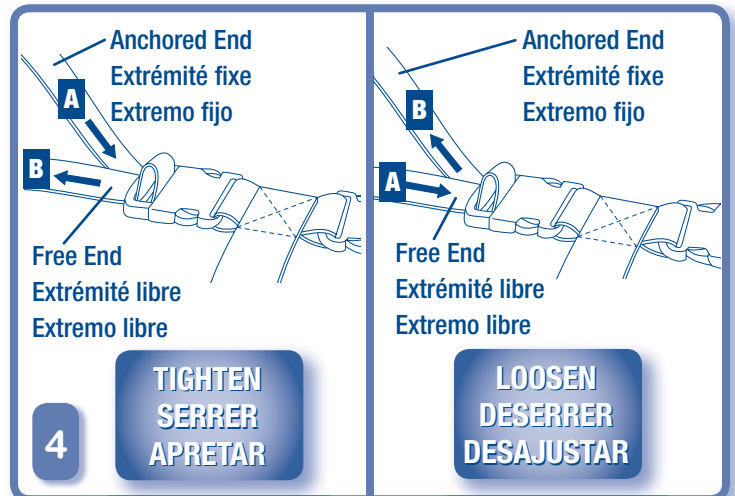

### Tighten Waist Belts

- Feed the anchored end of the waist belt up through the buckle to form a loop **A**. Pull the free end of the waist belt **B**. Repeat this procedure to tighten the other waist belt.

### Loosen Waist Belts

- Feed the end of the waist belt up through the buckle to form a loop **A**. Enlarge the loop by pulling on the end of the loop toward the buckle. Pull the anchored end of the waist belt to shorten the free end of the waist belt **B**. Repeat this procedure to loosen the other waist belt.

**Note:** After adjusting the waist belts to fit your child, make sure you pull on them to be sure they are securely fastened.

### Attacher les courroies abdominales

- Insérer vers le haut l'extrémité fixe de la courroie abdominale dans la boucle, pour former un anneau **A**. Tirer sur l'extrémité libre de la courroie abdominale **B**. Répéter ce procédé pour serrer l'autre courroie abdominale.

### Desserrer les courroies abdominales

- Insérer vers le haut l'extrémité de la courroie abdominale dans la boucle pour former un anneau **A**. Agrandir la boucle en tirant sur son extrémité, vers le passant. Tirer sur l'extrémité fixe de la courroie abdominale pour raccourcir l'extrémité libre de la courroie **B**. Répéter ce procédé pour desserrer l'autre courroie abdominale.

**Remarque :** Après avoir réglé les ceintures abdominales selon la grosseur de l'enfant, tirer dessus pour s'assurer qu'elles sont bien fixées.

### Apretar los cinturones de la cintura

- Introducir el extremo fijo del cinturón de la cintura en la hebilla para formar un círculo **A**. Jalar el extremo libre del cinturón de la cintura **B**. Repetir este procedimiento para apretar el otro cinturón de la cintura.

### Desajustar los cinturones de la cintura

- Introducir el extremo del cinturón de la cintura en la hebilla para formar un círculo **A**. Agrandar el círculo jalando del extremo del mismo hacia la hebilla. Jalar el extremo fijo del cinturón de la cintura para acortar el extremo libre del cinturón de la cintura **B**. Repetir este procedimiento para desajustar el otro cinturón de la cintura.

**Nota:** después de ajustar los cinturones de la cintura a la medida del niño, asegurarse de jalar los cinturones para verificar que están bien fijados.





## WARNING AVERTISSEMENT ADVERTENCIA

### Prevent serious injury from falls or sliding out:

- Use the stand-up platform and the rear seat for children able to get on and off unassisted (approximately 2½ years old) and able to grasp and hold onto the handgrips.
- **NEVER** leave child unattended.

**To prevent product from tipping over:** Maximum weight for the rear seat or stand-up platform is 50 lbs (23 kg).

### Pour empêcher l'enfant de tomber ou de glisser hors du produit et éviter des blessures graves :

- Utiliser la plate-forme et le siège arrière pour les enfants qui peuvent monter et descendre seuls (âgés d'environ deux ans et demi) et qui peuvent agripper et tenir les poignées.
- **NE JAMAIS** laisser un enfant sans surveillance.

**Pour éviter que le produit bascule :** Poids maximal pour la plate-forme : 23 kg.

### Evitar lesiones graves debido a caídas:

- Usar la plataforma ajustable y el asiento trasero para niños que puedan sentar y salirse del cochecito por sí solos (aprox. 2½ años de edad) y que puedan sujetar y mantenerse agarrados de los mangos.
- **NUNCA** dejar a los niños fuera de su alcance.

**Para evitar que se voltee el producto:** La capacidad máxima del asiento trasero o la plataforma ajustable es de 50 lbs (23 kg).

Semi-Extended  
 Semi-déployé  
 Semiextendida

Closed  
 Fermé  
 Cerrada

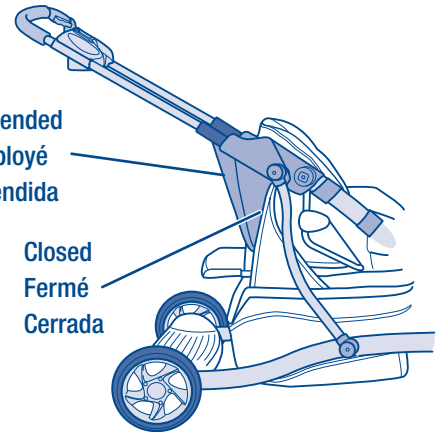

1

- Use the storage basket on the back of the stroller in either of two positions: *Semi-Extended* or *Closed*. Please refer to the Storage Basket instructions beginning on page 19 for more information.
- Le panier de rangement à l'arrière de la poussette peut être utilisé dans une de deux positions : *semi-déployé* ou *fermé*. Pour plus de renseignements, se référer aux instructions sur le panier de rangement débutant à la page 19.
- Usar la cesta de la parte de atrás del cochecito en una de dos posiciones: *semiextendida* y *cerrada*. Para mayor información, consultar las instrucciones de la cesta a partir de la página 19.

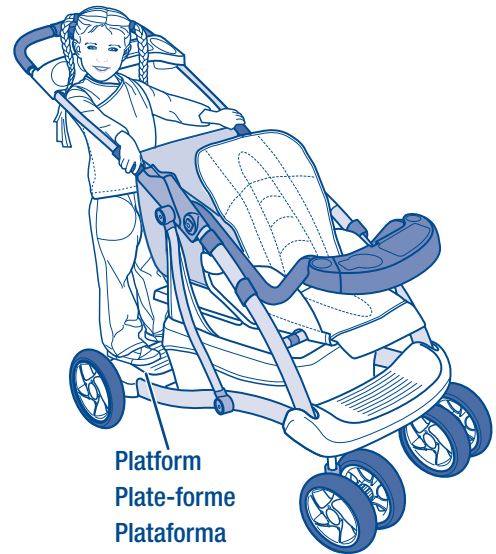

Platform  
 Plate-forme  
 Plataforma

2

- Have your child stand on the platform.
- Make sure your child grasps the handgrips on each side of the frame.
- Demander à l'enfant de se tenir debout sur la plate-forme.
- S'assurer que l'enfant tient la poignée de chaque côté du cadre.
- Pida al niño que se ponga de pie sobre la plataforma.
- Asegurarse de que el niño se mantenga agarrado de los mangos en cada lado del armazón.



**Fold for Storage Position pliée pour le rangement  
Plegar para guardar**



**WARNING AVERTISSEMENT  
ADVERTENCIA**

**To prevent injury:** Make sure all body parts are clear of the stroller when folding and unfolding.

**Pour prévenir des blessures :** S'assurer qu'aucune partie du corps risque d'être coincée dans la poussette quand on la plie ou la déplie.

**Para evitar lesiones:** Al doblar y desplegar el cochecito, asegurarse de mantenerse a una distancia segura de este.

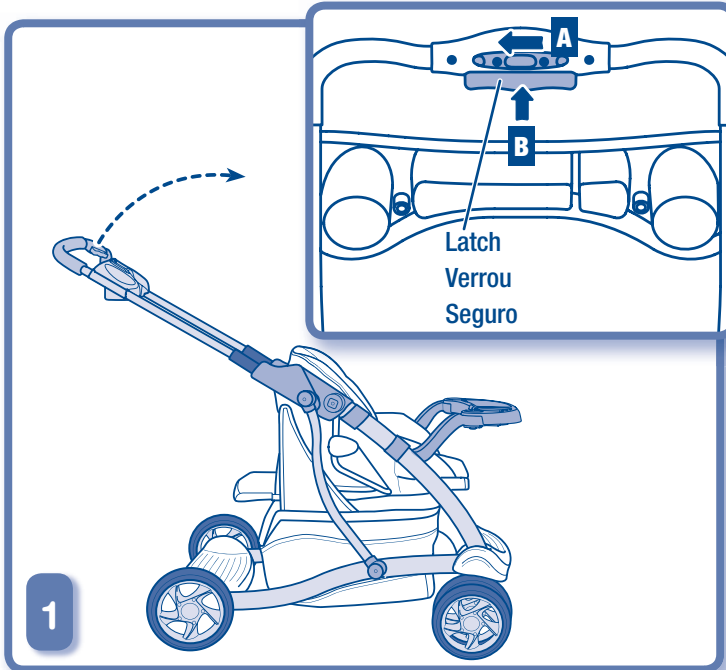

1

- Make sure the rear storage basket is in the closed position and the child tray is closed.
- While sliding the latch on the handle **A**, push the handle release **B**.
- Push the handle forward and down to fold the stroller frame.

- S'assurer que le panier de rangement et le plateau pour enfants sont en position fermée.
- Tout en glissant le verrou de la poignée **A**, appuyer sur le dispositif de dégagement **B**.
- Pousser la poignée vers l'avant puis vers le bas pour plier le cadre de la poussette.

- Cerciorarse de que la cesta trasera esté en la posición cerrada y que la bandeja infantil esté cerrada.
- Mientras desliza el seguro del asa **A**, presionar la palanca del asa **B**.
- Presionar el asa hacia adelante y abajo para plegar el armazón del cochecito.

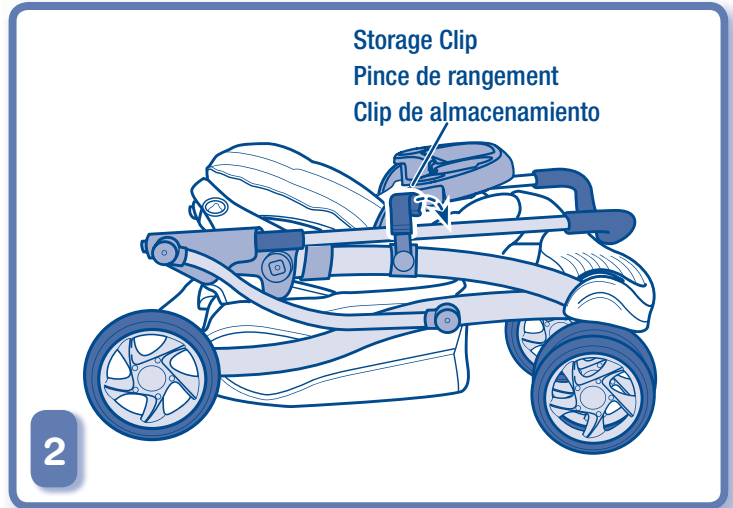

2

- Hook the storage clip to the frame.
- Fixer la pince de rangement au cadre.
- Enganchar el clip de almacenamiento en el armazón.

## Care Entretien Mantenimiento

The seat pad is machine washable in cold water using a mild detergent. Do not use bleach. Line dry only. The frame, canopy and storage baskets are surface wash only with a mild detergent and water. Do not use bleach. Do not use harsh or abrasive cleaners. Rinse clean with water to remove residue.

Le coussin du siège est lavable à la machine, à l'eau froide et au savon doux. Ne pas utiliser d'eau de Javel. Suspendre pour sécher. Le cadre, la capote et les paniers peuvent être nettoyés en surface seulement, à l'eau froide et au savon doux. Ne pas utiliser d'eau de Javel. Ne pas utiliser de nettoyeurs puissants ou abrasifs. Rincer pour éliminer les résidus de savon.

El colchón del asiento se puede lavar a máquina con agua fría y detergente neutro. No usar lejía. Tender para secar. Limpiar la superficie del armazón, dosel y cestas con agua y detergente neutro. No usar lejía. No usar limpiadores fuertes o abrasivos. Enjuagar con agua limpia para eliminar residuo.

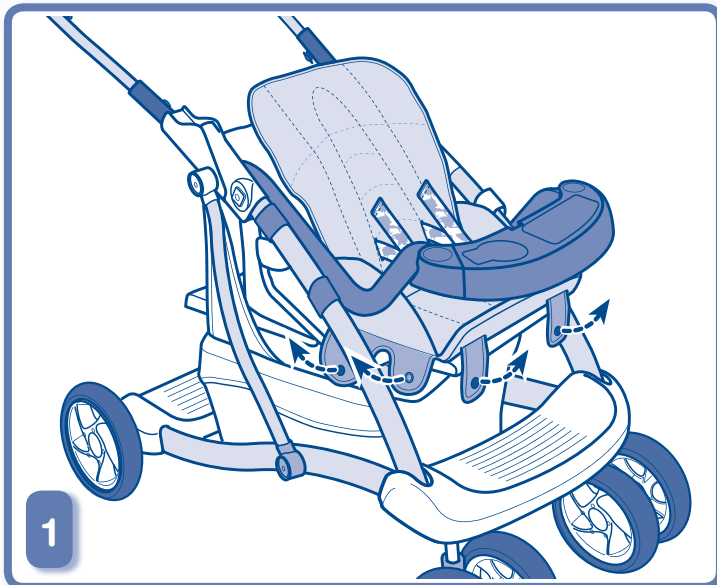

- Unfasten the snaps on the seat pad flaps from the seat bottom.
- Détacher du dessous du siège les boutons-pression des rabats.
- Desajustar los seguros en las solapas del colchón del asiento del asiento.



- Push the waist belts and the crotch belt back through the slots in the seat pad.
- Pull to remove the seat pad from the frame.

**To replace the pad,** fit the pocket on the pad to the front seat back. Fit the waist belts and the crotch belt up through the slots in the seat pad. Tip the stroller backward so that the bottom faces you. Fasten the snaps on the pad flaps to the seat bottom. Position the stroller upright.

- Faire glisser les courroies abdominales et la courroie d'entrejambe dans les fentes du coussin.
- Tirer sur le coussin pour le retirer.

**Pour remettre le coussin en place,** fixer le rabat du coussin au dossier du siège. Glisser les courroies abdominales et la courroie d'entrejambe vers le haut dans les fentes du coussin. Pencher la poussette vers l'arrière de façon que le dessous soit face à soi. Fixer les boutons-pression des rabats du coussin au dessous du siège. Mettre la poussette debout.

- Pasar los cinturones de la cintura y entropierna de regreso por las ranuras del colchón del asiento.
- Jalar para retirar el colchón del asiento del armazón.

**Para volver a ajustar el colchón,** ajustar la funda del colchón en el respaldo del asiento delantero. Ajustar los cinturones de la cintura y la entropierna por las ranuras del colchón del asiento. Inclinar hacia atrás el cochecito de modo que la parte de abajo apunte hacia Ud. Ajustar los seguros de las solapas del colchón en el asiento. Colocar el cochecito en posición vertical.

# Questions? Des questions ? ¿Preguntas?



If you are missing parts or need assistance, we can help!  
Pour commander des pièces ou obtenir de l'aide, nous sommes là !  
¡Si le falta alguna pieza o necesita ayuda, póngase  
en contacto con nosotros!

[www.service.fisher-price.com](http://www.service.fisher-price.com)

1-800-432-5437 (US & Canada)

59-05-51-00 Ext. 5206 ó 01-800-46359-89 (México)

0800 550780 (Brasil)

**United States:** Fisher-Price® Consumer Relations, 636 Girard Avenue, East Aurora, New York 14052.

**Canada:** Mattel Canada Inc., 6155 Freemont Blvd., Mississauga, Ontario L5R 3W2.

**México:** Importado y distribuido por Mattel de México, S.A. de C.V., Insurgentes Sur # 3579, Torre 3, Oficina 601, Col. Tlalpan, Delegación Tlalpan, C.P. 14020, México, D.F. MME-920701-NB3.

**Chile:** Mattel Chile, S.A., Avenida Américo Vespucio 501-B, Quilicura, Santiago, Chile.

**Venezuela:** Mattel de Venezuela, C.A., Ave. Mara, C.C. Macaracuay Plaza, Torre B, Piso 8, Colinas de la California, Caracas 1071.

**Argentina:** Mattel Argentina, S.A., Curupaytí 1186, (1607) – Villa Adelina, Buenos Aires.

**Colombia:** Mattel Colombia, S.A., calle 123#7-07 P.5, Bogotá.

Fisher-Price, Inc., a subsidiary of Mattel, Inc., East Aurora, New York 14052, U.S.A.

©2006 Mattel, Inc. All Rights Reserved.

© and ™ designate U.S. trademarks of Mattel, Inc.

Fisher-Price, Inc., une filiale de Mattel, Inc., East Aurora, New York 14052, É.-U.

©2006 Mattel, Inc. Tous droits réservés.

© et ™ désignent des marques déposées de Mattel, Inc. aux É.-U.

**Brasil:** Mattel do Brasil Ltda. - CNPJ : 54.558.002/0004-72 Av. Tamboré, 1400/1440 Quadra A de 02 a 03 - 06460-000 - Barueri - SP.

**Great Britain:** Telephone 01628 500303: [service.mattel.com/uk](http://service.mattel.com/uk).

**Australia:** Mattel Australia Pty. Ltd., 658 Church Street, Locked Bag #870, Richmond, Victoria 3121 Australia. Consumer Advisory Service 1300 135 312.

**New Zealand:** 16-18 William Pickering Drive, Albany 1331, Auckland.

**Asia:** Mattel East Asia Ltd, Room 1106, South Tower, World Finance Centre, Harbour City, Tsimshatsui, HK, China.

GRACO is a registered trademark of Graco Children's Products, Inc. which is not affiliated with Fisher-Price®.

GRACO est une marque déposée de Graco Children's Products, Inc., non affiliée à Fisher-Price®.

BRITAX is a registered trademark of Britax Excelsior Limited, which is not affiliated with Fisher-Price®.

BRITAX est une marque déposée de Britax Excelsior Limited, non affiliée à Fisher-Price®.