

Fisher-Price®

J8209, J8210, J8211



www.fisher-price.com

- (ENG) • Please keep this instruction booklet for future reference, as it contains important information.
 - Requires four “AA” (LR6) **alkaline** batteries (not included) and one CR-2032 button cell battery (included).
 - Adult assembly is required for battery and software installation.
 - Tool required for battery installation: Phillips screwdriver (not included). Loosen and tighten screws with a Phillips screwdriver. Do not over-tighten the screws.
 - Your Kid Tough™ Digital Camera includes PhotoShow™ Deluxe Software to view, manage or edit your digital pictures. If you already have image viewing/editing/managing software installed on your computer, you do not need to use PhotoShow™ Deluxe Software.
 - For additional image storage, this camera accepts a Secure Digital (SD) card (not included).
- (FR) • Conserver ces instructions, car elles contiennent des renseignements importants.
 - Fonctionne avec quatre piles **alcalines** AA (LR6) (non fournies) et une pile bouton CR 2032 (fournie).
 - Les piles et le logiciel doivent être installés par un adulte.
 - Outil requis pour l'installation des piles : tournevis cruciforme (non fourni). Dévisser et serrer les vis à l'aide d'un tournevis cruciforme. Ne pas trop serrer.
 - Mon premier appareil photo numérique inclut le logiciel PhotoShow™ Deluxe pour visionner, gérer ou éditer des photos numériques. Si le système informatique est déjà équipé d'un logiciel de visionnement, d'édition ou de gestion d'images, il n'est pas nécessaire d'utiliser le logiciel PhotoShow™ Deluxe.
 - Pour pouvoir stocker plus de photos, cet appareil photo accepte une carte SD (non fournie).
- (ESP) • Guardar estas instrucciones para futura referencia, ya que contienen información de importancia acerca de este producto.
 - Funciona con cuatro pilas **alcalinas** tipo 4 x “AA” (LR6) x 1,5V (no incluidas) y una pila de botón tipo 1 x CR-2032 (incluida).
 - Requiere montaje por un adulto para colocar las pilas e instalar el software.
 - Herramienta necesaria (no incluida): destornillador de estrella. Desajustar y apretar los tornillos con un destornillador de estrella. No apretar en exceso.
 - La cámara digital viene con el software PhotoShow™ Deluxe para ver, administrar o retocar fotos digitales. Si la computadora ya tiene instalado otro software para ver/retocar/administrar fotos, no es necesario usar el software PhotoShow™ Deluxe.
 - Esta cámara es compatible con tarjetas Secure Digital (SD) (no incluidas) para una mayor capacidad de fotos. LEA LAS INSTRUCCIONES ANTES DE USAR ESTE PRODUCTO.



(ENG) CAUTION (FR) MISE EN GARDE (ESP) PRECAUCIÓN

- (ENG)** This package contains small parts in its unassembled state. Adult assembly is required.
- (FR)** Le produit non assemblé comprend de petits éléments détachables susceptibles d'être avalés. Doit être assemblé par un adulte.
- (ESP)** Este empaque contiene piezas pequeñas en su estado desmontado. Requiere montaje por un adulto.

(ENG) Package Contents (FR) Contenu de l'emballage

(ESP) Contenido del empaque

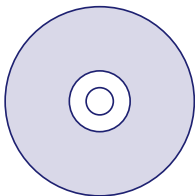

- (ENG) **CD-ROM with PhotoShow™ Deluxe Software** (This is not a toy.)
- (FR) **CD-ROM du logiciel PhotoShow™ Deluxe** (Ce produit n'est pas un jouet.)
- (ESP) **CD-ROM con software PhotoShow™ Deluxe** (Esto no es un juguete.)



- (ENG) **CR-2032 Button Cell Battery**
(For adult assembly only.)
- (FR) **Pile bouton CR-2032** (Doit être installée par un adulte seulement.)
- (ESP) **Pila de botón CR-2032**
(Para instalación por un adulto.)

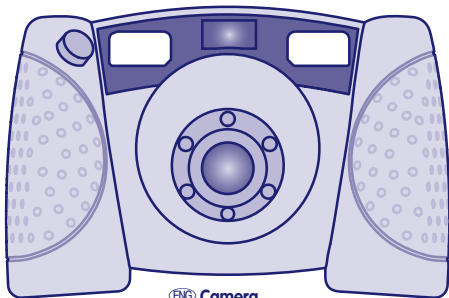

- (ENG) **Camera**
- (FR) **Appareil photo**
- (ESP) **Cámara**



- (ENG) **USB Cable** (This is not a toy.)
- (FR) **Câble USB** (Ce produit n'est pas un jouet.)
- (ESP) **Cable USB** (Esto no es un juguete.)

- (ENG) The Kid Tough™ Digital Camera is picture-perfect for your little one! It's a real digital camera with a durable, drop resistant design. It's a perfect way for kids to get creative by taking, viewing and even printing their own digital pictures!
- (FR) Mon premier appareil photo numérique est parfait pour les tout-petits! C'est un véritable appareil photo numérique de conception durable et qui résiste aux chutes. Le parfait accessoire pour permettre aux enfants d'exprimer leur créativité en prenant des photos numériques, qu'ils pourront visionner et même imprimer!
- (ESP) ¡Mi Primera Cámara Digital es la cámara ideal para los pequeños! Es una cámara digital de verdad con un diseño muy resistente. ¡Es la manera perfecta para que los niños se pongan creativos tomando, viendo y hasta imprimiendo sus propias fotos digitales!

- (ENG) Shutter Button
(FR) Déclencheur
(ESP) Obturador

- (ENG) Flash
(FR) Flash
(ESP) Flash

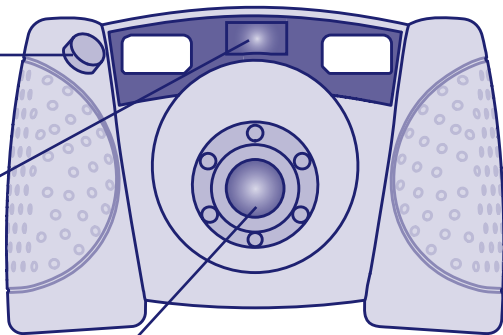

- (ENG) Lens
(FR) Objectif
(ESP) Lente

- (ENG) Front View
(FR) Vue de l'avant
(ESP) Vista desde el frente

(ENG) Your Camera (FR) Appareil photo (ESP) La cámara

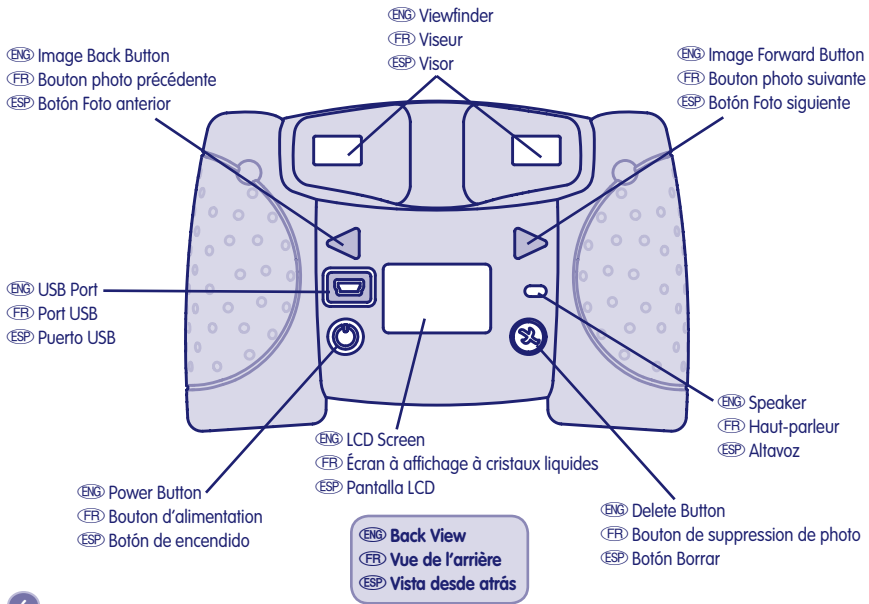

ENG Your Camera **FR** Appareil photo **ESP** La cámara

ENG "AA" (LR6) Battery Compartment

FR Compartiment des piles AA (LR6)

ESP Compartimento de pilas "AA" (LR6)

ENG SD Card Slot (SD Card not included and sold separately)

FR Fente pour carte SD (carte SD non fournie et vendue séparément)

ESP Ranura de tarjeta SD (Tarjeta SD no incluida; se vende por separado)

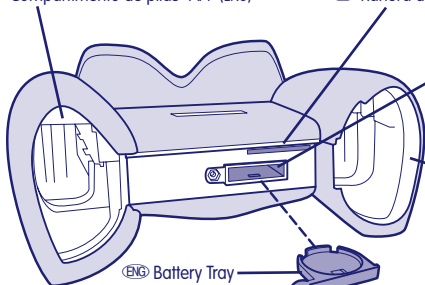

ENG CR-2032 Battery Compartment

FR Compartiment de la pile CR-2032

ESP Compartimento de pila de botón CR-2032

ENG "AA" (LR6) Battery Compartment

FR Compartiment des piles AA (LR6)

ESP Compartimento de pilas "AA" (LR6)

ENG Battery Tray

FR Bac à pile

ESP Bandeja de pilas

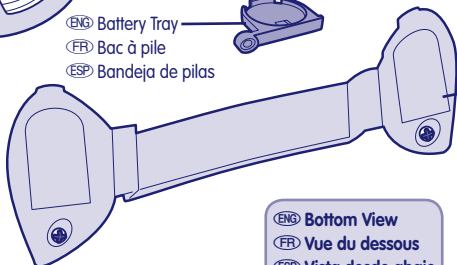

ENG Battery Compartment Door

FR Couvercle du compartiment des piles

ESP Tapa del compartimento de pilas

ENG Bottom View

FR Vue du dessous

ESP Vista desde abajo

ENG Picture Resolution	640 x 480
Internal Memory	8 MB SDRAM (approximately 60 pictures) For additional memory (image storage) this camera accepts a SD card (sold separately and not included).
Lens	4,8 mm, f = 2,6
Focus Range.....	1,22 m (4 ft.) - infinity
LCD Screen	3,3 cm (1,3") color LCD preview display
Connectivity	USB (version 1.1 or higher)
Batteries	4 "AA" (LR6) alkaline batteries; 1 CR-2032 button cell battery
Flash Range.....	1,22 m - 2,23 m (4 ft. - 7.5 ft.)
Camera Dimensions	W - 14 cm (5,5") x D - 7,6 cm (3,0") x H - 8,57 cm (3.375")
Camera Weight.....	296 g (10,44 oz.) (without batteries or SD card)
FR Définition de l'image.....	640 x 480
Mémoire interne	Mémoire SDRAM de 8 Mo (peut contenir environ 60 photos). Pour de la mémoire additionnelle (pour stocker des photos), une carte SD (vendue séparément et non incluse) peut être ajoutée à l'appareil photo.
Objectif	4,8 mm, f = 2,6
Plage de focales	1,22 m à l'infini
Écran à affichage à cristaux liquides...	Écran couleur à cristaux liquides de 3,3 cm
Connectivité.....	USB (version 1.1 ou ultérieure)
Piles	4 piles alcalines AA (LR6); 1 pile bouton CR-2032
Portée du flash.....	1,22 à 2,23 m
Dimensions de l'appareil photo.....	14 cm (larg.) x 7,6 cm (prof.) x 8,57 cm (haut.)
Poids de l'appareil photo	296 g (sans les piles et la carte SD)

ESP	Resolución de imagen.....	640 x 480
	Memoria interna.....	8 MB SDRAM (aproximadamente 60 fotos). La cámara es compatible con una tarjeta SD (se vende por separado, no incluida) para expandir la memoria (almacenamiento de fotos).
	Lente.....	4,8 mm, f = 2.6
	Campo de enfoque.....	1,22 m – infinito
	Pantalla LCD.....	visualización LCD a color de 3,3 cm
	Conectividad.....	USB (versión 1.1 o superior)
	Pilas.....	4 pilas alcalinas tipo 4 x "AA" (LR6) x 1,5V 1 pila de botón tipo 1 x CR-2032
	Alcance del flash.....	1,22 m – 2,23 m
	Dimensiones de la cámara.....	Ancho – 14 cm x Profun. – 7,6 cm x Alto – 8,57 cm
	Peso de la cámara.....	296 g (sin pilas o tarjeta SD)

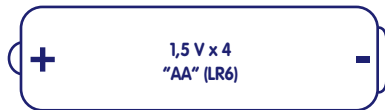
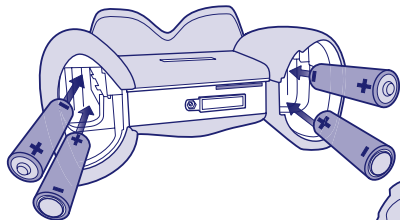

(ENG) "AA" (LR6) Battery Installation (FR) Installation des piles AA (LR6)
(ESP) Colocación de las pilas "AA" (LR6)



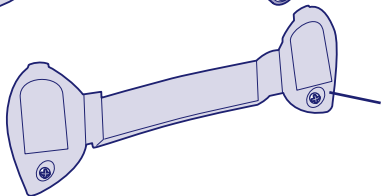



- (ENG) Shown Actual Size
(FR) Dimensions réelles
(ESP) Se muestra a tamaño real



- (ENG) Battery Compartment Door
(FR) Couvercle du compartiment des piles
(ESP) Tapa del compartimento de pilas

- (ENG) • Locate the battery compartment door on the bottom of the camera.
- Loosen the screws in the battery compartment door. Remove the battery compartment door.
 - Insert four "AA" (LR6) **alkaline** batteries, as indicated inside the battery compartment.
- Hint:** We recommend using **alkaline** batteries for longer battery life.
- Replace the battery compartment door and tighten the screws.
 - When the low battery power indicator appears on the LCD screen , it's time for an adult to change the batteries.
-  • Protect the environment by not disposing of this product with household waste (2002/96/EC). Check your local authority for recycling advice and facilities (Europe only).

(ENG) "AA" (LR6) Battery Installation (FR) Installation des piles AA (LR6)
(ESP) Colocación de las pilas "AA" (LR6)

- (FR) • Trouver le couvercle du compartiment des piles sur le dessous de l'appareil photo.
 - Dévisser les vis du couvercle du compartiment. Retirer le couvercle.
 - Insérer quatre piles **alcalines** AA (LR6) comme indiqué à l'intérieur du compartiment.
- Remarque :** Il est recommandé d'utiliser des piles **alcalines**, car elles durent plus longtemps.
- Remettre le couvercle en place et serrer les vis.
 - Quand l'indicateur de piles faibles  apparaît sur l'écran à cristaux liquides, il est temps qu'un adulte change les piles.
-  • Protéger l'environnement en ne jetant pas ce produit dans les ordures ménagères (2002/96/EC). Consulter la municipalité pour obtenir des conseils sur le recyclage et connaître les centres de dépôt de la région.
- (ESP) • Localizar la tapa del compartimento de pilas en la parte de abajo de la cámara.
 - Desenroscar los tornillos de la tapa del compartimento de pilas y retirar la tapa.
 - Introducir cuatro pilas **alcalinas** tipo 4 x "AA" (LR6) x 1,5V como se muestra dentro del compartimento.
- Nota:** se recomienda usar pilas **alcalinas** para una mayor duración.
- Cerrar la tapa del compartimento de pilas y ajustar los tornillos.
 - Cuando aparezca el indicador de pilas gastadas en la pantalla LCD , es hora de sustituir las pilas.
-  • Proteger el medio ambiente no desechando este producto en la basura del hogar (2002/96/EC). Consultar con la agencia local pertinente en cuanto a información y plantas de reciclaje (solo Europa).

ENG CR-2032 Battery Installation **FR** Installation de la pile CR 2032
ESP Colocación de la pila de botón CR-2032

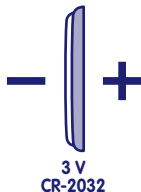
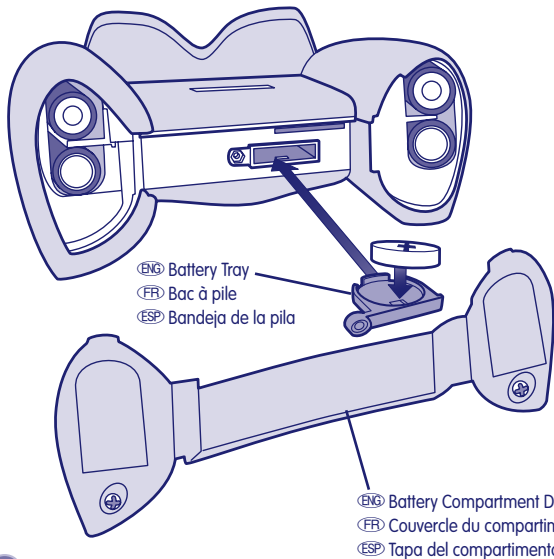

ENG Shown Actual Size
FR Dimensions réelles
ESP Se muestra a tamaño real

(ENG) CR-2032 Battery Installation (FR) Installation de la pile CR 2032
(ESP) Colocación de la pila de botón CR-2032

- (ENG) The CR-2032 button cell battery provides power to your camera when you change the "AA" (LR6) batteries so that no pictures are lost. If you find that your camera loses pictures when you change the "AA" (LR6) batteries, it's time to change the CR-2032 button cell battery.
- Loosen the screws in the battery compartment door. Remove the battery compartment door.
 - Locate the battery tray inside the bottom of the camera.
 - Loosen the screw in the battery tray and pull to remove the battery tray.
 - Insert one CR-2032 lithium button cell battery, as indicated inside the battery tray.
 - Replace the battery tray and tighten the screw.
 - Replace the battery compartment door and tighten the screws.
- (FR) La pile bouton CR 2032 alimente l'appareil photo pendant que les piles AA (LR6) sont remplacées pour ne pas que les photos soient perdues. Si des photos sont disparues après que les piles AA ont été changées, il est temps de remplacer la pile bouton CR 2032.
- Trouver le bac à pile sur le dessous de l'appareil photo.
 - Dévisser les vis du couvercle du compartiment. Retirer le couvercle.
 - Dévisser la vis du bac à pile et le retirer.
 - Insérer 1 pile bouton au lithium (CR-2032) comme indiqué dans le bac.
 - Remettre le bac en place et la vis.
 - Remettre le couvercle du compartiment en place et serrer les vis.
- (ESP) La pila de botón CR-2032 sirve de fuente de alimentación a la cámara al sustituir las pilas "AA" (LR6) de modo que no se pierda ninguna foto. Si la cámara no guarda las fotos al sustituir las pilas "AA" (LR6) significa que es necesario sustituir la pila de botón CR-2032 por una nueva.
- Desenroscar los tornillos de la tapa del compartimento de la pila y retirar la tapa.
 - Localizar la bandeja de la pila dentro de la parte inferior de la cámara.
 - Desenroscar el tornillo de la bandeja de la pila y jalar para sacar la bandeja.
 - Introducir una pila de litio de botón tipo 1 x CR-2032 como se indica dentro de la bandeja.
 - Regresar la bandeja de la pila a su lugar y ajustar el tornillo.
 - Cerrar la tapa del compartimento de la pila y ajustar los tornillos.

(ENG) Battery Safety Installation **(FR) Conseils de sécurité concernant les piles**
(ESP) Información de seguridad acerca de las pilas

- (ENG)** In exceptional circumstances, batteries may leak fluids that can cause a chemical burn injury or ruin your toy. To avoid battery leakage:
- Do not mix old and new batteries or batteries of different types: alkaline, standard (carbon-zinc) or rechargeable (nickel-cadmium).
 - Insert batteries as indicated inside the battery compartment.
 - Remove batteries during long periods of non-use. Always remove exhausted batteries from the toy. Dispose of batteries safely. Do not dispose of this product in a fire. The batteries inside may explode or leak.
 - Never short-circuit the battery terminals.
 - Use only batteries of the same or equivalent type, as recommended.
 - Do not charge non-rechargeable batteries.
 - Remove rechargeable batteries from the toy before charging.
 - If removable, rechargeable batteries are used, they are only to be charged under adult supervision.
- (FR)** Dans des circonstances exceptionnelles, les piles pourraient couler et causer des brûlures chimiques ou endommager irrémédiablement le jouet. Pour éviter que les piles fuient :
- Ne pas combiner des piles usées avec des piles neuves ou différents types de piles : alcalines, standard (carbone-zinc) ou rechargeables (nickel-cadmium).
 - Insérer les piles dans le sens indiqué à l'intérieur du compartiment.
 - Retirer les piles si le jouet n'est pas utilisé pendant une longue période. Toujours retirer les piles usées de l'appareil. Jeter les piles usées dans un conteneur réservé à cet usage. Ne pas jeter le jouet au feu. Les piles pourraient exploser ou couler.
 - Ne jamais court-circuiter les bornes des piles.
 - N'utiliser que des piles du même type que celles recommandées, ou des piles équivalentes.
 - Ne pas recharger des piles non rechargeables.
 - Toujours retirer les piles rechargeables du jouet avant de les charger.
 - Des piles rechargeables ne doivent être rechargées que sous la surveillance d'un adulte.

ENG Battery Safety Installation **FR Conseils de sécurité concernant les piles**
ESP Información de seguridad acerca de las pilas

ESP En circunstancias excepcionales, las pilas pueden derramar líquido que puede causar quemaduras o dañar el producto. Para evitar derrames:

- No mezclar pilas nuevas con gastadas ni mezclar pilas alcalinas, estándar (carbono-cinc) o recargables (níquel-cadmio).
- Cerciorarse de que la polaridad de las pilas sea la correcta.
- Sacar las pilas gastadas del producto y disponer de ellas de una manera segura. Sacar las pilas si el producto no va a ser usado durante un periodo prolongado. No quemar las pilas ya que podrían explotar o derramar el líquido incorporado en ellas.
- No provocar un cortocircuito con las terminales.
- Usar sólo el tipo de pilas recomendadas (o su equivalente).
- No cargar pilas no recargables.
- Sacar las pilas recargables antes de cargarlas.
- La carga de las pilas recargables sólo debe realizarse con la supervisión de un adulto.

(ENG) Recycling Information (FR) Renseignements sur le recyclage
(ESP) Información de reciclado



- (ENG) If your product contains replaceable button cell batteries, please remove and recycle the battery(ies). If the batteries in your product are not replaceable, please recycle your product.
- Visit your nearest recycling center. For the location of the nearest recycling center, visit us online at www.service.mattel.com.
 - If a recycling center is not available in your area, contact us for a pre-paid mailing label. Visit us online at www.service.mattel.com or call us toll-free, 1-800-432-5437.
- (FR) Si l'appareil contient des piles boutons remplaçables, les retirer et les recycler. Si les piles ne sont pas remplaçables, recycler l'appareil en l'amenant au centre de recyclage le plus près.
- Pour connaître le centre de recyclage le plus près, aller sur le site www.service.mattel.com.
 - S'il n'y a pas de centre de recyclage à proximité, communiquer avec nous pour obtenir une bande d'envoi pré-affranchie. Aller sur le site www.service.mattel.com ou composer le numéro sans frais 1 800 432-5437.
- (ESP) Si el producto contiene pilas de botón desechables, sacar y reciclar las pilas. Si las pilas del producto no son desechables, reciclar el producto.
- Visitar el centro de reciclaje más cercano a Ud. Para la ubicación del centro de reciclaje más cercano a Ud., visite nuestro sitio web en www.service.mattel.com.
 - Si no hay un centro de reciclaje disponible en su zona, contáctenos para que le enviemos una etiqueta de correo prepagada. Visítenos en línea en www.service.mattel.com o, en los Estados Unidos, llámenos gratis al 1-800-432-5437.

(ENG) Turning the Camera On and Off (FR) Allumer et éteindre l'appareil photo
(ESP) Prender y apagar la cámara

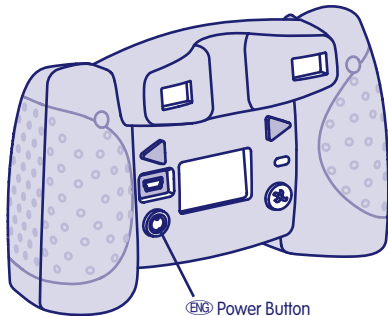

(ENG) Power Button
(FR) Bouton d'alimentation
(ESP) Botón de encendido

(ENG) • Press the power button on the back of the camera to turn it on. You will hear a tone.

• To turn the camera off, press and hold the power button until you hear a tone and the camera shuts off.

Hint: If you have not used the camera for a while, it shuts off automatically. To turn it back on, simply press the power button.

(FR) • Appuyer sur le bouton d'alimentation à l'arrière de l'appareil photo pour l'allumer. Un signal sonore est émis.

• Pour éteindre l'appareil photo, appuyer sans relâcher sur le bouton d'alimentation jusqu'à ce qu'un signal sonore soit émis et que l'appareil photo s'éteigne.

Remarque : Si l'appareil n'est pas utilisé pendant un moment, il s'éteint automatiquement. Pour le rallumer, appuyer sur le bouton d'alimentation.

(ESP) • Presiona el botón de encendido en el dorso de la cámara para prenderla. Se escuchará un tono.



• Para apagar la cámara, presiona y mantén presionado el botón de encendido hasta que se oiga un tono y se apague la cámara.

Nota: si no usas la cámara por un periodo prolongado, esta se apaga automáticamente. Para volver a prenderla, simplemente presiona el botón de encendido.

(ENG) Taking a Picture (FR) Prendre une photo
(ESP) Tomar una foto

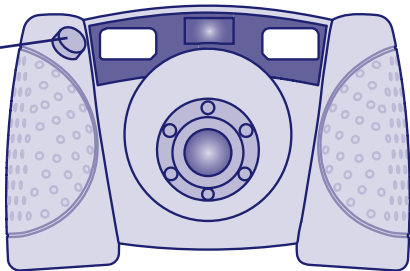
- (ENG) Shutter Button
(FR) Déclencheur
(ESP) Botón de obturador



- (ENG) • Have your child look through the viewfinder or look at the LCD screen to line up a picture.
• While holding the camera steady, press the shutter button on the front of the camera to take a picture. Listen for a “shutter sound” and the camera  appears on the LCD screen.
• The picture you just took will stay on the LCD screen for a few seconds so you can make sure you “got the shot.”
Hint: A number appears in the lower part of the LCD screen to indicate the number of pictures taken.
- (FR) • Demander à l'enfant de regarder dans le viseur ou de regarder l'écran pour bien cadrer l'image.
• En tenant bien l'appareil photo pour qu'il ne bouge pas, l'enfant doit appuyer sur le déclencheur à l'avant de l'appareil pour prendre une photo. Un son de « déclenchement » est émis et un appareil photo  apparaît à l'écran.
• La photo qui vient d'être prise reste à l'écran quelques secondes pour permettre à l'enfant de s'assurer de sa qualité.
Remarque : Le chiffre apparaissant dans la partie inférieure de l'écran indique le nombre de photos prises.

(ENG) Taking a Picture (FR) Prendre une photo
(ESP) Tomar una foto

- (ESP) • Haz que el niño vea por el visor o en la pantalla LCD para alinear una foto.
- Mientras sujetas la cámara sin moverte, presiona el obturador en el frente de la cámara para tomar una foto. Se oirá un sonido y aparecerá en la pantalla LCD la cámara .
- La foto que se acaba de tomar permanecerá por unos segundos en la pantalla LCD para que verifiques que "salió la foto".

Nota: en la parte inferior de la pantalla LCD aparece un número que indica cuántas fotos se han tomado.



(ENG) Using the Flash (FR) Utilisation du flash
(ESP) Usar el flash

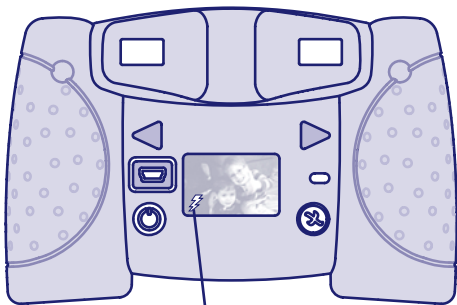

(ENG) Flash Indicator

(FR) Indicateur de flash

(ESP) Indicador del flash

(ENG) • If you are taking pictures in low light (dim light) and the flash is required, the flash will operate automatically. A lightning bolt ⚡ appears on the LCD screen and blinks until the flash is ready.

• While holding the camera steady, press the shutter button to take a picture.

Hint: The flash works best when your picture subject is about 1,22 m - 2,23 m (4 ft. - 7,5 ft.) from the camera.

• When the batteries are getting weak, the flash will not fully charge and the no flash lightning bolt ⚡ appears on the LCD screen. It's time for an adult to change the "AA" (LR6) batteries, see page 10.

(ENG) Using the Flash (FR) Utilisation du flash
(ESP) Usar el flash

- (FR) • Si l'enfant prend des photos dans un endroit peu éclairé (lumière faible) et que le flash est nécessaire, il se déclenche automatiquement. Un éclair ⚡ apparaît à l'écran à cristaux liquides et il clignote jusqu'à ce que le flash soit prêt.
 - En tenant bien l'appareil photo, appuyer sur le déclencheur pour prendre une photo.
- Remarque :** Le flash donne de meilleurs résultats quand l'objet photographié se trouve à une distance d'environ 1,22 m à 2,23 m.
 - Quand les piles faiblissent, le flash ne se charge pas complètement et une icône de flash non fonctionnel ✖ apparaît à l'écran à cristaux liquides. Un adulte doit remplacer les piles AA (LR6). (Voir la page 10.)
- (ESP) • Si vas a tomar fotos con poca luz (luz tenue) para las que se requiere el flash, este se activará automáticamente. Aparecerá un rayo ⚡ en la pantalla LCD y centelleará hasta que el flash esté cargado.
 - Mientras sujetas la cámara sin moverte, presiona el obturador para tomar una foto.
- Nota:** el flash da mejores resultados si el objetivo está a aproximadamente 1,22 m – 2,23 m de la cámara.
 - Si las pilas están gastadas, el flash no se cargará por completo y aparecerá en la pantalla LCD un símbolo de rayo con una raya atravesada ✖. Significa que es hora de sustituir las pilas "AA" (LR6). Ver la página 10.

(ENG) Reviewing Pictures (FR) Visionner les photos
(ESP) Ver fotos

- (ENG) Image Back Button
- (FR) Bouton photo précédente
- (ESP) Botón Foto anterior

- (ENG) Image Forward Button
- (FR) Bouton photo suivante
- (ESP) Botón Foto siguiente



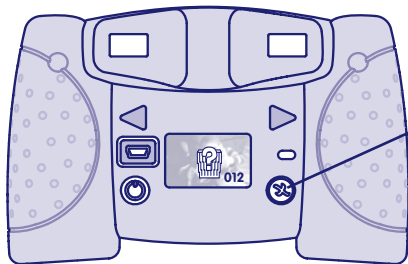

- (ENG) • Press the image forward or image back buttons to review the pictures you have taken.
 - When you are finished reviewing, the camera switches back to normal picture taking mode in a few seconds.
- (FR) • Appuyer sur les boutons photo précédente ou photo suivante pour visionner les photos prises.
 - Quand toutes les photos ont été visionnées, l'appareil photo revient en mode de prise de photos en quelques secondes.
- (ESP) • Presiona los botones Foto siguiente o Foto anterior para ver las fotos tomadas.
 - Después de acabar de ver las fotos, la cámara cambia a la modalidad de tomar fotos en unos segundos.

(ENG) Deleting Pictures (FR) Supprimer des photos
(ESP) Borrar fotos



- (ENG) Image Delete Button
(FR) Bouton de suppression de photos
(ESP) Botón Borrar foto

- (ENG) • If you decide you do not want a picture, locate it by using the image forward or back buttons.
• Press the image delete button **X**. A trash can with a question mark  appears on the LCD screen.
• If you want to delete the picture press the image delete button again.
• If you decide you do not want to delete a picture, simply wait a few seconds for the trash can to disappear.
- (FR) • Pour supprimer une photo, il faut tout d'abord la trouver à l'aide des boutons photo précédente et photo suivante.
• Une fois la photo à l'écran, appuyer sur le bouton de suppression . Une corbeille avec un point d'interrogation **X** apparaît à l'écran à cristaux liquides.
• Pour supprimer la photo, appuyer de nouveau sur le bouton de suppression.
• Si par contre la photo ne doit pas être supprimée, attendre quelques secondes, et la corbeille disparaît.
- (ESP) • Si decides que no quieres alguna foto, basta con localizarla usando los botones Foto anterior o Foto siguiente.
• Presiona el botón Borrar foto **X**. Aparece en la pantalla LCD una papelera con un signo de interrogación .
• Si deseas borrar la foto, vuelve a presionar el botón Borrar foto.
• Si decides no borrar la foto, simplemente aguarda unos segundos a que desaparezca la papelera.

(ENG) Transferring Picture to Your Computer
(FR) Transfert de photos sur un système informatique
(ESP) Transferir fotos a la computadora

(ENG) System Requirements

Operating System	OS WIN '98 and up
Hardware	Pentium Class 500 MHz processor or better
Hard Drive Space	75 MB hard drive space recommended
CD ROM	CD-R Burner for any CD burning
Input Port	USB (version 1.1 or higher)

Note: While PhotoShow™ Deluxe is not Macintosh compatible, the camera can be connected as a mountable USB device. Simply drag photos to a folder or to your desktop. Use any image editing software to manage or edit your photos.

(FR) Configuration nécessaire

Système d'exploitation.....	Windows 98 ou version ultérieure
Matériel	Processeur de classe Pentium cadencé à 500 MHz ou plus
Espace sur le disque dur	Espace disponible recommandé sur le disque dur : 75 Mo
CD ROM	Graveur de CD-R pour graver des CD au besoin
Port d'entrée.....	USB (version 1.1 ou ultérieure)

Remarque : Le logiciel PhotoShow™ Deluxe n'est pas compatible avec les systèmes Macintosh; cependant l'appareil photo peut être branché en tant que périphérique USB installable. Il suffit de glisser les photos dans un dossier ou sur le bureau de l'ordinateur. Utiliser n'importe quel logiciel d'édition d'image pour gérer et modifier les photos.

(ESP) Requisitos del sistema

Sistema operativo	WIN 98 y posterior
Hardware	Procesador Pentium de 500 MHz o superior
Espacio de disco duro	75 MB (recomendado)
CD ROM	Grabador CD-R para grabar CDs
Puerto de entrada.....	USB (versión 1.1 o posterior)

Nota: si bien PhotoShow™ Deluxe no es compatible con Macintosh, la cámara se puede conectar como dispositivo USB montable. Simplemente arrastra fotos a una carpeta o al escritorio. Usa cualquier software para retocar imágenes para administrar o retocar las fotos.

(ENG) Installing PhotoShow™ Deluxe Software
(FR) Installation du logiciel PhotoShow™ Deluxe
(ESP) Instalar el software PhotoShow™ Deluxe

(ENG) **Note:** Your Kid Tough™ Digital Camera includes PhotoShow™ Deluxe Software to view, manage or edit your digital pictures. If you already have image viewing/editing/managing software installed on your computer, you do not need to use PhotoShow™ Deluxe Software.

(FR) **Remarque :** Mon premier appareil photo numérique comprend le logiciel PhotoShow™ Deluxe pour visionner, gérer ou éditer des photos numériques. Si le système informatique est déjà équipé d'un logiciel de visionnement, d'édition ou de gestion d'images, il n'est pas nécessaire d'utiliser le logiciel PhotoShow™ Deluxe.

(ESP) **Nota:** La cámara digital viene con el software PhotoShow™ Deluxe para ver, administrar o retocar fotos digitales. Si la computadora ya tiene instalado otro software para ver/retocar/administrar fotos, no es necesario usar el software PhotoShow™ Deluxe.

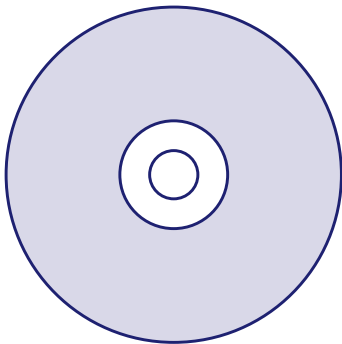

- (ENG) • Insert the PhotoShow™ Deluxe CD into the CD-ROM drive of your computer.
 - The software installer launches automatically. Follow the on-screen instructions to complete the installation.
- (FR) • Insérer le CD du logiciel PhotoShow™ Deluxe dans le lecteur de CD-ROM du système informatique.
 - L'installation du logiciel est automatiquement lancée. Suivre les instructions à l'écran pour procéder à l'installation.
- (ESP) • Inserta el CD PhotoShow™ Deluxe en la unidad de CD-ROM del equipo.
 - Se iniciará automáticamente el programa de instalación del software. Sigue las instrucciones en pantalla para completar la instalación.

ENG Connecting Your Camera to Your Computer
FR Brancher l'appareil photo sur le système informatique
ESP Conectar la cámara a la computadora

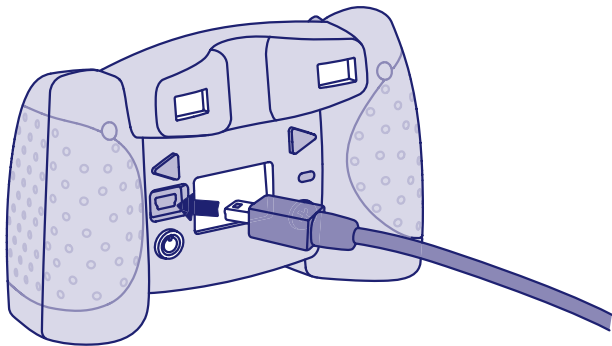

- ENG** • Insert the USB cord (smaller end) into the USB port on your camera.
- FR** • Brancher le câble USB (plus petite extrémité) sur le port USB de l'appareil photo.
- ESP** • Introduce el cable USB (extremo pequeño) en el puerto USB de la cámara.



(ENG) Connecting Your Camera to Your Computer
(FR) Brancher l'appareil photo sur le système informatique
(ESP) Conectar la cámara a la computadora

- (ENG) • Insert the larger end of the USB cord into a USB port on your computer, generally marked with this symbol  .
• The camera turns on automatically and USB appears on the LCD screen  .

Note: Do not disconnect the camera or computer while pictures are importing.

- (FR) • Brancher l'extrémité la plus large du câble USB sur le port USB du système informatique; ce port est habituellement identifié par le symbole  .
• L'appareil photo s'allume automatiquement et le symbole USB apparaît à l'écran  .

Remarque : Ne pas débrancher l'appareil ou le système informatique pendant l'importation des photos.

- (ESP) • Inserta el extremo grande del cable USB en un puerto USB en la computadora; por lo general, están rotulados con este símbolo  .
• La cámara se prende automáticamente y aparece en la pantalla LCD 'USB'  .

Nota: no desconectar la cámara ni la computadora durante la transferencia de fotos.



- (ENG) Connection Indicator
(FR) Indicateur de branchement
(ESP) Indicador de conexión

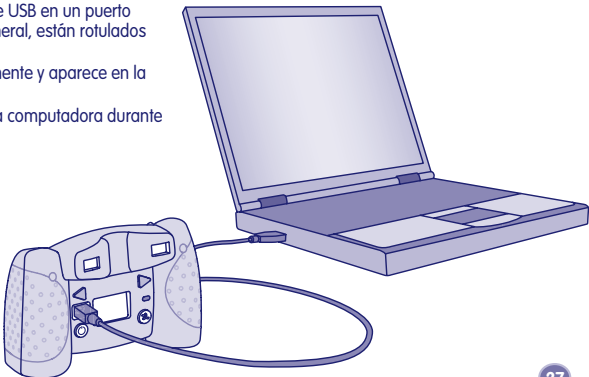

(ENG) Importing Your Photos (FR) Importer des photos
(ESP) Importar fotos



(ENG) Manage Button

- (ENG) • Double click the PhotoShow™ Deluxe shortcut on your desktop to launch the software.
- Double click the Manage button.

(ENG) Importing Your Photos (FR) Importer des photos
(ESP) Importar fotos



(FR) Bouton « Manage » (gestion)

- (FR) • Double-cliquer sur le raccourci PhotoShow™ Deluxe à l'écran du système informatique pour lancer le logiciel.
- Double-cliquer sur le bouton « Manage ».

(ENG) Importing Your Photos (FR) Importer des photos
(ESP) Importar fotos



(ESP) Botón Gestionar

- (ESP) • Haz doble clic en el acceso directo de PhotoShow™ Deluxe en el escritorio para lanzar el software.
- Haz doble clic en el botón Gestionar.

(ENG) Importing Your Photos (FR) Importer des photos
(ESP) Importar fotos



- (ENG) • Select the Removable Disk (E:) option from the Cameras and Memory Cards menu and the photos on your camera will import (transfer) into the software (on your computer).

(ENG) Importing Your Photos (FR) Importer des photos
(ESP) Importar fotos

(FR) Sélectionner



- (FR) • Sélectionner le disque amovible (E:) dans le menu « Cameras and Memory Cards » (cartes de mémoire et appareil photo), et les photos stockées dans l'appareil photo seront importées dans le logiciel (du système informatique).

(ENG) Importing Your Photos (FR) Importer des photos
(ESP) Importar fotos

(ESP) Seleccionar

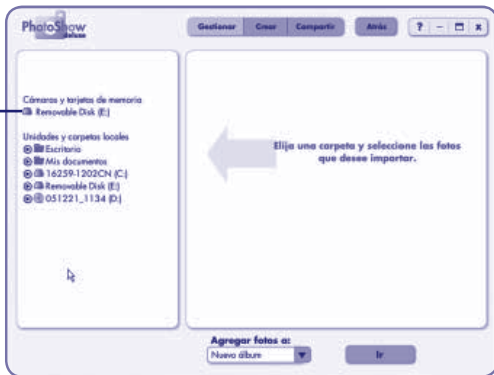

- (ESP) • Selecciona la opción de disco extraíble (E:) del menú Cámaras y tarjetas de memoria para que las fotos de la cámara se descarguen (transferan) en el software (en la computadora).

(ENG) Importing Your Photos (FR) Importer des photos
(ESP) Importar fotos



- (ENG) • Click the “select all” button on the top menu to import **all** photos. Or, to select some, click the checkbox in the lower right corner of the images you want to import.
- Click the “Go” button to proceed.

(ENG) Importing Your Photos (FR) Importer des photos
(ESP) Importar fotos

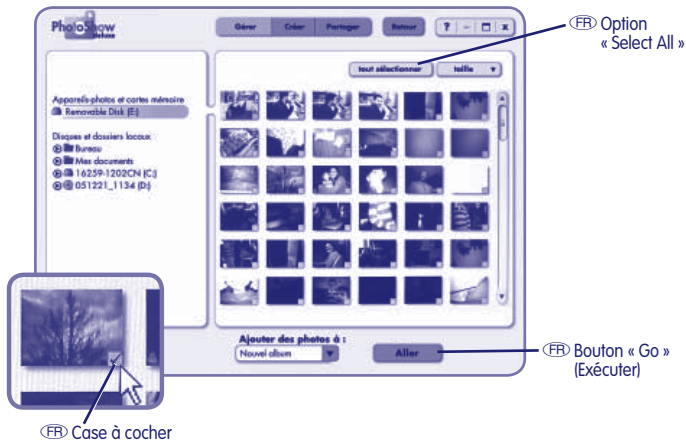

- (FR) • Cliquer sur l'option « Select all » dans le menu du haut pour importer **toutes** les photos. Ou, pour n'en choisir que quelques-unes, cliquer sur la case à cocher dans le coin inférieur droit des photos à importer.
- Puis cliquer sur le bouton « Go » pour exécuter la commande.

(ENG) Importing Your Photos (FR) Importer des photos
(ESP) Importar fotos



- (ESP) • Haz clic en el botón "Seleccionar todo" en el menú de hasta arriba para importar **todas** las fotos. O bien, para seleccionar solo algunas fotos, haz clic en el cuadro de verificación en la esquina inferior derecha de las fotos deseadas.
- Haz clic en el botón "Ir" para proceder.

(ENG) Importing Your Photos (FR) Importer des photos
(ESP) Importar fotos

(ENG) Type Album Name Here

Album Info

Album Name
Winter Photos

Group: My Albums **Album Date** 3/30/2005

Starring

Comments & Keywords
friends, family, trees

Rename photos in album
(Winter Photos01.jpg, Winter Photos02.jpg, ...)

Winter Photos

OK Cancel

(ENG) Type Comments or Keywords Here

- (ENG) • Name your album and enter any comment or keywords you'd like.
- Your new album will now appear in your list of albums. You can edit, share or watch a slideshow of the pictures in your album.

(ENG) Importing Your Photos (FR) Importer des photos
(ESP) Importar fotos

(FR) Taper le nom de l'album ici



The screenshot shows a form for creating a new album. On the left, there is a square icon placeholder with a blue-tinted image of trees and a button labeled "Changer l'icône". The main form area is titled "Infos sur l'album" and contains the following fields: "Nom de l'album :" with the text "Photos d'hiver" entered; "Groupe :" with a dropdown menu set to "My Albums"; "Date de l'album" with a date selection field showing "//"; "Avec" with an empty text field; "Commentaires et mots-clés" with the text "amis, famille, arbres" entered; and "Renommez les photos de l'album" which is checked, with a sub-field containing "Photos d'hiver" and a list of files "Photos d'hiver-1.jpg, Photos d'hiver-2.jpg, ...". At the bottom right are "OK" and "Annuler" buttons. A mouse cursor is visible near the bottom left of the form.

(FR) Taper des commentaires ou des mots clés ici

- (FR) • Nommer l'album et taper tout commentaire ou mot clé voulu.
- Le nouvel album apparaît maintenant dans la liste des albums. Il est possible d'éditer, de partager ou de regarder un diaporama des photos de l'album.

(ENG) Importing Your Photos (FR) Importer des photos
(ESP) Importar fotos

(ESP) Escribe aquí el nombre del álbum



The screenshot shows a form titled "Información del álbum" (Album Information). On the left is a square thumbnail of a winter landscape with a button labeled "Cambiar icono" (Change icon). The form fields are: "Nombre del álbum" (Album name) with the text "fotos de invierno" (winter photos); "Grupo:" (Group) with a dropdown menu showing "My Albums"; "Fecha del álbum" (Album date) with a date picker icon; "Protagonista" (Main character) with an empty text field; "Comentarios y palabras clave" (Comments and keywords) with the text "amigos, familia, árboles" (friends, family, trees); a checked checkbox "Cambiar el nombre de las fotos en el álbum" (Change photo names in album) with a sub-label "fotos de invierno-1 [pg. fotos de invierno-2 [pg. ...]"; and a text field containing "fotos de invierno". At the bottom are "Aceptar" (Accept) and "Cancelar" (Cancel) buttons. Two blue arrows point from external text to the "Nombre del álbum" field and the "Comentarios y palabras clave" field.

(ESP) Escribe aquí
comentarios
o palabras clave

- (ESP) • Nombra el álbum y escribe cualquier comentario o palabra clave deseada.
- El nuevo álbum aparecerá en la lista de álbumes. Podrás retocar, compartir o ver una presentación de las fotos en el álbum.

(ENG) Hand Tool

(FR) Curseur main

(ESP) Herramienta Mano



- (ENG) • To edit a photo in your album, move the hand tool over the photo you would like to edit. A small menu box “pops up” with six options:



Edit



Print



Rotate Clockwise



E-mail



Rotate Counter-clockwise



Delete

- Click edit  to make changes to your picture.

- (FR) • Pour éditer une photo de l'album, faire glisser le curseur main sur la photo à éditer. Une petite boîte de six options apparaît à l'écran :



Édition



Impression



Rotation vers la droite



Courrier électronique



Rotation vers la gauche



Suppression

- Cliquer sur l'option d'édition  pour modifier la photo.

- (ESP) • Para retocar una foto del álbum, mueve la herramienta Mano sobre la foto que quieres retocar. Aparecerá un pequeño cuadro de menú con seis opciones:



Retocar



Imprimir



Girar a la derecha



Enviar



Girar a la izquierda



Borrar

- Haz clic en Retocar  para hacerle cambios a la imagen.

(ENG) Using PhotoShow™ Deluxe (FR) Utiliser le logiciel PhotoShow™ Deluxe
(ESP) Usar PhotoShow™ Deluxe



- (ENG) • A new window opens with several adjustment tools to change your picture. You can: crop, add text, fix red-eye and more!
Hint: For further information and tips on use of these or any features in PhotoShow™ Deluxe, click ? near the top of the screen.



- (FR) • Une nouvelle fenêtre s'ouvre contenant plusieurs outils pour modifier la photo. Il est possible de : rogner, d'ajouter du texte, de corriger les yeux rouges, et bien plus encore!

Remarque : Pour en savoir plus et pour obtenir des conseils sur l'utilisation de ces fonctions ou de n'importe quelle fonction offerte par PhotoShow™ Deluxe, cliquer sur ? dans le haut de l'écran.

(ENG) Using PhotoShow™ Deluxe (FR) Utiliser le logiciel PhotoShow™ Deluxe
(ESP) Usar PhotoShow™ Deluxe



- (ESP) • Se abrirá una nueva ventana con varias herramientas de ajuste para modificar la imagen. Podrás recortar, agregar texto, eliminar el efecto de ojos rojos y más.

Nota: para mayor información y consejos sobre cómo usar estas herramientas o cualquiera de las opciones de PhotoShow™ Deluxe, haz clic en ? cerca de la parte de arriba de la pantalla.

(ENG) Exiting PhotoShow™ Deluxe (FR) Quitter le logiciel PhotoShow™ Deluxe
(ESP) Salir de PhotoShow™ Deluxe

(ENG) Close Window



(ENG) • To exit PhotoShow™ Deluxe, click close window **X** at the top of the window.

(ENG) Exiting PhotoShow™ Deluxe (FR) Quitter le logiciel PhotoShow™ Deluxe
(ESP) Salir de PhotoShow™ Deluxe

(FR) Fermer la fenêtre



(FR) • Pour quitter PhotoShow™ Deluxe, cliquer sur X dans le haut de la fenêtre.

(ENG) Exiting PhotoShow™ Deluxe (FR) Quitter le logiciel PhotoShow™ Deluxe
(ESP) Salir de PhotoShow™ Deluxe



(ESP) Cerrar ventana

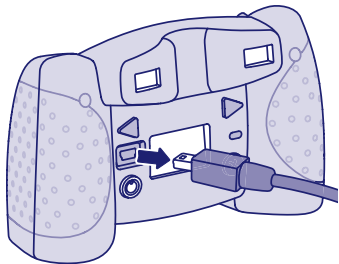

(ESP) • Para salir de PhotoShow™ Deluxe, haz clic en Cerrar ventana X en la parte de arriba de la ventana.

(ENG) Disconnecting Your Camera (FR) Débrancher l'appareil photo
(ESP) Desconectar la cámara



- (ENG) • To disconnect your camera, click "eject disk"  on your computer's task bar.
- Select the "USB Mass Storage Device" (your camera) and click "stop."
- Click "OK" to confirm.
- A message will appear on your computer screen advising you to remove your device (camera).
- Unplug the USB cord from your computer, then your camera. The camera shuts off automatically.
- (FR) • Pour débrancher l'appareil photo, cliquer sur « Eject disk »  (Éjection du disque) dans la barre des tâches du système informatique.
- Sélectionner « USB Mass Storage Device » (Périphérique de stockage de masse USB) et cliquer sur « Stop » (Arrêter).
- Cliquer sur « OK » pour confirmer.
- Un message apparaît à l'écran du système informatique demandant de débrancher l'appareil (ici, l'appareil photo).
- Débrancher le câble USB du système informatique, puis de l'appareil photo. L'appareil photo s'éteint automatiquement.
- (ESP) • Para desconectar la cámara, haz clic en "expulsar disco"  en la barra de tareas de la computadora.
- Selecciona el "dispositivo de almacenamiento en masa USB" (la cámara) y haz clic en "detener".
- Haz clic en "Aceptar" para confirmar.
- Aparecerá un mensaje en la computadora indicando que desconectes el dispositivo (cámara).
- Desenchufa el cable USB de la computadora y, luego, de la cámara. La cámara se apagará automáticamente.

ENG Using an Optional SD Card **FR Utiliser une carte SD (optionnelle)**
ESP Usar una tarjeta SD opcional

- ENG** Add an optional SD card (not included and sold separately) to store more pictures on your camera.
- FR** Ajouter une carte SD (non incluse et vendue séparément) pour stocker plus de photos dans l'appareil photo.
- ESP** Agrega una tarjeta SD opcional (no incluida; se vende por separado) para guardar más fotos en la cámara.

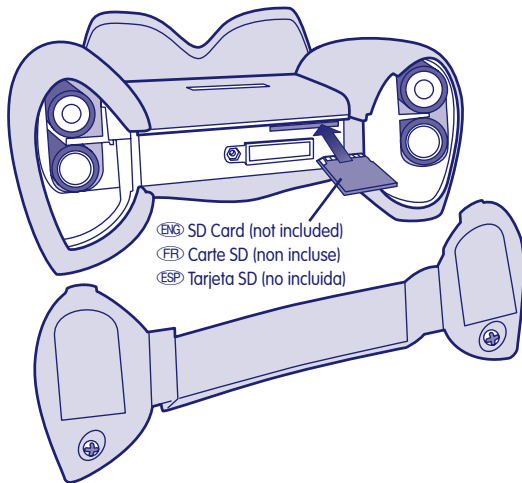

(ENG) Using an Optional SD Card (FR) Utiliser une carte SD (optionnelle)

(ESP) Usar una tarjeta SD opcional

- (ENG) • Make sure the camera is turned off.
 - Loosen the screws in the battery compartment door. Remove the battery compartment door.
 - Gently insert an SD card into the slot in the camera bottom, as shown. Gently press the SD card down. **You will feel a click when the SD card is in place.**

Note: The card will fit one way. Please insert the card carefully.

 - Replace the battery compartment door and tighten the screws.
 - When you turn the camera back on, the card  will appear on the LCD screen.
 - To remove the SD card, gently press the end of the card and it will “pop” out.
- (FR) • S'assurer que l'appareil photo est éteint.
 - Dévisser les vis du couvercle du compartiment des piles. Retirer le couvercle.
 - Insérer délicatement une carte SD dans la fente sur le dessous de l'appareil photo, comme illustré. Pousser légèrement la carte vers le bas. **Un clic est émis quand la carte SD est en bonne position.**

Remarque : La carte ne peut être insérée que d'une seule façon. L'insérer délicatement.

 - Remettre le couvercle en place et serrer les vis.
 - Quand l'appareil est allumé de nouveau, l'icône de carte  apparaît à l'écran.
 - Pour retirer la carte SD, appuyer délicatement sur son extrémité pour qu'elle soit éjectée automatiquement.
- (ESP) • Asegúrate de que la cámara esté apagada.
 - Desenrosca los tornillos de la tapa del compartimento de pilas y retira la tapa.
 - Inserta cuidadosamente una tarjeta SD en la ranura en la parte de abajo de la cámara, como se muestra. Presiona suavemente hacia abajo la tarjeta SD. **Se oirá un clic cuando la tarjeta SD encaje en su lugar.**

Nota: la tarjeta solo cabe de un lado. Si no encaja en la ranura, no la forces. Voltéala e insértala nuevamente en la ranura.

 - Cierra la tapa del compartimento de pilas y ajusta los tornillos.
 - Cuando vuelvas a prender la cámara, aparecerá la tarjeta  en la pantalla LCD.
 - Para sacar la tarjeta SD, presiona cuidadosamente el extremo de la tarjeta y esta se expulsará de la ranura.

(ENG) Using an Optional SD Card (FR) Utiliser une carte SD (optionnelle)

(ESP) Usar una tarjeta SD opcional

- (ENG) Your Kid Tough™ Digital Camera has an internal memory that stores approximately 60 pictures. If you'd like to be able to take and store more than 60 pictures, we recommend purchasing and using an SD card (sold separately and not included). Here is the approximate image storage capacity with typical SD cards:
- (FR) La mémoire interne de Mon premier appareil photo numérique permet de stocker environ 60 photos. Pour prendre et stocker plus de 60 photos, il est recommandé d'acheter et d'utiliser une carte SD (vendue séparément et non incluse). Voici la capacité de stockage approximative des cartes SD standard :
- (ESP) La cámara digital tiene una memoria interna que guarda aproximadamente 60 fotos. Si quieres tomar y guardar más de 60 fotos, se recomienda comprar y usar una tarjeta SD (se vende por separado; no está incluida). A continuación se presenta la capacidad de almacenamiento aproximada con tarjetas SD común y corrientes:

(ENG)

8 MB.....	68 pictures
16 MB.....	136 pictures
32 MB	272 pictures
64 MB	544 pictures
128 MB.....	1088 pictures
256 MB	2176 pictures
512 MB.....	4352 pictures
1 GB	8500 pictures

(FR)

8 Mo.....	68 photos
16 Mo.....	136 photos
32 Mo	272 photos
64 Mo	544 photos
128 Mo.....	1088 photos
256 Mo	2176 photos
512 Mo.....	4352 photos
1 Go	8500 photos

(ESP)

8 MB.....	68 fotos
16 MB.....	136 fotos
32 MB	272 fotos
64 MB	544 fotos
128 MB.....	1088 fotos
256 MB	2176 fotos
512 MB.....	4352 fotos
1 GB	8500 fotos

(ENG) Using an Optional SD Card **(FR) Utiliser une carte SD (optionnelle)**

(ESP) Usar una tarjeta SD opcional

(ENG) Notes:

- If you use your Kid Tough™ Digital Camera with an SD card (sold separately and not included), pictures already stored in your camera's memory are not visible. To see them again, simply remove the SD card.
- When using an SD card from another camera, pictures already on the SD card may be lost when inserted into the Kid Tough™ Digital Camera. We recommend using a new SD card with this camera.

(FR) Remarques :

- Quand on utilise Mon premier appareil photo numérique avec une carte SD (vendue séparément et non incluse), les photos préalablement stockées dans la mémoire ne peuvent être visionnées. Pour les voir, il faut retirer la carte SD.
- Si une carte SD d'un autre appareil photo est utilisée, les photos stockées sur la carte peuvent disparaître quand la carte est insérée dans l'appareil photo. Il est recommandé d'utiliser une nouvelle carte SD avec cet appareil.



(ESP) Notas:

- Si usas una tarjeta SD (se vende por separado; no incluida) con tu cámara digital, las fotos que ya están en la memoria de la cámara no estarán visibles. Para verlas, simplemente saca la tarjeta SD.
- Si usas una tarjeta SD de otra cámara, quizá se pierdan las fotos incluidas en dicha tarjeta SD al insertarla en Mi Primera Cámara Digital. Se recomienda usar una nueva tarjeta SD con esta cámara.

- Ⓞ • Keep water, sand and dirt off of the camera.
 - Keep the camera away from direct sunlight and excessive heat.
 - Wipe the camera with a soft, clean cloth. Do not immerse this toy.
 - This camera has no consumer serviceable parts. Please do not take this toy apart.
 - Do not drop the camera on a hard surface.
- Ⓞ • Garder l'appareil photo éloigné de l'eau, du sable et des saletés.
 - Le conserver à l'abri des rayons directs du soleil et de la chaleur excessive.
 - Essuyer la surface du produit avec un linge doux et propre. Ne pas plonger l'appareil dans l'eau.
 - Cet appareil photo ne comprend pas de pièces remplaçables. Ne pas le démonter.
 - Ne pas laisser tomber ce produit sur une surface dure.
- Ⓞ • Mantén la cámara libre de agua, arena y tierra.
 - Mantén la cámara alejada de contacto directo solar y calor excesivo.
 - Pásale a la cámara un paño limpio, seco. No sumerjas la cámara.
 - Esta cámara no posee piezas recambiables, por lo que no debes desmontarla bajo ningún concepto, ya que podría estropearse.
 - No dejes caer la cámara sobre superficies duras.



- Ⓞ This Class B digital apparatus complies with Canadian ICES-003.
- Ⓞ Cet appareil numérique de la classe B est conforme à la norme NMB-003 du Canada.

ENG Troubleshooting

Problem	Cause	Solution
Camera will not take pictures	Batteries are weak or exhausted 	Replace the batteries in the camera with four, new "AA" (LR6) alkaline batteries.
	Camera is turned off	Press the power button on the back of the camera to turn it on.
	Camera memory or SD card is full of images  appears on the LCD screen	Download images to your computer or use the delete button on the camera to remove some of them.
Photos too dark	Flash does not work because batteries are weak or exhausted	Replace the batteries in the camera with four, new "AA" (LR6) alkaline batteries.
	You are out of the range of the flash	The range of the flash is from about 1,22 m - 2,23 m (4 ft. - 7,5 ft.).
Photos too bright	You are too close to your subject	Back up – the range of the flash is from about 1,22 m - 2,23 m (4 ft. - 7,5 ft.).
Flash takes too long to recharge	Batteries are weak or exhausted	Replace the batteries in the camera with four, new "AA" (LR6) alkaline batteries.



ENG Troubleshooting

Problem	Cause	Solution
Photos are blurry	Lens may be dirty or smudged	Clean the lens with a soft cloth.
	Camera moved when picture was taken	Try to keep the camera steady when you take pictures.
	Flash may not have been charged	Wait for flash to fully charge before you take a picture  .
	You are too close to your subject	Back up – the focus range is from about 1,22 m (4 ft.) – infinity.
Can not transfer pictures to the computer	PhotoShow™ Deluxe software is not installed	Insert PhotoShow™ Deluxe CD into the CD-ROM drive of your computer and install the software.
	USB cord may not be properly connected	Check cord connections on both your camera and your computer.
Camera is not recognizing SD card (not included, sold separately)	SD card is corrupted or not certified	Use only certified SD cards.
Pictures on my camera were gone after changing “AA” (LR6) batteries	CR-2032 button cell battery is weak or exhausted	Replace the CR-2032 button cell battery.

Problème	Cause	Solution
L'appareil photo ne prend pas de photos	Les piles sont faibles ou à plat 	Remplacer les piles de l'appareil photo par quatre piles alcalines AA (LR6) neuves.
	L'appareil photo n'est pas allumé	Appuyer sur le bouton d'alimentation à l'arrière de l'appareil photo pour l'allumer.
	La mémoire de l'appareil photo ou de la carte SD est pleine, et l'icône  apparaît à l'écran	Télécharger des photos sur un système informatique ou utiliser le bouton de suppression de l'appareil photo pour en supprimer quelques-unes.
Les photos sont trop foncées	Le flash ne fonctionne pas parce que les piles sont faibles ou à plat	Remplacer les piles de l'appareil photo par quatre piles alcalines AA (LR6) neuves.
	L'objet photographié est hors de portée du flash	La portée du flash est d'environ 1,22 m à 2,23 m.
Les photos sont surexposées	L'objet photographié est trop près	Reculer – La portée du flash est d'environ 1,22 m à 2,23 m.
Le flash prend beaucoup de temps à se recharger	Les piles sont faibles ou à plat	Remplacer les piles de l'appareil photo par quatre piles alcalines AA (LR6) neuves.

Problème	Cause	Solution
Les photos sont floues	L'objectif est peut-être sale	Nettoyer l'objectif avec un linge doux.
	L'appareil a bougé quand la photo a été prise	Il ne faut pas bouger quand on prend une photo
	Le flash n'était peut-être pas chargé	Attendre que le flash soit complètement chargé avant de prendre une photo  .
	L'objet photographié est trop près	Reculer – La plage de focales est d'environ 1,22 m à l'infini.
Il est impossible de transférer des photos sur le système informatique	Le logiciel PhotoShow™ Deluxe n'est pas installé	Insérer le CD de PhotoShow™ Deluxe dans le lecteur de CD-ROM du système informatique et installer le logiciel.
	Le câble USB n'est peut-être pas branché correctement	Vérifier les branchements du câble sur l'appareil photo et sur le système informatique.
L'appareil ne reconnaît pas la carte SD (non fournie et vendue séparément)	La carte est corrompue ou non certifiée	Utiliser seulement des cartes SD certifiées.
Les photos qui étaient dans l'appareil photo ont disparu après que les piles AA (LR6) ont été remplacées	La pile-bouton CR-2032 est faible ou à plat	Remplacer la pile bouton (CR-2032).

ESP Solución de problemas

Problema	Causa	Solución
La cámara no toma fotos	Las pilas están gastadas 	Sustituye las pilas de la cámara por cuatro nuevas pilas alcalinas tipo 4 x "AA" (LR6) x 1,5V.
	La cámara está apagada	Presiona el botón de encendido en la parte de atrás de la cámara para prenderla.
	La memoria de la cámara o tarjeta SD está llena de fotos.  aparece en la pantalla LCD	Descarga las fotos a la computadora o usa el botón Borrar de la cámara para eliminar algunas fotos.
Las fotos salen muy oscuras	El flash no funciona porque las pilas están gastadas	Sustituye las pilas de la cámara por cuatro nuevas pilas alcalinas tipo 4 x "AA" (LR6) x 1,5V.
	Estás fuera del alcance del flash	El alcance del flash es de aproximadamente 1,22 m a 2,23 metros.
Las fotos salen sobreexpuestas	Estás demasiado cerca del objetivo	Refírate un poco. El alcance del flash es de aproximadamente 1,22 m – 2,23 metros.
El flash se demora mucho en recargar	Las pilas están gastadas	Sustituye las pilas de la cámara por cuatro nuevas pilas alcalinas tipo 4 x "AA" (LR6) x 1,5V.

ESP Solución de problemas

Problema	Causa	Solución
Las fotos salen borrosas	El lente puede estar sucio o manchado	Limpia el lente con un paño suave.
	Moviste la cámara al tomar la foto	Intenta mantener la cámara estable al tomar fotos.
	Quizá el flash no se haya cargado	Espera a que el flash se cargue por completo antes de tomar la foto  .
	Estás demasiado cerca del objetivo	Retírate un poco. El campo de enfoque es de aproximadamente 1,22 m al infinito.
Las fotos no se transfieren a la computadora	No está instalado el software PhotoShow™ Deluxe	Inserta el CD PhotoShow™ Deluxe en la unidad de CD-ROM de la computadora e instala el software.
	Quizá el cable USB no esté bien conectado	Verifica que el cable esté bien conectado tanto en la cámara como en la computadora.
La cámara no reconoce la tarjeta SD (no incluida; se vende por separado)	La tarjeta SD está corrupta o no es certificada	Usa únicamente tarjetas SD certificadas.
Se borraron las fotos de la cámara después de sustituir las pilas "AA" (LR6)	La pila de botón CR-2032 está gastada	Sustituye la pila de botón CR-2032 por una pila de botón nueva.

(ENG) Consumer Information (FR) Renseignements pour les consommateurs
(ESP) Información para el consumidor

CANADA

Questions? 1-800-432-5437. Mattel Canada Inc., 6155 Freemont Blvd., Mississauga, Ontario L5R 3W2; www.service.mattel.com.

MÉXICO

Importado y distribuido por Mattel de México, S.A. de C.V., Insurgentes Sur #3579, Torre 3, Oficina 601, Col. Tlalpan, Delegación Tlalpan, C.P. 14020, México, D.F. MME-920701-NB3. 59-05-51-00 Ext. 5206 ó 01-800-463 59-89.

CHILE

Mattel Chile, S.A., Avenida Américo Vespucio 501-B, Quilicura, Santiago, Chile.

VENEZUELA

Mattel de Venezuela, C.A., Ave. Mara, C.C. Macaracuay Plaza, Torre B, Piso 8, Colinas de la California, Caracas 1071.

ARGENTINA

Mattel Argentina, S.A., Curupayfi 1186, (1607) – Villa Adelina, Buenos Aires.

COLOMBIA

Mattel Colombia, S.A., calle 123#7-07 P.5, Bogotá.

BRASIL

Mattel do Brasil Ltda. - CNPJ : 54.558.002/0004-72 Av. Tamboré, 1400/1440 Quadra A de 02 a 03 - 06460-000 - Barueri - SP.
Atendimento ao Consumidor: SAC 0800 550780.

©2002 Simple Star™, Inc. Simple Star™, Inc. and PhotoShow™ logos are trademarks of Simple Star™, Inc. All rights reserved.

©Simple Star, Inc., 2002. Les logos Simple Star, Inc. et PhotoShow™ sont des marques de commerce de Simple Star, Inc. Tous droits réservés.

Fisher-Price, Inc., a subsidiary of Mattel, Inc., East Aurora, New York 14052, U.S.A.
©2006 Mattel, Inc. All Rights Reserved. ® and ™ designate U.S. trademarks of Mattel, Inc.

Fisher-Price, Inc., une filiale de Mattel, Inc., East Aurora, New York 14052, É.-U.
©2006 Mattel, Inc. Tous droits réservés. ® et ™ désignent des marques déposées de Mattel, Inc. aux É.-U.