



# MINECRAFT



INSTRUCTIONS • MODE D'EMPLOI • ANLEITUNG • ISTRUZIONI • GEBRUIKSAANWIJZING  
 INSTRUCCIONES • INSTRUÇÕES • INSTRUKTIONER • KÄYTTÖOHJE • BRUGSANVISNING  
 BRUKSANVISNING • INSTRUKCJA • POKYNY • NÁVOD • HASZNÁLATI ÚTMUTATÓ  
 ИНСТРУКЦИЯ • ΟΔΗΓΙΕΣ • KULLANIM KILAVUZU • التعليمات

CONTENTS • CONTIENT • INHALT • CONTENUTO • INHOUD • CONTENIDO • CONTEÚDO • INNEHÅLL • SISÄLTÖ • INDHOLD  
 INNHOLD • ZAWARTOŚĆ • OBSAH • OBSAH • TARTALOM • СОДЕРЖИМОЕ • ΠΕΡΙΕΧΟΜΕΝΑ • İÇİNDEKİLER • المحتويات

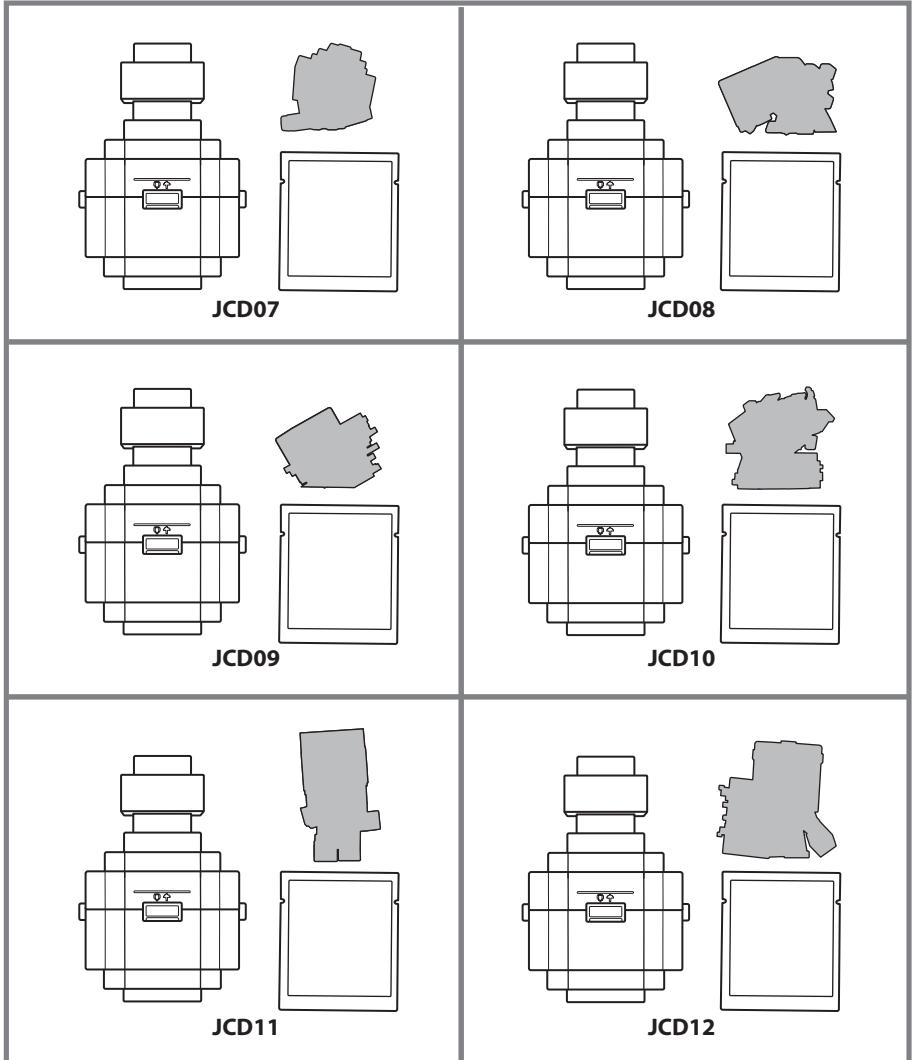

Each sold separately, subject to availability. • Tous vendus séparément. Certains produits peuvent ne pas être commercialisés. • Alle Artikel separat erhältlich. Einige Artikel werden nicht in allen Ländern vertrieben. • Ognuno in vendita separatamente secondo disponibilità. • Per stuk verkrijgbaar en niet overal leverbaar. • Se venden por separado y están sujetos a disponibilidad. • Vendidas em separado e sujeitas à disponibilidade. • Alla säljs separat så länge lagret räcker. • Kaikki lelut myydään erikseen. • Selges hver for sig og så længe lager haves. • Selges separat så langt lageret rekker. • Sprzedawane oddzielnie, w zależności od dostępności. • Každá hračka se prodává samostatně dle aktuální nabídky. • Predávajú sa samostatne podľa dostupnosti. • Minden darab külön megvásárolható a készlet erejéig. • Каждый продукт продается отдельно, в зависимости от наличия. • Το καθένα πωλείται ξεχωριστά, ανάλογα με τη διαθεσιμότητα. • Her biri ayrı olarak satılır ve stoklarla sınırlıdır. • تباع كل على حدة، وتخضع لتوفرها.

**A.** Open the lid and place the figure into the container. • Ouvrez le couvercle et placez la figurine dans le récipient. • Den Deckel öffnen und die Figur in den Behälter legen. • Apri il copercchio e inserisci il personaggio nel contenitore. • Haal het deksel eraf en plaats de figuur in de houder. • Abre la tapa y coloca la figura en el recipiente. • Abre a tampa e coloca a figura no recipiente. • Öppna locket och placera figuren i behållaren. • Avaa kansi ja aseta hahmo astiaan. • Åbn låget, og anbring figuren i beholderen. • Åpne lokket og plasser figuren i beholderen. • Zdejmij pokrywke i umieść figurkę w pojemniku. • Otvērite vāciņu un iemīstiet figurku do nāboby. • Otvorte uzvāer a vložte figurku do nāboby. • Nyisd fel a fedelet, és helyezd a figurát a tartályba. • Откройте крышку и поместите фигурку в контейнер. • Ανοίξτε το καπάκι και τοποθετήστε τη φιγούρα μέσα στο δοχείο. • Karađi aqin ve figuru kabin içine yerleştirin. • افتح الغطاء وضع الشخصية في الوعاء.

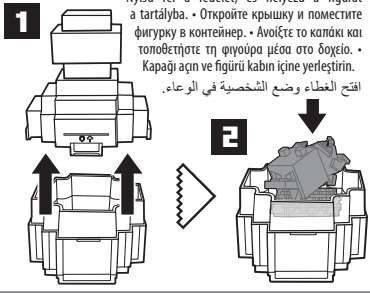

**B.** Fill lid up to the marked line with water. • Remplissez le couvercle d'eau jusqu'au repère. • Wasser in den Behälter geben. • Riempi il copercchio d'acqua fino alla linea contrassegnata. • Vul het deksel tot aan de streep met water. • Llena la tapa con agua hasta la marca. • Enche a tampa com água até à linha marcada. • Fyll locket till den markerade linjen med vatten. • Täytä kansi vedellä merkiviivaan asti. • Fyll låget op med vand til markeringsslinjen. • Fyll locket opp til merket linje med vann. • Napeljnik pokrywke wodą do wyznaczonej linii. • Naplīte vāciņu vodu po vyznačenou rīskui. • Naplňte uzvāer vodu až po vyznačenú čiaru. • Tołts fel vizel a tartályt a jelzett vonalig. • Заполните крышку водой до отметки. • Γεμίστε το καπάκι με νερό μέχρι τη γραμμή. • Karađi isareti cizgije kadar suyla doldurun. • املأ الغطاء بالماء حتى الخط المحدد.

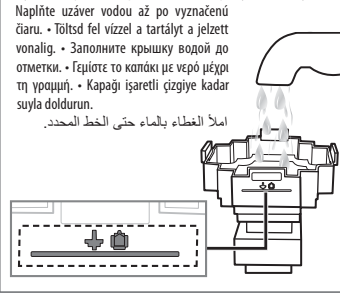

**C.** Pour water into the container. • Versez de l'eau dans le récipient. • Wasser in den Behälter geben. • Versa l'acqua nel contenitore. • Giet water in de houder. • Vierte agua en el recipiente. • Deita água no recipiente. • Häll vatten i behållaren. • Kaada vesi astiaan. • Hæld vand i beholderen. • Hell vann i beholderen. • Wlej wodę do pojemnika. • Nalijte vodu do nāboby. • Nalejte do nádoby vodu. • Ōnts vizet a tartályba. • Влейте воду в контейнер. • Pliče to vepo meōa sto doxeio. • Kabin içine su koyun. • قم بصب الماء في الوعاء.

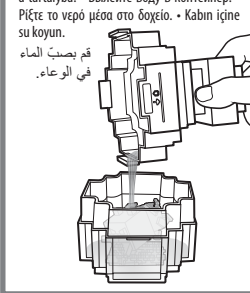

**D.** Slowly tear open the Potion Particles pack. • Déchirez doucement le paquet de Particules de potion. • Zaubertrankteilchen-Pack langsam aufreißen. • Apri lentamente il pacchetto di particelle di pozione. • Scheur de verpakking toverdrankdeeltjes voorzichtig open. • Abre lentamente el paquete de partículas de poción. • Rasga lentamente o pacote de Partículas de Poção para abrir. • Öppna långsamt förpackningen med potionspartiklar. • Reiki taikajuomahiukkasia sisältävä pakkaus varovasti auki. • Riv langsomt pakken med eliksirpartikler åben. • Riv langsomt opp trylledrikpakken. • Ostroźnie rozewrij pakiet ze „składnikami miksury”. • Pomalu roztrhněte balíček s částicemi lektvaru. • Pomaly roztrhněte balenie s částicami elixíru. • Lassen tépd fel a bájtárlészesékek csomagját. • Аккуратно откройте упаковку с частицами зелья. • Ανοίξτε προσεκτικά το πακέτο. • İksir Taneckleri paketini yavaşça yırtarak açın. • قم بفتح حزمة جزئيات الجرعة ببطء.

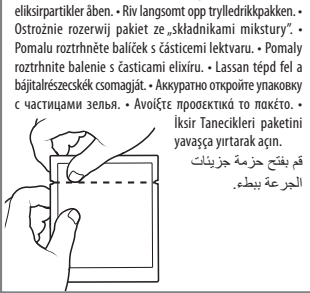

**E.** Slowly add the Potion Particles into the container. • Ajoutez lentement les particules de potion dans le récipient. • Langsam die Zaubertrankteilchen in den Behälter geben. • Aggiungi lentamente le particelle di pozione nel contenitore. • Voeg de toverdrankdeeltjes voorzichtig in de houder. • Añade lentamente las partículas de poción al recipiente. • Adicione lentamente as Partículas de Poção no recipiente. • Tillsätt långsamt brygdparkitlarna i behållaren. • Lisää taikajuomahiukkaset hitaasti astiaan. • Hæld langsomt eliksirpartiklerne i beholderen. • Hell langsomt trylledriken i beholderen. • Powoli dodaj „składniki miksury” do pojemnika. • Pomalu nasypte částice lektvaru do nádoby. • Do haldjag pomaly pridávajte částice elixíru. • Lassen tépd fel a bájtárlészesékek a tartályba. • Медленно добавьте частицы зелья в контейнер. • Προσθέτετε αργά το περιεχόμενο μέσα στο δοχείο. • İksir tanecklerini yavaşça kabin içine ekleyin. • اضع جزئيات الجرعة ببطء إلى الوعاء.

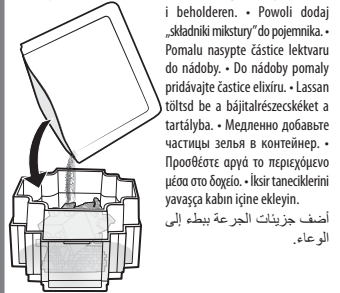

**F.** Close the lid securely. • Fermez bien le couvercle. • Den Deckel sicher verschließen. • Chiudi bene il copercchio. • Doe het deksel goed dicht. • Cierra bien la tapa. • Fecha bem a tampa. • Stäng locket ordentligt. • Sulje kansi tiiviisti. • Luk låget helt. • Lukk locket godt. • Zamknij szklenie pokrywke. • Zavriete pečlivě vāciņu. • Pevne zatvorite uzvāer. • Jól zárd le a fedelet. • Πυκνό zakroίτεe τη ρυθμύ. • Kλείστε καλά το καπάκι. • Karađi sika kapatin. • اغلق الغطاء بإحكام.



**G.** Shake the container vigorously for around 1 minute to create Slimy Brew™. • Secouez vigoureusement le récipient pendant environ 1 minute pour obtenir de la Slime. • Den Behälter etwa 1 Minute lang kräftig schütteln, um ein Slime-Gebräu herzustellen. • Scuoti energicamente il contenitore per circa 1 minuto per creare lo Slimy Brew. • Schud de houder een minuut lang krachtig om het Slijmdrankje te maken. • Agita el recipiente con energía durante aproximadamente 1 minuto para crear Slimy Brew. • Agita o recipiente com força durante cerca de 1 minuto para criar a Poção Viscosa. • Skaka behållaren ordentligt i ungefär en minut för att skapa en sljäm. • Ravista astiaa voimakkaasti noin 1 minuuttia ajan, niin saat Slimy Brew -ainetta. • Ryst beholderen grundigt i ca. 1 minut for at få den rigtige Slimy Brew. • Ryst beholderen kraftigt i rundt 1 minut for at få den rigtige Slimy Brew. • Energicznie potrząśnij pojemnikiem przez około minutę, aby stworzyć masę Slimy Brew. • Nābodu dūklādņē protpērvējate asi 1 minūti, aby se vytvořil lektvar Slimy Brew. • Nābodu intensīvie protpērvējate pēribeilē 1 minūti, aby sa vytvořil roztoķ Slimy Brew. • Rázd fel erösen a tartály körülbelül 1 percig a Slimy Brew™ létrehozásához. • Энергично потрясите контейнер в течение 1 минуты, чтобы создать слизкое зелье. • Ανακινήστε όυνάτο το δοχείο για περίπου 1 λεπτό για να δημιουργήσετε το υλικό Slimy Brew. • Slimy Brew hazırlamak için kabi yaklaşıķ 1 dakika boyunca kuvvetli bir şekilde çalkalayın. • قم برح الوعاء بقوة لمدة دقيقة تقريباً لتحضير خليط السلايم.

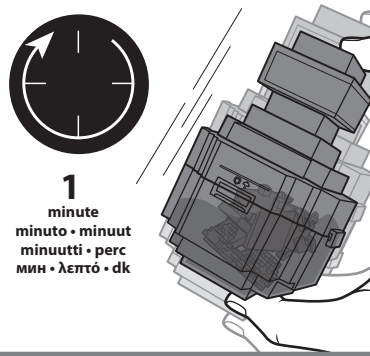

**TIP • CONSEIL • TIPP • CONSIGLIO • CONSEJO • DICA • TIPS**  
VINNKI • WSKAZÓWKA • COVET • ΣΥΜΒΟΛΗ • IPUCU • نصيحة

For best results, immediately shake the container rapidly for 60 seconds. • Pour des résultats optimaux, agitez immédiatement le récipient pendant 60 secondes, et ce de manière rapide. • Für optimale Ergebnisse den Behälter sofort 60 Sekunden lang schnell schütteln. • Per risultati ottimali, agita immediatamente il contenitore per 60 secondi. • Voor de beste resultaten moet de houder onmiddellijk gedurende 60 seconden snel worden geschud. • Para conseguir los mejores resultados, agita inmediatamente el recipiente con rapidez durante 60 segundos. • Para um melhor resultado, agita o recipiente rapidamente durante 60 segundos. • För bästa resultat ska du omedelbart skaka röret snabbt i 45 sekunder. • Parhaan tuloksen saat, kun ravistat astiaan heti voimakkaasti 60 sekunnin ajan. • Ryst beholderen hurtigt frem og tilbage i 60 sekunder for at få det bedste resultat. • For å få best mulig resultat må du umiddelbart riste beholderen raskt i 60 sekunder. • Dla uzyskania najlepszego efektu natychmiast zacznij potrząsać pojemnikiem przez 60 sekund. • Nejlepší výsledky dosáhnete, pokud budete nābodu rychle protpērvēvat po dobu 60 sekund. • Pre dosiahnutie najlepších výsledkov ihneď rýchlo protpērvējate nābodu 60 sekund. • A legjobb eredmény érdekében azonnal rázd fel a tartályt 60 másodpercen át. • Чтобы добиться наилучшего результата, немедленно начните трясти контейнер и делайте это в течение 60 секунд. • Για καλύτερα αποτελέσματα, ανακινήστε αμέσως το δοχείο γρήγορα για 60 δευτερόλεπτα. • En iyi sonucu elde etmek için kabi hemen 60 saniye boyunca hizlica çalkalayın. • للحصول على أفضل النتائج، قم برح الوعاء على الفور وبسرعة لمدة 60 ثانية.

**H.** Let the Slimy Brew™ stand for approximately 4 minutes to settle. • Laissez la Slime reposer pendant environ 4 minutes. • Das Slime-Gebräu etwa 4 Minuten lang stehen lassen, damit es sich absetzen kann. • Lascia riposare lo Slimy Brew per circa 4 minuti. • Laat het Slijmdrankje voor een goed resultaat ongeveer 4 minuten staan. • Deja que el Slimy Brew repose durante aproximadamente 4 minutos para que se asiente. • Deixa a Poção Viscosa repousar durante cerca de 4 minutos. • Låt slämjett Brew stå i ungefär 4 minuter för att komma till rätta. • Anna Slimy Brew -aineen seisoja ja lasketuua noin 4 minuuttia ajan. • Lad din Slimy Brew stå i ca. 4 minutter, så den kan sætte sig. • La Slimy Brew stå i ca. 4 minutter for at sætte seg. • Odstav pojemnik na około 4 minuty, aby masa Slimy Brew miała czas się ułożyć. • Nechte lektvar Slimy Brew odstát približne 4 minuty, aby sa usadil. • Hagyd állni a Slimy Brew-t körülbelül 4 percig, hogy leülepedjen. • Дайте Слизкому зелью постоять примерно 4 минуты, чтобы осело. • Αφήστε το να «οταθεί» για περίπου 4 λεπτά. • Slimy Brew ün hazır olması için yaklaşık 4 dakika bekleyin. • اترك خليط السلايم Slimy Brew لمدة 4 دقائق حتى يستقر.

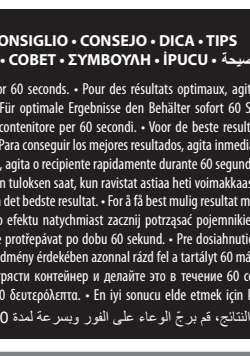

**NOTE:** Slimy Brew™ will change color. • REMARQUE: Le filtre de la Slime change de couleur. • HINWEIS: Das Slime-Gebräu wechselt die Farbe. • NOTA: Slimy Brew cambia color. • LET OP: Het Slijmdrankje verandert van kleur. • NOTA: Slimy Brew cambiará de color. • OBS! Slemmig Brew ändrar färg. • HUOMAA: Slimy Brew vaihtaa väriä. • BEMÆRK: Slimy Brew skifter farve. • MÉRK: Slimy Brew endrer farge. • UWAGA: Masa Slimy Brew zmieni kolor. • POZNÁMKA: Lektvar Slimy Brew zmeňi farvu. • POZNÁMKA: Roztoķ Slimy Brew zmeňi farbu.



**MEGJEGYZÉS:** A Slime Brew színe megváltozik. • ПРИМЕЧАНИЕ. Слизкое зелье изменит цвет. • ΣΗΜΕΙΩΣΗ: Το Slimy Brew θα αλλάξει χρώμα. • NOT: Slimy Brew renk deęiřtirir. • ملاحظة: خليط السلايم Slimy Brew سيغير لونه



**I.** Open your potion bottle to reveal your figure in a new color! • Ouvrez votre bouteille de potion pour découvrir votre figurine dans une nouvelle couleur! • Durch das Öffnen der Zaubertrankflasche kommt die Figur in einer neuen Farbe zum Vorschein! • Apri il flacon di pozione per scoprire il tuo personaggio in una nuova colorazione! • Open je toverdrankflesje en ontdek de nieuwe kleur van je figuur! • Abre tu botella de poción para descubrir el nuevo color de tu figura! • Abre o frasco de poção para revelar a figura numa nova cor! • Öppna bryggflaskan för att visa figuren i en ny färg! • Avaa taikajuomapullo, niin hahmolta on uusi väri! • Åbn din eliksirflasker for at se din figur i en ny farve. • Åpne trylledrikkeflasken for å vise figuren i en ny farge! • Otvārdz butelkei mikstūrai, aby odryķ figurķu po zmainie koloru! • Otvērite lāhev lektvaru a odhalte figurku v novē barvē! • Otvorte flāšu s eliksīom a uvidite svoju figurku v novej farbe! • Nyisd fel a bájtálos üveget, hogy megjeljenen az új színt kapott figura! • Откройте бутылочку с зельем, чтобы увидеть свою фигурку в новом цвете! • Ανοίξτε το μπουκάλι για να αποκαλύψετε τη φιγούρα σε εέ νεό χρώμα! • Figürünüzü yeni rengine ortaya çikamak için şişesini açın. • افتح عبوة الجرعة لتكشف عن شخصيتك بلون جديد!

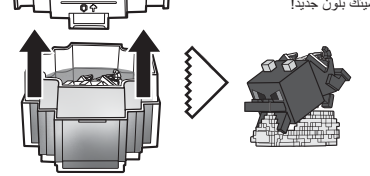

**REMARKES:**  
• La Slime n'est pas réutilisable. Se laver les mains après utilisation.  
• Ne pas conserver. Jeter à la poubelle après utilisation.  
• Ne pas jeter la Slime dans un évier, au risque d'obstruer les canalisations.

**HINWEISE:**  
• Das Slime-Gebräu ist ausschließlich für den einmaligen Gebrauch gedacht. Hände nach dem Gebrauch waschen.  
• Nicht aufbewahren. Nach dem Gebrauch im Restmüll entsorgen.  
• Das Slime-Gebräu nicht im Abfluss entsorgen, da es diesen verstopfen kann.

**NOTE:**  
• Slimy Brew é utilizável uma só volta. Lavarsi le mani dopo l'uso.  
• Non conservare. Smaltire nei rifiuti dopo l'uso.  
• Non smaltire Slimy Brew nello scarico per evitare di ostruirlo.

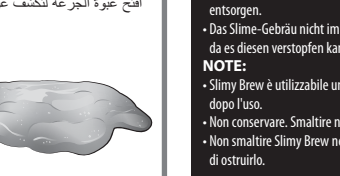

**OPMERKINGEN:**  
• Slijmdrankje is voor eenmalig gebruik. Handen wassen na gebruik.  
• Do not store. Discard in trash after use.  
• Do not dispose of the Slimy Brew™ in a drain, as it may cause clogging.

**NOTAS:**  
• A Poção Viscosa é para um solo uso. Lávate las manos después de jugar.  
• Não guardar. Eliminar no lixo após a utilização.  
• Não eliminar a Poção Viscosa pelo ralo, uma vez que pode provocar entupimentos.

**Anmärkingar:**  
• Cryo Sludge är endast avsett för engångsbruk. Tvätta händerna efter användning.  
• Spara inte. Kasser i soporna efter användning.  
• Kasser inte Cryo Sludge i avloppet eftersom det kan orsaka stopp.

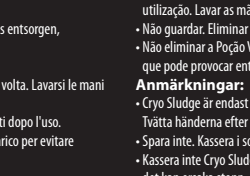

**HUOM:**  
• Slimy Brew on kertakäyttöistä. Pese kädet käytön jälkeen.  
• Älä säilytä. Heittä se roskiin käytön jälkeen.  
• Älä huuhdo Slimy Brew -ainetta viemäriin – se voi aiheuttaa tukoksia.

**BEMÆRK:**  
• Slimy Brew kan bare bruges én gang. Vask hænder efter brug.  
• Må ikke gemmes. Smides ud efter brug.  
• Hæld ikke Slimy Brew i et afløb, da det kan stoppe afløbet.

**MERKNADER:**  
• Slimy Brew kan bare brukes én gang. Vask hendene etter bruk.  
• Må ikke oppbevares. Kast etter bruk.  
• Ikke kast Slimy Brew i et sluk da det kan forårsake at sluket tettes.

**UWAGA:**  
• Slimy Brew jest do użytku jednorazowego. Umij ręce po użyciu.  
• Nie przechowuj go. Po użyciu wyrzuć do śmieci.  
• Nie wyrzucaj Slimy Brew do odpływu, bo może spowodować jego zatkanie.

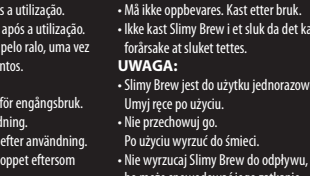

**POZNÁMKY:**  
• Lektvar Slimy Brew je určen pouze pro jednorázové použití. Po použití si umyjte ruce.  
• Ne skladujte. Po použití vyhoďte do koše.  
• Slimy Brew nevyhazujte do odtoku, protože by mohlo dojít k jeho ucpaní.

**POZNÁMKY:**  
• Roztoķ Slimy Brew slūži len na jedno použitie. Po použití si umyte ruky.  
• Neuschovávajte ho. Po použití vyhoďte do odpadkového koša.  
• Roztoķ Slimy Brew nevyhľadzte do odtoku, keďže môže zaprčiniť upchatie.

**MEGJEGYZÉS:**  
• A Slimy Brew csak egyszer használható. Használat után mosson kezet.  
• Ne tárolja. Használat után dobja ki a szemétre.  
• Ne öntsé a Slimy Brew folyadékot a lefolyóba, mert dugulást okozhat.

**PRIMECHANIA:**  
• Слизкое зелье является одноразовым. Мойте руки после использования.  
• Не предназначено для хранения.  
• Выбросите в мусорный бак после использования.  
• Не выбрасывайте Слизкое зелье в канализацию, так как это может привести к засорам.

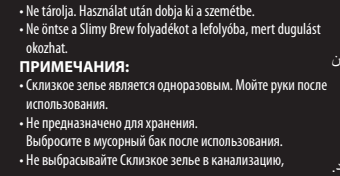

**MEGJEGYZÉS:**  
• A Slime Brew színe megváltozik. • ПРИМЕЧАНИЕ. Слизкое зелье изменит цвет. • ΣΗΜΕΙΩΣΗ: Το Slimy Brew θα αλλάξει χρώμα. • NOT: Slimy Brew renk deęiřtirir. • ملاحظة: خليط السلايم Slimy Brew سيغير لونه

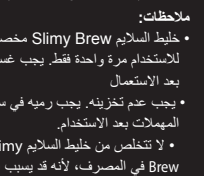

**2. TROUBLESHOOTING • GUIDE DE DÉPANNAGE • PROBLEMLÖSUNGEN • PROBLEMI E SOLUZIONI • PROBLEME OPLOSSEN  
 RESOLUCIÓN DE PROBLEMAS • RESOLUÇÃO DE PROBLEMAS • FELSÖKNING • VIANETSINTÄ • FEJLFINDING • FEILSÖKNING  
 ROZWIĄZYWANIE PROBLEMÓW • ŘEŠENÍ PROBLÉMU • RIEŠENIE PROBLÉMOV • HIBAELHÁRÍTÁS • УСТРАНЕНИЕ НЕПОЛАДОК  
 ΑΝΤΙΜΕΤΩΠΙΣΗ ΠΡΟΒΛΗΜΑΤΩΝ • SORUN GİDERME**

**استكشاف المشاكل لحلها**

**A.** If parts of the figure are still in the original color, dip the figure in water again, and then rub off the original color. • Si certaines parties de la figurine sont toujours dans la couleur d'origine, trempez-la à nouveau dans l'eau, puis frottez-la pour faire partir la couleur d'origine. • Wenn Teile der Figur noch die Originalfarbe aufweisen, die Figur erneut in Wasser tauchen und dann die Originalfarbe abreiben. • Se alcune parti del personaggio sono ancora del color originale, immergilo nuovamente in acqua e rimuovi il colore originale. • Als je figur gedeeltelijk nog de oorspronkelijke kleur heeft, doop je de figur terug in het water en wrijf je de oorspronkelijke kleur eraf. • Si hay partes de la figura que todavía conservan el color original, vuelva a sumergir la figura en agua y luego frote sobre el color original. • Se algumas partes da figura mantiverem a cor original, mergulha novamente a figura na água e, em seguida, esfregue para remover a cor original. • Om delar av figuren fortfarande har originalfärgen, doppa figuren i vatten igen och gnugga sedan originalfärgen. • Jos halmo on osittain alkuperäisen värinen, kasta se uudelleen veteen jotta hanka alkuperäinen väri pois. • Hvis dele af figuren stadig har den oprindelige farve, skal du dyppe figuren i vand igen og derefter gnide den oprindelige farve af. • Hvis dele af figuren fortsat er i den oprindelige farve, dypper du figuren i vand igen, og derefter gnir av den oprindelige farve. • Jesli niektóre fragmenty figurki nadal mają pierwotny kolor, ponownie zanurz ją w wodzie, a potem potrzyj, aby ten kolor zniknął. • Pokud některé části figurky nezmenily barvu, ponořte figurku znovu do vody a zkusťe z ní původní barvu setřít. • Ak časti figurky majú stále pôvodnú farbu, ponořte ju znovu do vody a potom pôvodnú farbu zotrite. • Na a figura egyes részei megőrizték az eredeti színt, mártsa újra vizbe a figurát, és dörzsölje le az eredeti színt. • Если некоторые части фигурки не изменили цвет, снова опустите фигурку в воду, а затем сотрите исходный цвет. • Εάν κάποια μέρη της φιγούρας έχουν ακόμα το αρχικό χρώμα, βουτήξτε τη φιγούρα ξανά εν νερό και, στη συνέχεια, τρίψτε το αρχικό χρώμα. • Figurini bazı kısımları hala orijinal rengindeyse figürü tekrar suya batırın ve orijinal rengini oğuldu kısımları ovalayın. • إذا كانت أجزاء من الشخصية لا تزال باللون الأصلي، قم بغمس الشخصية في الماء مرة أخرى، ثم افرك اللون الأصلي لإزالته.

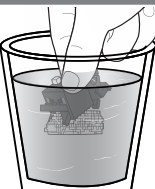

Additional cup not included. • Récipient additionnel non inclus. • Zusätzlich abgebildeter Becher nicht enthalten. • Bicchierino aggiuntivo non incluso. • Extra kopje niet inbegrepen. • Vaso adicional no incluido. • Copo adicional não incluso. • ÖVRIGA FIGURER INGÅR INTE. • Extra kopje med figurén. • Extra kopje med figurén ikke. • Naczynie na wodę nie znajduje się w zestawie. • Další šálek není součástí balení. • Další pohár nie je súčasťou balenia. • A további pohár nem része a csomagnak. • Дополнительная емкость не входит в комплект. • Δεν περιλαμβάνεται άλλο δοχείο. • Diger bardak ürüne dahil değildir. • الأكوام الإضافية غير مضمّنة.

Toinen astia ei sisälly pakkaukseen. • Ekstra kopje med figurén ikke. • Extra kopje med figurén ikke. • Naczynie na wodę nie znajduje się w zestawie. • Další šálek není součástí balení. • Další pohár nie je súčasťou balenia. • A további pohár nem része a csomagnak. • Дополнительная емкость не входит в комплект. • Δεν περιλαμβάνεται άλλο δοχείο. • Diger bardak ürüne dahil değildir. • الأكوام الإضافية غير مضمّنة.

**B.** Wash away excess Slimy Brew™ from the figure and container with water after play. • Après le jeu, lavez la figurine et le récipient avec de l'eau pour faire partir la Slime. • Nach dem Spielen überschüssiges Slime-Gebräu von der Figur und dem Behälter mit Wasser abwaschen. • Rimuovi con acqua lo Slimy Brew in eccesso dal personaggio e dal contenitore dopo il gioco. • Spjøl en alfoop alle restanten van het Slijmdrankje van de figur en de houder. • Limpia el exceso de Slimy Brew de la figura y el recipiente con agua después de jugar. • Lava o excesso de Poção Viscosa da figura e do recipiente com água após a brincadeira. • Tvätta bort överflödigt slajm från figuren och behållaren med vatten efter lek. • Pese ylimääräisen Slimy Brew pois hahmosta ja astiasta vedellä leikin jälkeen. • Vask overskydende Slimy Brew af figuren og beholderen efter leg. • Vask bort overflødig Slimy Brew fra figuren og beholderen med vann etter lek. • Po zabawy zmyj wodą resztkę zotk Slimy Brew z figurki i pojemnika. • Přebytečný lektvar Slimy Brew po hře smyjte z figurky i nádoby vodou. • Po hře umyte prebytočný roztok Slimy Brew z figurky a nádoby vodou. • Játék után mossa le a felesleges Slimy Brew folyadékot a játékgúráról és a tartályról. • При помощи воды смойте остатки Слизкого зелья с фигурки и контейнера после игры. • Σημίστε με νερό το υλικό Slimy Brew από τη φιγούρα και το δοχείο μετά το παιχνίδι. • Figur e zup izerende kalan Slimy Brew 'ü oyun sonrası yıkayın. • اغسل خليقك السليمج الزائد لإزالته عن الشخصية والوعاء بالماء بعد اللعب.

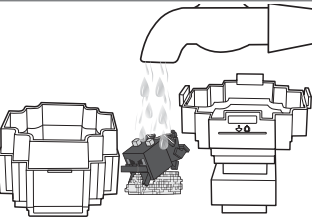

This product may stain or stick to some surfaces. Protect play area before use. If staining occurs, rinse with soap and warm water. • Ce produit peut tacher certaines surfaces ou y adhérer. Protégez la surface de jeu avant utilisation. En cas de tache, rincez au savon et à l'eau chaude. Dieses Produkt kann auf Stoffen und anderen Oberflächen Flecken hinterlassen oder auf ihnen haften. Die Spielfläche vor dem Spielen abdecken. Etwaige Flecken mit warmem Wasser und Seife auswaschen. • Il prodotto potrebbe macchiare o attaccarsi ad alcune superfici. Proteggi l'area di gioco prima dell'uso. In caso di macchie, risciacquare con sapone e acqua calda. • Dit product kan op sommige oppervlakken blijvende plakken of vlekken veroorzaken. Dek voor het spelen het speelgedeelte goed af. Als ergens vlekken in komen, spijl je deze af met zeep en warm water. • Este producto puede manchar algunas superficies e incluso adherirse a ellas. Recomendamos proteger la superficie de juego antes de empezar a jugar. Si se producen manchas, utilízala jabón y agua templada. • Este produto pode manchar ou color a algumas superfícies. Proteger a área de brincadeira antes de utilizar. Se provocar manchas, enxaguar com sabão e água morna. • Produkten kan fastna eller ge fläckar på vissa ytor. Skydda underlaget före lek. Om fläckar uppstår, skölj med tvål och varmt vatten. • Tuote saattaa taharata tai tarttua joihinkin pintoihin. Suojaa leikkialueita ennen käyttöä. Poista tarvittaessa tahat sapuunalla ja lämpimällä vedellä. • Dette produkt kan plette eller sætte sig fast på visse overflader. Beskyt legeområdet inden brug. Skyll efter med sæbe og varmt vand. • Ten produkt może zostawić plamy lub ślady na niektórych powierzchniach. Przed użyciem zabezpiecz miejsce zabawy. W przypadku wystąpienia zabrudzeń należy spłukać je ciepłą wodą z mydłem (nieodłącznie). • Tento výrobek môže zanechať škvrny na niektorých povrchoch alebo sa k nim prilepiť. Pred použitím zakryjte povrch, kde si budete hrať. Skvrny od barvy odstránite opláchnutím mydlom a teplou vodou. • Tento výrobok môže zanechať škvrny na niektorých povrchoch alebo sa na ne môže prilepiť. Pred použitím zabezpeč hrací plochu pred poškodením. V prípade znečistenia opláchni mydlom a teplou vodou. • A termék rátapadhat bizonyos felületekre, vagy fölöttégg azokra. Használat előtt gondoskodjon a játszótérrel védelemről. Ha foltozt halma, mossa se szappannal és meleg vízzel. • Данный продукт может оставлять пятна на поверхности или прилипать к ним. Перед использованием подготовьте все необходимое для защиты игровой зоны. Если пятна появились, оттирайте их в теплой воде при помощи мыла. • Το προϊόν μπορεί να λερώσει ή να κολλήσει σε ορισμένες επιφάνειες. Προστατέψτε την επιφάνεια του παιχνιδιού πριν από τη χρήση. Αν γίνει λεκέ, καθαρίστε τον με σαπούνι και ζεστό νερό. • Bu ürün bazı yüzeylere yapışabilir veya yüzeylere leke bırakabilir. Oyunaçları kullanmadan önce oyun alanını koruyunayla. Kuru leke birkakisa lekelenen yüzeyi sabun ve ılık suyla durulayın. • يجب حماية مناطق اللعب قبل الاستخدام. يجب تصفية كافة قطع الألعاب وتظيفها و سطحها وتظيفها قبل تخزينها.

Water toys sometimes get messy. Protect play surfaces before use. Drain, rinse, clean and dry all items thoroughly before storing. • Les jouets à eau peuvent salir. Protégez les surfaces de jeu avant toute utilisation. Égouttez, rincez, lavez et séchez tous les éléments minutieusement avant de les ranger. • Wasserspielezeug manchmal spritzen. Die Spielfläche vor dem Spielen abdecken. Alle Spielteile vor dem Weglegen gründlich waschen und trocknen. • I giochi con l'acqua possono creare disordine. Proteggi le superfici di gioco prima dell'uso. Svuota, risciacqua, pulisci e asciuga accuratamente tutti i componenti prima di riporli. • Bij het spelen met water kan er nogal eens wat nat worden. Dek voor het spelen het speelgedeelte goed af. Voor het opbergen alle onderdelen leeg laten lopen, schoonspelen en goed afdrogen. • Los juguetes que requieren agua pueden ensuciar la superficie de juego. Protege las superficies de juego antes de empezar a jugar. Vacía, limpia, enjuaga y seca todos las piezas antes de guardar el juguete. • Os brinquedos que requerem a utilização de água podem sujar a área de brincadeira. Evitar as superfícies de brincadeira antes de utilizar. Lavar, enxaguar, limpar e secar bem todos os acessórios antes de guardar. • Vattenlekksaker kan orsaka spill. Skydda underlaget före lek. Töm, skölj, tvätta och torka alla delar innan du lägger under dem för förvaring. • Vesilekistään saattaa syntyä sotaa. Suojaa leikkialueita ennen leikkoa. Tyhjennä, huuhdo, puhdisti ja kuivaa kaikki esat hyvin ennen kuin panet ne säilöön. • När man leger med vandejaget, kan legeområdet bli vått. Beskyt legeområdet inden brug anslægt. Tøm, skyl, rengør og tork alle dele grundigt, inden de lægges væk. • Vannleker kan medføre mye slutt. Beskyt lekefeltene før bruk. Tøm, skyl, rengjør og tork alle delene grundig for oppbevaring. • Zabavki, ktorými možna bawic się przy użyciu wody, mogą powodować nieporządek. Zabezpiecz powierzchnię przed rozpoczęciem zabawy. Wylęj wodę z elementów oraz oplucz, wyśusz i wysusz wszystkie części przed schowaniem. • Hrácky do vody mohou způsobit nepořádek. Před použitím zakryj všechny povrchy, kde si budete hrát. Před ukádemni všechny predmety opláchněte, ošedte a nechte je důkladně vyschnout. • Vodné hrácky obsahujú vodu. Pred použitím je potrebné zabezpečiť miesto povrchy. Pred ukádemni je potrebné dôkladne vyprázdniť, opláchnuť, ošedť a vysušiť všetky diely. • A vízi játékokkal játszó gyereknek kissé-nagyon rendetlenséget okozhatnak. Használat előtt gondoskodjon a játszótérrel védelemről. Tölés előtt ürítse ki, öblítse le, tisztítsa meg és hagyja teljesen megszáradni a játék minden részét. • Irigyski, prednaznačenные для игры с водой, иногда становятся причиной беспорядка. Перед началом игры подготовьте все необходимые для защиты поверхности игровой зоны. После окончания игры тщательно вымойте и ополосните игрушки, затем дайте им высохнуть. • Κάποιες φορές το παιχνίδι με νερό προκαλούν ακατάσταση. Προστατέψτε την επιφάνεια του παιχνιδιού πριν από τη χρήση. Καθαρίστε και στεγνώστε καλά όλα τα αντικείμενα πριν την αποθήκευσή τους. • Suyla oynanan oyuncaklar etrafi ıslatabilir. Oyun setini kullandıktan önce oyun alanını ıslamaya karşı koruyun. Oyun setini kaldırılmadan önce tüm parçaları suyu süzün, parçaları durulayın, temizleyin ve kurutun. • يجب تأمين ساحات اللعب قبل الاستخدام. يجب تصفية كافة قطع الألعاب وتظيفها و سطحها وتظيفها قبل تخزينها.

©2025 Mattel. ® and ™ designate U.S. trademarks of Mattel, except as noted. ® et ™ désignent des marques de Mattel aux États-Unis, sauf indication contraire.  
 © 2025 Mojang AB. All Rights Reserved. Minecraft, the Minecraft logo, the Mojang Studios logo and the Creeper logo are trademarks of the Microsoft group of companies.  
 © 2025 Mojang AB. Tous droits réservés. Minecraft, le logo Minecraft, le logo Mojang Studios et le logo Creeper sont des marques de commerce du groupe d'entreprises Microsoft.

service.mattel.com

MIX from sources FSC® C113104

DONNEZ OU RECYCLEZ

ASSOCIATION MAGASIN DÉCHÈTERIE

ASST. HTK99 JCD07/JCD08/JCD09/JCD10/JCD11/JCD12-JL70 1102695424-19L

Adresses sur [www.lesadressesdesdechets.fr](http://www.lesadressesdesdechets.fr)