

ASSEMBLY (CONTD.) • ASSEMBLAGE (SUITE) • ZUSAMMENBAU (FORTSETZUNG) • MONTAGGIO (SEGUE) IN ELKAAR ZETTEN (VERVOLG) • MONTAJE (CONTINUACIÓN) • MONTAGEM (CONT.) • MONTAŻ (CD.) SESTAVENÍ (POKRAČOVÁNÍ) • ÖSSZESZERELÉS (FOLYTATÁS) • 組み立て (続き)

I. Attach the ropes and turnbuckles to the ring posts, starting from the bottom up. • Attachez les cordes et les ridoirs aux poteaux du ring, en partant du bas. • Die Seile und Spannschrauben von unten nach oben an den Ringpfosten befestigen. • Collegare le corde e i tenditori ai pali del ring, dal basso verso l'alto. • Bevestig de touwen en de spanschroeven aan de ringpalen, begin onderaan. • Fija las cuerdas y los tensores a los postes del ring, empezando de abajo hacia arriba. • Prender as cordas e os tensores nos postes do ringue, começando de baixo para cima. • Przyczep lany i śruby rzymskie do słupków ringu, zaczynając od dołu. • Pripevněte lana a napínáky ke sloupkům ringu. Postupujte odspoda nahoru. • Rögzítsd a köteleket és a csavarorsókat a ring oszlopaihoz alulról felfelé haladva. • ロープとターンバックルを下から順番にリングポストに取り付けます。

TIP: Reattach the turnbuckles to the ropes as shown if they become loose. • CONSEIL : Rattachez les ridoirs aux cordes comme illustré si elles se desserrent. • TIPP: Wenn sich die Seile lockern, die Spannschrauben wie dargestellt neu befestigen. • CONSIGLIO: riagganciare i tenditori alle corde, come mostrato in figura, se si allentano. • TIP: bevestig de spanschroeven opnieuw aan de touwen als ze te los hangen. • CONSEJO: Vuelva a fijar los tensores a las cuerdas como se indica si se aflojan. • DICA: voltar a prender os tensores as cordas, como mostra a imagem, se se soltarem. • WSKAZÓWKA: Jeśli liny się poluzują, ponownie przyczep do nich śruby rzymskie, jak pokazano. • TIP: Pokud se napínáky uvolní, znovu je připevněte k lanům. • TIPP: Ha meglazulnak, az ábrán látható módon rögzítsd újra a csavarorsókat a kötelekre. • ヒント: ロープが緩んできたか、図のようにターンバックルを再度ロープに取り付けてください。

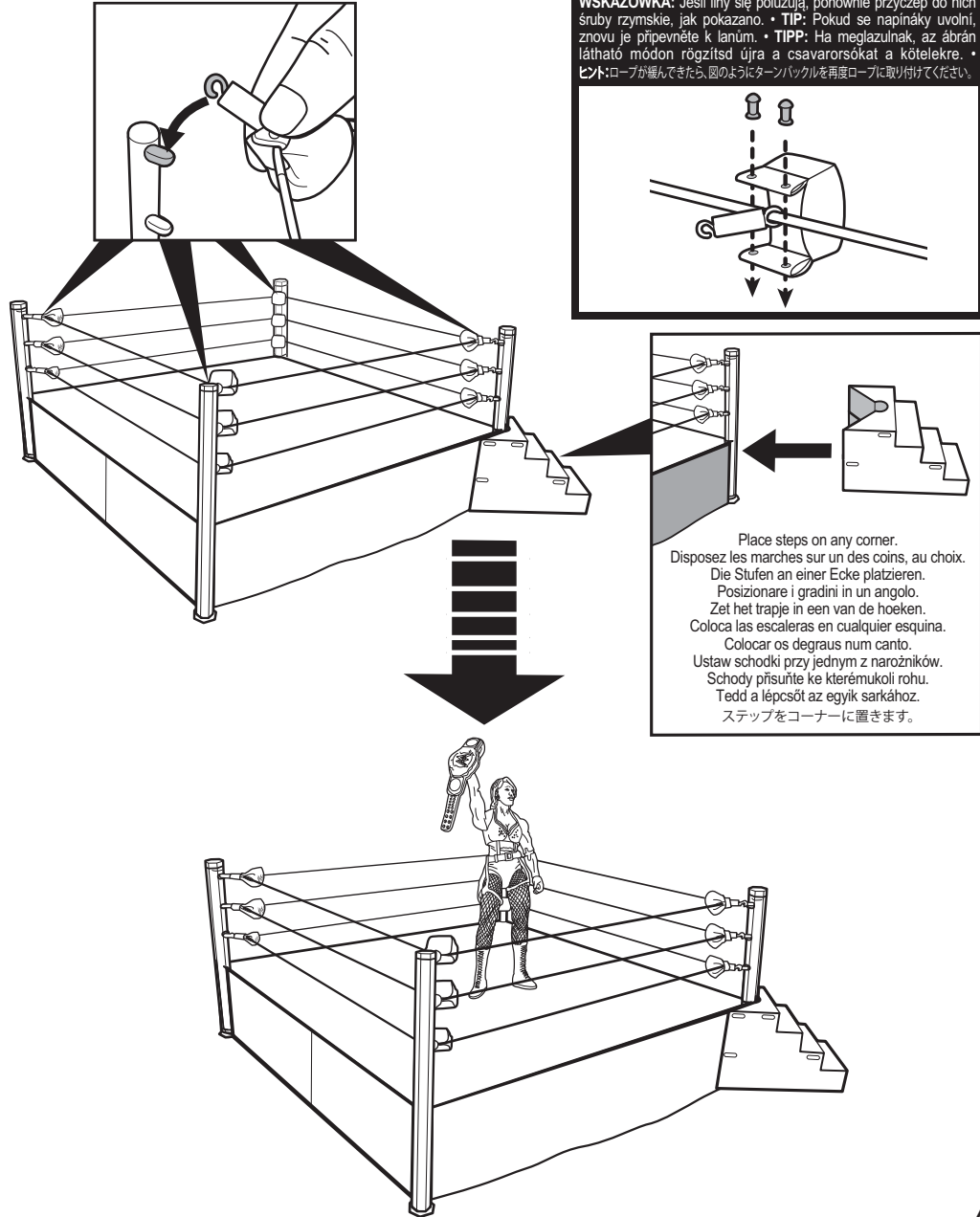

Place steps on any corner. • Disposez les marches sur un des coins, au choix. • Die Stufen an einer Ecke platzieren. • Posizionare i gradini in un angolo. • Zet het trapje in een van de hoeken. • Coloca las escaleras en cualquier esquina. • Colocar os degraus num canto. • Ustaw schodki przy jednym z narożników. • Schody přisuňte ke kterémukoli rohu. • Tedd a lépcsőt az egyik sarkához. • ステップをコーナーに置きます。

ULTIMATE EDITION™ INSTRUCTIONS • MODE D'EMPLOI • ANLEITUNG ISTRUZIONI • GEBRUIKSAANWIJZING INSTRUCCIONES • INSTRUÇÕES • INSTRUKCJA POKYNY • ÚTMUTATÓ • 取扱説明書

8+

Please keep these instructions for future reference as they contain important information. • Conservez ce mode d'emploi pour vous y référer en cas de besoin, car il contient des informations importantes. • Diese Anleitung bitte für Rückfragen und weitere spätere Verwendung aufbewahren. Sie enthält wichtige Informationen. • Conserva queste istruzioni per riferimento futuro. Contengono informazioni importanti. • Bewaar de gebruiksaanwijzing, want deze kan later nog van pas komen. • Guarda estas instrucciones para poder consultarlas en el futuro, ya que contienen información importante. • Guardar estas instruções para referência futura, pois contém informações importantes. • Zachowaj tę instrukcję na przyszłość, ponieważ zawiera ważne informacje. • Uschovajte tyto pokyny pro budoucí použití, protože obsahují důležité informace. • Kérjük, őrizze meg ezt az útmutatót, mert a későbbiekben is felhasználható, fontos információkat tartalmaz. • この説明書には重要な情報が記載されているため、後で参照できるように保管してください。

CONTENTS • CONTIENT • INHALT • CONTENUTO • INHOUD • CONTENIDO CONTEÚDO • ZAWARTOŚĆ • OBSAH • TARTALOM • 内容

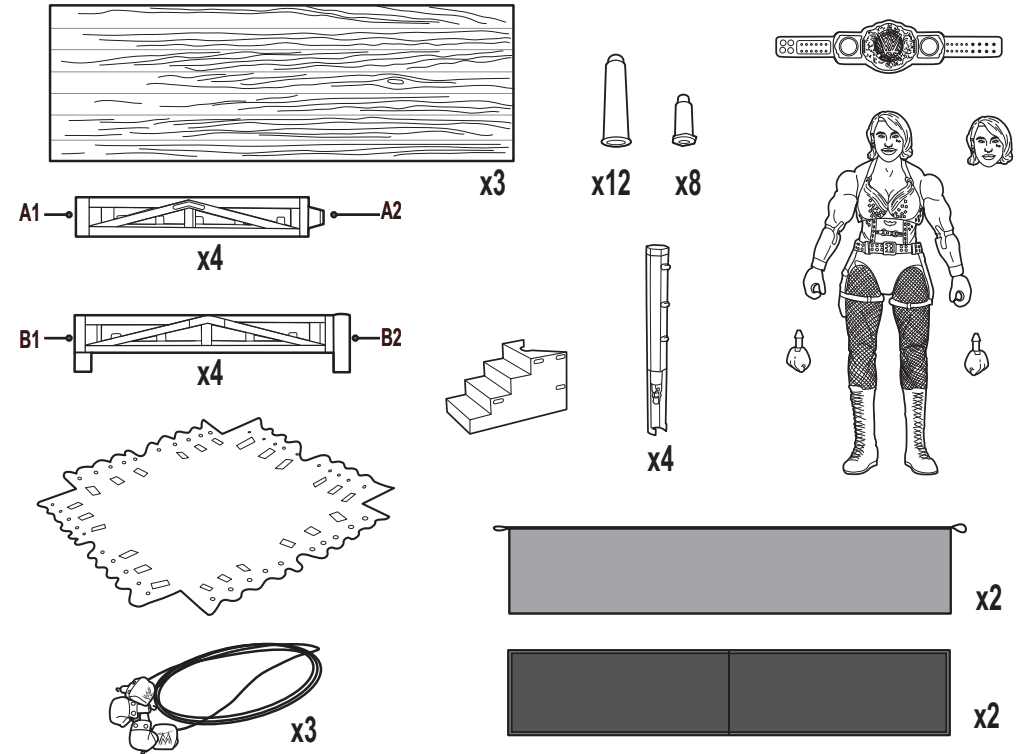

©2024 Mattel. ® and ™ designate U.S. trademarks of Mattel, except as noted. Mattel, Inc., 636 Girard Avenue, East Aurora, NY 14052, U.S.A. Manufactured, imported or distributed by: Mattel Europa B.V., Gondel 1, 1186 MJ Amstelveen, Nederland. Mattel U.K. Limited, The Porter Building, 1 Brunel Way, Slough SL1 1FQ, UK. Distributed elsewhere by: Distribué aussi par les partenaires : Mattel Australia Pty. Ltd., 658 Church St., Richmond, Victoria, 3121. Diimport & Diedarkan Oleh: Mattel Continental Asia Sdn Bhd. Level 19, Tower 3, Avenue 7, No. 8 Jalan Kerinchi, Bangsar South, 59200 Kuala Lumpur, Malaysia. Imported by/ Importé par: Mattel Canada Inc., Mississauga, Ontario L5R 3W2. Importado y distribuido por Mattel de México, S.A. de C.V., Miguel de Cervantes Saavedra No. 193, Pisos 10 y 11, Col. Granada, Alcaldía Miguel Hidalgo, C.P. 11520, México, Ciudad de México. R.F.C. MME-920701-NB3.

All WWE programming, talent names, images, likenesses, slogans, wrestling moves, trademarks, logos and copyrights are the exclusive property of WWE and its subsidiaries. All other trademarks, logos and copyrights are the property of their respective owners. ©2024 WWE. All Rights Reserved. • La programmation, le nom des artistes, les images, les représentations, les slogans, les mouvements de lutte, les marques, les logos et les droits d'auteur de WWE sont la propriété exclusive de WWE et de ses filiales. Toutes les autres marques, logos et droits d'auteur appartiennent à leurs titulaires respectifs. ©2024 WWE. Tous droits réservés.

ASSEMBLY • ASSEMBLAGE • ZUSAMMENBAU • MONTAGGIO • IN ELKAAR ZETTEN
MONTAJE • MONTAGEM • MONTAŻ • SESTAVENÍ • ÖSSZESZERELÉS • 組み立て

A. Refer to molded letters and assemble the ring frame. • Référez-vous aux lettres moulées et assemblez le cadre du ring ! • Anhand der eingestanzen Buchstaben den Ringrahmen zusammenbauen. • Fare riferimento alle lettere stampate per montare il telaio del ring. • Zet het frame van de ring in elkaar volgens de letters op de onderdelen. • Fijale en las letras moldeadas y monta la estructura del ring. • Consultar as letras moldadas e montar a estrutura do ringue. • Zlož ramě ringu, korystajúc z liter vytoczoných na elementach. • Podle vyisovaných písmen sestavte rám ringu. • A játek részein található betűjelzések alapján szereld össze a ring vázát. • パーツ表面の英数字を参考にして、リング枠を組み立てます。

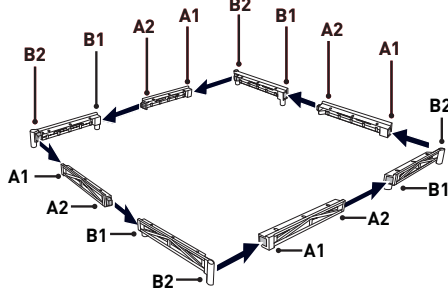

B. Place the floor boards onto the ring. • Placez les planches sur le ring pour former le sol. • Die Bodenbretter auf den Ring setzen. • Posizionare le tavole del pavimento sul ring. • Plaats de vloerdelen in de ring. • Coloca las tablas del suelo en el ring. • Colocar as tábuas da base no ringue. • Ulož „deskí“ na ringu. • Umístěte do ringu podlahové desky. • Helyezd a padlólapokat a ringbe. • リングの上に床板を置きます。

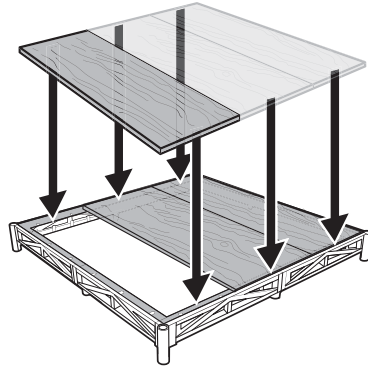

C. Turn the ring over and place the ring on the canvas mat. • Retournez le ring et placez-le sur le tapis en toile. • Den Ring umdrehen und auf dem Tuch (Boxingmatte) platzieren. • Capovolgere il ring e posizionarlo sul telo. • Draai de ring om en zet 'm op de canvas mat. • Da la vuelta al ring y colócalo sobre el tapete de lona. • Virar o ringue ao contrário e colocá-lo no tapete de lona. • Przekreć ring do góry nogami i ustaw go na macie. • Obratite ring a položite ho na plátenou podložku. • Fordítsd meg a ringet, és helyezd rá a vászonszönyegre. • リングを裏返して、キャンバス生地のマットの上に置きます。

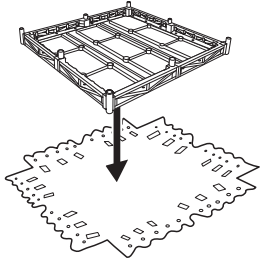

BOTTOM VIEW • VUE DE DESSOUS
ANSICHT VON UNTEN
VISTA DAL BASSO
ONDERAANZICHT
PARTE INFERIOR
VISTO PELA BASE
WIDOK OD SPÓDU
POHLED ZESPODU
ALULNÉZET
下面図

D. Hook the mat to the planks under the ring. • Accrochez le tapis aux planches sous le ring. • Die Matte an den Planken unter dem Ring einhaken. • Agganciare il telo alle tavole sotto il ring. • Haak de mat aan de planken onder de ring. • Engancha el tapete a los tablones bajo el ring. • Prender o tapete às tábuas por baixo do ringue. • Przymocuj matę do zaczepów umieszczonych pod ringiem. • Zahákněte podložku k prkům pod ringem. • Akaszd be a szőnyeget a ring alatti deszkákba. • リングの下の板にマットを引っ掛けます。

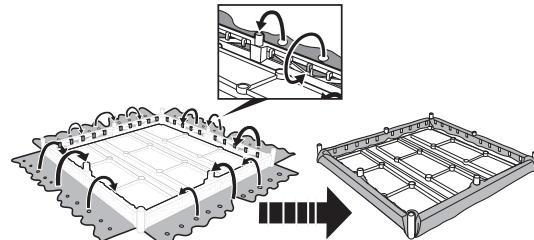

BOTTOM VIEW • VUE DE DESSOUS • ANSICHT VON UNTEN • VISTA DAL BASSO
ONDERAANZICHT • PARTE INFERIOR • VISTO PELA BASE • WIDOK OD SPÓDU
POHLED ZESPODU • ALULNÉZET • 下面図

NOTE: Ensure the smooth side of the canvas is facing down. • **REMARQUE:** Assurez-vous que le côté lisse de la toile est orienté vers le bas. • **HINWEIS:** Die glatte Seite des Tuchs muss nach unten zeigen. • **NOTA:** assicurarsi che il lato liscio del telo sia rivolto verso il basso. • **LET OP:** zorg ervoor dat de gladde kant van het canvas naar beneden ligt. • **NOTA:** Asegúrate de que el lado liso de la lona quede hacia abajo. • **NOTA:** Assegurar que o lado liso da lona está virado para baixo. • **UWAGA:** Upewnij się, żeby mata była ułożona gładką stroną do dołu. • **POZNÁMKA:** Hladká strana plátna musí být obrácená směrem dolů. • **MEGJEGYZÉS:** Ügyelj arra, hogy a vászon sima oldala lefelé nézzen. • **注意:** マットは滑らかな面を下に向けてください。

E1. Insert the **SHORT** supports around the ring mat. • Insérez les supports **COURTS** autour du tapis du ring. • Die **KURZEN** Stützen am Rand der Ringmatte einsetzen. • Inserire i supporti **CORTI** intorno al telo del ring. • Plaats de **KORTE** steunen rondom de ringmat. • Introduce los soportes **CORTOS** alrededor del tapete del ring. • Inserir os suportes **CURTOS** à volta do tapete do ringue. • Zamontuj **KRÓTKIE** kolki dookoła maty ringu. • Zasuňte **KRÁTKÉ** podpěry kolem podložky. • Illeszd be a **RÖVID** támasztékokat a ring szényegé köré. • リングマットの周りに短い支柱を差し込みます。

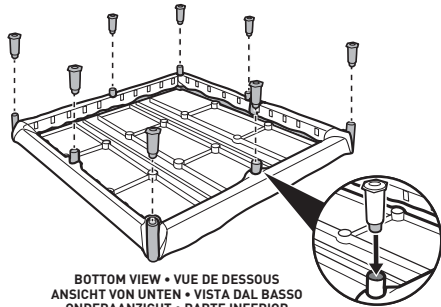

BOTTOM VIEW • VUE DE DESSOUS
ANSICHT VON UNTEN • VISTA DAL BASSO
ONDERAANZICHT • PARTE INFERIOR
VISTO PELA BASE • WIDOK OD SPÓDU
POHLED ZESPODU • ALULNÉZET • 下面図

E2. Insert the **LONG** supports under the ring. • Insérez les supports **LONGS** sous le ring. • Die **LANGEN** Stützen unter dem Ring einsetzen. • Inserire i supporti **LUNGHİ** sotto il ring. • Plaats de **LANGE** steunen onder de ring. • Introduce los soportes **LARGOS** debajo del ring. • Inserir os suportes **LONGOS** por baixo do ringue. • Zamontuj **DLUGIE** kolki pod ringiem. • Pod ring zasuňte **DLOUHÉ** podpěry. • Illeszd be a **HOSSZU** támasztékokat a ring alá. • リングの下に長い支柱を差し込みます。

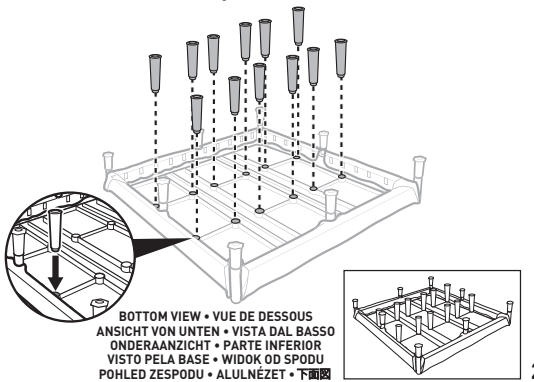

BOTTOM VIEW • VUE DE DESSOUS
ANSICHT VON UNTEN • VISTA DAL BASSO
ONDERAANZICHT • PARTE INFERIOR
VISTO PELA BASE • WIDOK OD SPÓDU
POHLED ZESPODU • ALULNÉZET • 下面図

F. Loop the ring skirts onto the bottom of the ring posts. • Fixez les jupes du ring au bas des poteaux du ring. • Die Ringschürzen um die unteren Enden der Ringpfosten binden. • Avvolgere i bordi laterali del ring intorno alla parte inferiore. • Bevestig de ringdoeken aan de onderkant van de ringpalen. • Engancha los faldones del ring en la parte inferior de los postes del ring. • Enrolar as saias do ringue na parte inferior dos postes do ringue. • Za pomocą pętelek przymocuj osłony ringu do słupków. • Nasuňte pouška lemu ringu na sloupky. • Akaszd be a ring szoknyáit a ring oszlopainak aljába. • リングスカートのループにリングポストの下部を通します。

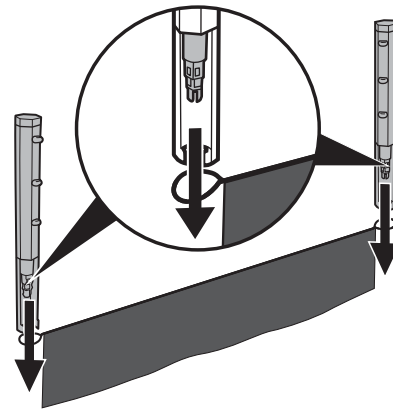

G. Attach the ring posts with the ring skirts. • Insérez l'ensemble poteaux et jupes comme illustré. • Die Ringpfosten mit den Ringschürzen befestigen. • Agganciare i pali del ring con i bordi laterali. • Bevestig de ringpalen met de ringdoeken. • Engancha los postes del ring con los faldones del ring. • Fixar os postes do ringue às saias do ringue. • Przymocuj słupki z osłonami. • Pipevněte sloupky ringu s lemem. • Rögzítsd a ring oszlopait a ring szoknyáival. • リングスカートが付いたリングポストを取り付けます。

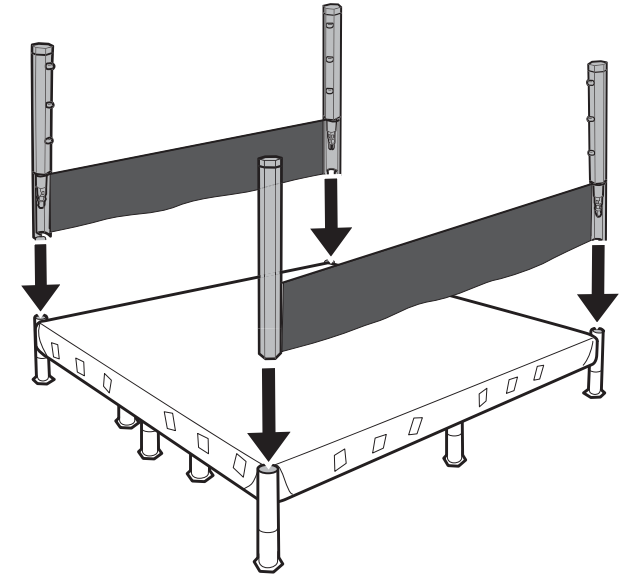

H. Plug in the ring panels. • Fixez les panneaux du ring. • Die Ringwände befestigen. • Collegare i pannelli del ring. • Plaats de ringpanelen. • Coloca los paneles del ring. • Encaixar os painéis do ringue. • Zamontuj panele ringu. • Nasadite bočni desky ringu. • Dugd be a ringpaneleket. • リングパネルを差し込みます。

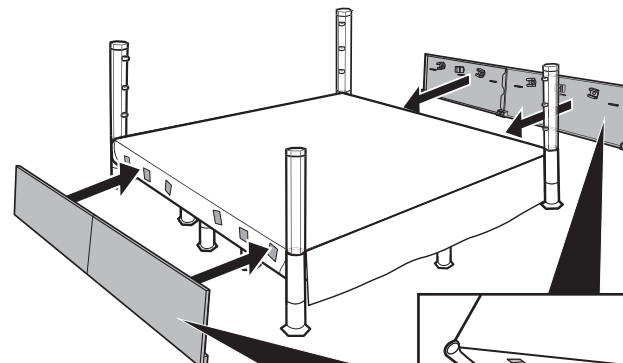

TIP: Reattach the parts if they detach. • **CONSEIL:** Fixez de nouveau les parties si elles se détachent. • **TIPP:** Teile neu befestigen, wenn sie abgehen. • **CONSIGLIO:** riagganciare i pezzi se dovessero staccarsi. • **TIP:** bevestig de onderdelen opnieuw als ze losraken. • **CONSEJO:** Vuelva a colocar las piezas si se desprenden. • **DICA:** voltar a colocar as peças se desencaixarem. • **WSKAZÓWKA:** Jeśli jakieś elementy się odcepią, przycepuj je z powrotem. • **TIP:** Pokud se díly oddělí, znovu je sesadte. • **TIPP:** Ha leválnak, rögzítsd újra az alkatrészeket. • **ヒント:** パーツが外れた場合は再度取り付けてください。

