



**U.S.A.
90-DAY LIMITED WARRANTY**

Mattel, Inc. warrants to the original consumer purchaser that this product will be free of defects in material and workmanship for ninety (90) days (unless specified in alternate warranties) from the date of purchase. Mattel will repair or replace the product, at our sole option, in the event of such a defect within the warranty period.

In the event of a defect covered under this warranty, first call the toll-free number listed below. Many problems can be solved in this manner. If necessary, you will be instructed to return the product, postage prepaid and insured, to the address below. Enclose your name, address, dated sales receipt, and a brief explanation of the defect. Repair or replacement, and return shipment, will be free of charge. Please return only the defective part or unit, packed securely.

This warranty does not cover damage resulting from unauthorized modification, accident, misuse or abuse. If the product is returned without a dated sales receipt, the product may be excluded from coverage under this warranty.

Mattel's liability for defects in material and workmanship under this warranty shall be limited to repair or replacement, at our sole option, and in no event shall we be responsible for incidental, consequential, or contingent damages (except in those states that do not allow this exclusion or limitation). This warranty is exclusive, and is made in lieu of any express or implied warranty. This warranty gives you specific legal rights and you may have other rights, which vary from state to state. Some states do not allow the exclusion of incidental or consequential damages, so the above exclusions or limitations may not apply to you.

TOLL-FREE NUMBER: 1-888-557-8926 - **Valid only in U.S.A.**

Hours: 8:00 A.M.-5:00 P.M. Eastern Time; Monday - Friday. Expect some delay in January following the holiday season. Please be patient and keep trying the toll-free number.

ADDRESS FOR RETURNS: CONSUMER RELATIONS 636 GIRARD AVENUE EAST AURORA, NY 14052
Valid only in U.S.A.

CAUTION: Surfaces may become hot and cause burns if electronics get wet. Do not operate vehicle through water or snow.

PRECAUCIÓN: Si las piezas electrónicas se mojan, es posible que las superficies se calienten y causen quemaduras. No usar el vehículo en agua ni nieve.

MISE EN GARDE: Les surfaces peuvent devenir chaudes et causer des brûlures si les composantes électroniques sont mouillées. Ne pas faire rouler ce véhicule sur des surfaces mouillées ou enneigées.

ENG

ESP

F

Questions or problems with your product? **DON'T RETURN IT TO THE STORE!** Just call us for help. U.S. consumers may also register their products at this number.

Si tiene alguna pregunta o problema con el producto, **NO DEVUELVA EL PRODUCTO A LA TIENDA.** Llámenos, y con gusto le ayudaremos.

Vous avez des questions à propos de votre produit ou il ne fonctionne pas correctement? **NE LE RETOURNEZ PAS AU MAGASIN!** Un appel suffit.



U.S.: 1-888-557-8926
CANADA: 1-888-557-8926
MÉXICO: 59 05 51 00 Ext.5206

**CANADA
90-DAY LIMITED WARRANTY**

Mattel, Inc. warrants to the original consumer purchaser that this product will be free of defects in material and workmanship for ninety (90) days (unless specified in alternate warranties) from the date of purchase. If defective, return the product along with proof of the date of purchase, postage prepaid to Mattel Canada Inc., Consumer Service, 6155 Freemont Blvd., Mississauga, Ontario L5R 3W2 for replacement with an identical toy or a similar toy of equal or greater value according to availability. This warranty gives you specific legal rights and you may have other rights which vary from province to province. This warranty does not cover damage resulting from accident, misuse or abuse. **Valid for products sold in Canada only.**

YOU MAY CALL US FREE AT 1-888-557-8926 Monday – Friday, 8:00 a.m. – 5:00 p.m. EST; 5:00 a.m. – 2:00 p.m. PST.

**CANADA
GARANTIE LIMITÉE DE 90 JOURS**

Mattel garantit à l'acheteur initial que le produit est couvert contre les vices de matériau ou de fabrication pour une période de 90 jours (à moins d'indication contraire dans d'autres garanties) à compter de la date d'achat. Tout produit défectueux doit être retourné, accompagné d'une preuve de la date d'achat et dûment affranchi, au Service à la clientèle de Mattel Canada Inc., 6155, Freemont Blvd., Mississauga (Ontario) L5R 3W2, où il sera remplacé par un produit identique ou un produit semblable de valeur égale ou supérieure, selon la disponibilité. La présente garantie procure certains droits légaux à l'acheteur, qui peut également bénéficier de droits supplémentaires qui varient d'une province à l'autre. La présente garantie ne couvre pas les dommages occasionnés par un accident ou un usage abusif ou inapproprié. **Valable pour les produits vendus au Canada seulement.**

QUESTIONS OU COMMENTAIRES? COMPOSEZ SANS FRAIS LE 1 888 557-MATTEL (1-888-557-8926) du lundi au vendredi, de 8 h à 17 h (HNE) ou de 5 h à 14 h (HNP).



**COMPLIANCE WITH FCC REGULATIONS
(VALID IN U.S. ONLY - VALABLE AUX É.-U. SEULEMENT)**

This device complies with part 15 of the FCC Rules. Operation is subject to the following two conditions: (1) This device may not cause harmful interference, and (2) this device must accept any interference received, including interference that may cause undesired operation.

This device generates and uses radio frequency energy and if not used properly may cause interference to radio and television reception. It has been tested and found to comply with the limits set by the FCC which are designed to provide reasonable protection against such interference.

NOTE: Changes or modifications not expressly approved by the manufacturer responsible for compliance could void the user's authority to operate the equipment.

RSS - 310 (Canada) (VALID FOR CANADA ONLY - VALABLE AU CANADA SEULEMENT)

This radiocommunication device complies with all the requirements of Industry Canada Standard RSS-310. Operation is subject to the following two conditions: (1) this device may not cause harmful interference, and (2) this device must accept any interference, including interference that may cause undesired operation of the device.

Ce dispositif de radiocommunication rencontre toutes les exigences de la norme CNR-310 d'Industrie Canada. L'utilisation de ce produit est sujette aux conditions suivantes : (1) il ne doit pas produire de brouillage et (2) il doit pouvoir tolérer tout brouillage radioélectrique reçu, même si ce brouillage est susceptible de compromettre son fonctionnement.

CNR-310 d'Industrie Canada (CANADA SEULEMENT)
27.145 MHz TX RF =71.2 dBµV/m @ 3m.
49.860 MHz TX RF =72.4 dBµV/m @ 3m.

**MÉXICO
PÓLIZA DE GARANTÍA**

Mattel de México, S.A. de C.V., garantiza este producto por un periodo de 90 días en todas sus partes y mano de obra, a partir de la fecha de entrega. Condiciones: 1.- El consumidor presentará el producto, junto con el comprobante de compra, en el lugar donde lo adquirió o lo presentará o enviará a nuestro centro de servicio ubicado en Av. Tejocotes S/N, Lote 7 (domicilio conocido), San Martín Obispo, Cuautitlán Izcalli, C.P. 54769, Edo. de México, Tel.: (01 55) 59 05 51 00 Ext. 5206. 2.- Durante la vigencia de esta póliza nos comprometemos a efectuar sin cargo la reparación, en un plazo que no excederá de 30 días a partir de la fecha de recepción del producto, en nuestro centro de servicio, o al cambio del producto defectuoso en su caso. Así mismo cubrimos gastos que se

NOMBRE DEL CONSUMIDOR: _____
DIRECCIÓN Y TELÉFONO: _____
LÍNEA DE PRODUCTO: _____ SERIE: _____
MODELO: _____ MARCA: _____
NOMBRE DEL DISTRIBUIDOR: _____
DIRECCIÓN: _____
SELLO O FIRMA DEL DISTRIBUIDOR: _____
FECHA DE COMPRA: _____
FECHA DE ENTREGA: _____

ENG

Keep these instructions for future reference as they contain important information.

ESP

Recomendamos guardar estas instrucciones para futura referencia, ya que contienen información importante.

F

Ce mode d'emploi contient des informations importantes. Conservez-le pour pouvoir vous y référer en cas de besoin.

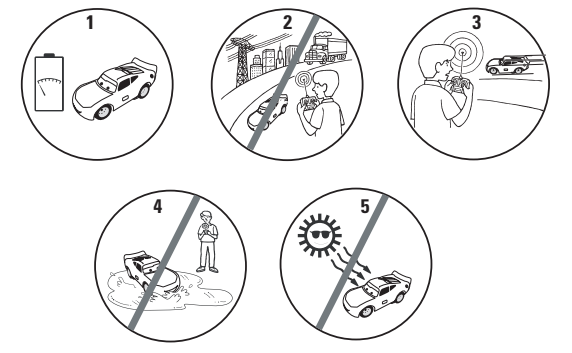
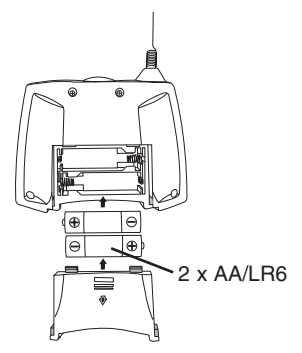
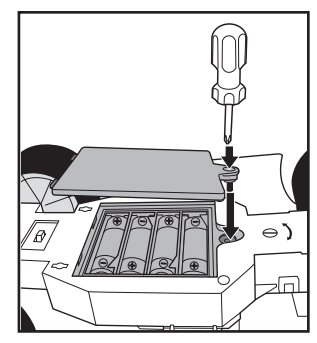
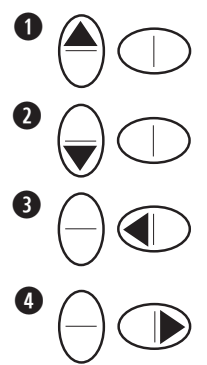
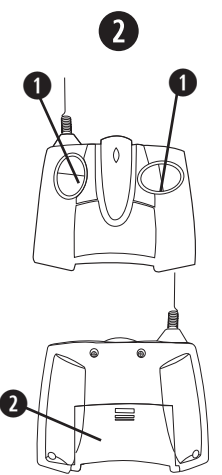
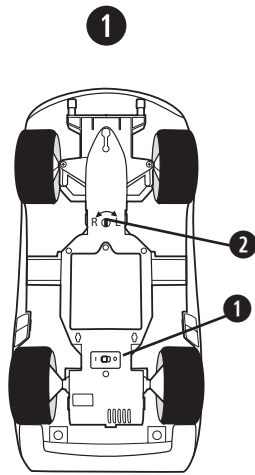

ENG

I. CONTENTS/FEATURES

- Vehicle
- Transmitter

1 Vehicle

- 1 ON/OFF switch
- 2 Steering adjuster

2 Transmitter

- 1 Driving controls
- 2 Battery door

II. BASIC OPERATION

- 1 FORWARD
- 2 REVERSE
- 3 LEFT
- 4 RIGHT

III. BATTERY INSTALLATION

Requires 6 AA Alkaline Batteries (2AA for transmitter and 4 AA for vehicle).

1 Vehicle

1. Use a screwdriver (not included) to unscrew the battery cover.
2. Install 4 AA alkaline batteries (not included) with polarity (+/-) as shown inside the battery compartment.
3. Replace the battery door.

2 Transmitter

1. Open the battery door as shown.
2. Install 2 AA alkaline batteries (not included) with polarity (+/-) as shown inside the battery compartment.
3. Close the battery door.

Your transmitter is equipped with a special automatic ON battery-saving feature. Just turn your vehicle ON. Then push either transmitter control to run and control your vehicle.

IV. QUICK TIPS

1. When your vehicle starts to lose power, it may lose functions or performance. It's time for fresh batteries. Your vehicle's running time may change depending on your driving style.
2. Radio interference can effect your vehicle's performance. Interference can be caused by other R/C vehicles running on the same frequency, electrical wires, large buildings or CB radios. Try to stay away from these!
3. Point your transmitter antenna up - not down toward your vehicle. If your vehicle gets too far away, it won't work properly. If your transmitter has an antenna carry-loop feature, make sure the antenna is removed from the holder

and straightened before operating.
4. Don't drive your vehicle in sand or through water or snow.
5. Don't store your vehicle near heat or in direct sunlight. Always turn the switches OFF and remove all batteries for storage.

1 CONSUMER INFORMATION

Note to Adults: To ensure that the child's play is both safe and fun, please review all operating instructions and safety rules with your child.

SAFETY TIPS

- NEVER drive your vehicle on streets! They're for real cars!
- DO NOT pick up the vehicle while in motion.
- Keep fingers, hair and loose clothing away from the tires and the wheel hubs while the vehicle is switched ON.
- Adult supervision is recommended when this vehicle is being operated.
- To avoid accidental operation, remove all batteries when not in use. Always turn the vehicle OFF before removing batteries.

CAUTION: To prevent entanglement, keep hair away from wheels.

BATTERY SAFETY INFORMATION

In exceptional circumstances batteries may leak fluids that can cause a chemical burn injury or ruin your product. To avoid battery leakage:

- Non-rechargeable batteries are not to be recharged.
- Rechargeable batteries are to be removed from the product before being charged (if designed to be removable).
- Rechargeable batteries are only to be charged under adult supervision (if designed to be removable).
- Do not mix alkaline, standard (carbon-zinc), or rechargeable (nickel-cadmium) batteries.
- Do not mix old and new batteries.
- Only batteries of the same or equivalent type as recommended are to be used.
- Batteries are to be inserted with the correct polarity.
- Exhausted batteries are to be removed from the product.
- The supply terminals are not to be short-circuited.
- Dispose of battery(ies) safely.
- Do not dispose of this product in a fire. The batteries inside may explode or leak.

Battery Performance Note: For best performance use regular or high-performance alkaline batteries (where disposable batteries are called for). If your vehicle is supplied with standard (carbon-zinc) batteries for initial use and/or demonstration purposes, we recommend replacing them with alkaline batteries when necessary. Battery life may vary depending on battery brand.

ESP

I. CONTENIDO/CARACTERÍSTICAS

- Vehículo
- Transmisor

1 Vehículo

- 1 Interruptor de ENCENDIDO/APAGADO
- 2 Ajustador de viraje

2 Transmisor

- 1 Controles de manejo
- 2 Tapa de pilas

II. FUNCIONAMIENTO BÁSICO

- 1 MARCHA ADELANTE
- 2 REVERSA
- 3 IZQUIERDA
- 4 DERECHA

III. COLOCACIÓN DE LA BATERÍA

Funciona con seis pilas alcalinas tipo 6 x AA (LR6) x 1,5V (2 para el transmisor y 4 para el vehículo).

1 Vehículo

1. Usar un destornillador (no incluido) para retirar la tapa del compartimento de pilas.
2. Introducir dos pilas alcalinas tipo 4 x AA (LR6) x 1,5V (no incluidas) con los polos (+/-) tal como se muestra dentro del compartimento.
3. Cerrar la tapa del compartimento de pilas.

2 Transmisor

1. Abrir la tapa del compartimento de la pila, tal como se muestra.
2. Introducir dos pilas alcalinas tipo 2 x AA (LR6) x 1,5V (no incluidas) con los polos (+/-) tal como se muestra dentro del compartimento.
3. Cerrar la tapa del compartimento de la pila.

El transmisor incluye una característica especial de auto-apagado para ahorrar pila. Simplemente ACTIVAR el vehículo. Luego, empujar cualquiera de los controles del transmisor para echar a andar y controlar el vehículo.

IV. CONSEJOS RÁPIDOS

1. Si el vehículo empieza a perder potencia, quizá pierda funciones o rendimiento. Es hora de sustituir las pilas. La duración del vehículo variará según cómo se conduzca el vehículo.
2. La radiointerferencia puede hacer que el vehículo no funcione correctamente. La interferencia puede ser causada por otros vehículos R/C en la misma frecuencia; cables eléctricos; edificios grandes; o radiotransmisores. Tratar de

mantenerse alejado de estos obstáculos.
3. Apuntar la antena del transmisor para arriba, no para abajo hacia el vehículo. Si el vehículo se aleja demasiado, no funcionará correctamente. Si el transmisor incluye un sujetador de antena, cerciorarse de quitar y enderezar la antena del sujetador antes de usar el transmisor.
4. No usar el vehículo en arena, agua o nieve.
5. No guardar el vehículo cerca de fuentes de calor o en contacto directo solar. Al guardar el vehículo, siempre colocar los interruptores en APAGADO y sacar las pilas.

1 INFORMACIÓN PARA EL CONSUMIDOR

Atención padres: para asegurar que el juego sea seguro y divertido para los niños, revisar todas las instrucciones y reglas de seguridad con su hijo.

INFORMACIÓN DE SEGURIDAD

- ¡NO usar el vehículo en la calle! ¡La calle es para autos de verdad!
- NO levantar el vehículo cuando esté en movimiento.
- Mantener los dedos, cabello y ropa suelta alejados de las ruedas y los tapones de las ruedas mientras el vehículo esté encendido.
- Se recomienda que un adulto supervise mientras el vehículo esté en operación.
- Para evitar la operación accidental, sacar las pilas cuando el vehículo no esté en uso. Siempre apagar el vehículo antes de sacar las pilas.

PRECAUCIÓN: Para evitar posibles accidentes, mantener el cabello alejado de las ruedas del monopatín.

INFORMACIÓN DE SEGURIDAD SOBRE LAS PILAS

En circunstancias excepcionales, las pilas pueden desprender líquido corrosivo que puede provocar quemaduras o dañar el producto. Para evitar el derrame de líquido corrosivo:

- No intentar cargar pilas no-recargables.
- Antes de recargar las pilas recargables, sacarlas del producto.
- Recargar las pilas recargables siempre bajo supervisión de un adulto.
- No mezclar pilas de diferentes tipos: alcalinas, estándar (carbono-cinc) y recargables (níquel-cadmio).
- No mezclar pilas nuevas con gastadas.
- Utilizar pilas del tipo recomendado en las instrucciones o equivalente.
- Colocar las pilas según la polaridad indicada.
- Retirar las pilas gastadas del producto.

ESP

I. CONTENU/CARACTÉRISTIQUES

- Véhicule
- Émetteur

1 Véhicule

- 1 Interrupteur ON/OFF (marche/arrêt)
- 2 Dispositif de réglage de la direction

2 Émetteur

- 1 Commandes de conduite
- 2 Couverture du compartiment des piles

II. FONCTIONNEMENT DE BASE

- 1 MARCHÉ AVANT
- 2 MARCHÉ ARRIÈRE
- 3 VIRAGE À GAUCHE
- 4 VIRAGE À DROITE

III. INSTALLATION DES PILES

6 piles alcalines AA (LR6) sont requises (2 piles pour la télécommande et 4 piles pour le véhicule).

1 Véhicule

1. À l'aide d'un tournevis (non fourni), dévisser le couvercle du compartiment des piles.
2. Installer 4 piles alcalines (non fournies) en respectant les polarités (+/-) indiquées à l'intérieur du compartiment.
3. Remplacer le couvercle des piles.

2 Émetteur

1. Ouvrir le couvercle du compartiment des piles comme illustré.
2. Installer 2 piles alcalines (non fournies) en respectant les polarités (+/-) indiquées à l'intérieur du compartiment.
3. Fermer le couvercle.

L'émetteur est muni d'un dispositif automatique spécial pour économiser les piles. Il suffit de mettre l'interrupteur du véhicule à ON (marche) puis d'appuyer sur n'importe quel bouton de l'émetteur pour faire rouler le véhicule et en tenir les commandes.

IV. CONSEILS

1. Quand le véhicule commence à perdre de la puissance, certaines fonctions peuvent ne plus être disponibles. Les piles doivent être remplacées. Le temps d'autonomie du véhicule varie selon le type de conduite.
2. Le brouillage radioélectrique peut nuire au fonctionnement du véhicule. Le brouillage peut être provoqué par l'utilisation sur la même fréquence

d'autres véhicules télécommandés, par la proximité de fils électriques, de grands immeubles ou de radios BP. Il est recommandé d'utiliser ce véhicule loin de ces éléments.
3. L'antenne de l'émetteur doit pointer vers le haut, et non pas vers le bas, en direction du véhicule. Si le véhicule est trop éloigné, il ne fonctionnera pas correctement. Si votre émetteur est muni d'une antenne-poignée, s'assurer de la retirer du support avant de faire fonctionner le véhicule. L'antenne doit être bien droite.
4. Ne pas faire rouler le véhicule dans le sable ou sur des surfaces mouillées ou enneigées.
5. Ne pas ranger le véhicule près d'une source de chaleur ou en plein soleil. Toujours mettre l'interrupteur à OFF (arrêt) et enlever les piles pour l'entreposage.

1 RENSEIGNEMENTS POUR LES CONSOMMATEURS

À l'attention des parents : Lire les instructions d'utilisation et les règles de sécurité avec l'enfant pour s'assurer qu'il joue en toute sécurité.

CONSEILS DE SECURITE

- NE JAMAIS faire rouler le véhicule dans la rue. Seules les vraies voitures peuvent y rouler!
- NE PAS prendre un véhicule en mouvement.
- Garder les doigts, les cheveux et les vêtements loin des pneus et des moyeux de roue quand l'interrupteur du véhicule est à ON (marche).

MISE EN GARDE : Pour prévenir tout risque d'enchevêtrement, garder les roues loin des cheveux.

- La surveillance d'un adulte est recommandée quand un enfant fait fonctionner ce véhicule.
- Pour éviter une mise en marche accidentelle, enlever toutes les piles quand le véhicule n'est pas utilisé. Toujours éteindre le véhicule avant de retirer les piles.

CONSIGNES DE SÉCURITÉ CONCERNANT LES PILES

Lors de circonstances exceptionnelles, des substances liquides peuvent s'écouler des piles et provoquer des brûlures chimiques ou endommager le jouet. Pour éviter tout écoulement des piles:

- Ne pas recharger des piles non rechargeables.
- Les piles rechargeables doivent

être retirées du produit avant d'être rechargées (en cas de piles amovibles).
• En cas d'utilisation de piles rechargeables, celles-ci ne doivent être chargées que par un adulte (en cas de piles amovibles).
• Ne pas mélanger des piles alcalines, standard (carbone-zinc) ou rechargeables (nickel-cadmium).
• Ne jamais mélanger des piles usées avec des piles neuves.
• N'utiliser que des piles du même type que celles recommandées, ou des piles équivalentes.
• Veiller à bien respecter le sens des polarités (+) et (-), et toujours suivre les indications des fabricants du jouet et des piles.
• Toujours retirer les piles usées du produit.
• Ne pas court-circuiter les bornes des piles.
• Jeter les piles usées dans un conteneur réservé à cet usage.
• Ne pas jeter le produit au feu. Les piles incluses pourraient exploser ou couler.

Remarque sur le rendement des piles
Pour de meilleurs résultats, utiliser des piles alcalines ordinaires ou haute performance (si le produit fonctionne avec des piles jetables). Si des piles standard (carbone-zinc) sont fournies avec le véhicule pour le mode de démonstration en magasin, il est recommandé de les remplacer par des piles alcalines quand elles devront être changées. La durée d'efficacité d'une pile varie selon la marque.

F