

Fisher-Price®

K7923

K7924

Cradle

(Seat moves
side to side)

Berceau

(le siège bouge
d'un côté à l'autre)

Cuna

(el asiento se mueve
de lado a lado)



Swing

(Seat moves
front to back)

Balançoire

(le siège bouge
d'avant en arrière)

Columpio

(el asiento
se mueve
de adelante
para atrás)



www.fisher-price.com



WARNING AVERTISSEMENT ADVERTENCIA

To prevent serious injury or death from falls and being strangled in the restraint system:

- Always use restraint system. Never rely on the tray to restrain child.
- Never use with an active child who may be able to climb out of the product.
- Never leave child unattended.
- To prevent serious injury or death from entrapment in openings, never use this product without the pad provided.

Pour prévenir les blessures graves ou la mort qui pourraient survenir si l'enfant tombait ou s'étranglait avec le système de retenue :

- Toujours utiliser le système de retenue. Le plateau ne peut pas retenir l'enfant.
- Ne jamais l'utiliser pour un enfant qui pourrait être capable de sortir seul du siège.
- Ne jamais laisser un enfant sans surveillance.
- Pour éviter tout risque de blessure grave ou mortelle qui pourrait survenir si l'enfant se retrouvait coincé dans les ouvertures, ne jamais utiliser ce produit sans la housse fournie.

Para evitar lesiones graves o la muerte debido a caídas o por quedar atrapado en el sistema de sujeción:

- Siempre utilizar el sistema de sujeción. La bandeja no sirve para sujetar al niño.
- No usar con niños activos que pueden salirse del producto.
- No dejar a los niños fuera de su alcance.
- Para evitar lesiones graves o la muerte por quedar atrapado en aperturas, no usar este producto sin la almohadilla incluida.



CAUTION MISE EN GARDE PRECAUCIÓN

This package contains small parts in its unassembled state. Adult assembly is required.

Le produit non assemblé comprend de petits éléments détachables susceptibles d'être avalés. Le produit doit être assemblé par un adulte.

Este empaque incluye piezas pequeñas en su estado desmontado. Requiere montaje por parte de un adulto.

Consumer Information

Renseignements pour les consommateurs

Información para el consumidor

IMPORTANT! Please keep these instructions for future reference.

- Please read these instructions before assembly and use of this product.
- Adult assembly is required. Tool needed for assembly: Allen Wrench (included).
- Requires four “D” (LR20) **alkaline** batteries (not included) for operation.
- Requires a 6V AC adaptor for operation (included).
- Only to be used by children that cannot climb out of seat.
- Always use the swing where there is adequate ventilation. To prevent overheating, keep the swing away from heat sources such as radiators, heat registers, direct sunlight, stoves, amplifiers, or other appliances which produce heat.
- Never use extension cords with the AC adaptor.
- Never use the swing near water (ie.: bathtub, sink, laundry tub or wet basement, etc.).
- **Adults Note:** If you use this product with the AC adaptor, periodically examine the AC adaptor for damage to the cord, housing or other parts that may result in the risk of fire, electric shock or injury. If the AC adaptor is damaged, do not use the product with the AC adaptor. Use batteries as the power source.
- Do not connect to more than the recommended number of power supplies.
- The product must only be used with the recommended AC adaptor.
- The AC adaptor is not a toy.
- Disconnect the AC adaptor from the swing before cleaning.
- AC adaptor is 120VAC or 220/240VAC, 60 Hz, 10W input; 6VDC, 700mA output, center positive polarity; plug OD is 5.5mm, plug ID is 2.1mm.
- Product features and decorations may vary from photographs.

IMPORTANT! Conserver ce mode d'emploi pour s'y référer en cas de besoin.

- Lire toutes les instructions avant d'assembler le produit et de l'utiliser.
- Assemblage par un adulte requis. Outil requis pour l'assemblage : Clé hexagonale (fournie).
- Fonctionne avec quatre piles **alcalines** D (LR20), non incluses.
- Débrancher l'adaptateur c.a. du produit avant de le nettoyer.
- Utiliser ce produit seulement si l'enfant n'est pas capable de sortir seul du siège.
- Toujours utiliser le produit dans un endroit où la ventilation est adéquate. Pour éviter une surchauffe, tenir la balancelle éloignée de toute source de chaleur, notamment des radiateurs, des registres d'air chaud, du soleil direct, des fours, des amplificateurs ou de tout autre appareil électroménager qui dégage de la chaleur.
- Ne jamais brancher l'adaptateur c.a. sur une rallonge électrique.
- Ne jamais utiliser la balancelle près de l'eau (par exemple : baignoire, évier, bac à lessive, sous-sol mouillé, etc.).
- **Remarque :** Si ce produit est utilisé avec l'adaptateur c.a., vérifier régulièrement l'adaptateur pour s'assurer que le cordon d'alimentation, le boîtier et les autres éléments ne sont pas abîmés car cela pourrait provoquer un incendie, une décharge électrique ou des blessures. Si l'adaptateur c.a. est endommagé, ne pas utiliser le produit avec l'adaptateur. Utiliser plutôt des piles.
- Pour alimenter le produit, ne pas utiliser d'autres sources d'énergie que celles recommandées.
- Ce produit doit être utilisé seulement avec l'adaptateur c.a. recommandé.
- L'adaptateur c.a. n'est pas un jouet.
- Fonctionne avec un adaptateur c.a. 120 ou 220-240 volts, 60 Hz, entrée 10 W 6VDC, sortie 700 mA, polarité centre positif. Diamètre sortie prise : 5,5 mm, diamètre intérieur prise : 2,1 mm (inclus).
- Les caractéristiques et les décorations du produit peuvent varier par rapport aux illustrations.

Consumer Information Service à la clientèle

Información para el consumidor

¡IMPORTANTE! Guardar estas instrucciones para futura referencia.

- Leer estas instrucciones antes de ensamblar y usar este producto.
- Requiere montaje por un adulto. Herramienta necesarias: llave inglesa (incluida).
- Funciona con cuatro pilas **alcalinas** tipo 4 x "D" (LR20) x 1,5V (no incluidas).
- Funciona con un adaptador de corriente alterna de 6V (incluido).
- Solo usar con niños que no puedan salirse de la silla.
- Siempre usar el columpio donde haya ventilación adecuada. Para evitar sobrecalentamiento, mantener el columpio lejos de fuentes de calortales como radiadores, registradoras de calor, contacto directo con el sol, estufas, amplificadores y demás equipo que genere calor.
- Nunca usar extensiones de cables eléctricos con el adaptador de corriente alterna.
- Nunca usar el columpio cerca de agua (p. ej.: bañera, lavabo, fregadero, sótano mojado, etc.).
- **Atención padres:** si el producto se va a usar con un adaptador de corriente alterna, revisar periódicamente que el adaptador no tenga daños en el cable, compartimento y demás piezas que puedan dar como resultado incendios, descargas eléctricas o lesiones. Si el adaptador de corriente alterna está dañado, no usar el producto con el adaptador. Usar pilas como fuente de alimentación.
- No conectar a más suministros eléctricos de los recomendados.
- Solo usar el producto con el adaptador de corriente alterna recomendado.
- El adaptador de corriente alterna no es un juguete.
- Desconectar el adaptador de corriente alterna del columpio antes de limpiarlo.
- Adaptador de C.A. es 120VAC o 220/240VAC, 60 Hz, la entrada 10W; 6VDC, la salida 700mA, la polaridad positiva central; el tapón diámetro exterior es 5,5mm, el tapón el diámetro interior es 2,1mm.
- **LEA LAS INSTRUCCIONES ANTES DE USAR ESTE PRODUCTO.**
- Las características y decoración del producto pueden variar de las mostradas.



FCC Statement (United States Only)

This equipment has been tested and found to comply with the limits for a Class B digital device, pursuant to part 15 of the FCC rules. These limits are designed to provide reasonable protection against harmful interference in a residential installation. This equipment generates, uses and can radiate radio frequency energy and, if not installed and used in accordance with the instructions, may cause harmful interference to radio communications. However, there is no guarantee that interference will not occur in a particular installation. If this equipment does cause harmful interference to radio or television reception, which can be determined by turning the equipment off and on, the user is encouraged to try to correct the interference by one or more of the following measures:

- Reorient or relocate the receiving antenna.
- Increase the separation between the equipment and receiver.
- Consult the dealer or an experienced radio/TV technician for help.

Note: Changes or modifications not expressly approved by the manufacturer responsible for compliance could void the user's authority to operate the equipment.

Nota FCC (Válido sólo en los Estados Unidos)

Este equipo fue probado y cumple con los límites de un dispositivo digital de Clase B, según está establecido en la Parte 15 del reglamento FCC. Estos límites están diseñados para proporcionar una protección razonable contra interferencia dañina en una instalación residencial. Este equipo genera, utiliza y puede radiar energía de radiofrecuencia y, si no se instala y utiliza según lo estipulado en las instrucciones, puede causar interferencia dañina a radio-comunicaciones. Sin embargo, no hay ninguna garantía de que no haya interferencia en una instalación particular. Si este equipo llega a causar interferencia dañina a la recepción de radio o televisión, lo cual puede ser verificado encendiendo y apagando el equipo, se recomienda tomar una de las siguientes medidas para corregir el problema:

- Cambiar la orientación o localización de la antena receptora.
- Aumentar la distancia entre el equipo y el receptor.
- Ponerse en contacto con el distribuidor o con un técnico de radio/TV.

Nota: los cambios o modificaciones no expresamente autorizados por el fabricante responsable del cumplimiento de las normas puede cancelar la autoridad del usuario de usar el equipo.

ICES-003

This Class B digital apparatus complies with Canadian ICES-003.

NMB-003

Cet appareil numérique de la classe B est conforme à la norme NMB-003 du Canada.

Parts Pièces Piezas

Tray
Plateau
Bandeja

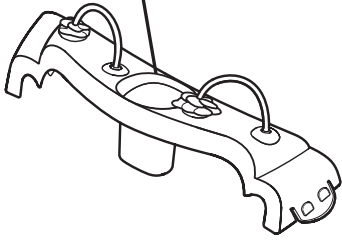

Note: Please remove tape before first-time use.

Remarque : Retirer le ruban adhésif avant la première utilisation.

Nota: Despegar la cinta antes de usar el producto por primera vez.

3 Toys
(Toys may be different)
3 jouets
(ils peuvent différer)
3 juguetes (los juguetes pueden variar)

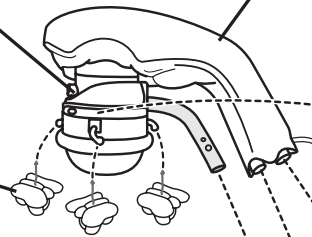

Motorized Frame
Boîtier du moteur
Armazón motorizado

Canopy
Baldaquin
Dosel

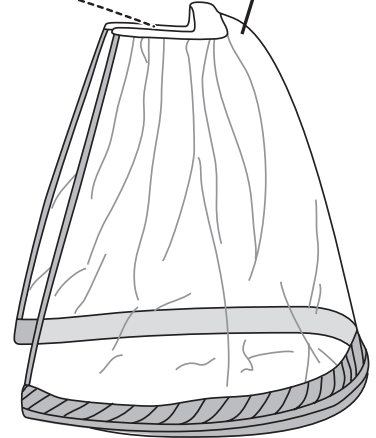

2 Side Rails
2 structures tubulaires latérales
2 rieles laterales

Lower Seat Tube
Tube inférieur du siège
Tubo de asiento inferior

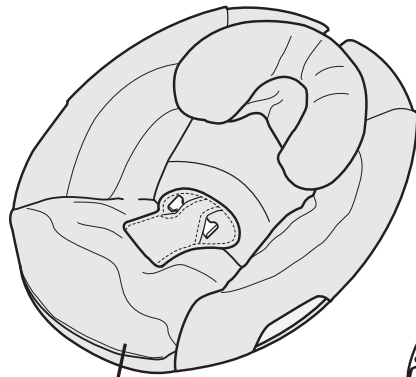

Pad with Headrest
Coussin avec appuie-tête
Almohadilla con cabezal

Seat with Restraint System
Siège avec système de retenue
Asiento con sistema de sujeción

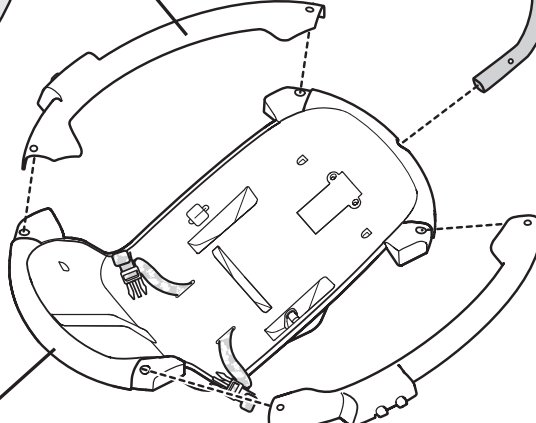

2 Upper Legs
2 sections supérieures de montants
2 patas superiores



AC Adaptor (6V)
Adaptateur c.a. (6V)
Adaptador de corriente alterna (6V)

2 Feet
2 pieds
2 extremidades

2 Lower Legs
2 sections inférieures de montants
2 patas inferiores

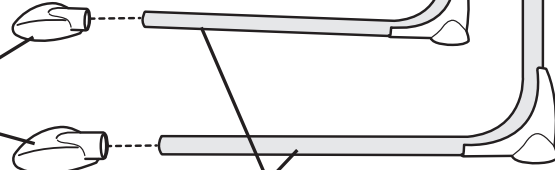

Allen Wrench
Clé Allen
Llave inglesa

All Shown Actual Size
Dimensions réelles
Se muestra a tamaño real

- Tighten the screws with the enclosed Allen wrench.
- Serrer les vis avec la clé Allen fournie.
- Ajustar los tornillos con la llave inglesa incluida.

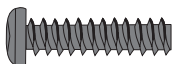

#10 x 3/4" (1.9 cm) Screw - 4
Vis n° 10 de 1,9 cm - 4
Tornillo N°10 x 3/4" (1,9 cm) - 4



#8 x 3/4" (1.9 cm) Screw - 2
Vis n° 8 de 1,9 cm - 2
Tornillo No. 1,9 cm (3/4") - 2



M5 x 28 mm Screw - 2
Vis M5 de 28 mm - 2
Tornillo M5 x 28 mm - 2



M5 Lock Nut - 2
Écrou de sécurité M5 - 2
Tuerca ciega M5 - 2

IMPORTANT! Before each use or assembly, inspect this product for damaged hardware, loose joints, missing parts or sharp edges. **DO NOT** use if any parts are missing or broken. Contact Fisher-Price® for replacement parts and instructions if needed. Never substitute parts.

IMPORTANT ! Avant chaque emploi et à l'assemblage, vérifier qu'aucune pièce n'est endommagée ou ne manque, qu'aucun joint n'est lâche et qu'aucun bord n'est tranchant. **NE PAS** l'utiliser si des pièces manquent ou sont endommagées. Communiquer avec Fisher-Price® pour obtenir des pièces de rechange et des instructions au besoin. N'utiliser que des pièces du fabricant.

¡IMPORTANTE! Antes de cada uso o montaje, inspeccionar este producto para verificar que no tenga hardware dañado, conexiones sueltas, piezas faltantes o bordes filosos. **NO** usar el producto si falta o está rota alguna pieza. Ponerse en contacto con la oficina Fisher-Price® más próxima a su localidad para obtener piezas de repuesto e instrucciones, de ser necesario. No usar piezas de otras marcas.

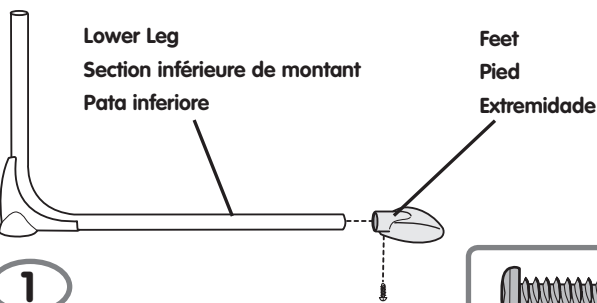

- Position a lower leg so that it stands on a flat surface, as shown.
- Fit a foot onto the end of the lower leg.
- Insert a #8 x 3/4" (1.9 cm) screw through the bottom of the foot and into the lower leg. Fully tighten the screw with the Allen wrench.
- Repeat this procedure to assemble the other foot to the other lower leg.

- Placer une section inférieure de montant debout sur une surface plane, comme illustré.
- Fixer un pied à l'extrémité de la section inférieure de montant.
- Insérer une vis n° 8 de 1,9 cm par le dessous du pied, jusque dans la section inférieure de montant. Bien serrer la vis à l'aide de la clé Allen.
- Répéter ce procédé pour assembler l'autre pied à l'autre section inférieure de montant.

- Colocar una pata inferior de modo que quede sobre una superficie plana, como se muestra.
- Ajustar una extremidad en el extremo de la pata inferior.
- Introducir un tornillo No. 8 x 3/4" (1,9 cm) en la parte inferior de la extremidad y en la pata inferior. Apretar bien el tornillo con la llave inglesa.
- Repetir este procedimiento para ensamblar la otra extremidad en la otra pata inferior.

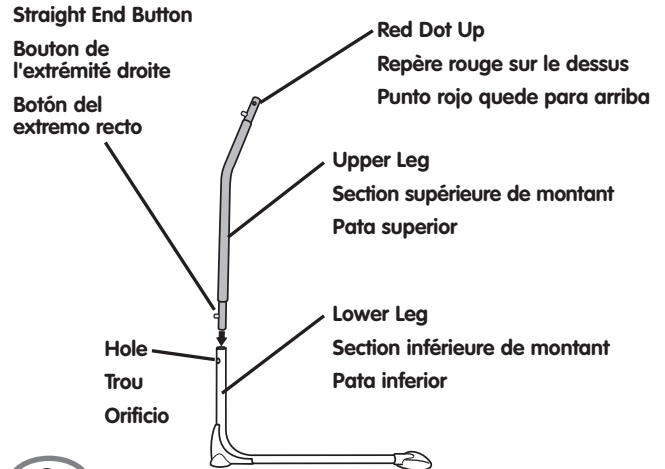

- Position an upper leg so that the **red dot is up**.
- While pressing the button on the **straight end** of an upper leg, insert the upper leg into a lower leg. Make sure the button on the upper leg **"snaps"** into the hole in the lower leg.
- Repeat this procedure to assemble the other upper leg to the other lower leg.

- Placer une section supérieure de montant de façon que le repère **rouge soit sur le dessus**.
- Appuyer sur le bouton de l'**extrémité droite** de la section supérieure de montant et insérer celle-ci dans la section inférieure de montant. S'assurer que le bouton de la section supérieure de montant **s'emboîte** dans le trou de la section inférieure de montant.
- Répéter ce procédé pour assembler l'autre section supérieure de montant à l'autre section inférieure de montant.

- Colocar una pata superior de modo que el **punto rojo quede para arriba**.
- Mientras presiona el botón del **extremo recto** de una pata superior, introducir la pata superior en una pata inferior. Cerciorarse de que el botón de la pata superior se **"encaje"** en el orificio de la pata inferior.
- Repetir este procedimiento para montar la otra pata superior en la otra pata inferior.

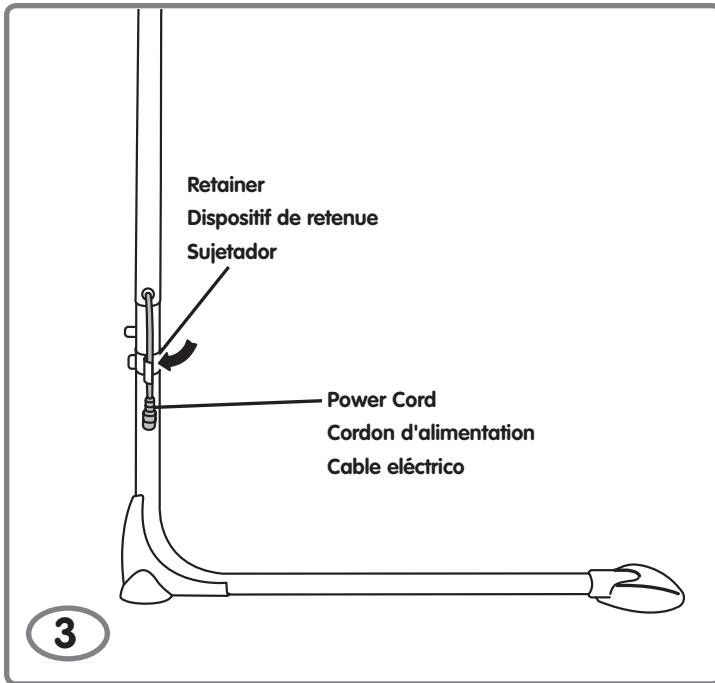

- Fit the power cord into the retainer on the lower leg.
- Insérer le cordon d'alimentation dans le dispositif de retenue de la section inférieure de montant.
- Ajustar el cable eléctrico en el sujetador de la pata inferior.

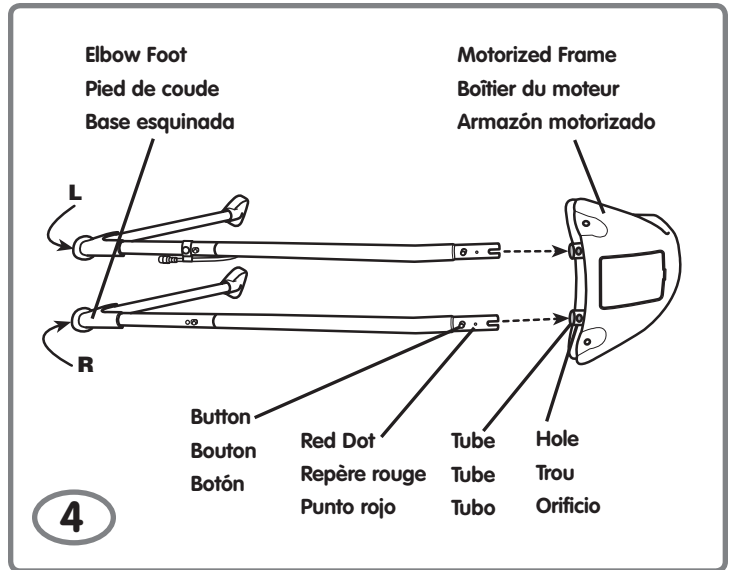

- Locate the **R** and **L** on the underside of each elbow foot. The **R** indicates the right leg. The **L** indicates the left leg.
 - While pressing the upper button on the right leg, fit it into the tube in the motorized frame. Make sure the upper button on the right leg “snaps” into the hole in the tube.
 - Repeat this procedure to assemble the left leg to the motorized frame.
 - When the legs are assembled correctly to the tubes in the motorized frame, you should **not** see the red dots.
-
- Trouver le « **R** » et le « **L** » sous chaque pied de coude. Le pied droit est identifié par un « **R** ». Le pied gauche est identifié par un « **L** ».
 - Appuyer sur le bouton supérieur du montant droit et insérer celui-ci dans le boîtier du moteur.
 - S’assurer que le bouton du montant droit est bien **emboîté** dans le trou du tube.
 - Répéter ce procédé pour fixer le montant gauche au boîtier du moteur.
 - Quand les montants sont assemblés correctement dans les tubes du boîtier du moteur, les repères rouges devraient être cachés.
-
- Localizar la **R** y la **L** en la parte inferior de cada base esquinada. La **R** corresponde a la pata derecha y la **L** a la pata izquierda.
 - Mientras oprime el botón superior de la pata derecha, introducirla en el tubo del armazón motorizado. Cerciorarse de que el botón superior de la pata derecha se **ajuste** en el orificio del tubo.
 - Repetir este procedimiento para ensamblar la pata izquierda en el armazón motorizado.
 - Sabrá si las patas están correctamente ensambladas en los tubos del armazón motorizado si los puntos rojos **no** están visibles.

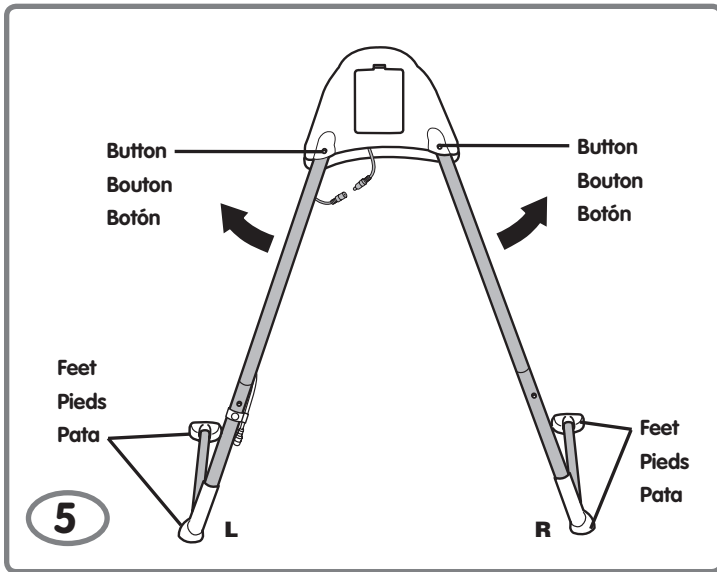

- Stand the assembly upright.
- Pull the legs out so that the buttons “**snap**” into the holes in the motorized frame.
- When standing behind the product, all four feet should be **flat** upon the floor. And, check for an **L** marking on the left foot and an **R** marking on the right foot.
- If the feet are not flat upon the floor, or the left and right feet have been reversed, remove both lower legs from the upper legs. Replace them onto the opposite upper leg.

- Mettre l'assemblage debout.
- Écarter les montants de façon que les boutons s'**emboîtent** dans les trous du boîtier du moteur.
- Se placer derrière le produit et s'assurer que les quatre pieds sont bien à plat sur le sol. Vérifier aussi que le pied gauche est identifié par un « **L** » et le pied droit, par un « **R** ».
- Si les pieds ne sont pas à plat sur le sol, ou si les pieds gauche et droit ont été inversés, retirer les deux montants inférieurs des montants supérieurs. Les installer sur le montant opposé.

- Colocar la unidad en posición vertical.
- Tirar de las patas de modo que los botones se “**ajusten**” en los orificios del armazón motorizado.
- Al pararse detrás del producto, las cuatro patas deben estar planas contra el piso. Verifique que la pata izquierda tenga una **L** y la pata derecha una **R**.
- Si las patas no están planas contra el piso, o si las patas izquierda y derecha están en el lugar equivocado, sacar ambas patas inferiores de las patas superiores. Ahora colóquelas en la pata superior correspondiente.

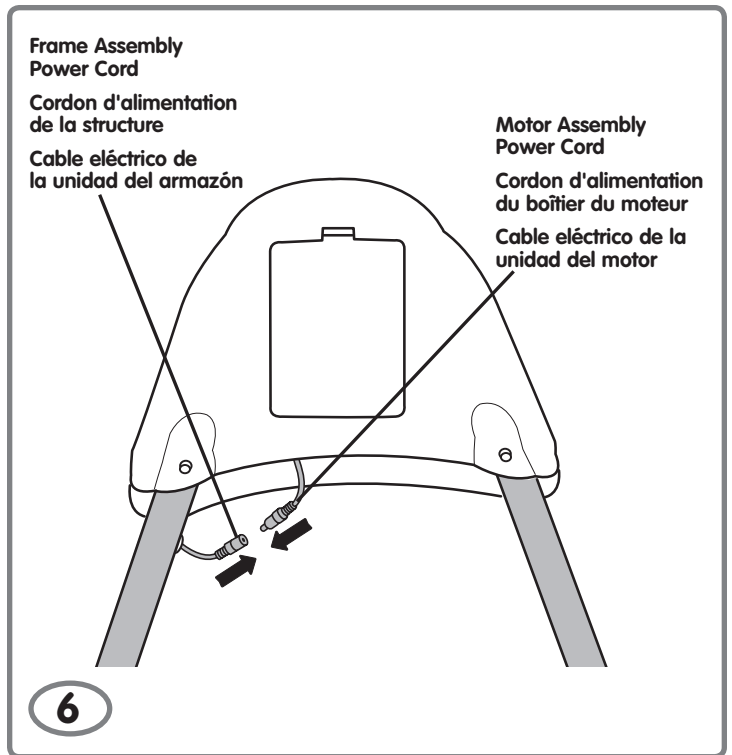

- Plug the power cord from the motor assembly into the power cord in the frame assembly.
- Brancher le cordon d'alimentation du boîtier du moteur sur le cordon d'alimentation de la structure.
- Enchufar el cable eléctrico de la unidad del motor en el cable eléctrico de la unidad del armazón.

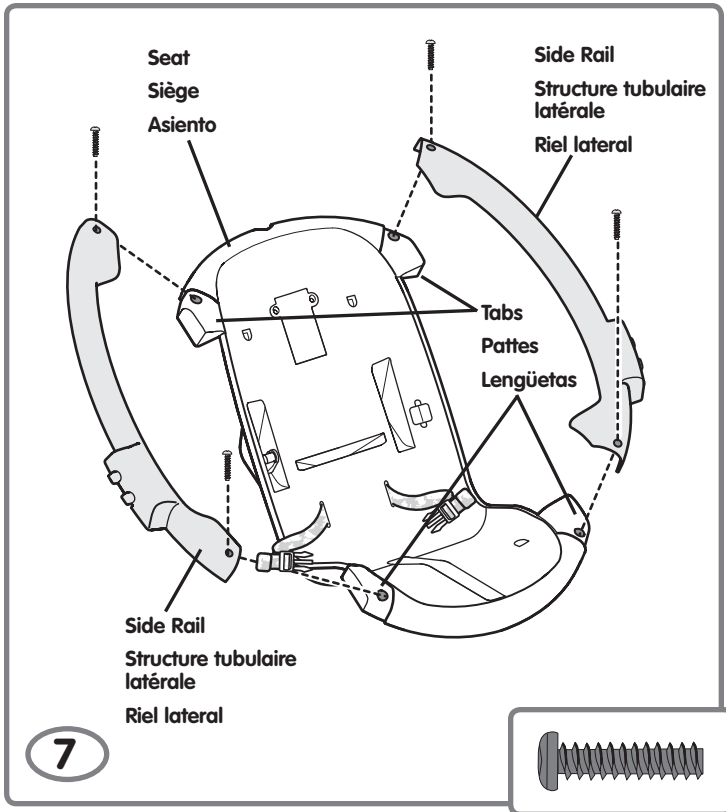

- Fit the side rails to the side tabs on the seat.
- Insert four #10 x 3/4" (1.9 cm) screws into the side rails.
- Fully tighten the screws with the Allen wrench.

- Fixer les structures tubulaires latérales aux parties saillantes de chaque côté du siège.
- Insérer quatre vis n° 10 de 1,9 cm dans les structures tubulaires latérales.
- Bien serrer la vis à l'aide de la clé Allen.

- Ajustar los rieles laterales en las lengüetas laterales del asiento.
- Introducir cuatro tornillos N°10 x 3/4" (1,9 cm) en los rieles laterales.
- Apretar bien el tornillo con la llave inglesa.

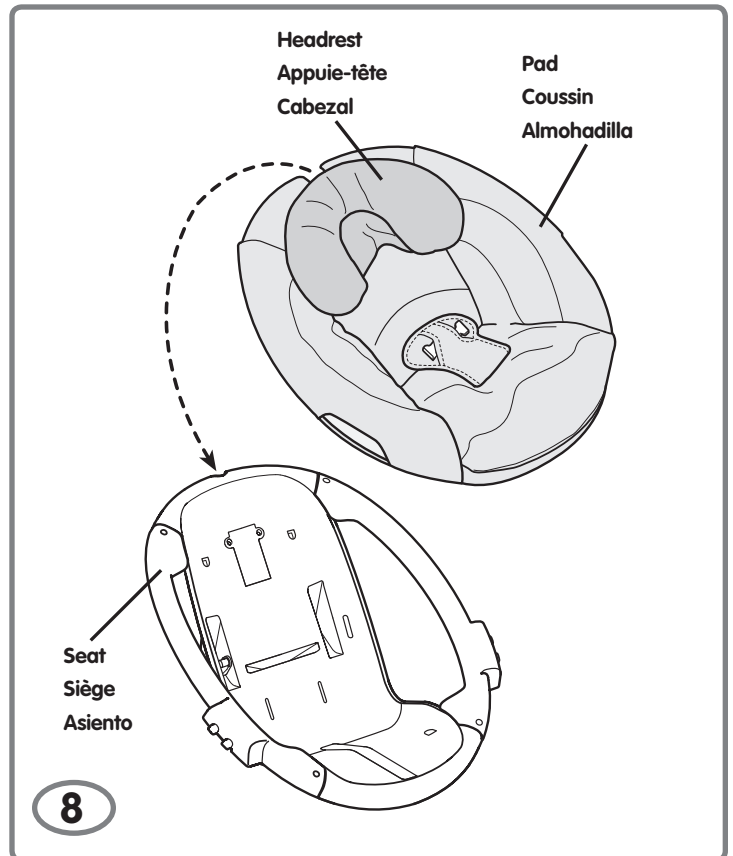

- Position the seat upright.
- Place the pad onto the seat with the headrest toward the top of the seat.

- Remettre le siège à l'endroit.
- Placer le coussin sur le siège de façon que l'appuie-tête soit sur le dossier du siège.

- Colocar el asiento en posición vertical.
- Poner la almohadilla en el asiento con el cabezal hacia la parte superior del asiento.

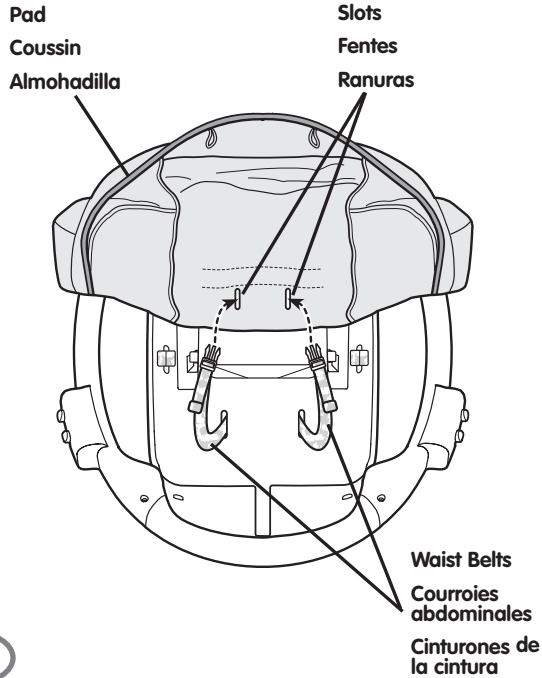

9

- Insert the waist belts through the slots in the pad. Make sure the waist belts are not twisted.
- Glisser les courroies abdominales dans les fentes du coussin. S'assurer qu'elles ne sont pas tortillées.
- Introducir los cinturones de la cintura en las ranuras de la almohadilla. Verificar que los cinturones de la cintura no estén retorcidos.

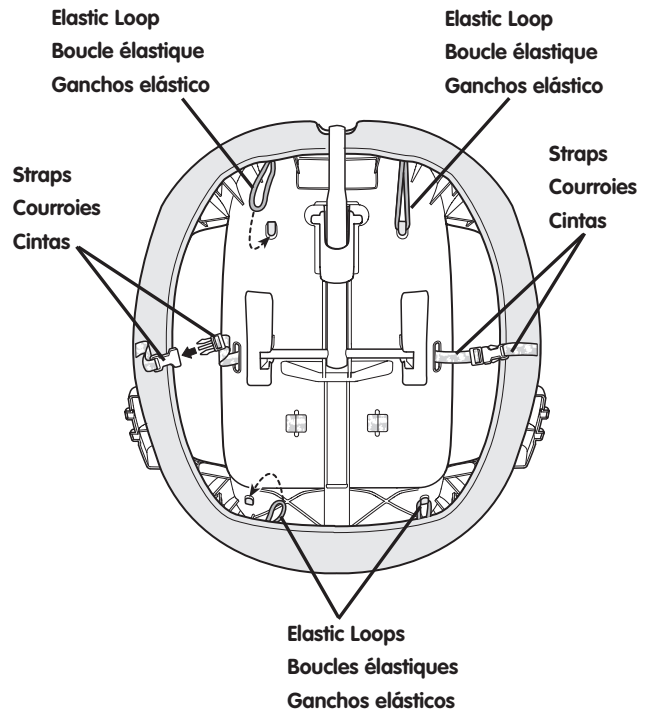

Bottom View
Vue du dessous
Vista inferior

10

- Turn the seat face down.
- Fasten both straps on the pad and seat.
- Hook the two elastic loops at the top of the seat pad around the pegs at the top of the seat.
- Hook the two elastic loops at the bottom of the seat pad around the pegs at the bottom of the seat.
- Mettre le siège à l'envers.
- Fixer les deux courroies au coussin et au siège.
- Accrocher les deux boucles élastiques situées au haut du coussin autour des chevilles au haut du siège.
- Accrocher les deux boucles élastiques situées au bas du coussin autour des chevilles au bas du siège.
- Poner el asiento cara abajo.
- Ajustar ambas cintas en la almohadilla y asiento.
- Enganchar los dos ganchos elásticos en la parte superior de la almohadilla alrededor de las clavijas en la parte de arriba del asiento.
- Enganchar los dos ganchos elásticos de la parte inferior de la almohadilla alrededor de las clavijas en la parte de abajo del asiento.

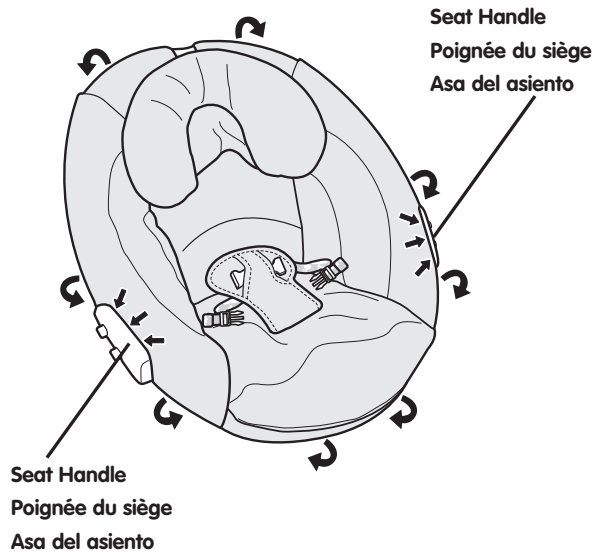

11

- Fit the pad edges around the rim of the seat.
- Fit the pad around the seat handles.
- Placer les bords du coussin sur le rebord du siège.
- Fixer le coussin aux poignées du siège.
- Ajustar los bordes de la almohadilla alrededor del borde del asiento.
- Ajustar la almohadilla alrededor de las asas del asiento.

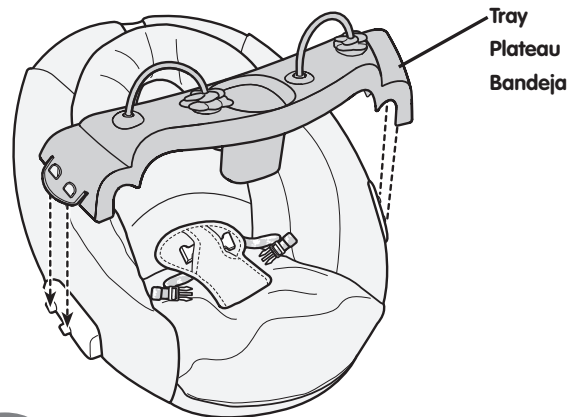

12

- “Snap” the tray onto the seat handles.
- **Emboîter** le plateau sur les poignées du siège.
- **Ajustar** la bandeja en las asas del asiento.

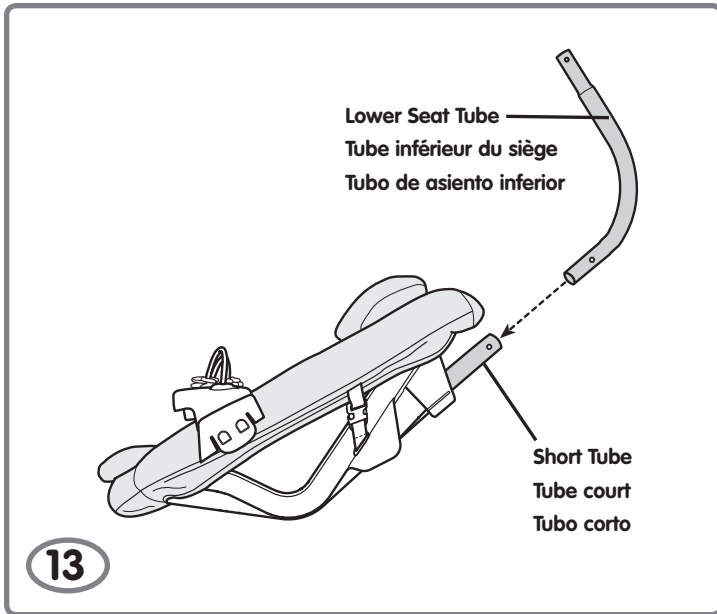

13

- Fit the lower seat tube into the short tube on the seat back.
- Fixer le tube inférieur du siège dans le tube court du dossier.
- Ajustar el tubo de asiento inferior en el tubo corto del respaldo.

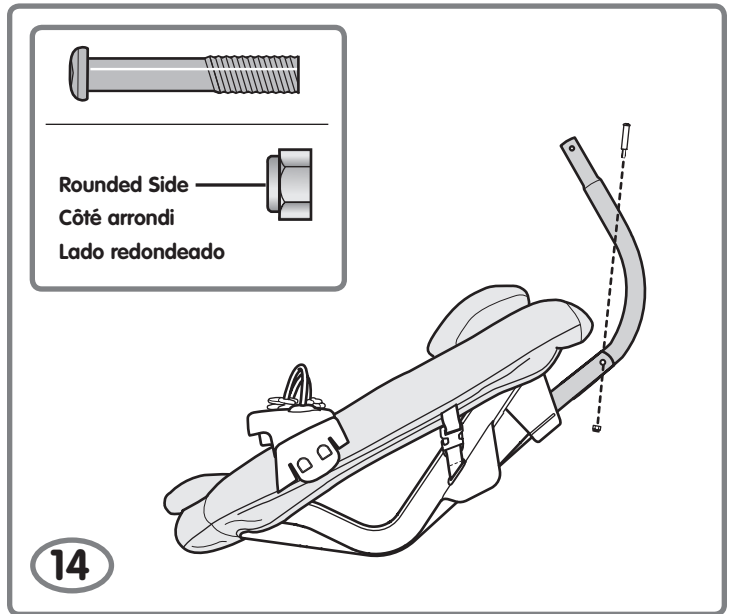

14

- First, fit an M5 lock nut into an opening in the short tube. Make sure the rounded side of the lock nut faces out.
- Next, insert an M5 x 28 mm bolt through the opening in the opposite side of the short tube. Fully tighten the screw with the Allen wrench.
- Insérer d'abord un écrou de sécurité M5 dans l'ouverture du tube court. S'assurer que le côté arrondi de l'écrou de sécurité est face à l'extérieur.
- Puis, insérer un boulon M5 de 28 mm dans l'ouverture du côté opposé du tube court. Bien serrer la vis à l'aide de la clé Allen.
- Primero, ajustar una tuerca ciega M5 en una apertura en el tubo corto. Asegurarse de que el lado redondeado de la tuerca ciega apunte hacia fuera.
- Luego, insertar un perno M5 x 28 mm en la apertura del lado opuesto del tubo corto. Apretar bien el tornillo con la llave inglesa.

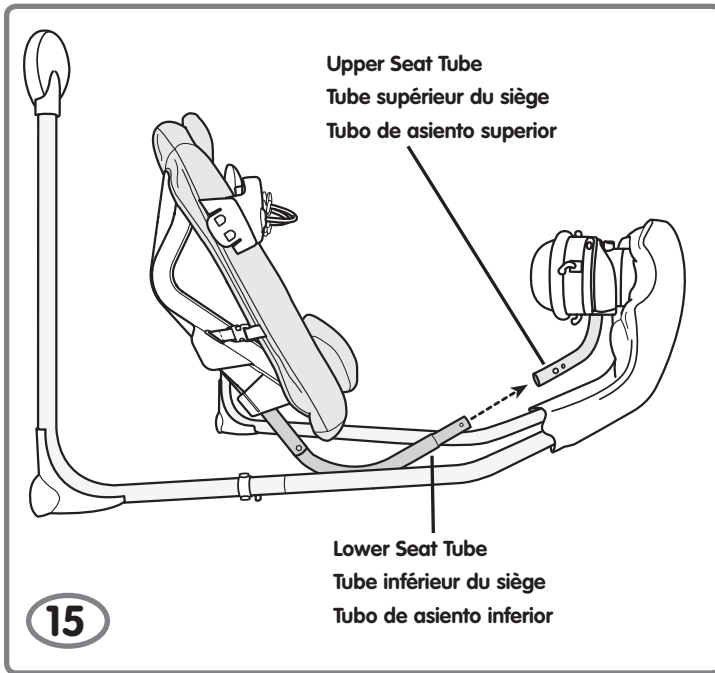

- Tip the assembly on it's side on a flat surface.
- Fit the lower seat tube into the upper seat tube.

- Incliner l'assemblage sur une surface plane.
- Fixer le tube inférieur du siège dans le tube supérieur du siège.

- Inclinar la unidad sobre un costado sobre una superficie plana.
- Ajustar el tubo de asiento inferior en el tubo de asiento superior.

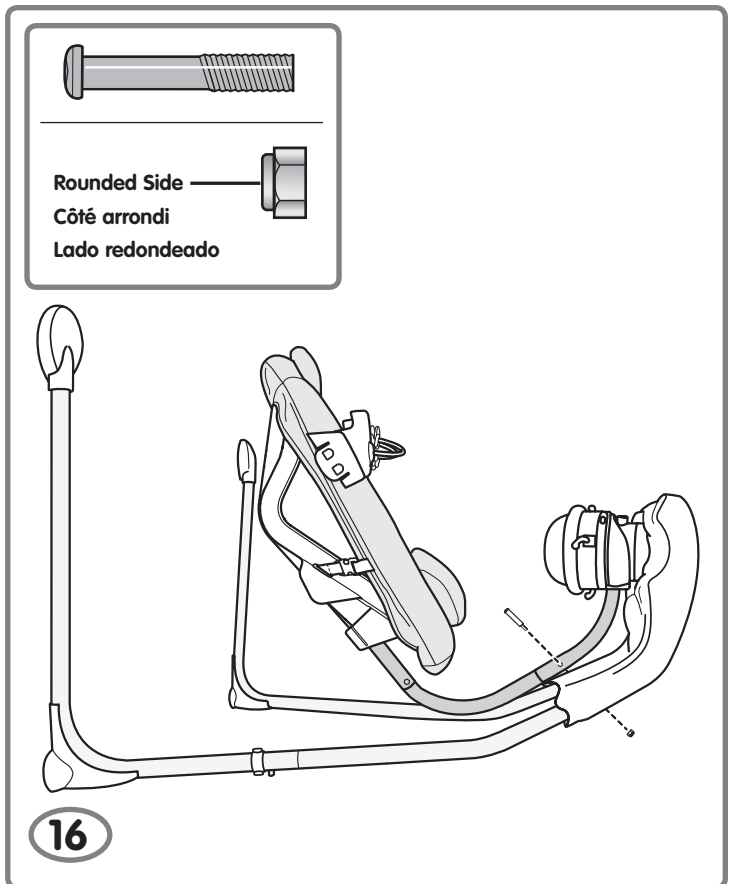

- First, fit an M5 lock nut into an opening in the upper seat tube. Make sure the rounded side of the lock nut faces out.
- Next, insert an M5 x 28 mm bolt through the opening in the opposite side of the upper seat tube. Fully tighten the screw with the Allen wrench.

- Insérer d'abord un écrou de sécurité M5 dans l'ouverture du tube supérieur du siège. S'assurer que le côté arrondi de l'écrou de sécurité est face à l'extérieur.
- Puis, insérer un boulon M5 de 28 mm dans l'ouverture du côté opposé du tube supérieur du siège. Bien serrer la vis à l'aide de la clé Allen.

- Primero, ajustar una tuerca ciega M5 en una apertura del tubo de asiento superior. Asegurarse de que el lado redondeado de la tuerca ciega apunte hacia fuera.
- Luego, insertar un perno M5 x 28 mm en la apertura del lado opuesto del tubo de asiento superior. Apretar bien el tornillo con la llave inglesa.

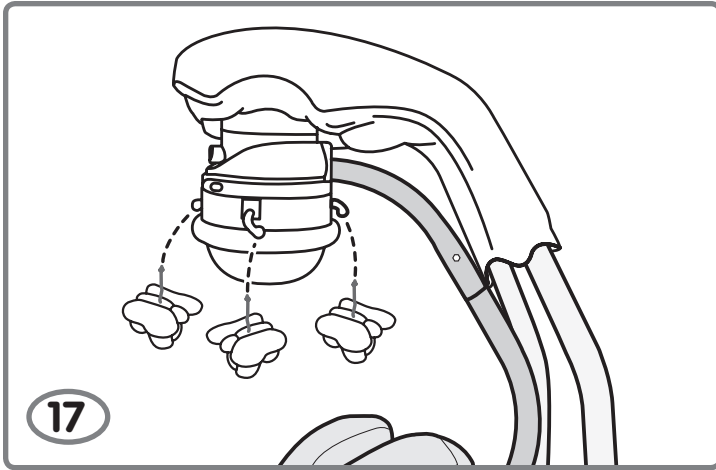

17

- Fit the strings on each toy up into the slot in each mobile hanger.
- Pull the toy down to be sure it is secure.
- Insérer la ficelle des jouets dans la fente des fixations pour mobile.
- Tirer sur les jouets pour s'assurer qu'ils sont bien fixés.
- Ajustar los cordones de cada juguete en la ranura de cada sujeción de móvil.
- Jalar hacia abajo el juguete para cerciorarse de que está seguro.

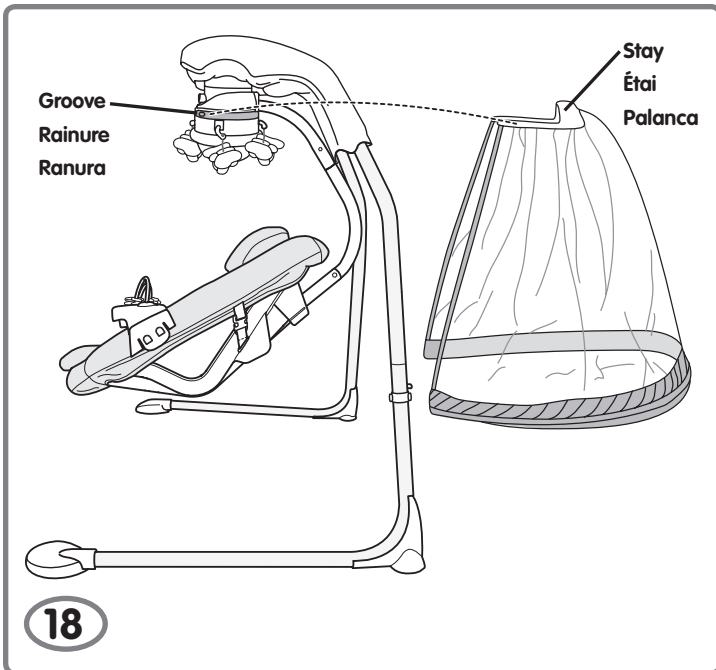

18

- Fit the stay at the top of the canopy into the groove in the dome.
- Insérer l'étai situé dans la partie supérieure du baldaquin dans la rainure du dôme.
- Ajustar la palanca de la parte de arriba del dosel en la ranura de la cúpula.

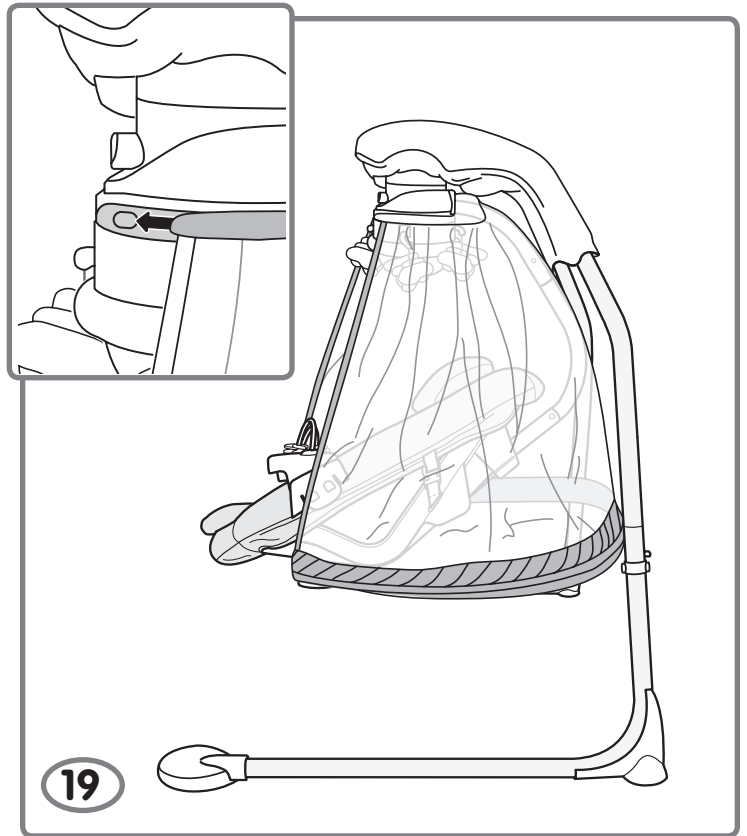

19

- Push the stay to secure it in place.
- Pousser sur l'anneau pour bien le fixer.
- Empujar el aro para asegurarla en su lugar.

Battery Installation Installation des piles Colocación de las pilas

Hint: Install batteries if you need to use this swing away from an outlet. We recommend using **alkaline** batteries for longer battery life.

Remarque : Installer des piles dans le produit pour l'utiliser dans un endroit où il n'y a pas de prise électrique à proximité. Il est recommandé d'utiliser des piles **alcalines** car elles durent plus longtemps.

Nota: instalar las pilas para usar este columpio donde no haya tomacorrientes eléctricos. Se recomienda usar pilas **alcalinas** para una mayor duración.



- Protect the environment by not disposing of this product with household waste (2002/96/EC). Check your local authority for recycling advice and facilities (Europe only).
- Protéger l'environnement en ne jetant pas ce produit dans les ordures ménagères (2002/96/EC). Consulter votre municipalité pour obtenir des conseils sur le recyclage et connaître les centres de dépôt de votre région.
- Proteger el medio ambiente no disponiendo de este producto en la basura del hogar (2002/96/EC). Consultar con la agencia local pertinente en cuanto a información y centros de reciclaje (solo Europa).

Battery Compartment Door
Couvercle du compartiment des piles
Tapa del compartimento de pilas

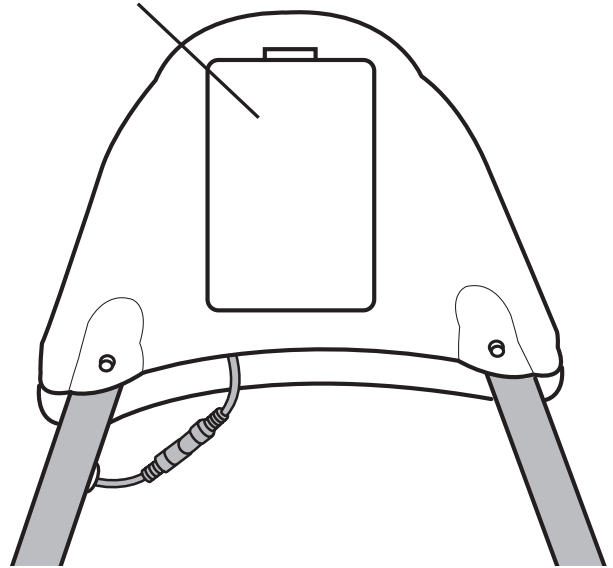

- Insert a coin into the battery compartment door and pry the battery compartment door off.
- Insert four "D" (LR20) **alkaline** batteries into the battery compartment.

Note: Low battery power may cause product movement to slow, sound and lights to become faint or product to turn off all together. If this should happen, use the AC adaptor as a power source or replace the batteries. Replace the batteries with four **alkaline** "D" (LR20) batteries.

- Insérer une pièce de monnaie sous le couvercle du compartiment de la pile pour le soulever et le retirer.
- Insérer quatre piles **alcalines** D (LR20) dans le compartiment des piles.

Remarque : Si les piles sont faibles, la balancelle peut ralentir et le son s'affaiblir ou s'arrêter complètement. Si c'est le cas, utiliser l'adaptateur c.a. pour alimenter le produit ou remplacer les piles. Remplacer les piles par quatre piles **alcalines** D (LR20) neuves.

- Introducir una moneda en la tapa del compartimento de la pila y abrir la tapa.
- Insertar cuatro pilas **alcalinas** tipo 4 x "D" (LR20) x 1,5V en el compartimento.

Nota: si las pilas están gastadas, el movimiento y sonido del producto pueden debilitarse o quizá el producto deje de funcionar del todo. Si esto sucede, usar el adaptador de corriente alterna como fuente de alimentación o bien sustituir las pilas. Sustituir las pilas por cuatro pilas **alcalinas** tipo 4 x "D" (LR20) x 1,5V.

Battery Safety Information

Conseils de sécurité concernant les piles

Información de seguridad sobre las pilas

In exceptional circumstances, batteries may leak fluids that can cause a chemical burn injury or ruin your product. To avoid battery leakage:

- Do not mix old and new batteries or batteries of different types: alkaline, standard (carbon-zinc) or rechargeable (nickel-cadmium).
- Insert batteries as indicated inside the battery compartment.
- Remove batteries during long periods of non-use. Always remove exhausted batteries from the product. Dispose of batteries safely. Do not dispose of product in a fire. The batteries inside may explode or leak.
- Never short-circuit the battery terminals.
- Use only batteries of the same or equivalent type as recommended.
- Do not charge non-rechargeable batteries.
- Remove rechargeable batteries from the product before charging.
- If removable, rechargeable batteries are used, they are only to be charged under adult supervision.

Dans des circonstances exceptionnelles, les piles pourraient couler et causer des brûlures chimiques ou endommager irréparablement le produit. Pour éviter que les piles coulent :

- Ne pas combiner des piles usées avec des piles neuves ou différents types de piles : alcalines, standard (carbone-zinc) ou rechargeables (nickel-cadmium).
- Insérer les piles dans le sens indiqué à l'intérieur du compartiment.
- Retirer les piles si le jouet n'est pas utilisé pendant une longue période. Toujours retirer les piles usées du produit. Jeter les piles usées dans un conteneur réservé à cet usage. Ne pas jeter les piles au feu : elles pourraient exploser ou couler.
- Ne jamais court-circuiter les bornes des piles.
- N'utiliser que des piles du même type que celles recommandées, ou des piles équivalentes.
- Ne pas recharger des piles non rechargeables.
- Toujours retirer les piles rechargeables du produit avant de les charger.
- Les piles rechargeables ne doivent être rechargées que sous la surveillance d'un adulte.

En circunstancias excepcionales, las pilas pueden derramar líquido que puede causar quemaduras o dañar el producto. Para evitar derrames:

- No mezclar pilas nuevas con gastadas ni mezclar pilas alcalinas, estándar (carbono-cinc) o recargables (níquel-cadmio).
- Cerciorarse de que la polaridad de las pilas sea la correcta.
- Sacar las pilas gastadas del producto y disponer de ellas de una manera segura. Sacar las pilas si el vehículo no va a ser usado durante un periodo prolongado. No quemar las pilas ya que podrían explotar o derramar el líquido incorporado en ellas.
- No provocar un cortocircuito con las terminales.
- Usar sólo el tipo de pilas recomendadas (o su equivalente).
- No cargar pilas no recargables.
- Sacar las pilas recargables antes de cargarlas.
- La carga de las pilas recargables sólo debe realizarse con la supervisión de un adulto.

Swing and Mobile Use

Utilisation de la balançoire et du mobile

Uso del columpio y móvil



WARNING

AVERTISSEMENT

ADVERTENCIA

To prevent serious injury or death from falls and being strangled in the restraint system:

- Always use restraint system. Never rely on the tray to restrain child.
- Never use with an active child who may be able to climb out of the product.
- Never leave child unattended.

Pour prévenir les blessures graves ou la mort qui pourraient survenir si l'enfant tombait ou s'étranglait avec le système de retenue :

- Toujours utiliser le système de retenue. Le plateau ne peut pas retenir l'enfant.
- Ne jamais l'utiliser pour un enfant qui pourrait être capable de sortir seul du siège.
- Ne jamais laisser un enfant sans surveillance.

Para evitar lesiones graves o la muerte debido a caídas o por quedar atrapado en el sistema de sujeción:

- Siempre utilizar el sistema de sujeción. La bandeja no sirve para sujetar al niño.
- No usar con niños activos que pueden salirse del producto.
- No dejar a los niños fuera de su alcance.

Swing and Mobile Use

Utilisation de la balançoire et du mobile

Uso del columpio y móvil

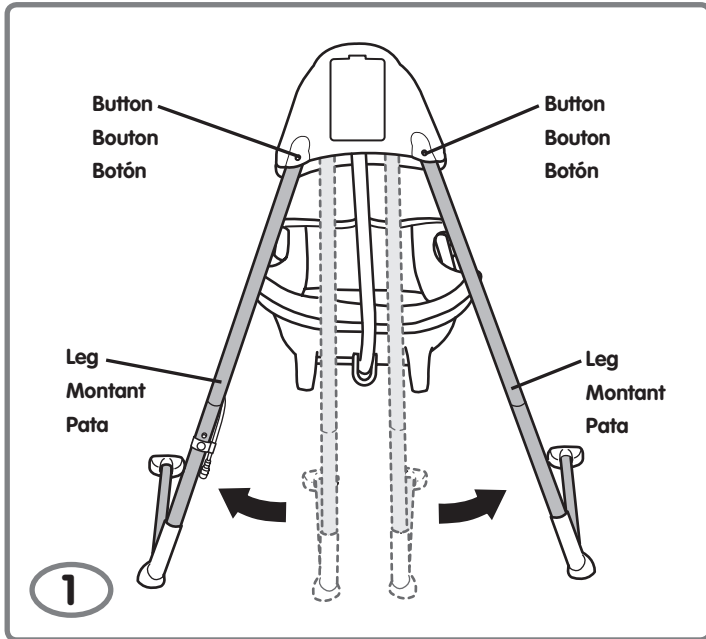

To Unfold

- Firmly pull the legs outward. Make sure the buttons snap into the notches in the motorized frame.
- Check to be sure the legs are locked into position by pushing the legs inward. The legs should not move.

Pour le déplier

- Tirer fermement les montants vers l'extérieur. S'assurer que les boutons s'emboîtent dans les encoches du boîtier du moteur.
- Vérifier que les montants sont verrouillés en position en les poussant vers l'intérieur. Ils ne doivent pas bouger.

Para desplegar

- Tirar de las patas hacia afuera con firmeza. Verificar que los botones se ajusten en las muescas del armazón motorizado.
- Cerciorarse de que las patas estén fijas en su lugar, empujando las mismas hacia dentro. Las patas no deben moverse.

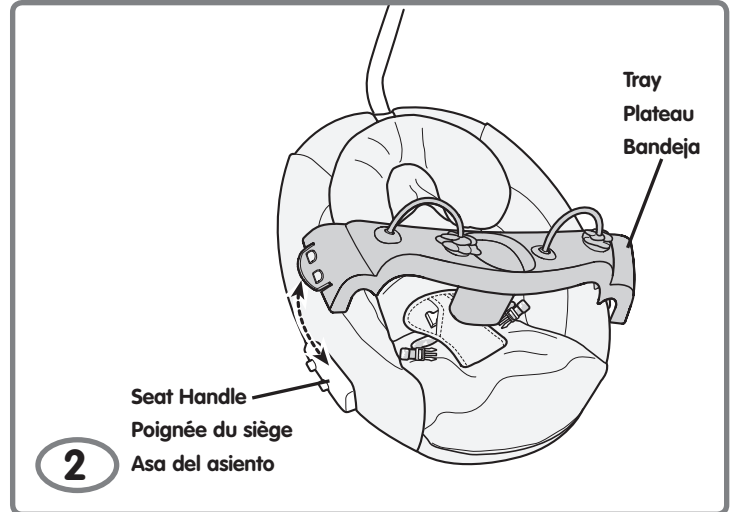

Using the Tray

- “Snap” the tray onto the seat handles.
- To remove the tray, pull one edge of the tray out and lift.

Pour utiliser le plateau

- **Emboîter** le plateau sur les poignées du siège.
- Pour retirer le plateau, tirer une patte hors d'une fente et soulever le plateau.

Uso de la bandeja

- **Ajustar** la bandeja en las asas del asiento.
- Para desprender la bandeja, jalar un borde de la bandeja hacia afuera y levantarla.

Swing and Mobile Use

Utilisation de la balançoire et du mobile

Uso del columpio y móvil

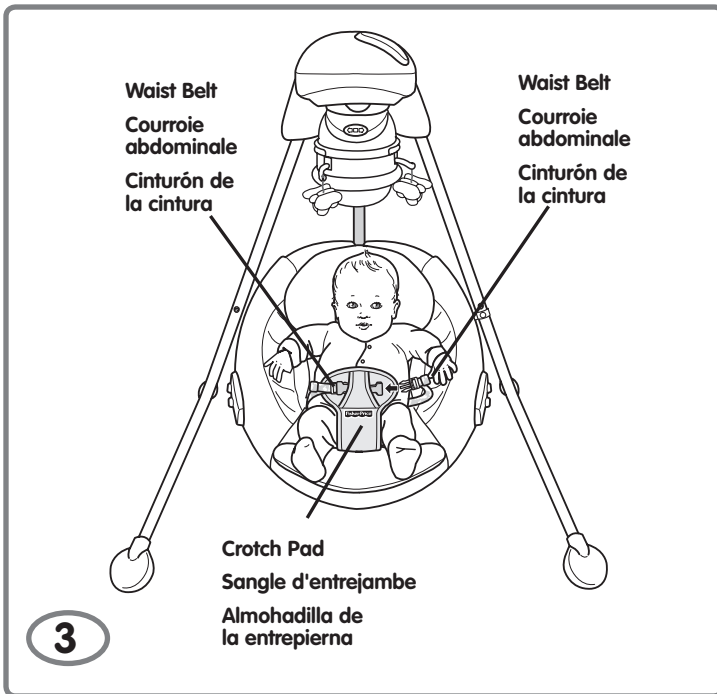

Restraint Belts

- Place your child in the seat.
- Position the crotch pad between your child's legs.
- Fasten both waist belts to the crotch pad. Make sure you hear a "click" on both sides.

Courroies de retenue

- Mettre l'enfant dans le siège.
- Placer la sangle d'entrejambe entre les jambes de l'enfant.
- Attacher les deux courroies abdominales à la sangle d'entrejambe. S'assurer d'entendre un « clic » de chaque côté.

Cinturones de sujeción

- Sentar a su hijo en el asiento.
- Colocar la almohadilla de la entrepierna entre las piernas del niño.
- Ajustar los cinturones de la cintura en la almohadilla de la entrepierna. Asegurarse de oír un clic en ambos lados.

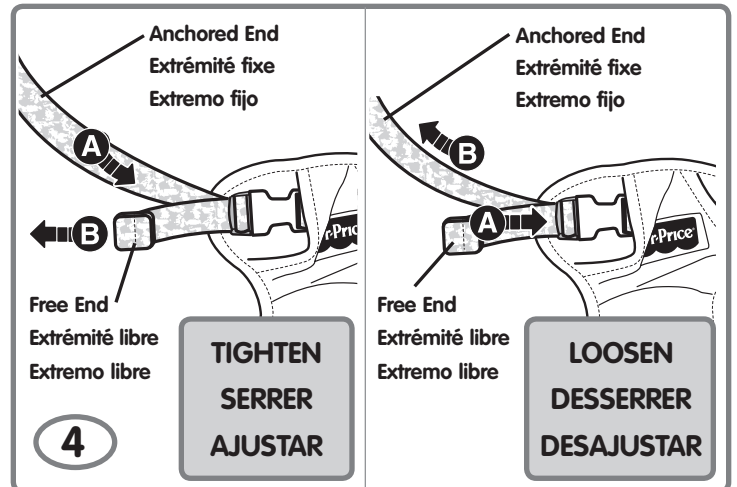

To tighten the waist belts:

- Feed the anchored end of the waist belt up through the buckle to form a loop **A**. Pull the free end of the waist belt **B**.

To loosen the waist belts:

- Feed the free end of the waist belt up through the buckle to form a loop **A**. Enlarge the loop by pulling on the end of the loop toward the buckle. Pull the anchored end of the waist belt to shorten the free end of the waist belt **B**.

Note: Check to be sure the restraint is securely attached by pulling it away from your child.

Pour serrer les courroies abdominales :

- Glisser vers le haut une portion de l'extrémité fixe de la courroie abdominale dans le passant de façon à former une boucle **A**. Tirer sur l'extrémité libre de la courroie abdominale **B**.

Pour desserrer les courroies abdominales :

- Glisser vers le haut une portion de l'extrémité libre de la courroie abdominale dans le passant de façon à former une boucle **A**. Agrandir la boucle en tirant sur son extrémité, vers le passant. Tirer sur l'extrémité fixe de la courroie abdominale pour raccourcir l'extrémité libre de la courroie **B**.

Remarque : S'assurer que la ceinture de retenue est bien attachée en la tirant loin de l'enfant.

Para ajustar los cinturones de la cintura:

- Introducir el extremo enganchado del cinturón de la cintura en la hebilla para formar un espacio **A**. Jalar el extremo libre del cinturón de la cintura **B**.

Para desajustar los cinturones de la cintura:

- Introducir el extremo libre del cinturón de la cintura en la hebilla para formar un espacio **A**. Agrandar el espacio jalando el extremo del espacio hacia la hebilla. Jalar el extremo enganchado del cinturón de la cintura para achicar el extremo libre del cinturón de la cintura **B**.

Nota: Verificar que el sistema de sujeción esté bien ajustado, tirando del mismo en dirección opuesta al niño.

Swing and Mobile Use

Utilisation de la balançoire et du mobile

Uso del columpio y móvil

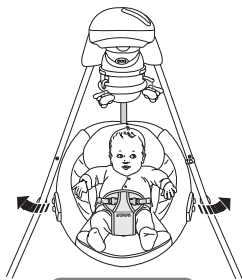
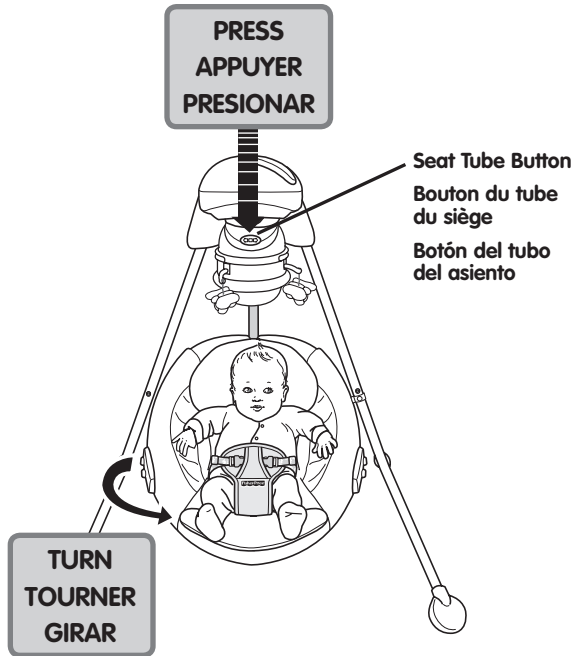

CRADLE
BERCEAU
CUNA

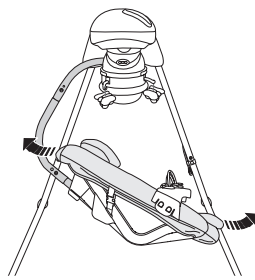

SWING
BALANÇOIRE
COLUMPIO

5

You can adjust the motion of the swing: side to side or front to back.

- Press the seat tube button to unlock the seat tube.
- Rotate the seat tube to the desired position.

La balançoire peut bouger d'un côté à l'autre ou d'avant en arrière.

- Appuyer sur le bouton du tube du siège pour déverrouiller celui-ci.
- Tourner le tube du siège dans la position désirée.

Podrá ajustar el movimiento del columpio: lado a lado o de adelante para atrás.

- Oprimir el botón del tubo del asiento para liberar el tubo del asiento.
- Girar el tubo del asiento a la posición deseada.

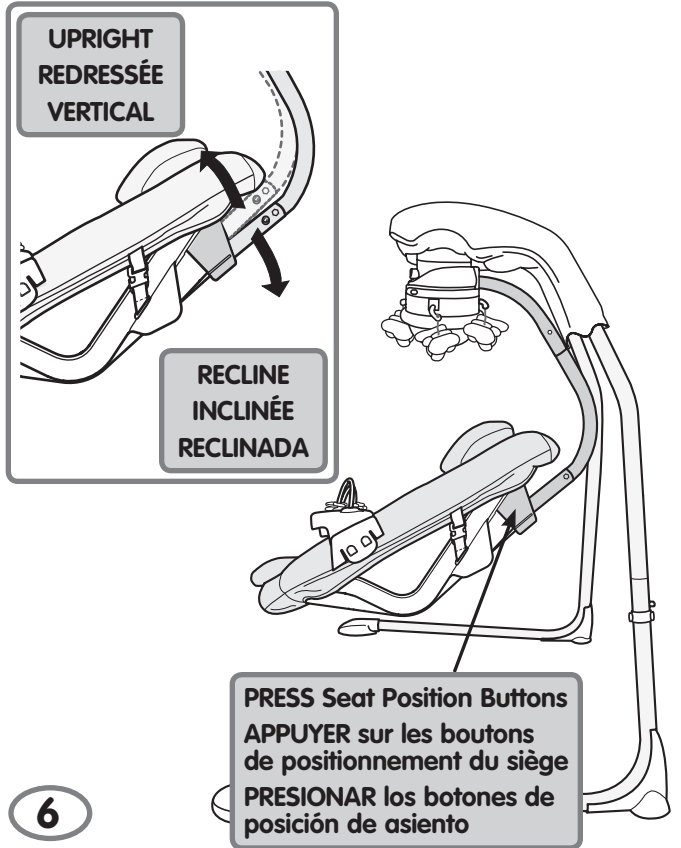

6

You can adjust the seat to two different positions: Recline or Upright.

- From behind the seat, press both seat position buttons.
- Push the seat back up until the buttons “snap” into the upright position.
- Push the seat back down until the buttons “snap” into the recline position.

Le siège peut être placé à deux positions différentes : inclinée ou redressée.

- Appuyer sur les deux boutons de positionnement à l'arrière du siège.
- Lever le dossier du siège jusqu'à ce que les boutons s'emboîtent dans les trous pour la position redressée.
- Baisser le dossier du siège jusqu'à ce que les boutons s'emboîtent dans les trous pour la position inclinée.

Podrá ajustar el asiento en dos posiciones diferentes: Reclinada o Vertical.

- Oprimir ambos botones de posición de asiento en el dorso del asiento.
- Empujar el respaldo del asiento para arriba hasta que los botones se encajen en la posición vertical.
- Empujar el respaldo del asiento para abajo hasta que los botones se encajen en la posición reclinada.

Swing and Mobile Use

Utilisation de la balançoire et du mobile

Uso del columpio y móvil

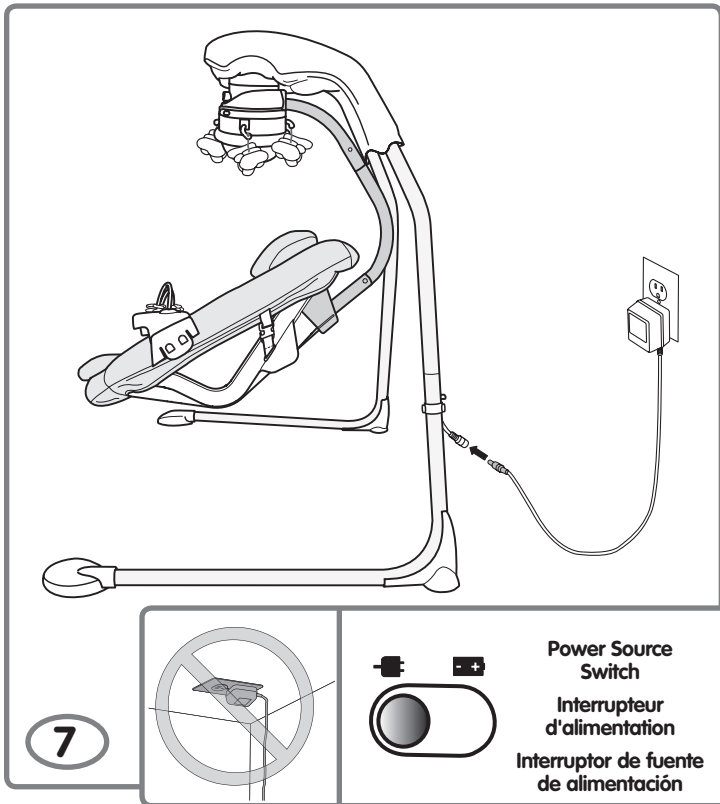

AC Power Use

- Place the swing near a standard wall outlet.
- Plug the AC adaptor into the power cord extending from the back of a leg.
- Plug the AC adaptor into the wall outlet.
- Use the 6V AC adaptor only in a wall outlet. Do not plug the adaptor into a ceiling outlet.
- Slide the power source switch to (AC power).

Hint: The power AC adaptor cord is designed to easily disconnect if stepped on accidentally. Simply plug the AC adaptor cord back into the power cord extending from the back of the leg.

- The swing also operates on battery power. To install batteries, please refer to the Battery Installation section on page 15. Slide the power source switch to (DC power).

Utilisation de l'adaptateur c.a.

- Placer la balancelle à proximité d'une prise de courant standard.
- Brancher l'adaptateur c.a. sur le cordon d'alimentation à l'arrière du produit.
- Brancher l'adaptateur c.a. sur la prise de courant.
- Brancher l'adaptateur c.a. de 6 V sur une prise murale seulement. Ne pas brancher le chargeur sur une prise située au plafond.
- Glisser l'interrupteur d'alimentation au mode adaptateur c.a. .

Remarque : Le cordon d'alimentation de l'adaptateur c.a. est conçu pour se débrancher facilement si quelqu'un marche dessus par mégarde. Il suffit de rebrancher l'adaptateur c.a. sur le cordon d'alimentation à l'arrière du produit.

- La balancelle peut aussi être alimentée par piles. Pour installer les piles, se référer à la section « Installation des piles » à la page 15. Glisser l'interrupteur d'alimentation au mode piles .

Uso de corriente alterna

- Poner el columpio cerca de un tomacorriente de pared estándar.
- Enchufar el adaptador eléctrico en el cable eléctrico que se extiende del dorso de una de las patas.
- Enchufar el adaptador de corriente alterna en el tomacorriente de pared.
- Enchufar el adaptador eléctrico de 6V solo en un tomacorriente de pared. No enchufar el adaptador en un tomacorriente de techo.
- Poner el interruptor de fuente de alimentación en corriente alterna.

Nota: el cable eléctrico está diseñado para desconectarse fácilmente en caso de pisarlo accidentalmente. Simplemente volver a enchufar el adaptador de corriente alterna en el cable eléctrico que se extiende desde trasera del producto.

- El columpio también funciona a base de pilas. Para instalar las pilas, leer la sección de colocación de las pilas en la página 15. Poner el interruptor de fuente de alimentación en corriente continua.

Swing and Mobile Use

Utilisation de la balançoire et du mobile

Uso del columpio y móvil

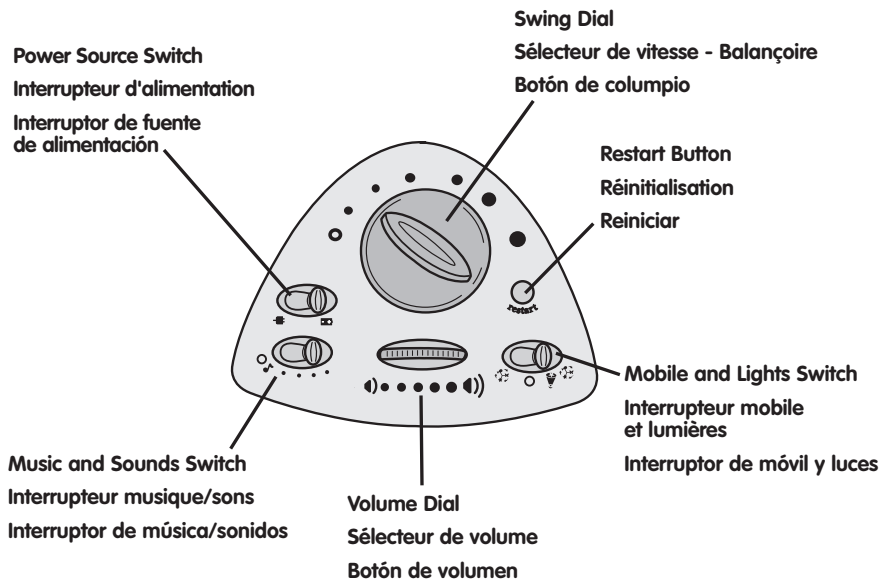

Swing Dial

- Turn the **swing dial** to any of six swing speed settings
- Be sure to turn swinging OFF **O** when not in use.

Hints:

- As with most battery-powered swings, a heavier child will reduce the amount of swinging motion on all settings. In most cases, the low setting works best for a smaller child while the high setting works best for a larger child.
- If the low setting provides too much swinging motion for your child, try placing one end of a blanket underneath your child and let the other end of the blanket drape down while swinging.

Mobile and Lights Switch

To select mobile and lights, slide the switch to:
 Mobile only Mobile and Lights or **O** Off .

Music and Sounds Switch

To select music or sounds, slide the switch to **●** or **O** music and sounds off.

To select a comfortable listening setting: turn the volume dial).

Hint: Mobile, lights, music or sounds will turn off after approximately seven minutes when using battery power. To restart mobile/lights/music or sounds, press the **restart** button for another seven minutes of use.

Balançoire

- Tourner le **sélecteur de vitesse** pour choisir l'une des six vitesses. Sélectionner l'une des six vitesses
- Toujours éteindre **O** la balançoire quand elle n'est pas utilisée.

Remarques :

- Comme avec la plupart des balançoires alimentées par piles, le poids de l'enfant réduit le balancement de chaque position. Dans la plupart des cas, le réglage « lent » convient mieux à un petit enfant et le réglage « rapide », à un enfant plus lourd.
- Si le balancement est trop fort au réglage « faible », mettre une couverture sous l'enfant et la laisser retomber derrière lui quand la balançoire fonctionne.

Interrupteur mobile et lumières

Pour sélectionner le mobile et les lumières, glisser l'interrupteur à : Mobile seulement Mobile et lumières ou **O** Arrêt.

Interrupteur musique et sons

Pour sélectionner la musique ou les sons, glisser l'interrupteur à **●** ou **O** musique et sons - arrêt.

Pour régler le volume à sa convenance : tourner le sélecteur de volume .

Remarque : Le mobile, les lumières ou les sons s'éteindront automatiquement après environ sept minutes de marche si le produit est alimenté par piles . Pour redémarrer le mobile, les lumières, la musique ou les sons pour sept autres minutes, appuyer sur le bouton de **réinitialisation**.

Swing and Mobile Use Utilisation de la balançoire et du mobile Uso del columpio y móvil

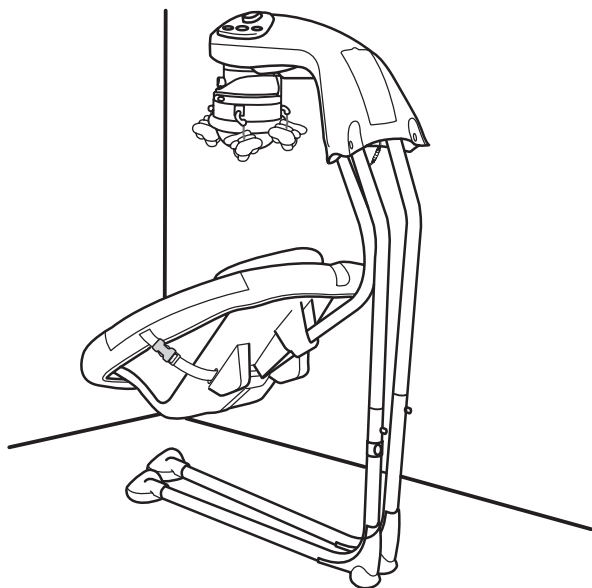

- Lean the swing frame against a wall for storage.

IMPORTANT! Remove the batteries for long-term storage.

Hint: The legs may be disassembled for long-term storage. Press the button on each lower leg and remove them from the upper legs.

- Appuyer le cadre de la balançoire sur un mur quand elle n'est pas utilisée.

IMPORTANT ! Retirer les piles du produit si on ne s'en sert pas pendant un certain temps.

Remarque : Les montants peuvent être démontés si on ne se sert pas du produit pendant un certain temps. Appuyer sur le bouton de chaque section inférieure de montant et séparer les sections supérieures.

- Reclinar el armazón de la cuna-columpio contra una pared para almacenarla.

¡IMPORTANTE! Sacar las pilas del producto durante periodos largos de inoperabilidad.

Consejo: Las patas se pueden desensamblar para periodos largos de inoperabilidad. Oprimir los botones de las patas inferiores y separarlas de las patas superiores.

Care Entretien Mantenimiento

- Remove the tray from the seat.
- Unbuckle the restraint system.
- Remove the pad elastic loops from the pegs and unfasten the pad fasteners from the seat.
- Remove the pad from the restraint system.
- Machine wash the pad and toys in cold water with a mild detergent. Do not use bleach. Tumble dry on low heat and remove promptly.
- To clean the seat, restraint system, tray, mobile, fabric panel and motorized frame, use a mild cleaning agent and damp cloth. Rinse with clean water to remove residue.
- Replace the pad onto the seat.
- Periodically check the swing for loose fasteners or broken parts and tighten as needed.

- Enlever le plateau du siège.
- Détacher les courroies du système de retenue.
- Détacher les boucles élastiques des chevilles et détacher les attaches du coussin de celles du siège.
- Séparer le coussin du système de retenue.
- Laver le coussin et les jouets à la machine à l'eau froide et au savon doux. Ne pas utiliser d'eau de Javel. Sécher par culbutage à basse température et retirer rapidement de la machine une fois sec.
- Nettoyer le siège, le système de retenue, le plateau, le mobile, la pochette de rangement et le boîtier du moteur avec un chiffon humide et un savon doux. Les rincer à l'eau propre pour éliminer les résidus de savon.
- Replacer le coussin sur le siège.
- Vérifier régulièrement l'ajustement des attaches (les réajuster au besoin) et l'état des pièces (les remplacer au besoin).

- Quitar la bandeja del asiento.
- Desajustar el sistema de sujeción.
- Quitar los ganchos elásticos de la almohadilla de las clavijas y desajustar las sujeciones de la almohadilla del asiento.
- Separar la almohadilla del sistema de sujeción.
- Lavar la almohadilla y juguetes a máquina con un detergente suave en agua fría. No utilizar lejía. Meter a la secadora a temperatura baja y sacar inmediatamente después del ciclo.
- Para limpiar el asiento, sistema de sujeción, bandeja, móvil, compartimentos de almacenamiento y el armazón motorizado, utilizar una solución para lavar suave y un paño húmedo. Enjuagar con agua limpia para eliminar cualquier residuo.
- Volver a colocar la almohadilla en el asiento y los juguetes en el móvil.
- Revisar el columpio con regularidad para verificar que no haya sujeciones sueltas o piezas rotas y para hacer ajustes según sea necesario.

Questions? Des questions ? ¿Preguntas?

www.service.fisher-price.com



If you are missing parts or need assistance, we can help!
Pour commander des pièces ou obtenir de l'aide, nous sommes là !
¡Si le falta alguna pieza o necesita ayuda,
póngase en contacto con nosotros!

1-800-432-5437 (US & Canada)
59-05-51-00 Ext. 5206 ó 01-800-46359-89 (México)
0800 550780 (Brasil)

United States: Fisher-Price® Consumer Relations, 636 Girard Avenue, East Aurora, New York 14052.

Canada: Mattel Canada Inc., 6155 Freemont Blvd., Mississauga, Ontario L5R 3W2.

México: Importado y distribuido por Mattel de México, S.A. de C.V., Insurgentes Sur # 3579, Torre 3, Oficina 601, Col. Tlalpan, Delegación Tlalpan, C.P. 14020, México, D.F. MME-920701-NB3.

Chile: Mattel Chile, S.A., Avenida Américo Vespucio 501-B, Quilicura, Santiago, Chile.

Venezuela: Mattel de Venezuela, C.A., Ave. Mara, C.C. Macaracuay Plaza, Torre B, Piso 8, Colinas de la California, Caracas 1071.

Argentina: Mattel Argentina, S.A., Curupayfi 1186, (1607) – Villa Adelina, Buenos Aires.

Colombia: Mattel Colombia, S.A., calle 123#7-07 P.5, Bogotá.

Brasil: Mattel do Brasil Ltda. - CNPJ : 54.558.002/0004-72 Av. Tamboré, 1400/1440 Quadra A de 02 a 03 - 06460-000 - Barueri - SP.

Great Britain: Telephone 01628 500303; service.mattel.com/uk.

Australia: Mattel Australia Pty. Ltd., 658 Church Street, Locked Bag #870, Richmond, Victoria 3121 Australia. Consumer Advisory Service 1300 135 312.

New Zealand: 16-18 William Pickering Drive, Albany 1331, Auckland.

Asia: Mattel East Asia Ltd, Room 1106, South Tower, World Finance Centre, Harbour City, Tsimshatsui, HK, China.

Malaysia: Diimport & Diedarkan Oleh: Mattel SEA Ptd Ltd. (993532-P) Lot 13.5, 13th Floor, Menara Lien Hoe, Persiaran Tropicana Golf Country Resort, 47410 PJ. Tel: 03-78803817, Fax: 03-78803867.

Fisher-Price, Inc., a subsidiary of Mattel, Inc., East Aurora, New York 14052, U.S.A.

©2006 Mattel, Inc. All Rights Reserved.

® and ™ designate U.S. trademarks of Mattel, Inc.

Fisher-Price, Inc., une filiale de Mattel, Inc., East Aurora, New York 14052, É. -U.

©2006 Mattel, Inc. Tous droits réservés.

® et ™ désignent des marques déposées de Mattel, Inc. aux É.-U.

PRINTED IN CHINA/IMPRIMÉ EN CHINE
K7923pr-0720