

Fisher-Price®

T4522



www.fisher-price.com

Consumer Information Información para el consumidor
Renseignements pour les consommateurs



DANGER PELIGRO DANGER

To prevent electric shock, do not immerse in water; wipe clean with damp cloth.

Para evitar descargas eléctricas, no sumergir el producto; limpiarlo con un paño húmedo.

Pour éviter tout choc électrique, ne pas immerger le produit dans l'eau; le nettoyer avec un linge humide.



WARNING ADVERTENCIA AVERTISSEMENT

To prevent serious injury or death from falls and being strangled in the restraint system:

- Always use restraint system. Never rely on the tray to restrain child.
- Never use with an active child who may be able to climb out of the product.
- Never leave child unattended.
- To prevent serious injury or death from entrapment in openings, never use this product without the pad provided.

Para evitar lesiones graves o la muerte debido a caídas o por quedar atrapado en el sistema de sujeción:

- Siempre utilizar el sistema de sujeción. La bandeja no sirve para sujetar al niño.
- No usar con niños activos que pueden salirse del producto.
- No dejar a los niños fuera de su alcance.
- Para evitar lesiones graves o la muerte por quedar atrapado en aperturas, no usar este producto sin la almohadilla incluida.

Pour prévenir les blessures graves ou la mort qui pourraient survenir si l'enfant tombait ou s'étranglait avec le système de retenue :

- Toujours utiliser le système de retenue. Le plateau ne peut pas retenir l'enfant.
- Ne jamais l'utiliser pour un enfant qui pourrait être capable de sortir seul du siège.
- Ne jamais laisser un enfant sans surveillance.
- Pour éviter tout risque de blessure grave ou mortelle qui pourrait survenir si l'enfant se retrouvait coincé dans les ouvertures, ne jamais utiliser ce produit sans le coussin fourni.

Consumer Information Información para el consumidor

Renseignements pour les consommateurs

IMPORTANT! Please keep these instructions for future reference.

IMPORTANT! Before each use or assembly, inspect this product for damaged hardware, loose joints, missing parts or sharp edges. **DO NOT** use if any parts are missing or broken. Contact Fisher-Price® for replacement parts and instructions if needed. Never substitute parts.

- **Maximum Weight Limit:** 25 lbs (11,3 kg). If your child weighs less than 25 lbs (11,3 kg), but is really active and appears to be able to climb out of the swing, immediately discontinue its use.
- Please read these instructions before assembly and use of this product.
- Adult assembly is required. Tools needed for assembly: Allen Wrench (included) and Phillips screwdriver (not included).
- Requires four “D” (LR20) **alkaline** batteries (not included) for operation.
- Requires a 6V AC adaptor for operation (included).
- Only to be used by children that cannot climb out of seat.
- Always use the swing where there is adequate ventilation. To prevent overheating, keep the swing away from heat sources such as radiators, heat registers, direct sunlight, stoves, amplifiers, or other appliances which produce heat.
- Never use extension cords with the AC adaptor.
- Never use the swing near water (ie.: bathtub, sink, laundry tub or wet basement, etc.).
- **Adults Note:** If you use this product with the AC adaptor, periodically examine the AC adaptor for damage to the cord, housing or other parts that may result in the risk of fire, electric shock or injury. If the AC adaptor is damaged, do not use the product with the AC adaptor. Use batteries as the power source.
- Do not connect to more than the recommended number of power supplies.
- The product must only be used with the recommended AC adaptor.
- The AC adaptor is not a toy.
- Disconnect the AC adaptor from the swing before cleaning.
- AC adaptor is 120VAC or 220/240VAC, 60 Hz, 10W input; 6VDC, 700mA output, center positive polarity; plug OD is 5.5mm, plug ID is 2.1mm.
- Product features and decorations may vary from photographs.

¡IMPORTANTE! Guardar estas instrucciones para futura referencia.

¡IMPORTANTE! Antes de cada uso o montaje, inspeccionar este producto para verificar que no tenga hardware dañado, conexiones sueltas, piezas faltantes o bordes filosos. NO usar el producto si falta o está rota alguna pieza. Ponerse en contacto con la oficina Fisher-Price más próxima a su localidad para obtener piezas de repuesto e instrucciones, de ser necesario. No usar piezas de otras marcas.

- Capacidad máxima: 11,3 kg (25 lbs). Si su hijo pesa menos de 11,3 kg (25 lbs) pero es muy activo y parece poder salirse del columpio, descontinuar el uso del producto inmediatamente.
- Leer estas instrucciones antes de ensamblar y usar este producto.
- Requiere montaje por un adulto. Herramientas necesarias: llave inglesa (incluida) y desatornillador de cruz (no incluido).
- Funciona con cuatro pilas **alcalinas** tipo 4 x “D” (LR20) x 1,5V (no incluidas).
- Funciona con un adaptador de corriente alterna de 6V (incluido).
- Solo usar con niños que no puedan salirse de la silla.
- Siempre usar el columpio donde haya ventilación adecuada. Para evitar sobrecalentamiento, mantener el columpio lejos de fuentes de calor tales como radiadores, registradoras de calor, contacto directo con el sol, estufas, amplificadores y demás equipo que genere calor.
- Nunca usar extensiones de cables eléctricos con el adaptador de corriente alterna.
- Nunca usar el columpio cerca de agua (p. ej.: bañera, lavabo, fregadero, sótano mojado, etc.).

- **Atención padres:** si el producto se va a usar con un adaptador de corriente alterna, revisar periódicamente que el adaptador no tenga daños en el cable, compartimento y demás piezas que puedan dar como resultado incendios, descargas eléctricas o lesiones. Si el adaptador de corriente alterna está dañado, no usar el producto con el adaptador. Usar pilas como fuente de alimentación.
- No conectar a más suministros eléctricos de los recomendados.
- Solo usar el producto con el adaptador de corriente alterna recomendado.
- El adaptador de corriente alterna no es un juguete.
- Desconectar el adaptador de corriente alterna del columpio antes de limpiarlo.
- El adaptador de corriente alterna tiene una entrada de 120 V~ o 220/240 V~, 60 Hz, 10W; salida de 6 Vcc, 700mA, polaridad central positiva; el diámetro exterior del enchufe es de 5,5 mm, el diámetro interior del enchufe es de 2,1 mm.
- LEA LAS INSTRUCCIONES ANTES DE USAR ESTE PRODUCTO.
- Las características y decoración del producto pueden variar de las mostradas.

IMPORTANT! Conserver ce mode d'emploi pour s'y référer en cas de besoin.

IMPORTANT! Avant chaque emploi et à l'assemblage, vérifier qu'aucune pièce n'est endommagée ou ne manque, qu'aucun joint n'est lâche et qu'aucun bord n'est tranchant. NE PAS l'utiliser si des pièces manquent ou sont endommagées. Communiquer avec Fisher-Price pour obtenir des pièces de rechange et des instructions au besoin. N'utiliser que des pièces du fabricant.

- Poids maximal : 11,3 kg (25 lb). Si l'enfant pèse moins de 11,3 kg (25 lb) mais est très actif et semble capable de sortir de la balancelle tout seul, cesser l'utilisation immédiatement.
- Lire toutes les instructions avant d'assembler le produit et de l'utiliser.
- Assemblage par un adulte requis. Outil requis pour l'assemblage : clé hexagonale (fournie) et un tournevis cruciforme (non inclus).
- Fonctionne avec quatre piles **alcalines** D (LR20), non incluses.
- Fonctionne avec un adaptateur c.a. de 6 V (fourni).
- Utiliser ce produit seulement si l'enfant n'est pas capable de sortir seul du siège.
- Toujours utiliser le produit dans un endroit où la ventilation est adéquate. Pour éviter une surchauffe, tenir la balancelle éloignée de toute source de chaleur, notamment des radiateurs, des accumulateurs de chaleur, du soleil direct, des cuisinières, des amplificateurs ou de tout autre appareil électroménager qui dégage de la chaleur.
- Ne jamais brancher l'adaptateur c.a. sur une rallonge électrique.
- Ne jamais utiliser la balancelle près de l'eau (par exemple : baignoire, évier, bac à lessive, sous-sol mouillé, etc.).
- **Remarque** : Si ce produit est utilisé avec l'adaptateur c.a., vérifier régulièrement l'adaptateur pour s'assurer que le cordon d'alimentation, le boîtier et les autres éléments ne sont pas abîmés car cela pourrait provoquer un incendie, une décharge électrique ou des blessures. Si l'adaptateur c.a. est endommagé, ne pas utiliser le produit avec l'adaptateur. Utiliser plutôt des piles.
- Pour alimenter le produit, ne pas utiliser d'autres sources d'énergie que celles recommandées.
- Ce produit doit être utilisé seulement avec l'adaptateur c.a. recommandé.
- L'adaptateur c.a. n'est pas un jouet.
- Débrancher l'adaptateur c.a. du produit avant de le nettoyer.
- Adaptateur c.a. : entrée de 120 V c.a. ou 220/240 V c.a., 60 Hz, 10 W; sortie de 6 V c.c., 700 mA, polarité centrale positive; diamètre extérieur de la fiche : 5,5 mm, diamètre intérieur de la fiche : 2,1 mm.
- Les caractéristiques et les décorations du produit peuvent varier par rapport aux illustrations.

Consumer Information Información para el consumidor

Renseignements pour les consommateurs

FCC Statement (United States Only)

This equipment has been tested and found to comply with the limits for a Class B digital device, pursuant to Part 15 of the FCC Rules. These limits are designed to provide reasonable protection against harmful interference in a residential installation. This equipment generates, uses and can radiate radio frequency energy and, if not installed and used in accordance with the instructions, may cause harmful interference to radio communications. However, there is no guarantee that interference will not occur in a particular installation. If this equipment does cause harmful interference to radio or television reception, which can be determined by turning the equipment off and on, the user is encouraged to try to correct the interference by one or more of the following measures:

- Reorient or relocate the receiving antenna.
- Increase the separation between the equipment and receiver.
- Connect the equipment into an outlet on a circuit different from that to which the receiver is connected.
- Consult the dealer or an experienced radio/TV technician for help.

Note: Changes or modifications not expressly approved by the manufacturer responsible for compliance could void the user's authority to operate the equipment.

This device complies with Part 15 of the FCC Rules. Operation is subject to the following two conditions: (1) this device may not cause harmful interference and (2) this device must accept any interference received, including interference that may cause undesired operation.

Nota FCC (Válido sólo en los Estados Unidos)

Este equipo fue probado y cumple con los límites de un dispositivo digital de Clase B, según está establecido en la Parte 15 del reglamento FCC. Estos límites están diseñados para proporcionar una protección razonable contra interferencia dañina en una instalación residencial. Este equipo genera, utiliza y puede radiar energía de radiofrecuencia y, si no se instala y utiliza según lo estipulado en las instrucciones, puede causar interferencia dañina a radiocomunicaciones. Sin embargo, no hay ninguna garantía de que no haya interferencia en una instalación particular. Si este equipo llega a causar interferencia dañina a la recepción de radio o televisión, lo cual puede ser verificado encendiendo y apagando el equipo, se recomienda tomar una de las siguientes medidas para corregir el problema:

- Cambiar la orientación o localización de la antena receptora.
- Aumentar la distancia entre el equipo y el receptor.
- Conectar el equipo en un tomacorriente en un circuito diferente al del receptor.
- Ponerse en contacto con el distribuidor o con un técnico de radio/TV.

Nota: los cambios o modificaciones no expresamente autorizados por el fabricante responsable del cumplimiento de las normas puede cancelar la autoridad del usuario de usar el equipo.

Este dispositivo cumple con la Parte 15 del reglamento FCC. El uso está sujeto a las dos condiciones siguientes: (1) Este dispositivo no debe causar interferencia dañina y (2) este dispositivo debe aceptar cualquier interferencia recibida, incluyendo interferencia que pueda causar que el dispositivo no funcione correctamente.

Énoncé de la FCC (États-Unis seulement)

Cet équipement a été testé et jugé conforme aux limites de Classe B pour un appareil numérique en vertu de l'article 15 de la réglementation de la FCC. Ces limites ont été instaurées pour fournir une protection raisonnable contre toute interférence nuisible dans une installation résidentielle. Cet équipement génère, utilise et peut émettre de l'énergie radiofréquence. S'il n'est pas installé et utilisé conformément aux instructions, il peut provoquer des interférences sur les communications radio. Cependant, il n'est pas garanti que des interférences ne se produiront pas dans certaines installations. Si cet équipement cause des interférences à la réception radio ou télévisée (ce qui peut être vérifié en éteignant l'appareil puis en le remettant sous tension), l'utilisateur peut tenter de les résoudre en suivant une ou plusieurs des mesures ci-après :

- Réorienter ou déplacer l'antenne réceptrice.
- Augmenter l'espace entre l'appareil et le récepteur.
- Brancher l'appareil à une prise de courant différente de celle sur laquelle le récepteur est branché.
- Pour obtenir de l'aide, contacter le vendeur ou un technicien radio/télévision expérimenté.

REMARQUE : Tout changement ou modification de cet appareil n'ayant pas été expressément approuvé par les parties responsables de sa conformité peut entraîner l'annulation du droit d'exploitation de l'équipement par l'utilisateur.

Cet appareil est conforme à l'article 15 de la réglementation de la FCC. L'utilisation de ce dispositif est autorisée seulement aux deux conditions suivantes : (1) il ne doit pas produire de brouillage nuisible, et (2) l'utilisateur du dispositif doit être prêt à accepter tout brouillage radioélectrique reçu, même si ce brouillage est susceptible de compromettre le fonctionnement du dispositif.

ICES-003

This Class B digital apparatus complies with Canadian ICES-003. Operation is subject to the following two conditions: (1) this device may not cause harmful interference and (2) this device must accept any interference received, including interference that may cause undesired operation.

NMB-003

Cet appareil numérique de la classe B est conforme à la norme NMB-003 du Canada. L'utilisation de ce dispositif est autorisée seulement aux conditions suivantes : (1) il ne doit pas produire de brouillage et (2) l'utilisateur du dispositif doit être prêt à accepter tout brouillage radioélectrique reçu, même si ce brouillage est susceptible de compromettre le fonctionnement du dispositif.

Parts Piezas Pièces

Note: Please remove tape before first-time use.
 Nota: Despegar la cinta antes de usar el producto por primera vez.
 Remarque : Retirer le ruban adhésif avant la première utilisation.

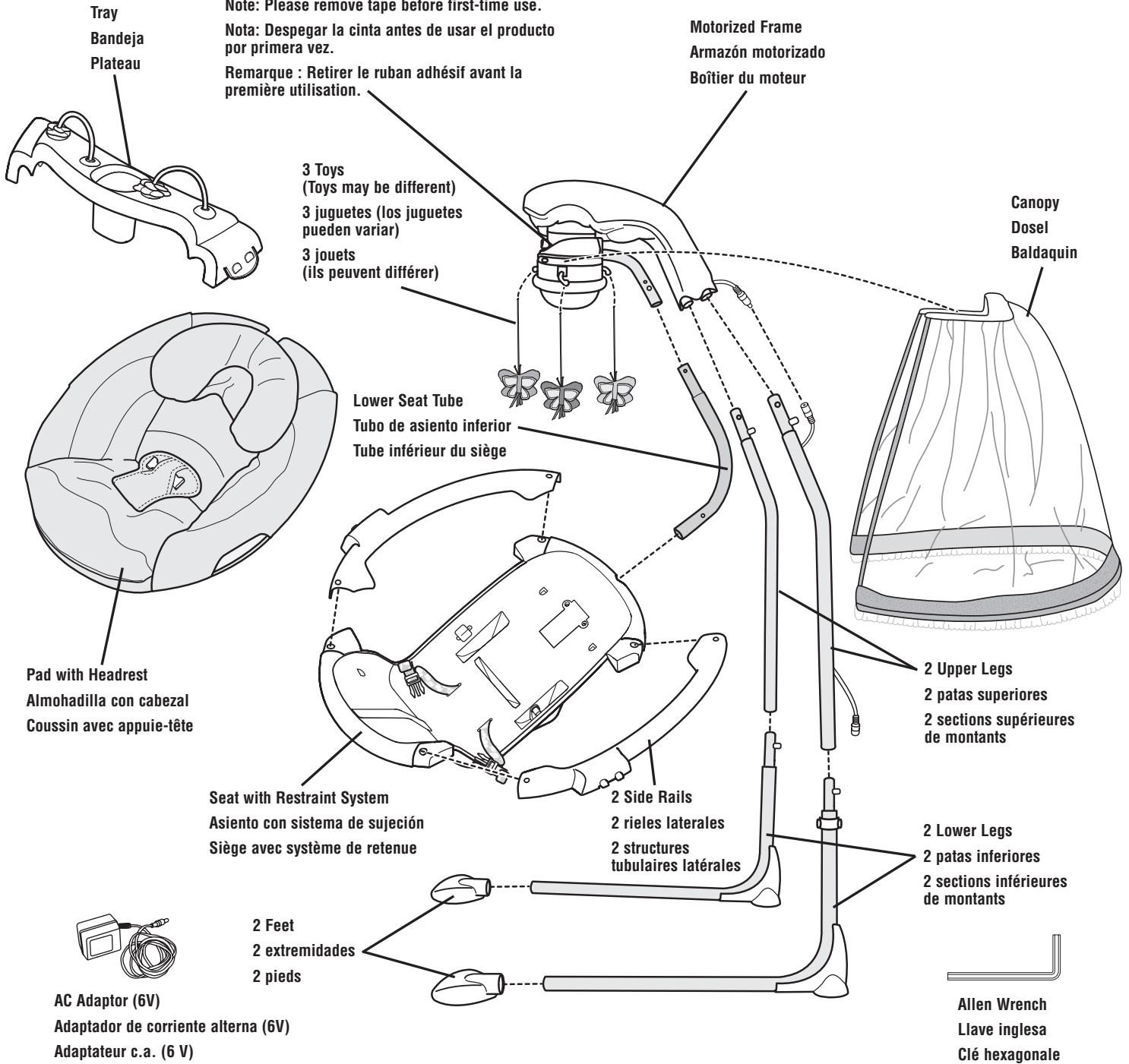

All Shown Actual Size. Tighten and loosen the screws with the enclosed Allen wrench or a Phillips screwdriver.
 Se muestran a tamaño real. Apretar o aflojar los tornillos con la llave inglesa incluida o desatornillador de cruz.
 Dimensions réelles. Serrer et desserrer les vis avec la clé hexagonale fournie ou un tournevis cruciforme.

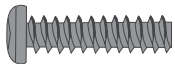

#10 x 3/4" (1,9 cm) Screw - 4
 Tornillo n° 10 x 1,9 cm - 4
 Vis n° 10 de 1,9 cm - 4



#8 x 3/4" (1,9 cm) Screw - 2
 Tornillo n° 1,9 cm - 2
 Vis n° 8 de 1,9 cm - 2



M5 x 28 mm Screw - 2
 Tornillo M5 x 28 mm - 2
 Vis M5 de 28 mm - 2



M5 Lock Nut - 2
 Tuerca ciega M5 - 2
 Écrou de sécurité M5 - 2



CAUTION PRECAUCIÓN MISE EN GARDE

This package contains small parts in its unassembled state. Adult assembly is required.

Este empaque incluye piezas pequeñas en su estado desmontado. Requiere montaje por parte de un adulto.

Le produit non assemblé comprend de petits éléments détachables susceptibles d'être avalés. Le produit doit être assemblé par un adulte.

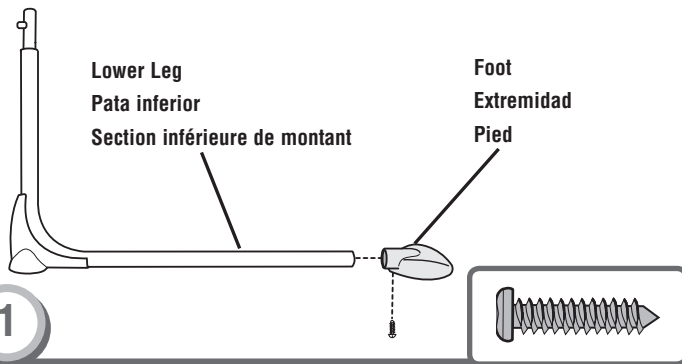

- Position a lower leg so that it stands on a flat surface, as shown.
 - Fit a foot onto the end of the lower leg.
 - Insert a #8 x 3/4" (1,9 cm) screw through the bottom of the foot and into the lower leg. Fully tighten the screw with the Allen wrench.
 - Repeat this procedure to assemble the other foot to the other lower leg.
- Colocar una pata inferior de modo que quede sobre una superficie plana, como se muestra.
 - Ajustar una extremidad en el extremo de la pata inferior.
 - Introducir un tornillo n° 8 x 1,9 cm en la parte inferior de la extremidad y en la pata inferior. Apretar bien el tornillo con la llave inglesa.
 - Repetir este procedimiento para ensamblar la otra extremidad en la otra pata inferior.
- Placer une section inférieure de montant debout sur une surface plane, comme illustré.
 - Fixer un pied à l'extrémité de la section inférieure de montant.
 - Insérer une vis n° 8 de 1,9 cm par le dessous du pied, jusque dans la section inférieure de montant. Bien serrer la vis à l'aide de la clé hexagonale.
 - Répéter ce procédé pour assembler l'autre pied à l'autre section inférieure de montant.

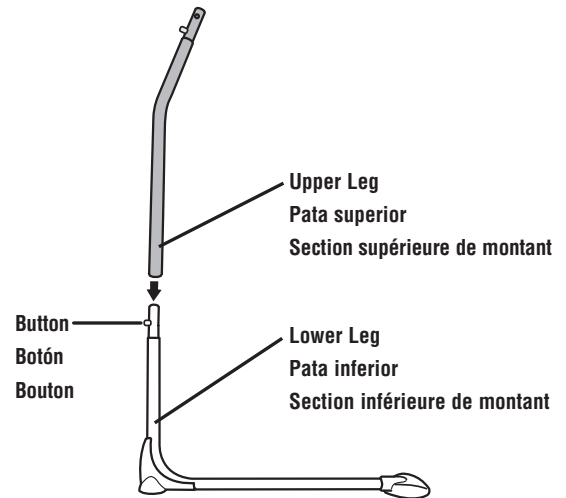

2

- While pressing the button on the lower leg, insert the lower leg into an upper leg. Make sure the button on the lower leg **"snaps"** into the hole in the upper leg.
- Repeat this procedure to assemble the other upper leg to the other lower leg.
- Mientras presiona el botón de la una pata inferior, introducir la pata inferior en una pata superior. Cerciorarse de que el botón de la pata inferior se **"encaje"** en el orificio de la pata superior.
- Repetir este procedimiento para montar la otra pata superior en la otra pata inferior.
- Appuyer sur le bouton de la section inférieure de montant et insérer celle-ci dans la section supérieure de montant. S'assurer que le bouton de la section inférieure de montant **s'emboîte** dans le trou de la section supérieure de montant.
- Répéter ce procédé pour assembler l'autre section supérieure de montant à l'autre section inférieure de montant.

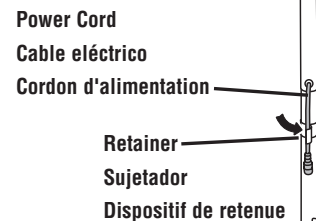

3

- Fit the power cord into the retainer on the lower leg.
- Ajustar el cable eléctrico en el sujetador de la pata inferior.
- Insérer le cordon d'alimentation dans le dispositif de retenue de la section inférieure de montant.

Assembly Montaje Assemblage

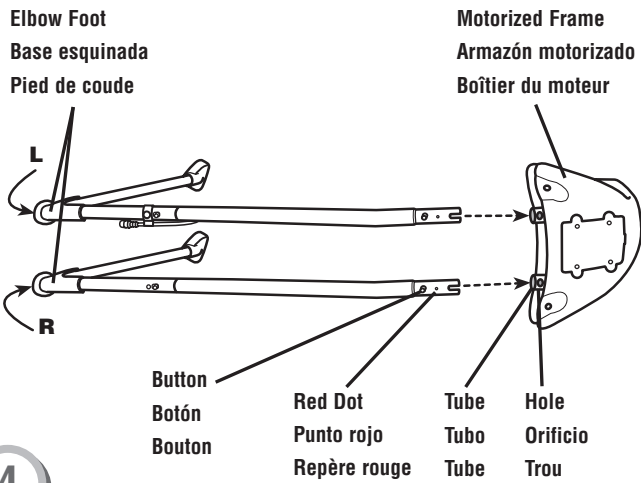

4

- Locate the **R** and **L** on the underside of each elbow foot. The **R** indicates the right leg. The **L** indicates the left leg.
- While pressing the upper button on the right leg, fit it into the tube in the motorized frame. Make sure the upper button on the right leg “snaps” into the hole in the tube.
- Repeat this procedure to assemble the left leg to the motorized frame.
- Localizar la **R** y la **L** en la parte inferior de cada base esquinada. La **R** corresponde a la pata derecha y la **L** a la pata izquierda.
- Mientras oprime el botón superior de la pata derecha, introducirla en el tubo del armazón motorizado. Cerciorarse de que el botón superior de la pata derecha se **ajuste** en el orificio del tubo.
- Repetir este procedimiento para ensamblar la pata izquierda en el armazón motorizado.
- Trouver le « **R** » et le « **L** » sous chaque pied de coude. Le pied droit est identifié par un « **R** ». Le pied gauche est identifié par un « **L** ».
- Appuyer sur le bouton supérieur du montant droit et insérer celui-ci dans le boîtier du moteur.
- S’assurer que le bouton du montant droit est bien **emboîté** dans le trou du tube.
- Répéter ce procédé pour fixer le montant gauche au boîtier du moteur.

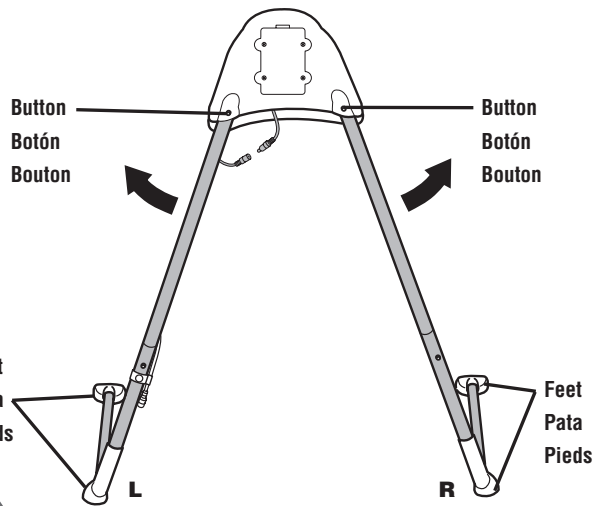

5

- Stand the assembly upright.
- Pull the legs out so that the buttons “snap” into the holes in the motorized frame.
- When standing behind the product, all four feet should be **flat** upon the floor. And, check for an **L** marking on the left foot and an **R** marking on the right foot.
- If the feet are not flat upon the floor, or the left and right feet have been reversed, remove both lower legs from the upper legs. Replace them onto the opposite upper leg.
- Colocar la unidad en posición vertical.
- Tirar de las patas de modo que los botones se “ajusten” en los orificios del armazón motorizado.
- Al pararse detrás del producto, las cuatro patas deben estar planas contra el piso. Verifique que la pata izquierda tenga una **L** y la pata derecha una **R**.
- Si las patas no están planas contra el piso, o si las patas izquierda y derecha están en el lugar equivocado, sacar ambas patas inferiores de las patas superiores. Ahora colóquelas en la pata superior correspondiente.
- Mettre l’assemblage debout.
- Écarter les montants de façon que les boutons **s’emboîtent** dans les trous du boîtier du moteur.
- Se placer derrière le produit et s’assurer que les quatre pieds sont bien à plat sur le sol. Vérifier aussi que le pied gauche est identifié par un « **L** » et le pied droit, par un « **R** ».
- Si les pieds ne sont pas à plat sur le sol, ou si les pieds gauche et droit ont été inversés, retirer les deux montants inférieurs des montants supérieurs. Les installer sur le montant opposé.

Assembly Montaje Assemblage

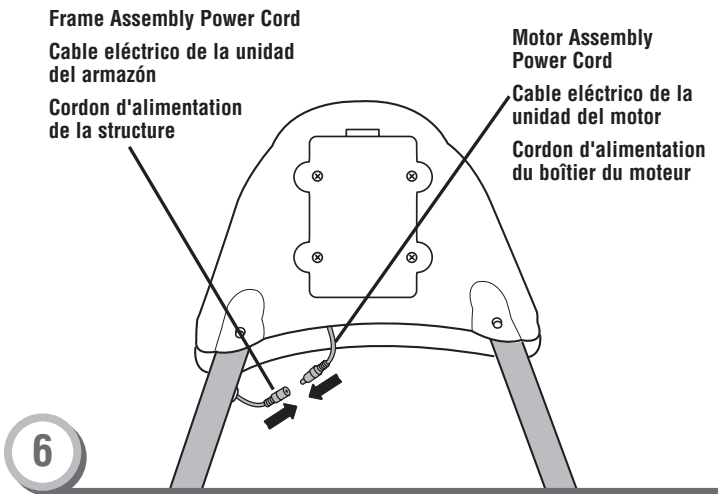

- 6**
- Plug the power cord from the motor assembly into the power cord in the frame assembly.
 - Enchufar el cable eléctrico de la unidad del motor en el cable eléctrico de la unidad del armazón.
 - Brancher le cordon d'alimentation du boîtier du moteur sur le cordon d'alimentation de la structure.

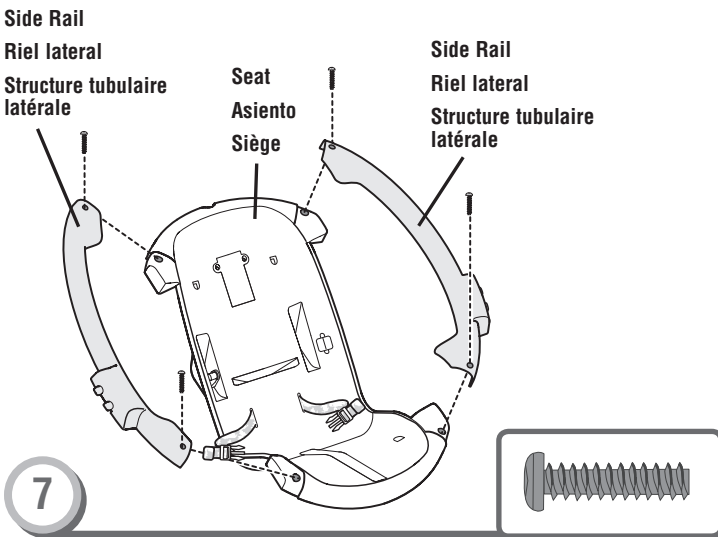

- 7**
- Fit the side rails to the side tabs on the seat.
 - Insert four #10 x 3/4" (1,9 cm) screws into the side rails.
 - Fully tighten the screws with the Allen wrench.
 - Ajustar los rieles laterales en las lengüetas laterales del asiento.
 - Introducir cuatro tornillos n° 10 x 1,9 cm en los rieles laterales.
 - Apretar bien el tornillo con la llave inglesa.
 - Fixer les structures tubulaires latérales aux parties saillantes de chaque côté du siège.
 - Insérer quatre vis n° 10 de 1,9 cm dans les structures tubulaires latérales.
 - Bien serrer la vis à l'aide de la clé hexagonale.

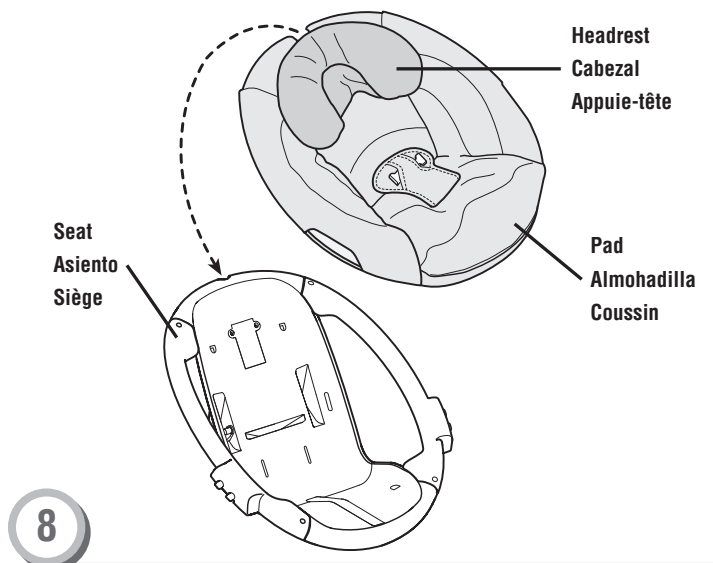

- 8**
- Position the seat upright.
 - Place the pad onto the seat with the headrest toward the top of the seat.
 - Colocar el asiento en posición vertical.
 - Poner la almohadilla en el asiento con el cabezal hacia la parte superior del asiento.
 - Mettre le siège à l'endroit.
 - Placer le coussin sur le siège de façon que l'appuie-tête soit sur la partie supérieure du siège.

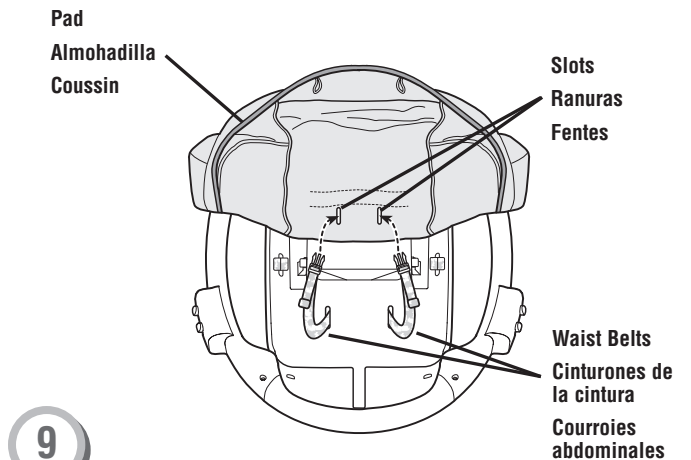

- 9**
- Insert the waist belts through the slots in the pad. Make sure the waist belts are not twisted.
 - Introducir los cinturones de la cintura en las ranuras de la almohadilla. Verificar que los cinturones de la cintura no estén retorcidos.
 - Glisser les courroies abdominales dans les fentes du coussin. S'assurer qu'elles ne sont pas tortillées.

Assembly Montaje Assemblage

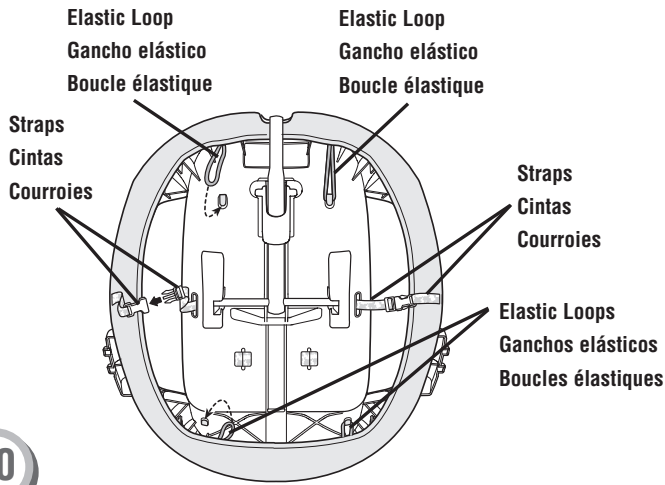

10

- Turn the seat face down.
- Fasten both straps on the pad and seat.
- Hook the two elastic loops at the top of the seat pad around the pegs at the top of the seat.
- Hook the two elastic loops at the bottom of the seat pad around the pegs at the bottom of the seat.
- Poner el asiento cara abajo.
- Ajustar ambas cintas en la almohadilla y asiento.
- Enganchar los dos ganchos elásticos en la parte superior de la almohadilla alrededor de las clavijas en la parte de arriba del asiento.
- Enganchar los dos ganchos elásticos de la parte inferior de la almohadilla alrededor de las clavijas en la parte de abajo del asiento.
- Mettre le siège à l'envers.
- Attacher les deux courroies du coussin et du siège.
- Accrocher les deux boucles élastiques situées au haut du coussin autour des chevilles au haut du siège.
- Accrocher les deux boucles élastiques situées au bas du coussin autour des chevilles au bas du siège.

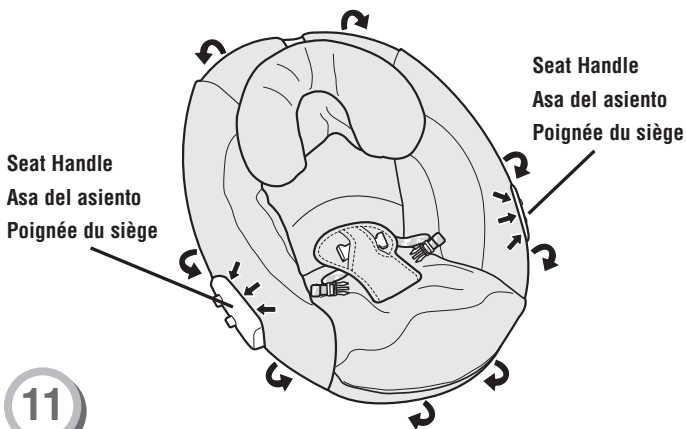

11

- Fit the pad edges around the rim of the seat.
- Fit the pad around the seat handles.
- Ajustar los bordes de la almohadilla alrededor del borde del asiento.
- Ajustar la almohadilla alrededor de las asas del asiento.
- Placer les bords du coussin sur le rebord du siège.
- Fixer le coussin aux poignées du siège.

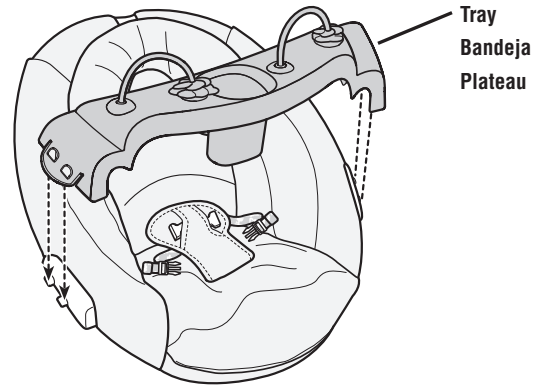

12

- “Snap” the tray onto the seat handles.
- Ajustar la bandeja en las asas del asiento.
- Emboîter le plateau sur les poignées du siège.

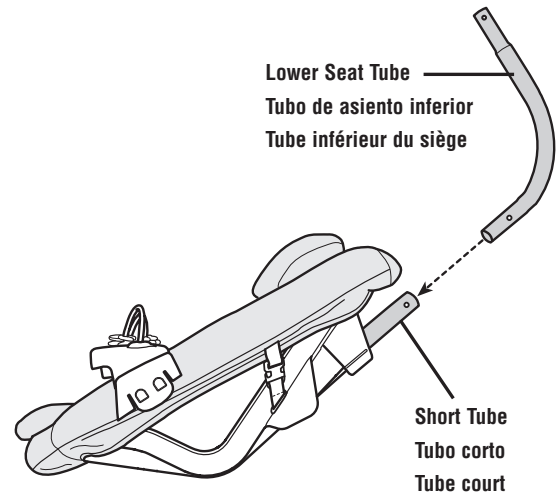

13

- Fit the lower seat tube into the short tube on the seat back.
- Ajustar el tubo de asiento inferior en el tubo corto del respaldo.
- Fixer le tube inférieur du siège dans le tube court du dossier.

Assembly Montaje Assemblage

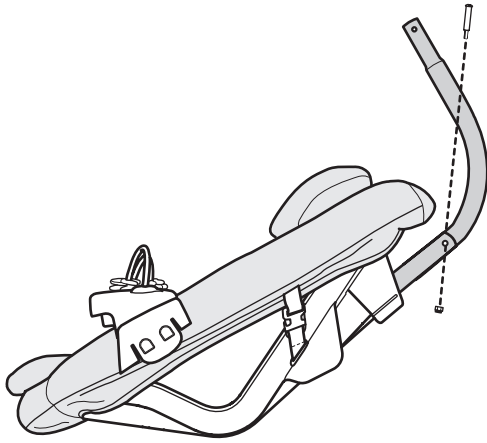

14

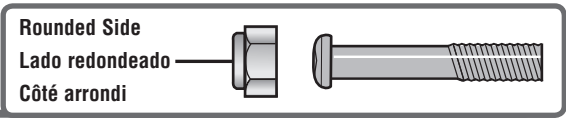

- First, fit an M5 lock nut into an opening in the short tube. Make sure the rounded side of the lock nut faces out.
- Next, insert an M5 x 28 mm bolt through the opening in the opposite side of the short tube. Fully tighten the screw with the Allen wrench.
- Primero, ajustar una tuerca ciega M5 en una apertura en el tubo corto. Asegurarse de que el lado redondeado de la tuerca ciega apunte hacia fuera.
- Luego, insertar un perno M5 x 28 mm en la apertura del lado opuesto del tubo corto. Apretar bien el tornillo con la llave inglesa.
- Insérer d'abord un écrou de sécurité M5 dans l'ouverture du tube court. S'assurer que le côté arrondi de l'écrou de sécurité est face à l'extérieur.
- Puis, insérer un boulon M5 de 28 mm dans l'ouverture du côté opposé du tube court. Bien serrer la vis à l'aide de la clé hexagonale.

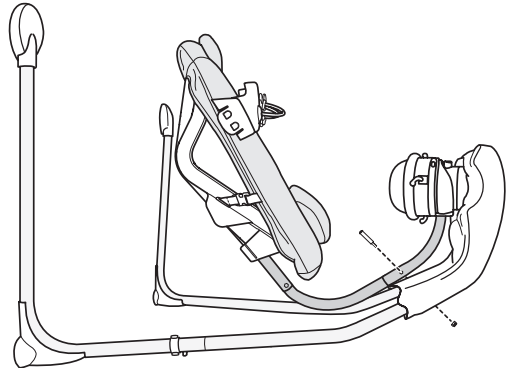

16

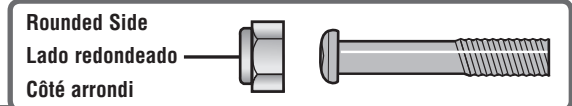

- First, fit an M5 lock nut into an opening in the upper seat tube. Make sure the rounded side of the lock nut faces out.
- Next, insert an M5 x 28 mm bolt through the opening in the opposite side of the upper seat tube. Fully tighten the screw with the Allen wrench.
- Primero, ajustar una tuerca ciega M5 en una apertura del tubo de asiento superior. Asegurarse de que el lado redondeado de la tuerca ciega apunte hacia fuera.
- Luego, insertar un perno M5 x 28 mm en la apertura del opuesto del tubo de asiento superior. Apretar bien el tornillo con la llave inglesa.
- Insérer d'abord un écrou de sécurité M5 dans l'ouverture du tube supérieur du siège. S'assurer que le côté arrondi de l'écrou de sécurité est face à l'extérieur.
- Puis, insérer un boulon M5 de 28 mm dans l'ouverture du côté opposé du tube supérieur du siège. Bien serrer la vis à l'aide de la clé hexagonale.

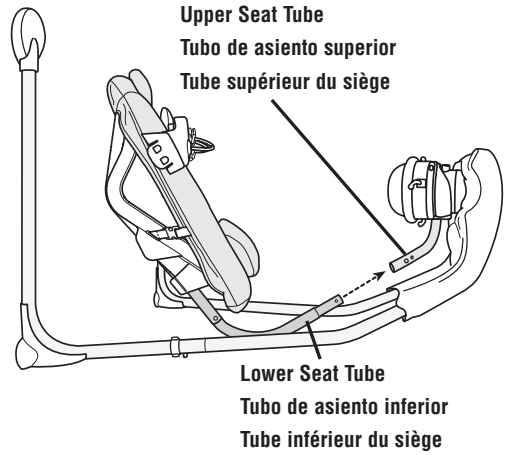

15

- Tip the assembly on it's side on a flat surface.
- Fit the lower seat tube into the upper seat tube.
- Inclinar la unidad sobre un costado sobre una superficie plana.
- Ajustar el tubo de asiento inferior en el tubo de asiento superior.
- Incliner l'assemblage sur une surface plane.
- Fixer le tube inférieur du siège dans le tube supérieur du siège.

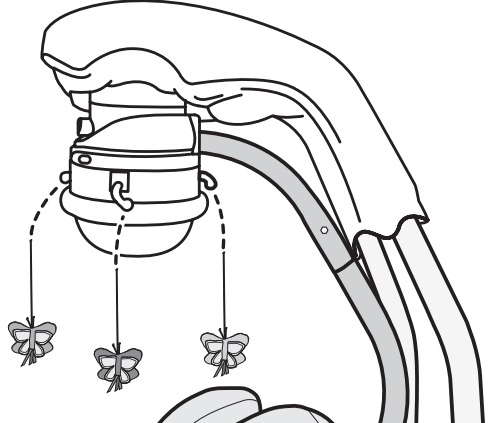

17

- Fit the strings on each toy up into the slot in each mobile hanger.
- Pull the toy down to be sure it is secure.
- Ajustar los cordones de cada juguete en la ranura de cada sujeción de móvil.
- Jalar hacia abajo el juguete para cerciorarse de que está seguro.
- Insérer la ficelle des jouets dans la fente des fixations pour mobile.
- Tirer sur les jouets pour s'assurer qu'ils sont bien fixés.

Assembly Montaje Assemblage

Battery Installation Colocación de las pilas Installation des piles

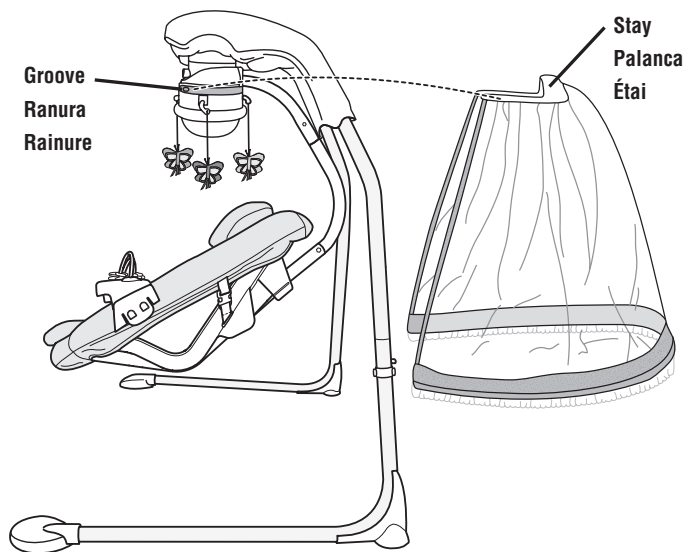

Hint: Install batteries if you need to use this swing away from an outlet. We recommend using **alkaline** batteries for longer battery life.

Nota: instalar las pilas para usar este columpio donde no haya tomacorrientes eléctricos. Se recomienda usar pilas **alcalinas** para una mayor duración.

Remarque : Installer des piles dans le produit pour l'utiliser dans un endroit où il n'y a pas de prise électrique à proximité. Il est recommandé d'utiliser des piles **alcalines** car elles durent plus longtemps.

18

- Fit the stay at the top of the canopy into the groove in the dome.
- Ajustar la palanca de la parte de arriba del dosel en la ranura de la cúpula.
- Insérer l'étai situé dans la partie supérieure du baldaquin dans la rainure du dôme.

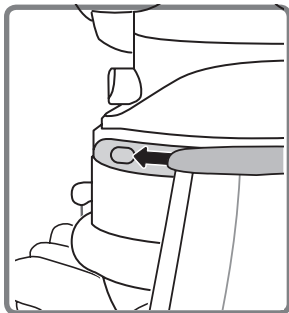

19

- Push the stay to secure it in place.
- Empujar la palanca para asegurarla en su lugar.
- Pousser sur l'étai pour bien le fixer.

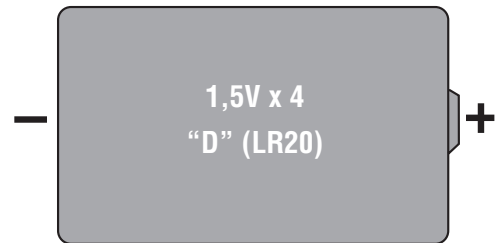

- Protect the environment by not disposing of this product with household waste (2002/96/EC). Check your local authority for recycling advice and facilities (Europe only).
- Proteger el medio ambiente no disponiendo de este producto en la basura del hogar (2002/96/EC). Consultar con la agencia local pertinente en cuanto a información y centros de reciclaje (solo Europa).
- Protéger l'environnement en ne jetant pas ce produit dans les ordures ménagères (2002/96/EC). Consulter la municipalité pour obtenir des conseils sur le recyclage et connaître les centres de dépôt de la région.

Battery Installation Colocación de las pilas Installation des piles

Battery Compartment Door
Tapa del compartimento de pilas
Couvercle du compartiment des piles

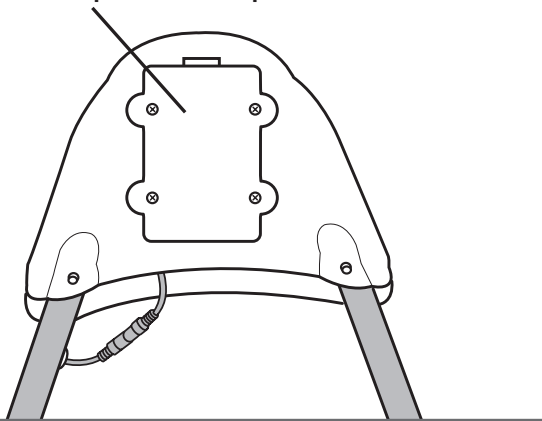

- Loosen the screws in the battery compartment door with a Phillips screwdriver and remove the battery compartment door.
- Insert four "D" (LR20) **alkaline** batteries into the battery compartment.
- Replace the battery compartment door and tighten the screws.

Note: Low battery power may cause product movement to slow, sound and lights to become faint or product to turn off all together. If this should happen, use the AC adaptor as a power source or replace the batteries. Replace the batteries with four **alkaline** "D" (LR20) batteries.

- Aflojar los tornillos de la tapa del compartimento de pilas con un desatornillador de cruz y retirar la tapa.
- Insertar cuatro pilas **alcalinas** tipo 4 x "D" (LR20) x 1,5V en el compartimento.
- Cerrar la tapa del compartimento de pilas y ajustar los tornillos.

Nota: si las pilas están gastadas, el movimiento y sonido del producto pueden debilitarse o quizá el producto deje de funcionar del todo. Si esto sucede, usar el adaptador de corriente alterna como fuente de alimentación o bien sustituir las pilas. Sustituir las pilas por cuatro pilas **alcalinas** tipo 4 x "D" (LR20) x 1,5V.

- Desserrer les vis du compartiment des piles et enlever le couvercle.
- Insérer quatre pilas **alcalines** D (LR20) dans le compartiment des piles.
- Remettre le couvercle en place et serrer les vis.

Remarque : Si les piles sont faibles, la balancelle peut ralentir et le son s'affaiblir ou s'arrêter complètement. Si c'est le cas, utiliser l'adaptateur c.a. pour alimenter le produit ou changer les piles. Remplacer les piles par quatre pilas **alcalines** D (LR20) neuves.

Battery Safety Information

In exceptional circumstances, batteries may leak fluids that can cause a chemical burn injury or ruin your product. To avoid battery leakage:

- Do not mix old and new batteries or batteries of different types: alkaline, standard (carbon-zinc) or rechargeable (nickel-cadmium).
- Insert batteries as indicated inside the battery compartment.
- Remove batteries during long periods of non-use. Always remove exhausted batteries from the product. Dispose of batteries safely. Do not dispose of product in a fire. The batteries inside may explode or leak.
- Never short-circuit the battery terminals.
- Use only batteries of the same or equivalent type as recommended.
- Do not charge non-rechargeable batteries.
- Remove rechargeable batteries from the product before charging.
- If removeable, rechargeable batteries are used, they are only to be charged under adult supervision.

Información de seguridad sobre las pilas

En circunstancias excepcionales, las pilas pueden derramar líquido que puede causar quemaduras o dañar el producto.

Para evitar derrames:

- No mezclar pilas nuevas con gastadas ni mezclar pilas alcalinas, estándar (carbono-cinc) o recargables (níquel-cadmio).
- Cerciorarse de que la polaridad de las pilas sea la correcta.
- Sacar las pilas gastadas del producto y disponer de ellas de una manera segura. Sacar las pilas si el producto no va a ser usado durante un periodo prolongado. No quemar las pilas ya que podrían explotar o derramar el líquido incorporado en ellas.
- No provocar un cortocircuito con las terminales.
- Usar sólo el tipo de pilas recomendadas (o su equivalente).
- No cargar pilas no recargables.
- Sacar las pilas recargables antes de cargarlas.
- La carga de las pilas recargables sólo debe realizarse con la supervisión de un adulto.

Conseils de sécurité concernant les piles

Dans des circonstances exceptionnelles, les piles pourraient couler et causer des brûlures chimiques ou endommager irréparablement le produit. Pour éviter que les piles coulent :

- Ne pas combiner des piles usées avec des piles neuves ou différents types de piles : alcalines, standard (carbone-zinc) ou rechargeables (nickel-cadmium).
- Insérer les piles dans le sens indiqué à l'intérieur du compartiment.
- Retirer les piles si le jouet n'est pas utilisé pendant une longue période. Toujours retirer les piles usées du produit. Jeter les piles usées dans un conteneur réservé à cet usage. Ne pas jeter les piles au feu : elles pourraient exploser ou couler.
- Ne jamais court-circuiter les bornes des piles.
- N'utiliser que des piles du même type que celles recommandées ou des piles équivalentes.
- Ne pas recharger des piles non rechargeables.
- Toujours retirer les piles rechargeables du produit avant de les charger.
- Les piles rechargeables ne doivent être rechargées que sous la surveillance d'un adulte.

Swing and Mobile Use Uso del columpio y móvil

Utilisation de la balancelle et du mobile



WARNING **ADVERTENCIA** **AVERTISSEMENT**

To prevent serious injury or death from falls and being strangled in the restraint system:

- Always use restraint system. Never rely on the tray to restrain child.
- Never use with an active child who may be able to climb out of the product.
- Never leave child unattended.

Para evitar lesiones graves o la muerte debido a caídas o por quedar atrapado en el sistema de sujeción:

- Siempre utilizar el sistema de sujeción. La bandeja no sirve para sujetar al niño.
- No usar con niños activos que pueden salirse del producto.
- No dejar a los niños fuera de su alcance.

Pour prévenir les blessures graves ou la mort qui pourraient survenir si l'enfant tombait ou s'étranglait avec le système de retenue :

- Toujours utiliser le système de retenue. Le plateau ne peut pas retenir l'enfant.
- Ne jamais l'utiliser pour un enfant qui pourrait être capable de sortir seul du siège.
- Ne jamais laisser un enfant sans surveillance.

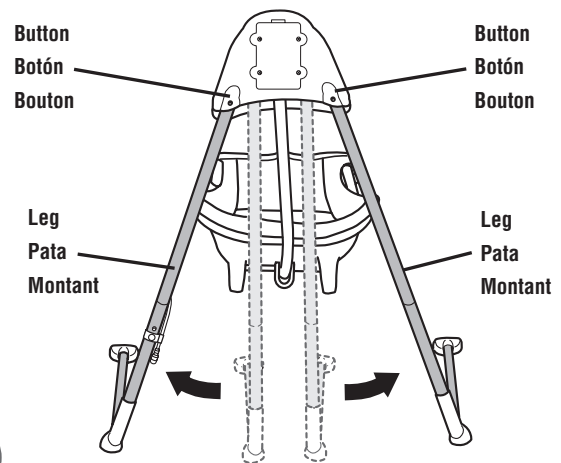

1

To Unfold

- Firmly pull the legs outward. Make sure the buttons snap into the notches in the motorized frame.
- Check to be sure the legs are locked into position by pushing the legs inward. The legs should not move.

Para desplegar

- Tirar de las patas hacia afuera con firmeza. Verificar que los botones se ajusten en las muescas del armazón motorizado.
- Cerciorarse de que las patas estén fijadas en su lugar, empujando las mismas hacia dentro. Las patas no deben moverse.

Pour le déplier

- Tirer fermement les montants vers l'extérieur. S'assurer que les boutons s'emboîtent dans les encoches du boîtier du moteur.
- Vérifier que les montants sont verrouillés en les poussant vers l'intérieur. Ils ne doivent pas bouger.

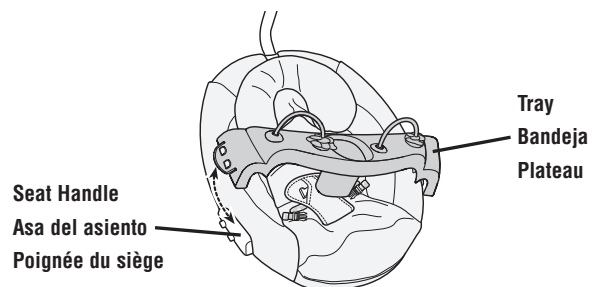

2

Using the Tray

- “Snap” the tray onto the seat handles.
- To remove the tray, pull one edge of the tray out and lift.

Uso de la bandeja

- **Ajustar** la bandeja en las asas del asiento.
- Para desprender la bandeja, jalar un borde de la bandeja hacia afuera y levantarla.

Pour utiliser le plateau

- **Emboîter** le plateau sur les poignées du siège.
- Pour retirer le plateau, tirer une patte hors d'une fente et soulever le plateau.

Swing and Mobile Use Uso del columpio y móvil

Utilisation de la balancelle et du mobile

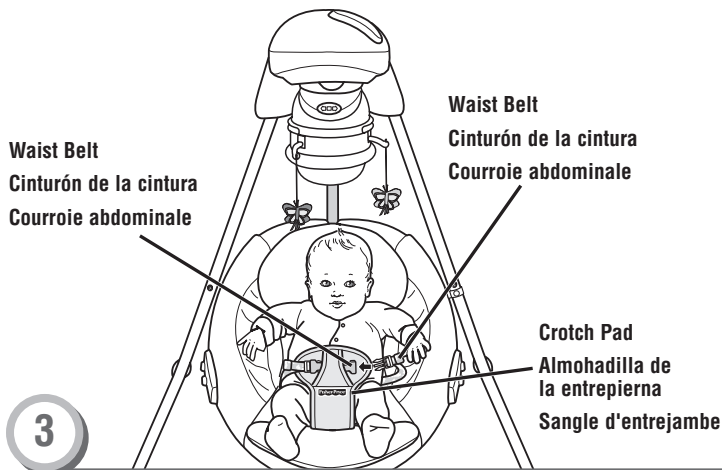

3 Restraint Belts

- Place your child in the seat. Position the crotch pad between your child's legs.
- Fasten both waist belts to the crotch pad. Make sure you hear a "click" on both sides.

Cinturones de sujeción

- Sentar a su hijo en el asiento. Colocar la almohadilla de la entrepierna entre las piernas del niño.
- Ajustar los cinturones de la cintura en la almohadilla de la entrepierna. Asegurarse de oír un clic en ambos lados.

Courroies de retenue

- Mettre l'enfant dans le siège. Placer la sangle d'entrejambe entre les jambes de l'enfant.
- Attacher les deux courroies abdominales à la sangle d'entrejambe. S'assurer d'entendre un « clic » de chaque côté.

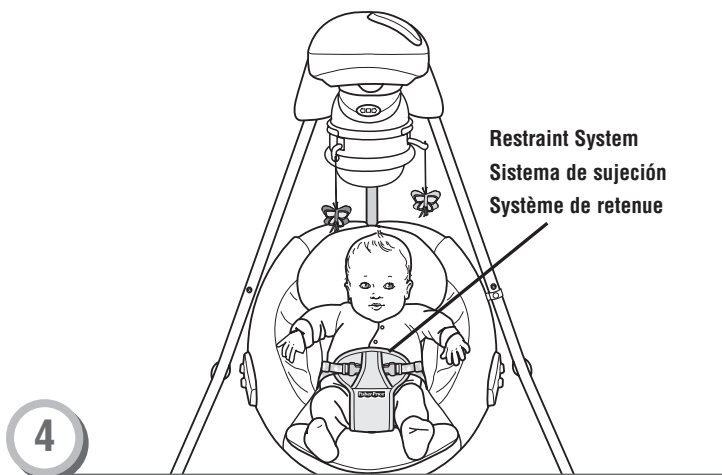

- Tighten each waist belt so that the restraint system is snug against your child. Please refer to the next section for instructions to tighten the waist belts.

- Apretar cada cinturón de la cintura de modo que el sistema de sujeción quede bien ajustado al niño/a. Consultar la siguiente sección para mayores detalles sobre cómo apretar el cinturón.
- Serrer les courroies abdominales de sorte que le système de retenue est bien ajusté contre l'enfant. Consulter la section suivante pour voir les instructions visant à serrer les courroies abdominales.

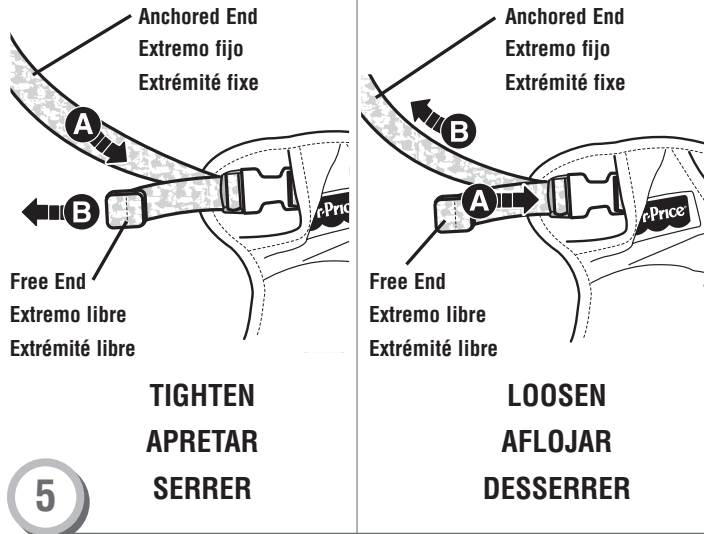

5 To tighten the waist belts:

- Feed the anchored end of the waist belt up through the buckle to form a loop **A**. Pull the free end of the waist belt **B**.

To loosen the waist belts:

- Feed the free end of the waist belt up through the buckle to form a loop **A**. Enlarge the loop by pulling on the end of the loop toward the buckle. Pull the anchored end of the waist belt to shorten the free end of the waist belt **B**.

Note: Check to be sure the restraint is securely attached by pulling it away from your child.

Para apretar los cinturones de la cintura:

- Introducir el extremo enganchado del cinturón de la cintura en la hebilla para formar un espacio **A**. Jalar el extremo libre del cinturón de la cintura **B**.

Para aflojar los cinturones de la cintura:

- Introducir el extremo libre del cinturón de la cintura en la hebilla para formar un espacio **A**. Agrandar el espacio jalando el extremo del espacio hacia la hebilla. Jalar el extremo enganchado del cinturón de la cintura para acortar el extremo libre del cinturón de la cintura **B**.

Nota: Verificar que el sistema de sujeción esté bien ajustado, tirando del mismo en dirección opuesta al niño.

Pour serrer les courroies abdominales :

- Glisser vers le haut une portion de l'extrémité fixe de la courroie abdominale dans le passant de façon à former une boucle **A**. Tirer sur l'extrémité libre de la courroie abdominale **B**.

Pour desserrer les courroies abdominales :

- Glisser vers le haut une portion de l'extrémité libre de la courroie abdominale dans le passant de façon à former une boucle **A**. Agrandir la boucle en tirant sur son extrémité, vers le passant. Tirer sur l'extrémité fixe de la courroie abdominale pour raccourcir l'extrémité libre de la courroie **B**.

Remarque : S'assurer que le système de retenue est bien attaché en tirant dessus.

Swing and Mobile Use Uso del columpio y móvil

Utilisation de la balancelle et du mobile

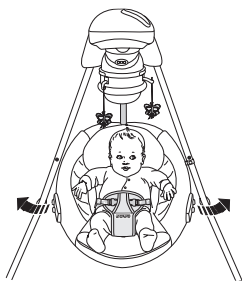
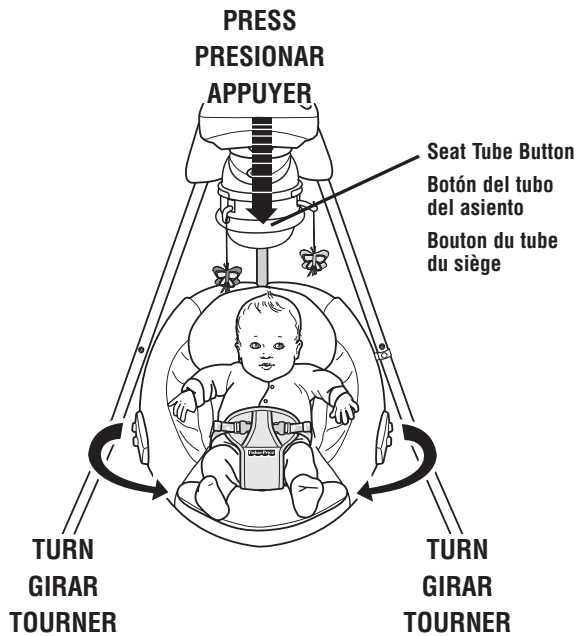

CRADLE
CUNA
BERCEAU

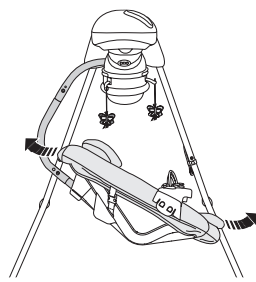

SWING
COLUMPIO
BALANCELLE

6

You can adjust the motion of the swing: side to side or front to back.

- Press the seat tube button to unlock the seat tube.
- Rotate the seat tube to the desired position.

Podrá ajustar el movimiento del columpio: lado a lado o de adelante hacia atrás.

- Oprimir el botón del tubo del asiento para liberar el tubo del asiento.
- Girar el tubo del asiento a la posición deseada.

La balancelle peut bouger de gauche à droite ou d'avant en arrière.

- Appuyer sur le bouton du tube du siège pour déverrouiller celui-ci.
- Tourner le tube du siège dans la position désirée.

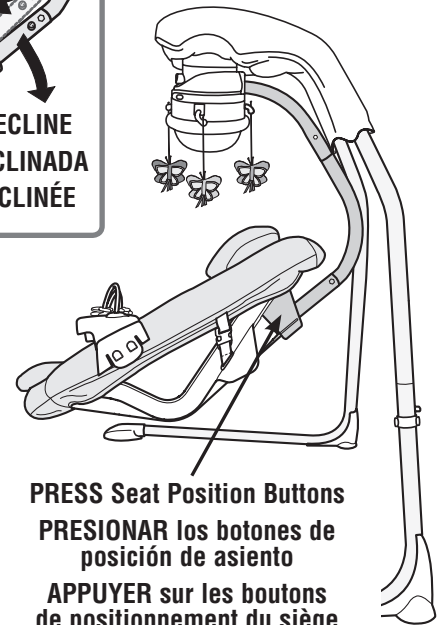
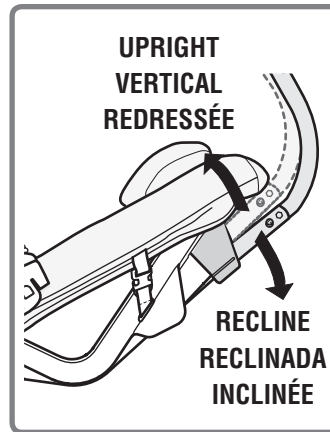

7

You can adjust the seat to two different positions: Recline or Upright.

- From behind the seat, press both seat position buttons.
- Push the seat back up until the buttons “snap” into the upright position.
- Push the seat back down until the buttons “snap” into the recline position.

Podrá ajustar el asiento en dos posiciones diferentes: Reclinada o Vertical.

- Oprimir ambos botones de posición de asiento en el dorso del asiento.
- Empujar el respaldo del asiento hacia arriba hasta que los botones se **encajen** en la posición vertical.
- Empujar el respaldo del asiento hacia abajo hasta que los botones se **encajen** en la posición reclinada.

Le siège peut être placé à deux positions différentes : inclinée ou redressée.

- Appuyer sur les deux boutons de positionnement à l'arrière du siège.
- Lever le dossier du siège jusqu'à ce que les boutons **s'emboîtent** dans les trous pour la position redressée.
- Baisser le dossier du siège jusqu'à ce que les boutons **s'emboîtent** dans les trous pour la position inclinée.

Swing and Mobile Use Uso del columpio y móvil

Utilisation de la balancelle et du mobile

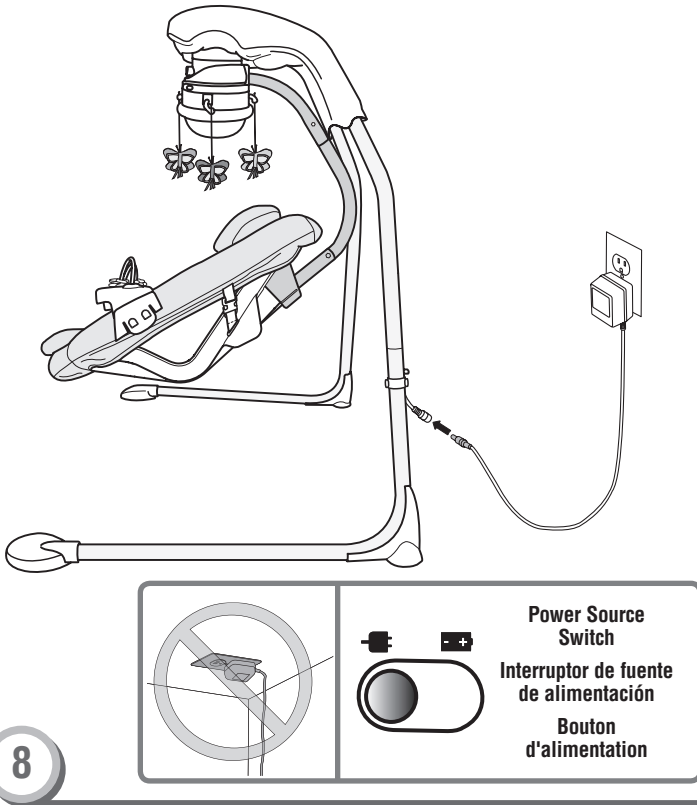

AC Power Use

- Place the swing near a standard wall outlet.
- Plug the AC adaptor into the power cord extending from the back of a leg.
- Plug the AC adaptor into the wall outlet.
- Use the AC adaptor only in a wall outlet. Do not plug the adaptor into a ceiling outlet.
- Slide the power source switch to (AC power).

Hint: The power AC adaptor cord is designed to easily disconnect if stepped on accidentally. Simply plug the AC adaptor cord back into the power cord extending from the back of the leg.

- The swing also operates on battery power. To install batteries, please refer to the Battery Installation section on page 11. Slide the power source switch to (DC power).

Uso de corriente alterna

- Poner el columpio cerca de un tomacorriente de pared estándar.
- Enchufar el adaptador eléctrico en el cable eléctrico que se extiende del dorso de una de las patas.
- Enchufar el adaptador de corriente alterna en el tomacorriente de pared.
- Enchufar el adaptador eléctrico solo en un tomacorriente de pared. No enchufar el adaptador en un tomacorriente de techo.
- Poner el interruptor de fuente de alimentación en corriente alterna.

Nota: el cable eléctrico está diseñado para desconectarse fácilmente en caso de pisarlo accidentalmente. Simplemente volver a enchufar el adaptador de corriente alterna en el cable eléctrico que se extiende desde la parte trasera del producto.

- El columpio también funciona a base de pilas. Para instalar las pilas, leer la sección de colocación de las pilas en la página 11. Poner el interruptor de fuente de alimentación en corriente continua.

Utilisation de l'adaptateur c.a.

- Placer la balancelle à proximité d'une prise de courant standard.
- Brancher l'adaptateur c.a. sur le cordon d'alimentation à l'arrière du produit.
- Brancher l'adaptateur c.a. sur la prise de courant.
- Brancher l'adaptateur c.a. sur une prise murale seulement. Ne pas brancher le adaptateur sur une prise située au plafond.
- Glisser le bouton d'alimentation au mode adaptateur c.a. .

Remarque : Le cordon d'alimentation de l'adaptateur c.a. est conçu pour se débrancher facilement si quelqu'un marche dessus par mégarde. Il suffit de rebrancher l'adaptateur c.a. sur le cordon d'alimentation à l'arrière du produit.

- La balancelle peut aussi être alimentée par piles. Pour installer les piles, se référer à la section « Installation des piles » à la page 11. Glisser le bouton d'alimentation au mode piles .

Swing and Mobile Use Uso del columpio y móvil

Utilisation de la balancelle et du mobile

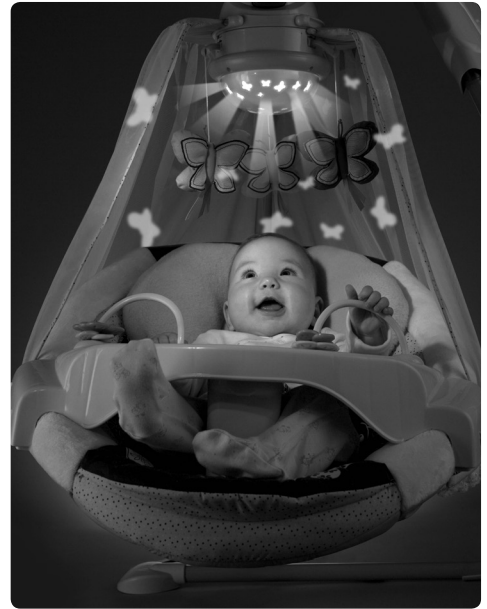
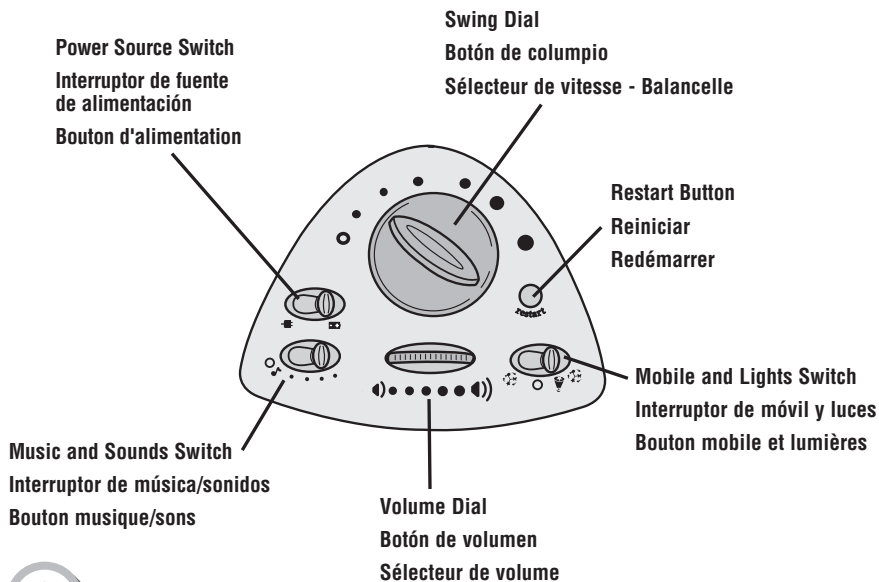

9

Swing Dial

- Turn the **swing dial** to any of six swing speed settings
- Be sure to turn swinging OFF **O** when not in use.

Hints:

- As with most battery-powered swings, a heavier child will reduce the amount of swinging motion on all settings. In most cases, the low setting works best for a smaller child while the high setting works best for a larger child.
- If the low setting provides too much swinging motion for your child, try placing one end of a blanket underneath your child and let the other end of the blanket drape down while swinging.

Mobile and Lights Switch

To select mobile and lights, slide the switch to:

🎵 Mobile only 🌟 Mobile and Lights or **O** Off .

Music and Sounds Switch 🎵

To select music or sounds, slide the switch to **●** or **O** music and sounds off.

To select a comfortable listening setting: turn the volume dial (🔊 🔊).

Hint: Mobile, lights, music or sounds will turn off after approximately seven minutes when using battery **🔋** power. To restart mobile/lights/music or sounds, press the **restart** button for another seven minutes of use.

- If the product begins to operate erratically you may need to reset the electronics. Turn the power dial off and then back on.

Botón del columpio

- Girar el **botón del columpio** para seleccionar una de seis velocidades de movimiento.
- Apagar **O** el movimiento de columpio cuando esta función no se use.

Consejos:

- Como sucede con la mayoría de columpios accionados por pilas, la cantidad de movimiento se reducirá en todos los valores cuanto más sea el peso del niño. En la mayoría de casos, el valor bajo resulta óptimo para niños pequeños y el valor alto resulta óptimo para niños grandes.
- Si el nivel bajo produce demasiado movimiento para el niño, colocar el extremo de una cobija debajo del niño y dejar que el otro extremo cuelgue mientras se columpia.

Interruptor de móvil y luces

Para seleccionar móvil y luces, poner el interruptor en:

🎵 solo móvil 🌟 móvil y luces o **O** apagado.

Interruptor de música y sonidos 🎵

Para seleccionar sonidos o música, colocar el interruptor en **●** o **O** música y sonidos apagados.

Para seleccionar un valor de sonido: girar el botón de volumen (🔊 🔊).

Consejo: Al usar pilas **🔋** (corriente continua), el móvil, luces, música o sonidos se apagan después de aproximadamente siete minutos. Para reiniciar el móvil/luces/música o sonidos, presionar el botón **reiniciar** para siete minutos adicionales de uso.

- Si el producto no funciona correctamente, recomendamos apagarlo y volver a encenderlo (reiniciarlo) con el botón de encendido del columpio.

Swing and Mobile Use Uso del columpio y móvil

Utilisation de la balancelle et du mobile

Sélecteur de vitesse - Balancelle

- Tourner le **sélecteur de vitesse** pour choisir l'une des six vitesses.
- Toujours éteindre **O** la balancelle quand elle n'est pas utilisée.

Remarques :

- Comme avec la plupart des balancelles alimentées par piles, le balancement sera réduit si l'enfant est lourd, quel que soit le réglage. En règle générale, le réglage «lent» convient mieux à un petit enfant et le réglage «rapide» à un enfant plus lourd.
- Si le réglage «lent» est trop rapide pour l'enfant, placer le bout d'une couverture sous l'enfant et laisser l'autre bout toucher le sol pour ralentir le balancement.

Bouton mobile et lumières 🎵

Pour sélectionner le mobile et les lumières, glisser le bouton à : 🎵 Mobile seulement 🎵🎶 Mobile et lumières ou **O** Arrêt.

Bouton musique et sons

Pour sélectionner la musique ou les sons, glisser le bouton à ● ou **O** musique et sons – arrêt.

Pour régler le volume : tourner le sélecteur de volume (◀•••••▶).

Remarque : Le mobile, les lumières ou les sons s'éteindront automatiquement après environ sept minutes de marche si le produit est alimenté par piles **+**. Pour redémarrer le mobile, les lumières, la musique ou les sons pour sept autres minutes, appuyer sur le bouton de **redémarrer**.

- Si le produit ne fonctionne pas correctement, il peut être nécessaire de réinitialiser le système électronique. Pour ce faire, éteindre le produit puis le rallumer.

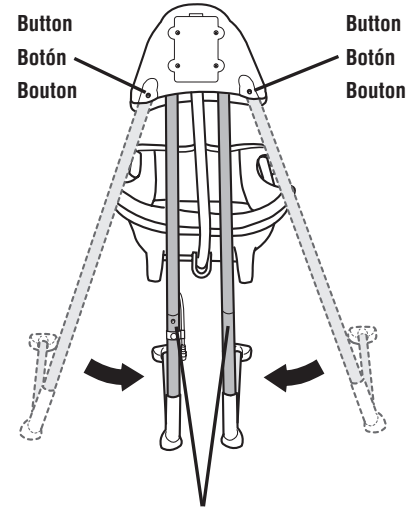

Lower Leg Buttons

Botones de las patas inferiores

Boutons des sections inférieures de montant

10

Storage

- Press the buttons on the back of the motorized frame while pushing the legs inward.

Almacenamiento

- Oprimir los botones del dorso del armazón motorizado mientras presiona las patas hacia adentro.

Rangement

- Appuyer sur les boutons à l'arrière du boîtier du moteur tout en poussant les montants vers l'intérieur.

Swing and Mobile Use Uso del columpio y móvil Utilisation de la balancelle et du mobile

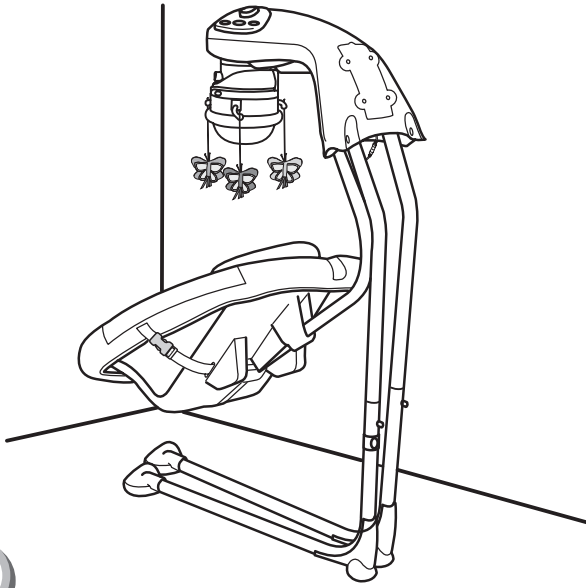

11

- Lean the swing frame against a wall for storage.

IMPORTANT! Remove the batteries for long-term storage.

Hint: The legs may be disassembled for long-term storage. Press the button on each lower leg and remove them from the upper legs.

- Reclinar el armazón de la cuna-columpio contra una pared para almacenarla.

¡IMPORTANTE! Sacar las pilas del producto durante periodos largos de inoperabilidad.

Consejo: Las patas se pueden desensamblar para periodos largos de inoperabilidad. Oprimir los botones de las patas inferiores y separarlas de las patas superiores.

- Appuyer le cadre de la balancelle sur un mur quand elle n'est pas utilisée.

IMPORTANT! Retirer les piles du produit si on ne s'en sert pas pendant un certain temps.

Remarque : Les montants peuvent être démontés si on ne se sert pas du produit pendant un certain temps. Appuyer sur le bouton de chaque section inférieure de montant et séparer les sections supérieures.

Care Mantenimiento Entretien

- Remove the tray from the seat.
- Unbuckle the restraint system.
- Remove the pad elastic loops from the pegs and unfasten the pad fasteners from the seat.
- Remove the pad from the restraint system.
- Machine wash the pad in cold water with a mild detergent. Do not use bleach. Tumble dry on low heat and remove promptly.
- To clean the seat, restraint system, tray, mobile, canopy and motorized frame, use a mild cleaning agent and damp cloth. Rinse with clean water to remove residue.
- Replace the pad onto the seat.
- Periodically check the swing for loose fasteners or broken parts and tighten as needed.

- Quitar la bandeja del asiento.
- Desajustar el sistema de sujeción.
- Quitar los ganchos elásticos de la almohadilla de las clavijas y desajustar las sujeciones de la almohadilla del asiento.
- Separar la almohadilla del sistema de sujeción.
- Lavar la almohadilla a máquina con un detergente neutro en agua fría. No utilizar blanqueador. Meter a la secadora a temperatura baja y sacar inmediatamente después del ciclo.
- Para limpiar el asiento, sistema de sujeción, bandeja, móvil, el dosel, el armazón motorizado y juguetes, utilizar una solución para lavar neutra y un paño húmedo. Enjuagar con agua limpia para eliminar cualquier residuo.
- Volver a colocar la almohadilla en el asiento y los juguetes en el móvil.
- Revisar el columpio con regularidad para verificar que no haya sujeciones sueltas o piezas rotas y para hacer ajustes según sea necesario.

- Enlever le plateau du siège.
- Détacher les courroies du système de retenue.
- Détacher les boucles élastiques des chevilles et détacher les attaches du coussin de celles du siège.
- Séparer le coussin du système de retenue.
- Laver le coussin à la machine à l'eau froide et utiliser un détergent doux. Ne pas utiliser d'eau de Javel. Sécher à basse température et retirer rapidement de la machine une fois sec.
- Nettoyer le siège, le système de retenue, le plateau, le mobile, la baldaquin, le boîtier et les jouets du moteur avec un chiffon humide et un savon doux. Les rincer à l'eau propre pour éliminer les résidus de savon.
- Replacer le coussin sur le siège.
- Vérifier régulièrement l'ajustement des attaches (les réajuster au besoin) et l'état des pièces (les remplacer au besoin).



? **CONSUMER ASSISTANCE**
AYUDA AL CONSUMIDOR
SERVICE À LA CLIENTÈLE
1-800-432-5437 (US & Canada)

service.fisher-price.com

Fisher-Price, Inc., 636 Girard Avenue, East Aurora, NY 14052.

Hearing-impaired consumers/Clientes con problemas auditivos/
Pour les malentendants : 1-800-382-7470.

En México: 59-05-51-00 Ext. 5205 ó 01-800-463-59-89

CANADA

Mattel Canada Inc., 6155 Freemont Blvd., Mississauga, Ontario L5R 3W2;
www.service.mattel.com.

MÉXICO

Importado y distribuido por Mattel de México, S.A. de C.V., Insurgentes Sur #3579,
Torre 3, Oficina 601, Col. Tlalpan, Delegación Tlalpan, C.P. 14020, México, D.F. R.F.C.
MME-920701-NB3.

CHILE

Mattel Chile, S.A., Avenida Américo Vespucio 501-B, Quilicura, Santiago, Chile.

VENEZUELA

Mattel de Venezuela, C.A., RIF J301596439, Ave. Mara, C.C. Macaracuay Plaza, Torre B,
Piso 8, Colinas de la California, Caracas 1071.

ARGENTINA

Mattel Argentina, S.A., Curupaytí 1186, (1607) – Villa Adelina, Buenos Aires.

COLOMBIA

Mattel Colombia, S.A., calle 123#7-07 P.5, Bogotá.

BRASIL

Importado por : Mattel do Brasil Ltda.- CNPJ : 54.558.002/0008-04 - Av.
Tenente Marques, 1246 - Sala 02 - 2º. Andar - 07770-000 - Polvilho -
Cajamar - SP – Brasil. Serviço de Atendimento ao Consumidor (SAC):
0800-550780 - sac@mattel.com.

Fisher Price, Inc., a subsidiary of Mattel, Inc., East Aurora, NY 14052 U.S.A.
©2009 Mattel, Inc. All Rights Reserved. © and ™ designate U.S. trademarks of Mattel, Inc.
Fisher Price, Inc., une filiale de Mattel, Inc., East Aurora, NY 14052 É.-U.
©2009 Mattel, Inc. Tous droits réservés. © et ™ désignent des marques de Mattel, Inc. aux É.-U.