

- Please keep this instruction sheet for future reference, as it contains important information.
- Requires three "AA" batteries (included) for operation.
- Adult assembly is required for battery replacement.
- Tool required: Phillips screwdriver (not included).
- Wipe this toy with a clean damp cloth. Do not immerse.
- This toy has no consumer serviceable parts. Do not take apart.
- Conserver ce mode d'emploi pour s'y référer en cas de besoin car il contient des informations importantes.
- Fonctionne avec trois piles "AA" (fournies).
- Le remplacement des piles doit être effectué par un adulte.
- Outil nécessaire : un tournevis cruciforme (non fourni).
- Nettoyer le jouet avec un chiffon propre et humide. Ne pas immerger.
- Il n'existe pas de pièce de rechange pour ce jouet. Ne pas le démonter.
- Diese Anleitung bitte für mögliche Rückfragen aufbewahren. Sie enthält wichtige Informationen.
- Drei Batterien AA erforderlich (enthalten).
- Das Auswechseln und Einlegen der Batterien muss von einem Erwachsenen vorgenommen werden.
- Erforderliches Werkzeug: Kreuzschlitzschraubenzieher (nicht enthalten).
- Das Produkt mit einem sauberen, feuchten Tuch abwischen. Das Produkt nicht in Wasser tauchen.
- Für dieses Produkt gibt es keine Ersatzteile. Das Produkt nicht auseinandernehmen.
- Bewaar deze gebruiksaanwijzing; kan later nog van pas komen.
- Werkt op drie "AA" batterijen (inbegrepen).
- Batterijen moeten door een volwassene worden vervangen.
- Benodigd gereedschap: kruiskopschroevendraaier (niet inbegrepen).
- Dit speelgoed kan worden schoongeveegd met een schone, vochtige doek.
- Niet in water onderdompelen.
- Dit speelgoed heeft geen onderdelen die onderhoud vergen. Niet uit elkaar halen.

- Conservare queste istruzioni per un riferimento futuro. Contengono importanti informazioni.
- Richiede 3 pile formato stilo "AA" (incluse) per l'attivazione.
- Le pile devono essere sostituite da un adulto.
- Attrezzo richiesto: Cacciavite a stella (non incluso).
- Pulire il giocattolo con un panno umido pulito. Non immergere in acqua.
- Il giocattolo non è dotato di parti di ricambio. Non smontare.
- Guardar estas instrucciones para futura referencia, ya que contienen información de importancia acerca de este juguete.
- Funciona con 3 pilas AA, incluidas.
- La sustitución de las pilas debe ser realizada por un adulto.
- Tool required: Para la colocación de las pilas se necesita un destornillador de estrella (no incluido).
- Limpiar el juguete con un paño húmedo. No sumergirlo.
- Este juguete no posee piezas recambiables, por lo que no debe desmontarse bajo ningún concepto.
- LEA LAS INSTRUCCIONES ANTES DE USAR ESTE PRODUCTO.
- Denne brugsanvisning indeholder vigtige oplysninger og bør gemmes til senere brug.
- Der skal bruges 3 "AA"-batterier (medfølger) i produktet.
- Batterierne skal sættes i af en voksen.
- Værktøj: Stjerneskruestrækker (medfølger ikke).
- Tør legetøjet af med en ren, fugtig klud. Må ikke nedsænkes i vand.
- Produktet har ingen udskiftelige dele. Undlad at skulle det ad.
- Guardar estas instruções para referência futura pois contém informação importante.
- Funciona com 3 pilhas "AA" (incluídas).
- A instalação das pilhas deve ser feita por um adulto.
- Ferramenta necessária: Chave de fendas Phillips (não incluída).
- Limpar o brinquedo com um pano limpo humedecido em água. Não mergulhar o brinquedo.
- Este brinquedo não tem peças de substituição. Não o desmontar.
- ATENÇÃO: A colocação e substituição das pilhas devem ser realizadas por um adulto, utilizando a ferramenta adequada para abrir e fechar o compartimento de pilhas.
- Säilytä käyttöohje vastaisen varalle, sillä se sisältää tärkeää tietoa.
- Käyttöön tarvitaan 3 AA-paristoa (mukana pakkauksessa).
- Paristojen vaihtoon tarvitaan aikuista.
- Tarvittava työkalu: ristipäämeisseli (ei mukana pakkauksessa).
- Pyyhi lelu kostealla liinalla. Älä upota veteen.
- Lelussa ei ole itse kunnostettavia osia. Älä pura sitä osiin.
- Ta vare på denne brugsanvisningen. Den inneholder viktig informasjon som kan komme til nytte senere.
- Bruker 3 AA-batterier (medfølger).
- Batterier må settes i av en voksen.
- Verktøy: stjerneskrudjern (følger ikke med).
- Tørk av leken med en ren, fuktig klut. Dypp aldri leken ned i vann.
- Denne leken har ingen deler som forbrukeren kan reparere selv. Produktet må ikke demonteres.
- Spara dessa anvisningar för framtida bruk, de innehåller viktig information.
- Kräver 3 AA-batterier (ingår).
- Kräver monteringshjälp av vuxen vid byte av batterier.
- Verktyg som krävs för montering: Stjärnskruvmejsel (ingår ej).
- Torka av leksaken med en ren, fuktig trasa. Sänk inte ned i vatten.
- Konsumenten kan inte reparera några delar av leksaken. Ta inte isär produkten.
- Κρατήστε αυτές τις οδηγίες για μελλοντική χρήση, καθώς περιέχουν σημαντικές πληροφορίες.
- Απαιτούνται τρεις μπαταρίες "AA" (περιλαμβάνονται) για τη λειτουργία.
- Η τοποθέτηση των μπαταριών να γίνεται από ενήλικα.
- Εργαλείο για τη συναρμολόγηση: Απαιτείται σταυροκατσάβιδο (δεν περιλαμβάνεται).
- Καθαρίστε το παιχνίδι με ένα καθαρό και βρεγμένο πανί. Μη το βυθίζετε στο νερό.
- Αυτό το παιχνίδι δεν έχει ανταλλακτικά. Μη το αποσυναρμολογείτε.

ICES-003

- This Class B digital apparatus complies with Canadian ICES-003.
- Operation is subject to the following two conditions: (1) this device may not cause harmful interference and (2) this device must accept any interference received, including interference that may cause undesired operation.

NMB-003

- Cet appareil numérique de la classe B est conforme à la norme NMB-003 du Canada.
- L'utilisation de ce dispositif est autorisée seulement aux conditions suivantes : (1) il ne doit pas produire de brouillage et (2) l'utilisateur du dispositif doit être prêt à accepter tout brouillage radioélectrique reçu, même si ce brouillage est susceptible de compromettre le fonctionnement du dispositif.

Battery Replacement Remplacement des piles
Ersetzen der Batterien Het vervangen van de batterijen
Sostituzione delle pile Sustitución de las pilas
Isætning af batterier Substituição das pilhas Paristojen vaihto
Skifte batteri Batteribyte Αντικατάσταση Μπαταριών

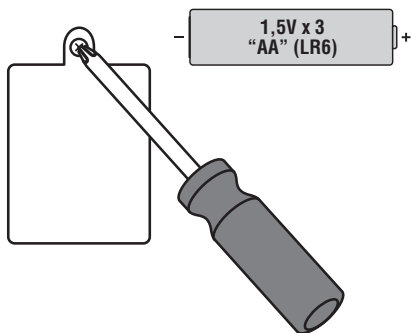

For best performance, we recommend replacing the batteries that came with this toy with three, new "AA" (LR6) alkaline batteries.

- Loosen the screw in the battery compartment door with a Phillips screwdriver and remove the door.
- Remove the exhausted batteries and dispose of them properly.
- Insert three, new "AA" (LR6) **alkaline** batteries.
- Replace the battery compartment door and tighten the screw. Do not over-tighten.
- If this product begins to operate erratically, you may need to reset the electronics. Slide the power switch off and back on.
- When sounds from this toy become faint or stop, it's time for an adult to change the batteries.

Pour un meilleur résultat, il est conseillé de remplacer les piles fournies avec le jouet par trois piles alcalines neuves "AA" (LR6).

- Desserrer la vis du couvercle du compartiment des piles avec un tournevis cruciforme et retirer le couvercle.
- Retirer les piles usées et les jeter dans un conteneur réservé à cet usage.
- Insérer trois piles **alcalines** "AA" (LR6) neuves.
- Replacer le couvercle du compartiment et serrer la vis. Ne pas trop serrer.
- Si ce produit ne fonctionne pas correctement, il peut être nécessaire de réinitialiser le système électronique. Glisser le bouton de mise en marche sur arrêt, puis de nouveau sur marche.
- Lorsque les sons du jouet faiblissent ou s'arrêtent, il est temps pour un adulte de changer les piles.

Für optimale Leistung empfehlen wir, die Batterien, die diesem Produkt beigelegt sind, nach dem Kauf durch drei neue Alkali-Batterien AA (LR6) zu ersetzen.

- Die in der Batteriefachabdeckung befindliche Schraube mit einem Kreuzschlitzschraubenzieher lösen und die Abdeckung abnehmen und beiseite legen.
- Die verbrauchten Batterien herausnehmen und sicher und vorschriftsgemäß entsorgen.
- Drei neue **Alkali**-Batterien AA (LR6) einlegen.
- Die Batteriefachabdeckung wieder einsetzen, und die Schraube festziehen. Die Schraube nicht zu fest anziehen, damit sie nicht überdreht.
- Die Elektronik zurücksetzen, wenn das Produkt nicht mehr richtig funktioniert. Das Produkt aus- und wieder einschalten.
- Werden die Geräusche schwächer oder funktionieren nicht mehr, müssen die Batterien von einem Erwachsenen ausgetauscht werden.

Voor de beste prestaties adviseren wij de bijgeleverde batterijen te vervangen door drie nieuwe "AA" (LR6) alkalinebatterijen.

- Draai met een kruiskopschroevendraaier de schroef in het batterijklepje los en leg het klepje even apart.
- Verwijder de lege batterijen en lever ze in als KCA.
- Plaats drie nieuwe "AA" (LR6) **alkaline**batterijen.
- Zet het batterijklepje weer op z'n plaats en draai de schroef vast. Niet te strak vastdraaien.
- Als dit product niet goed meer werkt, moet u de elektronica resetten. Zet de aan/uit-knop even uit en weer aan.
- Als de geluidjes zwakker worden of helemaal niet meer werken, moet een volwassene de batterijen vervangen.

Per un funzionamento ottimale, sostituire le pile fornite con il giocattolo con 3 pile alcaline nuove formato stilo "AA" (LR6).

- Allentare la vite dello sportello dello scomparto pile con un cacciavite a stella e rimuovere lo sportello.
- Estrarre le pile scariche ed eliminarle con la dovuta cautela.
- Inserire 3 pile **alcaline** nuove formato stilo "AA" (LR6).
- Rimettere lo sportello e stringere la vite. Non forzare.
- Se il prodotto non dovesse funzionare correttamente, potrebbe essere necessario resettare l'unità elettronica. Spostare la leva di attivazione su off e poi di nuovo su on.
- Un adulto deve sostituire le pile nel caso in cui i suoni del giocattolo dovessero affievolirsi o interrompersi.

Las pilas que incorpora el juguete son sólo a efectos de demostración. Recomendamos sustituirlas al adquirirlo por tres nuevas pilas alcalinas AA/LR6.

- Desatornillar la tapa del compartimento de las pilas con un destornillador de estrella y retirarla.
- Retirar las pilas gastadas del juguete y desecharlas en un contenedor de reciclaje de pilas.
- Introducir tres nuevas pilas **alcalinas AA/LR6**.
- Volver a tapar el compartimento y atornillar la tapa, sin apretarla en exceso.
- Si este juguete deja de funcionar correctamente, recomendamos apagarlo y volver a encenderlo (esto lo reinicia).
- Si los sonidos de este juguete suenan débilmente o dejan de funcionar, un adulto deberá sustituir las pilas gastadas.

Vi anbefaler, at de batterier, der følger med legetøjet, udskiftes med 3 nye alkaliske "AA"-batterier (LR6), så legetøjet fungerer bedst muligt.

- Løsn skruen i dækslet til batterirummet med en stjerneskruetrækker, og tag dækslet af.
- Fjern de brugte batterier, og kassér dem på forsvarlig vis.
- Læg 3 nye **alkaliske** "AA"-batterier i (LR6).
- Sæt dækslet på igen, og spænd skruen. Pas på ikke at spænde den for hårdt.
- Hvis produktet ikke fungerer korrekt, kan det være nødvendigt at nulstille elektronikken. Stil afbryderknappen på slukket og derefter på tændt igen.
- Hvis legetøjets lyde bliver svage eller ikke fungerer, bør batterierne udskiftes af en voksen.

Para um melhor funcionamento, recomendamos que as pilhas incluídas sejam substituídas por três pilhas novas "AA" (LR6) alcalinas.

- Afrouxar o parafuso no compartimento de pilhas com uma chave de fendas Phillips e retirar a tampa.
- Retirar as pilhas gastas e colocá-las em local apropriado de reciclagem.
- Instalar 3 pilhas novas "AA" (LR6) **alcalinas**.
- Voltar a colocar a tampa no compartimento de pilhas e aparafusar. Não apertar demasiado os parafusos.
- Se o produto começar a funcionar de forma errática, pode ser necessário reiniciar a parte eletrónica. Desligar o interruptor e voltar a ligar.
- Quando os sons enfraquecerem ou deixarem de ser emitidos, um adulto deverá substituir as pilhas.

Lelu toimii parhaiten, kun vaihdat alkuperäisten paristojen tilalle 3 uutta AA(LR6)-alkaliparistoa.

- Avaa paristokotelon kannen ruuvi ristipäämeissellillä ja irrota kansi.
- Irrota loppuun kuluneet paristot. Hävitä ne asianmukaisesti.
- Aseta koteloon 3 uutta AA(LR6)-**alkaliparistoa**.
- Pane kansi takaisin paikalleen ja kiristä ruuvi. Älä kiristä liikaa.
- Jos tuote ei toimi kunnolla, voit joutua palauttamaan sen alkutilaan. Kytke virta pois päältä ja sitten takaisin päälle.
- Kun lelun äänet vaimenevat tai lakkaavat kuulumasta, aikuisen on aika vaihtaa paristot.

For best ytelse bør du bytte ut de medfølgende batteriene med 3 nye alkaliske AA-batterier (LR6).

- Bruk et stjerneskruejern og løsne skruen i dekslet over batterirummet, og fjern dekslet.
- Fjern de brukte batteriene. Husk at batterier er spesialavfall.
- Sett inn 3 nye **alkaliske** AA-batterier (LR6).
- Sett batteridekslet på plass igjen, og stram til skruen. Ikke stram for hardt til.
- Hvis produktet ikke fungerer som det skal, må du kanskje tilbakestille elektronikken. Skyv på/avbryteren av og på.
- Når lydene fra leken blir svake eller stopper, er det på tide at en voksen skifter batteriene.

För att leksaken ska fungera optimalt föreslår vi att du byter ut de batterier som medföljde leksaken mot tre nya alkaliska AA-batterier (LR6).

- Lossa skruen i locket till batterifacket med en stjärnskrummejsel och lyft av locket.
- Ta ut de använda batterierna och avfallshanter dem på korrekt sätt.
- Sätt i 3, nya **alkaliska** AA-batterier (LR6).
- Sätt tillbaka luckan till batterifacket och skruva fast den. Dra inte åt för hårt.
- Om produkten inte fungerar som den ska, kan du behöva återställa elektronikken. Dra strömbrytaren till av och sedan till på igen.
- När ljudet i leksaken börjar bli svagt eller helt försvunnit, är det dags att låta en vuxen byta batterierna.

Για καλύτερη απόδοση, συνιστούμε να αντικαταστήσετε τις μπαταρίες που περιλαμβάνονται στο παιχνίδι με τρεις καινούριες αλκαλικές μπαταρίες μεγέθους "AA" (LR6).

- Χαλαρώστε τη βίδα στο πορτάκι της θήκης των μπαταριών με ένα σταυροκατσάβιδο.
- Αφαιρέστε τις παλιές μπαταρίες και πετάξτε τις στους ειδικούς κάδους ανακύκλωσης.
- Τοποθετήστε τρεις καινούριες **αλκαλικές** μπαταρίες μεγέθους "AA".
- Κλείστε το πορτάκι της θήκης των μπαταριών και σφίξτε τη βίδα. Μη βιδώσετε υπερβολικά.
- Εάν το προϊόν δε λειτουργεί σωστά, κάντε επανεκκίνηση. Μετακινήστε το διακόπτη λειτουργίας στο κλειστό και μετά ξανά στο ανοιχτό.
- Όταν οι ήχοι από το παιχνίδι αρχίσουν να εξασθενούν ή σταματήσουν να λειτουργούν, τότε αλλάξτε τις μπαταρίες. Η αντικατάσταση των μπαταριών να γίνεται μόνο από ενήλικες.

Battery Safety Information

Mises en garde au sujet des piles Batteriesicherheitshinweise

Batterij-informatie Norme di sicurezza per le pile

Información de seguridad acerca de las pilas

Information om sikker brug af batterier Informação sobre pilhas

Turvallisuusohjeita paristojen ja akkujen käyttöön

Sikkerhetsinformasjon om batteriene Batteriinformation

Πληροφορίες για τις Μπαταρίες

In exceptional circumstances, batteries may leak fluids that can cause a chemical burn injury or ruin your product. To avoid battery leakage:

- Do not mix old and new batteries or batteries of different types: alkaline, standard (carbon-zinc) or rechargeable (nickel-cadmium).
- Insert batteries as indicated inside the battery compartment.
- Remove batteries during long periods of non-use. Always remove exhausted batteries from the product. Dispose of batteries safely. Do not dispose of this product in a fire. The batteries inside may explode or leak.
- Never short-circuit the battery terminals.
- Use only batteries of the same or equivalent type as recommended.
- Do not charge non-rechargeable batteries.
- Remove rechargeable batteries from the product before charging.
- If removable, rechargeable batteries are used, they are only to be charged under adult supervision.

Dans des circonstances exceptionnelles, des substances liquides peuvent s'écouler des piles et provoquer des brûlures chimiques ou endommager le produit. Pour éviter tout écoulement des piles :

- Ne pas mélanger des piles usées avec des piles neuves ou différents types de piles : alcalines, standard (carbone-zinc) ou rechargeables (nickel-cadmium).
- Insérer les piles comme indiqué à l'intérieur du compartiment des piles.
- Enlever les piles lorsque le produit n'est pas utilisé pendant une longue période. Ne jamais laisser des piles usées dans le produit. Jeter les piles usées dans un conteneur réservé à cet usage. Ne pas jeter le produit au feu. Les piles incluses pourraient exploser ou couler.
- Ne jamais court-circuiter les bornes des piles.
- Utiliser uniquement des piles de même type ou de type équivalent, comme conseillé.
- Ne pas recharger des piles non rechargeables.
- Les piles rechargeables doivent être retirées du produit avant la charge.
- En cas d'utilisation de piles amovibles et rechargeables, celles-ci ne doivent être chargées que sous la surveillance d'un adulte.

In Ausnahmefällen können Batterien auslaufen. Die auslaufende Flüssigkeit kann Verbrennungen verursachen oder das Produkt zerstören. Um ein Auslaufen von Batterien zu vermeiden, beachten Sie bitte folgende Hinweise:

- Niemals Alkali-Batterien, Standardbatterien (Zink-Kohle) oder wiederaufladbare Nickel-Cadmium-Zellen miteinander kombinieren. Niemals alte und neue Batterien zusammen einlegen. Immer alle Batterien zur gleichen Zeit auswechseln.
- Darauf achten, dass die Batterien in der richtigen Polrichtung (+/-) eingelegt sind.
- Die Batterien immer herausnehmen, wenn das Produkt längere Zeit nicht benutzt wird. Alte oder verbrauchte Batterien immer aus dem Produkt entfernen. Batterien zum Entsorgen nicht ins Feuer werfen, da die Batterien explodieren oder auslaufen können.
- Die Anschlussklemmen dürfen nicht kurzgeschlossen werden.
- Nur Batterien desselben oder eines entsprechenden Batterietyps wie empfohlen verwenden.
- Nicht wiederaufladbare Batterien dürfen nicht aufgeladen werden. Wiederaufladbare Batterien vor dem Aufladen immer aus dem Produkt herausnehmen.
- Das Aufladen wiederaufladbarer Batterien darf nur unter Aufsicht eines Erwachsenen durchgeführt werden.
- Batterien sicher und vorschriftsgemäß entsorgen.

In uitzonderlijke omstandigheden kan uit batterijen vloeistof lekken die brandwonden kan veroorzaken of het product onherstelbaar kan beschadigen.

Om batterijlekkage te voorkomen:

- Nooit oude en nieuwe batterijen of batterijen van een verschillend type bij elkaar gebruiken: alkaline-, standaard (koolstof-zink) of oplaadbare (nikkel-cadmium) batterijen.
- Plaats de batterijen zoals aangegeven in de batterijhouder.
- Batterijen uit het product verwijderen wanneer het langere tijd niet wordt gebruikt. Leg de batterijen altijd uit het product verwijderen. Batterijen inleveren als KCA. Batterijen niet in het vuur gooien. De batterijen kunnen dan ontploffen of gaan lekken.
- Zorg ervoor dat er geen kortsluiting bij de batterijpolen optreedt.
- Gebruik uitsluitend dezelfde - of hetzelfde type - batterijen als wordt aanbevolen.

- Niet-oplaadbare batterijen mogen niet worden opgeladen.
- Oplaadbare batterijen uit het product verwijderen voordat ze worden opgeladen.
- Als er uitneembare oplaadbare batterijen worden gebruikt, mogen die alleen onder toezicht van een volwassene worden opgeladen.
- Tag batterierne ud, hvis produktet ikke skal bruges i længere tid. Fjern altid brugte batterier fra produktet. Benyt en batteriindsamlingsordning, når batterierne skal kasseres. Produktet må ikke brændes, da batterierne kan eksplodere eller lække.
- Batterierne poler må aldrig kortsluttes.
- Brug kun batterier af samme eller tilsvarende type som dem, der anbefales.
- Ikke-genopladelige batterier må ikke oplades.
- Genopladelige batterier skal tages ud af produktet, før de oplades.
- Hvis der bruges udtagelige, genopladelige batterier, må de kun oplades under opsyn af en voksen.

In casi eccezionali le pile potrebbero presentare perdite di liquido che potrebbero causare ustioni da sostanze chimiche o danneggiare il giocattolo. Per prevenire le perdite di liquido:

- Non mischiare pile vecchie e nuove o pile di tipo diverso: alcaline, standard (zinco-carbone) o ricaricabili (nickel-cadmio).
- Inserire le pile come indicato all'interno dell'apposito scomparto.
- Estrarre le pile quando il giocattolo non viene utilizzato per periodi di tempo prolungati. Estrarre sempre le pile scariche dal giocattolo. Eliminare le pile con la dovuta cautela. Non gettare le pile nel fuoco. Potrebbero esplodere o presentare perdite di liquido.
- Non cortocircuitare mai i terminali delle pile.
- Usare solo pile dello stesso tipo o equivalenti a quelle raccomandate.
- Non ricaricare pile non ricaricabili.
- Estrarre le pile ricaricabili dal giocattolo prima della ricarica.
- Ricaricare le pile ricaricabili removibili solo sotto la supervisione di un adulto.

En circunstancias excepcionales, las pilas pueden desprender líquido corrosivo que puede provocar quemaduras o dañar el producto. Para evitar el derrame de líquido corrosivo:

- No mezclar pilas nuevas con gastadas ni pilas de diferentes tipos: alcalinas, estándar (carbono-cinc) o recargables (níquel-cadmio).
- Colocar las pilas tal como se indica en el interior del compartimento.
- Retirar las pilas del producto si no se va a utilizar durante un largo período de tiempo. No dejar nunca pilas gastadas en el producto. Un escape de líquido corrosivo podría estropearlo. Desechar las pilas gastadas en un contenedor de reciclaje de pilas. No quemar el producto ya que las pilas de su interior podrían explotar o desprender líquido corrosivo.
- Evitar cortocircuitos en los polos de las pilas.
- Utilizar sólo pilas del tipo recomendado en las instrucciones o equivalente.
- No intentar cargar pilas no recargables.
- Antes de recargar las pilas recargables, sacarlas del producto.
- Recargar las pilas recargables siempre bajo supervisión de un adulto.

I sjældne tilfælde kan batterier lække væske, som kan ætse huden eller ødelægge produktet. Sådan undgår du batterilækage:

- Bland ikke nye og gamle batterier eller forskellige batterityper: alkaliske batterier, almindelige batterier (kul-zink) og genopladelige batterier (nikkel-cadmium).
- Læg batterierne i som vist i batterirummet.

Em circunstâncias excepcionais, as pilhas podem derramar líquido passível de causar queimaduras ou danificar o produto. Para evitar o derrame de fluido:

- Não misturar pilhas gastas com pilhas novas, nem pilhas de tipos diferentes: alcalinas, standard (carbono-zinco) ou recarregáveis (níquel-cádmio).
- Instalar as pilhas conforme indicado no interior do compartimento de pilhas.
- Retirar as pilhas se não se utilizar o produto durante um longo período de tempo. Retirar sempre as pilhas gastas do produto. Colocar as pilhas gastas em local apropriado. Não eliminar as pilhas no fogo. As pilhas podem explodir ou derramar fluido.
- Não provocar curto-circuito nos terminais das pilhas.
- Usar apenas pilhas do mesmo tipo ou de tipo equivalente.
- Não carregar pilhas não recarregáveis.
- Antes de carregar as pilhas, retirar as pilhas recarregáveis do produto.
- Se forem usadas pilhas removíveis e recarregáveis, devem ser carregadas apenas por um adulto.

Jos paristoja tai akkuja käsittelee väärin, niistä voi vuotaa nesteitä, jotka saattavat aiheuttaa kemiallisen palovamman tai pilata tuotteen. Noudata siksi seuraavia ohjeita:

- Älä käytä sekaisin eri ikäisiä tai eri tyyppisiä paristoja tai akkuja: tavallisia ja alkaliparistoja tai ladattavia akkuja.
- Aseta paristot paikoilleen kotolon merkintöjen mukaisesti.
- Irrota paristot, jos lelu on pitkään käyttämättä. Irrota loppuun kuluneet paristot. Hävitä ne asianmukaisesti. Älä polta tuotetta. Sen sisällä olevat paristot tai akut saattavat räjähtää tai vuotaa.
- Älä koskaan aiheuta oikosulkua pariston tai akun napojen välille.
- Käytä vain suositellun tyyppisiä tai vastaavia paristoja.
- Älä lataa paristoja uudestaan.
- Irrota ladattavat akut tuotteesta ennen lataamista.
- Jos käytät irrotettavia akkuja, muista, että ne saa ladata vain aikuisen valvonnassa.

I unntakstilfeller kan batteriene lekke væsker som kan føre til kjemiske brannsar eller ødelegge produktet. Slik unngår du batterilekkasje:

- Ikke bruk gamle og nye batterier eller ulike typer batterier sammen: alkaliske, standard (karbon/sink) eller oppladbare (nikkel/kadmium).
- Sett inn batteriene i henhold til merkingen i batterirommet.
- Ta ut batteriene hvis produktet blir stående lenge ubrukt. Ta alltid ut flate batterier. Kast batteriene på en forsvarlig måte. Produktet må ikke brennes. Batteriene kan da eksplodere eller lekke.
- Batteripolene må aldri kortsluttes.
- Bruk bare batterier av samme eller tilsvarende type som anbefalt.
- Forsøk aldri å lade ikke-oppladbare batterier.
- Ta ut oppladbare batterier fra produktet før du lader dem.
- Hvis det brukes oppladbare batterier, må en voksen være med når batteriene skal lades.

Under exceptionella förhållanden kan batterierna läcka vätska som kan orsaka kemiska brännskador eller förstöra leksaken. Undvik batteriläckage:

- Blanda inte gamla och nya batterier eller olika slags batterier: dvs. alkaliska med vanliga eller laddningsbara.
- Sätt in batterierna på det sätt som visas in batterifacket.
- Ta ut batterierna om du inte ska använda produkten under en längre tid. Ta alltid ut uttjänta batterier ur produkten. Avfallshandtera batterierna på ett miljövänligt sätt. Försök inte elda upp produkten. Batterierna kan explodera eller läcka.
- Batteripolerna får inte kortslutas.
- Använd bara batterier av den rekommenderade typen eller motsvarande.
- Försök aldrig ladda upp icke laddningsbara batterier.
- Ta ut laddningsbara batterier ur produkten före laddning.
- Om uttagbara laddningsbara batterier används ska de endast laddas under överinseende av en vuxen.

Σε εξαιρετικές περιπτώσεις, στις μπαταρίες μπορεί να προκληθεί διαρροή με αποτέλεσμα να προκληθούν εγκαύματα ή να καταστραφεί το προϊόν. Για να αποφύγετε τη διαρροή:

- Μη χρησιμοποιείτε παράλληλα καινούριες και παλιές αλκαλικές, συμβατικές ή επαναφορτιζόμενες (νικελίου-καδμίου) μπαταρίες.
- Τοποθετήστε τους πόλους των μπαταριών, όπως υποδεικνύεται μέσα στη θήκη.
- Αφαιρέτε τις μπαταρίες όταν πρόκειται να μη χρησιμοποιήσετε το προϊόν για μεγάλο χρονικό διάστημα. Αφαιρέτε πάντα τις μπαταρίες που έχουν εξαντληθεί από το προϊόν. Παρακαλούμε πετάτε τις παλιές μπαταρίες στους ειδικούς κάδους ανακύκλωσης. Μην πετάτε το προϊόν σε φωτιά. Μπορεί να προκληθεί έκρηξη ή διαρροή από τις μπαταρίες που περιέχονται.
- Μη βροχακυκλώνετε τους πόλους των μπαταριών.
- Χρησιμοποιήστε μπαταρίες ίδιου ή παρόμοιου τύπου με αυτόν που συνιστούμε.
- Οι μη επαναφορτιζόμενες μπαταρίες δεν πρέπει να φορτίζονται.
- Αφαιρέτε τις επαναφορτιζόμενες μπαταρίες πριν τις φορτίσετε.
- Η φόρτιση των επαναφορτιζόμενων μπαταριών πρέπει να γίνεται μόνο από ενήλικες.



- Protect the environment by not disposing of this product with household waste (2002/96/EC). Check your local authority for recycling advice and facilities.
- Protéger l'environnement en ne jetant pas ce produit avec les ordures ménagères (2002/96/EC). Consulter la municipalité de la ville pour obtenir des conseils sur le recyclage et connaître les centres de dépôt de la région.
- Schützen Sie die Umwelt, indem Sie dieses Produkt nicht in den Hausmüll geben (2002/96/EG). Wenden Sie sich bitte an die zuständigen Behörden hinsichtlich Entsorgung und öffentlichen Rücknahmestellen.
- Denk aan het milieu en zet dit product niet bij het huishoudafval (2002/96/EG). Win advies in bij uw gemeente en informeer naar faciliteiten voor recycling.
- Proteggi l'ambiente: non gettare questo prodotto con i rifiuti domestici normali (2002/96/EC). Rivolgiti alle autorità locali competenti per i consigli sul riciclaggio e le relative strutture di smaltimento.
- Ayúdenos a proteger el medio ambiente y no tire este producto en la basura doméstica (2002/96/EC). Para más información sobre la eliminación correcta de residuos, contactar con la Junta de Residuos o el Ayuntamiento de su localidad.
- Beskyt miljøet ved ikke at smide dette produkt ud sammen med husholdningsaffald (2002/96/EU). Kontakt de lokale myndigheder for oplysninger om genbrugsordninger.
- Proteja o ambiente - não coloque este produto no lixo doméstico (2002/96/CE). Para mais informações, consulte os organismos locais de reciclagem.
- Suojele ympäristöä: älä hävitä tuotetta talousjätteen mukana (2002/96/EY). Kierrätystä ja kierrätyspalveluja koskevia ohjeita saa paikallisviranomaisilta.
- Ta vare på miljøet ved ikke å kaste dette produktet som vanlig avfall (2002/96/EF). Kontakt de lokale myndighetene for å få tips om resirkulering.
- Skydda miljön genom att inte kasta den här produkten i hushållssoporna (2002/96/EG). Kontakta din lokala myndighet för information om återvinning.
- Προστατέψτε το περιβάλλον. Μην εναποθέτετε το προϊόν αυτό με απόβλητα οικιακής προέλευσης (οδηγία 2002/96/EC). Συμβουλευτείτε την κατά τόπο αρμόδια αρχή για περισσότερες οδηγίες και πληροφορίες για την ανακύκλωση.

Stop & Launch Action! Action Stop et Lance !
Stopp- und Start-Aktion! Stoppen & Lanceren!
Azione stop e lancia! ¡Lanza projectiles! Klar til affyring!
Pára e lança! Pysähdy ja laukaise! Stopp og start!
Redo att avfyra! Σούπερ Δράση!

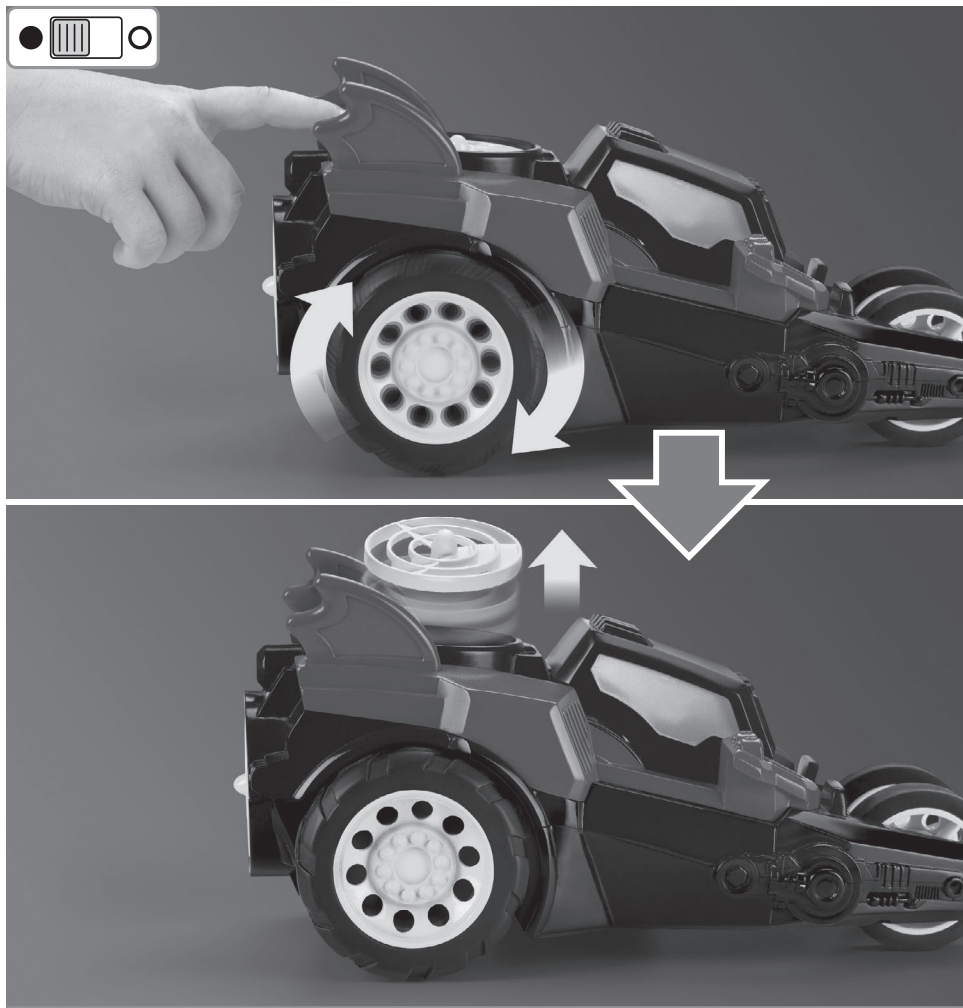

- Slide the power switch ON ●.
 - Set a drone on the top of the vehicle.
 - Press the button for cool sounds and to launch the drone before the Batmobile speeds off!
 - Do not aim at eyes or face. Only use projectiles supplied with this toy. Do not fire at point blank range.
 - When you are finished playing with this toy, slide the power switch OFF ○.
 - Store the extra drones in the back of the vehicle.
- Glisser le bouton de mise en marche sur MARCHÉ ●.
 - Placer un drone sur le dessus du véhicule.
 - Appuyer sur le bouton pour activer des sons et lancer le drone avant que la Batmobile ne démarre !
 - Ne pas viser les yeux ou le visage. Ne pas utiliser d'autres projectiles que ceux fournis avec ce jouet. Ne pas tirer à bout portant.
 - Glisser le bouton de mise en marche sur ARRÊT ○ lorsque le jeu est fini.
 - Ranger les drones supplémentaires à l'arrière du véhicule.

- Den Ein-/Ausschalter auf EIN ● stellen.
- Eine Flugscheibe oben auf das Fahrzeug stecken.
- Den Knopf für coole Geräusche drücken und um die Flugscheibe zu starten, bevor das Batmobil losrast!
- Nicht auf Augen oder Gesicht zielen. Nur die zu diesem Spielzeug gehörenden Projektile verwenden. Nicht auf Menschen oder Tiere oder aus nächster Nähe zielen.
- Den Ein-/Ausschalter nach dem Spielen auf AUS ○ stellen.
- Die extra Flugscheiben hinten am Fahrzeug aufbewahren.
- Zet de aan/uit-knop op AAN ●.
- Plaats een drone op het voertuig.
- Druk op de knop: je hoort coole geluiden en de drone wordt gelanceerd voordat de Batmobile wegscheurt!
- Niet op ogen of gezicht richten. Gebruik uitsluitend de bijgeleverde projectielen. Niet van te dichtbij afschieten.
- Zet de aan/uit-knop op UIT ○ als uw kind klaar is met spelen.
- Extra drones kunnen achterin het voertuig worden opgeborgen.
- Spostare l'interruttore di attivazione su ON ●.
- Posizionare un disco in cima al veicolo.
- Premere il tasto per attivare i suoni e lanciare il disco prima che la Batmobile sfrecci via!
- Non puntare agli occhi o al viso. Usare solo i proiettili forniti con il giocattolo. Non sparare a distanza ravvicinata.
- Una volta terminato il gioco, spostare la leva di attivazione su off ○.
- Riporre i dischi extra nel retro del veicolo.
- Poner el interruptor en la posición de ENCENDIDO ●.
- Colocar un proyectil (disco) encima del coche.
- Pulsar el botón para activar divertidos sonidos y para lanzar el proyectil antes de que el Batmóvil salga disparado a toda velocidad.
- ADVERTENCIA: no apuntar los proyectiles hacia los ojos o la cara. Utilizar exclusivamente los proyectiles suministrados con este juguete. No dispararlos a quemarropa.
- Cuando el niño termine de jugar con este juguete, recomendamos apagarlo ○.
- Los proyectiles adicionales se pueden guardar en la parte posterior del coche.
- Stil afbryderknappen på tændt ●.
- Anbring en drone oven på batmobilen.
- Tryk på knappen for at høre seje lyde og affyre dronen, inden batmobilen drøner af sted!
- Sigst aldrig mod øjne eller ansigt. Brug kun de projektiler, som følger med legetøjet. Skyd ikke direkte på ting eller personer.
- Stil afbryderknappen på slukket ○, når barnet er færdig med at lege med legetøjet.
- Opbevar de ekstra droner bag i bilen.
- LIGA o interruptor ●.
- Coloca um disco na parte de cima do veículo.
- Pressiona o botão para ouvires sons divertidos e para o disco ser lançado antes que o Batmobile arranque!
- Não apontar em direcção aos olhos ou rosto. Usar apenas os "projéteis" fornecidos com este brinquedo. Não disparar à queima-roupa.
- Quando a brincadeira terminar, DESLIGAR o interruptor ○.
- Guarda os discos extra na parte de trás do veículo.
- Kytke virta työntämällä virtakytkin ●-asettoon.
- Aseta lennokka ajoneuvon päälle.
- Paina painiketta, niin hienot äänet kajahtavat kuuluiin ja lennokka lennähtää ilmaan ennen kuin ajoneuvo kiihtää matkaan!
- Älä tähtää silmiin äläkä kasvoihin. Käytä ainoastaan tämän lelun mukana tulleita ammuksia. Älä ammu lähietäisyydeltä.
- Katkaise virta käytön jälkeen työntämällä kytkin ○-asettoon.
- Säilytä ylimääräiset lennokit ajoneuvon takana.
- Skyv bryteren til på ●.
- Sett en drone oppå bilen.
- Trykk på knappen for å høre kule lyder og starte dronen for batmobilen setter av gårde!
- Du må ikke sikte mot øyne eller ansikt. Bruk bare prosjektilene som følger med leken. Ikke skyt på noe på kloss hold.
- Når du er ferdig med å leke, skyver du på/av-bryteren av ○.
- Oppbevar de ekstra dronene bak i bilen.
- För strömbrytaren till läget PÅ ●.
- Sätt en projektil på fordonets ovsida.
- Tryck på knappen så hörs coola ljud och projektilen skjuts iväg innan batmobilen åker iväg!
- Sikta inte mot ögon eller ansikte. Använd endast projektiler som medföljer leksaken. Fyra inte av på mycket nära håll.
- Sätt strömbrytaren i läget AV ○ när du har lekt färdigt.
- Förvara övriga projektiler i fordonets bakdel.
- Μετακινήστε το διακόπτη λειτουργίας στο ΑΝΟΙΧΤΟ ●.
- Βρείτε το πορτάκι της θήκης των μπαταριών στο επάνω μέρος του οχήματος.
- Πατήστε το κουμπί για ήχους και εκτόξευση του δίσκου προτού φύγει το Μπατόμομπιλ!
- Μη στοχεύετε στα μάτια ή στο πρόσωπο. Χρησιμοποιείτε μόνο τα βλήματα που περιλαμβάνονται. Μη στοχεύετε προς ανθρώπους ή ζώα.
- Όταν τελειώσετε το παιχνίδι σύρετε το διακόπτη λειτουργίας στο ΚΛΕΙΣΤΟ ○.
- Αποθηκεύστε τους επιπλέον δίσκους στο πίσω μέρος του οχήματος.



CANADA

Questions? 1-800-432-5437. Mattel Canada Inc., 6155
Freemont Blvd., Mississauga, Ontario L5R 3W2.

GREAT BRITAIN

Mattel UK Ltd, Vanwall Business Park, Maidenhead SL6 4UB.
Helpline: 01628 500303; www.service.mattel.com/uk.

FRANCE

Mattel France, Parc de la Cerisaie, 1/3/5 allée des Fleurs,
94263 Fresnes Cedex. N° Cristal 0969 36 99 99
(Numéro non surtaxé) ou www.allomattel.com.

DEUTSCHLAND

Mattel GmbH, An der Trift 75, D-63303 Dreieich.

ÖSTERREICH

Mattel Ges.m.b.H., Campus 21, Liebermannstraße A01 404,
A- 2345 Brunn/Gebirge.

SCHWEIZ

Mattel AG, Monbijoustrasse 68, CH-3000 Bern 23.

NEDERLAND

Mattel B.V., Postbus 576, 1180 AN Amstelveen, Nederland.
Gratis nummer: 0800-262 88 35.

Mattel Europa B.V., Gondel 1, 1186MJ Amstelveen, Nederland.

BELGIË/BELGIQUE

Mattel Belgium, Consumentenservice, Trade Mart
Atomiumsquare, Bogota 202 - B 275, 1020 Brussels. Gratis
nummer België: 0800-16 936; Gratis nummer Luxemburg:
800-22 784; Gratis nummer Nederland: 0800-262 88 35.

ITALIA

Mattel Italy Srl, Centro Direzionale Maciachini, Via Benigno
Crespi 19/C, 20159 Milano. Servizio assistenza clienti:
Customersrv.italia@mattel.com - Numero verde 800 11 37 11.

ESPAÑA

Mattel España, S.A., Aribau 200. 08036 Barcelona.
cservice.spain@mattel.com. Tel: 933067939;
<http://www.service.mattel.com/es>.

DANMARK

K.E. Mathiasen A/S, Sinttrupvej 12, DK-8220 Brabrand.
Tel. +45 89 44 22 00

NORGE

Norstar AS, Pindsleveien 1, N-3221 Sandefjord.
Tel. +47 33 48 74 10

SUOMI

Norstar OY AB, Suomalaistentie 7, FIN-02270 Espoo.
Tel. +358 9 8190 530

PORTUGAL

Mattel Portugal Lda., Av. da República, nº 90/96, 2º andar
Fracção 2, 1600-206 Lisboa. Tel. Número
Verde: 800 10 10 71 - consumidor@mattel.com.

SVERIGE

Leksam AB, Brandsvigsgatan 6, S-262 73 Ängelholm.
Tel. +46 431 44 41 00

ΕΛΛΑΔΑ

Mattel AEBE, Ελληνικού 2, Ελληνικό 16777, ΕΛΛΑΔΑ.

AUSTRALIA

Mattel Australia Pty. Ltd., 658 Church Street, Locked Bag #870,
Richmond, Victoria 3121 Australia. Consumer Advisory
Service 1300 135 312.

NEW ZEALAND

16-18 William Pickering Drive, Albany 1331, Auckland.

ASIA

Mattel East Asia Ltd, Room 1106, South Tower, World Finance
Centre, Harbour City, Tsimshtsui, HK, China.

MALAYSIA

Diimport & Diedarkan Oleh: Mattel SEA Ptd Ltd. (993532-P)
Lot 13.5, 13th Floor, Menara Lien Hoe, Persiaran Tropicana
Golf Country Resort, 47410 PJ. Tel: 03-78803817,
Fax: 03-78803867.

POLSKA

Dystrybutor: Mattel Poland Sp. z o.o., Warsaw Trade
Tower 31 p., ul.Chłodna 51, 00-867 Warszawa.

ČESKÁ REPUBLIKA

Prosíme, použijte tuto adresu i v budoucnu: / Prosíme, použijte
tuto adresu tiež v budúcnu: Mattel Czech Republic s.r.o., The
Forum, Václavské nám. 19, 110 00 Praha 1, Česká republika.

MAGYARORSZÁG

Mattel Toys Hungary Kft, Váci út 91. 2.emelet, 1139 Budapest.

РОССИЯ

Распространяется ООО "ОСКАР", уполномоченный
представитель фирмы Mattel, Inc. в России и СНГ. 107076,
Москва, ул.Атарбекова д.4, oscar@oscarcoscow.ru

TÜRKİYE

Mattel Oyuncakçılık Tic. Ltd. Şti., Eski Üsküdar Yolu Erkut Sok. No:2
Üner Plaza Kat:10 34752 İçerenköy İstanbul.

MÉXICO

Importado y distribuido por Mattel de México, S.A. de C.V.,
Miguel de Cervantes Saavedra No. 193, Pisos 10 y 11, Col.
Granada, Delegación Miguel Hidalgo, C.P. 11520, México, D.F.
R.F.C. MME-920701-NB3. Tels.: 59-05-51-00
Ext. 5206 ó 01-800-463-59-89.

CHILE

Mattel Chile, S.A., Avenida Américo Vespucio 501-B, Quilicura,
Santiago, Chile.

VENEZUELA

Mattel de Venezuela, C.A., RIF J301596439, Ave. Mara,
C.C. Macaracuay Plaza, Torre B, Piso 8, Colinas de la
California, Caracas 1071.

ARGENTINA

Mattel Argentina, S.A., Curupayti 1186, (1607) – Villa Adelina,
Buenos Aires.

COLOMBIA

Mattel Colombia, S.A., calle 123#7-07 P.5, Bogotá.

PERÚ

Mattel Perú, S.A., Av. República de Panamá N° 3531, Oficina
1003, San Isidro, Lima, Perú. RUC: 20425853865. Reg.
Importador: 01720-10-JUE-DIGESA.

BRASIL

Importado por : Mattel do Brasil Ltda.- CNPJ :
54.558.002/0008-04 - Av. Tenente Marques,
1246 - Sala 02 - 2º. Andar - 07770-000 - Polvilho - Cajamar -
SP – Brasil. Serviço de Atendimento ao Consumidor (SAC):
0800-550780 - sac@mattel.com.