







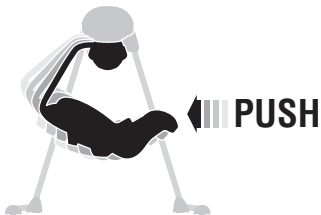

## Quick Start

- 1 Turn power on  and select swing speed 
- 2 Push seat to start swinging



- 3 Select music , sounds ) or mobile 

## Démarrage rapide

- 1 Mettre en marche  et sélectionner la vitesse désirée 
- 2 Pousser le siège pour amorcer le balancement



- 3 Sélectionner la musique , les sons ) ou le mobile 

# Consumer Information

## Renseignements pour les consommateurs



### WARNING

**Prevent death:** Keep seat fully reclined until child is at least 4 months old **AND** can hold head up without help. Young infants have limited head and neck control. If seat is too upright, infant's head can drop forward and compress the airway, resulting in DEATH.

**Prevent serious injury or death from falls or strangling in the restraint system:**

- Always use the restraint system.
- Discontinue use when an active child attempts to climb out.
- This product is not intended to replace a crib or bassinet for prolonged periods of sleep.
- Never leave child unattended.
- Never rely on tray to restrain child.



### AVERTISSEMENT

**Pour prévenir la mort :** Le siège doit être complètement incliné jusqu'à ce que l'enfant ait au moins 4 mois **ET** puisse se tenir la tête droite sans aide. Les bébés ne parviennent pas à contrôler les muscles de la tête et du cou. Si le siège est trop redressé, la tête de l'enfant peut pencher vers l'avant, obstruer les voies respiratoires et causer la MORT.

**Pour prévenir les blessures graves ou mortelles dues aux chutes et l'étranglement par le système de retenue :**

- Toujours utiliser le système de retenue.
- Cesser toute utilisation lorsque l'enfant essaie de sortir du produit.
- Ce produit n'est pas conçu pour remplacer un lit d'enfant ou un berceau pour de longues périodes de sommeil.
- Ne jamais laisser l'enfant sans surveillance.
- Le plateau n'est pas conçu pour retenir l'enfant.

# Consumer Information

## Renseignements pour les consommateurs

**IMPORTANT!** Please keep these instructions for future reference.

**IMPORTANT!** Before each use or assembly, inspect this product for damaged hardware, loose joints, missing parts or sharp edges. **DO NOT** use if any parts are missing or broken. Contact Fisher-Price® for replacement parts and instructions if needed. Never substitute parts.

- Please read these instructions before assembly and use of this product.
- Adult assembly is required.
- Tools needed for assembly: Allen Wrench (included) and Phillips screwdriver (not included).
- Requires four D (LR20) **alkaline** batteries for operation (not included).
- Requires an AC adaptor (input 120 - 240 VAC, 50 - 60Hz, with an output of 6 VDC) for operation (included).
- Always use the swing where there is adequate ventilation. To prevent overheating, keep the swing away from heat sources such as radiators, heat registers, direct sunlight, stoves, amplifiers, or other appliances which produce heat.
- Never use extension cords with the AC adaptor.
- Never use the swing near water (ie.: bathtub, sink, laundry tub or wet basement, etc.).
- Do not connect to more than the recommended number of power supplies.
- The product must only be used with the recommended AC adaptor.
- The AC adaptor is not a toy.
- Disconnect the AC adaptor from the swing before cleaning.

**IMPORTANT!** Maximum weight limit: 11.3 kg (25 lbs). If your child weighs less than 11.3 kg (25 lbs), but is really active and appears to be able to climb out of the swing, immediately discontinue its use.

- Product features and decorations may vary from photographs.

**IMPORTANT!** Conserver ce mode d'emploi pour s'y référer en cas de besoin.

**IMPORTANT!** Avant l'assemblage et avant chaque utilisation, vérifier qu'aucune pièce n'est endommagée ou manquante, que les fixations sont bien serrées et qu'aucun bord n'est tranchant.

**NE PAS** utiliser le produit si des pièces manquent ou sont endommagées. Communiquer avec Fisher-Price® pour obtenir des pièces de rechange et des instructions au besoin. N'utiliser que des pièces du fabricant.

- Lire attentivement ce mode d'emploi avant d'assembler et d'utiliser le produit.
- Assemblage par un adulte requis.
- Outils requis pour l'assemblage : clé hexagonale (fournie) et tournevis cruciforme (non fourni).
- Fonctionne avec quatre piles **alkalines** D (LR20), non fournies.
- Fonctionne avec un adaptateur c.a. (entrée de 120-240 V c.a., 50-60 Hz, sortie de 6 V c.c.), fourni.
- Toujours utiliser la balancelle dans un endroit suffisamment aéré. Pour éviter toute surchauffe, tenir la balancelle éloignée des sources de chaleur telles que les radiateurs, les accumulateurs de chaleur, la lumière directe du soleil, les cuisinières, les amplificateurs et autres appareils qui produisent de la chaleur.
- Ne jamais brancher l'adaptateur c.a. sur une rallonge électrique.
- Ne jamais utiliser la balancelle près de l'eau (par exemple près d'une baignoire, d'un évier, d'un bac à lessive ou dans un sous-sol mouillé, etc.).
- Ne pas utiliser d'autres sources d'alimentation que celles recommandées.
- Ce produit doit être utilisé seulement avec l'adaptateur c.a. recommandé.
- L'adaptateur c.a. n'est pas un jouet.
- Débrancher l'adaptateur c.a. avant de nettoyer le produit.

**IMPORTANT!** Poids maximal : 11,3 kg (25 lb). Si l'enfant pèse moins de 11,3 kg (25 lb) mais est très actif et semble capable de sortir du produit tout seul, en cesser l'utilisation immédiatement.

- Les caractéristiques et les décorations du produit peuvent varier par rapport aux illustrations.

# Parts Pièces

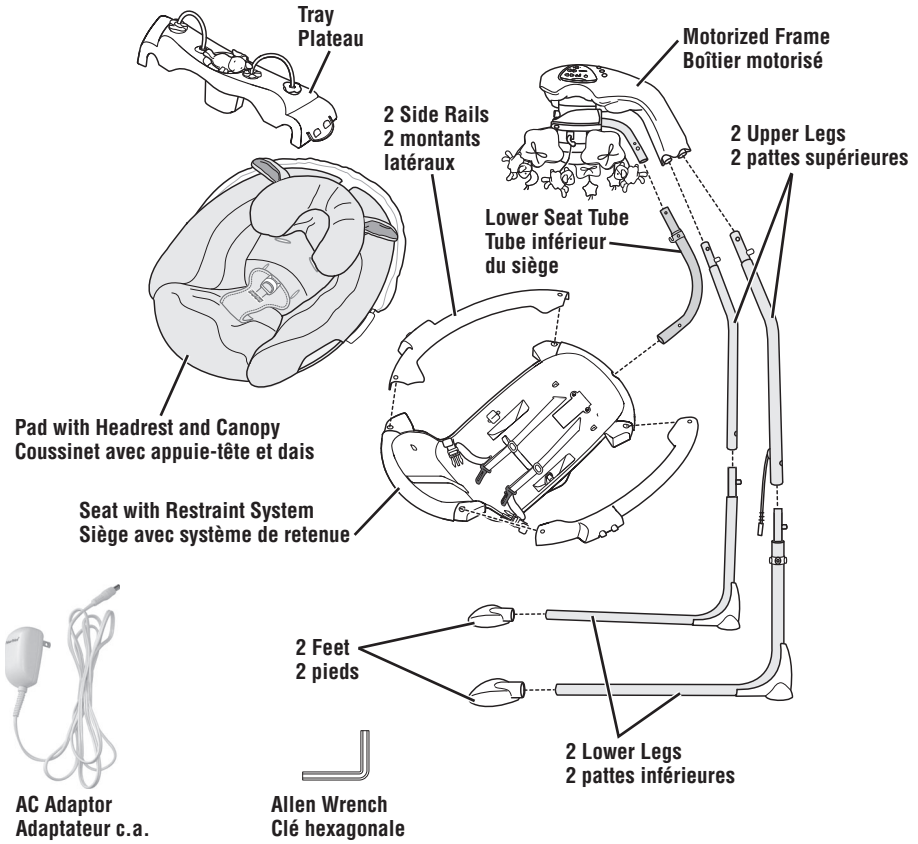

All Shown Actual Size  
Taille réelle

Tighten and loosen the screws with the enclosed Allen wrench or a Phillips screwdriver.

Serrer et desserrer les vis à l'aide de la clé hexagonale fournie ou d'un tournevis cruciforme.

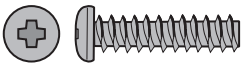

M4,5 x 1,9 cm Screw – 4  
Vis M4,5 de 1,9 cm – 4



#8 x 1,9 cm Screw – 2  
Vis n° 8 de 1,9 cm – 2

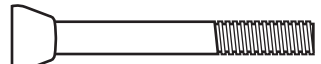

M5 x 40 mm Bolt – 2  
Boulon M5 de 40 mm – 2

# Assembly Assemblage

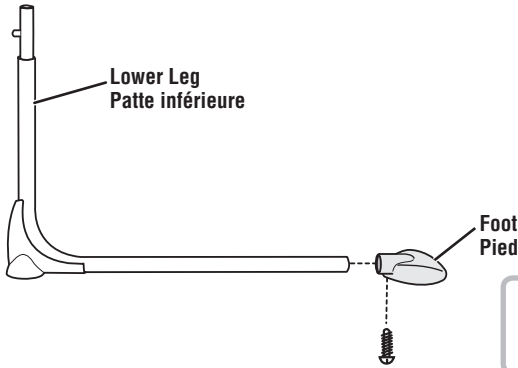

1

- Position a lower leg so that it stands on a flat surface, as shown.
- Fit a foot onto the end of the lower leg.
- Insert a #8 x 1,9 cm screw through the bottom of the foot and into the lower leg. Fully tighten the screw with the Allen wrench.
- Repeat this procedure to assemble the other foot to the other lower leg.
- Placer une patte inférieure sur une surface plane, comme illustré.
- Fixer un pied à l'extrémité de la patte inférieure.
- Insérer une vis n° 8 de 1,9 cm sous le pied, jusque dans la patte inférieure. Bien serrer la vis avec la clé hexagonale.
- Répéter ce procédé pour assembler l'autre pied à l'autre patte inférieure.

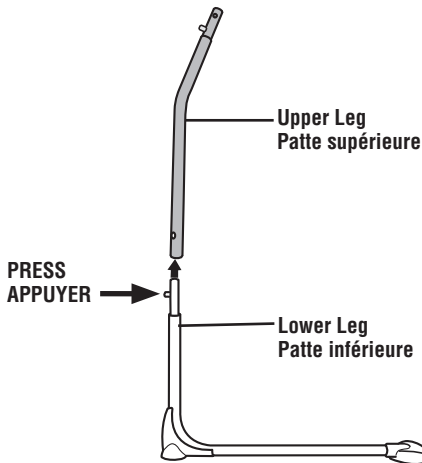

2

- While pressing the button on the lower leg, insert the lower leg into an upper leg. Make sure the button on the lower leg **"snaps"** into the hole in the upper leg.
- Repeat this procedure to assemble the other upper leg to the other lower leg.
- Fit the power cord into the retainer on the lower leg.
- Tout en appuyant sur le bouton de la patte inférieure, insérer celle-ci dans une patte supérieure. S'assurer que le bouton de la patte inférieure **s'enclenche** dans le trou de la patte supérieure.
- Répéter ce procédé pour assembler l'autre patte supérieure à l'autre patte inférieure.
- Insérer le cordon d'alimentation dans le dispositif de retenue de la patte inférieure.

# Assembly Assemblage

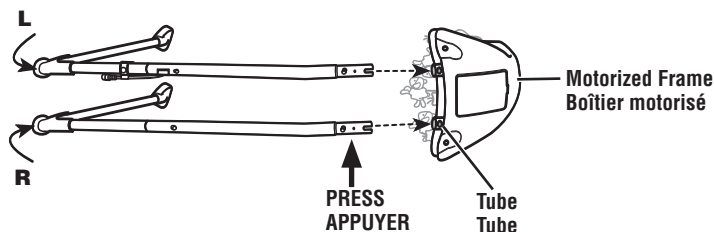

3

- Locate the **R** and **L** on the underside of each elbow foot. The **R** indicates the right leg. The **L** indicates the left leg.
- While pressing the upper button on the right leg, fit it into the tube in the motorized frame. Make sure the upper button on the right leg “snaps” into the hole in the tube.
- Repeat this procedure to assemble the left leg to the motorized frame.
- Repérer le **R** et le **L** sous chaque coude. La patte droite est identifiée par un **R**. La patte gauche est identifiée par un **L**.
- Tout en appuyant sur le bouton au haut de la patte droite, insérer celle-ci dans le tube du boîtier motorisé. S’assurer que le bouton au haut de la patte droite **s’enclenche** dans le trou du tube.
- Répéter ce procédé pour assembler la patte gauche au boîtier motorisé.

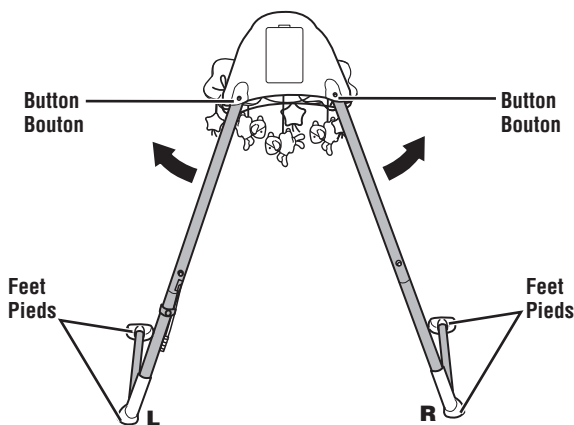

4

- Stand the assembly upright.
- Pull the legs out so that the buttons “snap” into the holes in the motorized frame.
- When standing behind the product, all four feet should be **flat** upon the floor. And, check for an **L** marking on the left foot and an **R** marking on the right foot.
- If the feet are not flat upon the floor, or the left and right feet have been reversed, remove both lower legs from the upper legs. Replace them onto the opposite upper leg.
- Mettre le cadre debout.
- Écarter les pattes du cadre de sorte que les boutons **s’enclenchent** dans les trous du boîtier motorisé.
- Se placer derrière le produit et s’assurer que les quatre pieds sont bien **à plat** sur le sol. Vérifier aussi que le pied gauche porte bien la lettre **L** et le pied droit la lettre **R**.
- Si les pieds ne sont pas à plat sur le sol, ou si les pieds gauche et droit ont été inversés, retirer les deux pattes inférieures des pattes supérieures. Les replacer sur les pattes supérieures opposées.

# Assembly Assemblage

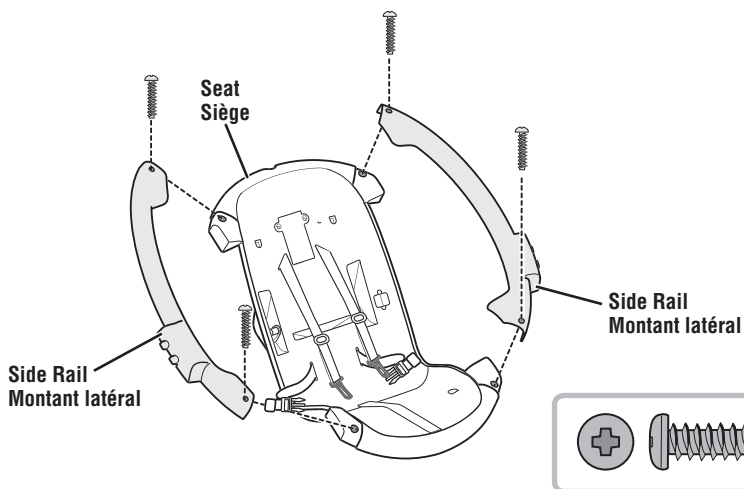

5

- Fit the side rails to the side tabs on the seat.
- Insert four M4,5 x 1,9 cm screws into the side rails.
- Fully tighten the screws with a Phillips screwdriver.
- Fixer les montants latéraux de chaque côté du siège.
- Insérer quatre vis M4,5 de 1,9 cm dans les montaux latéraux.
- Bien serrer les vis à l'aide d'un tournevis cruciforme.

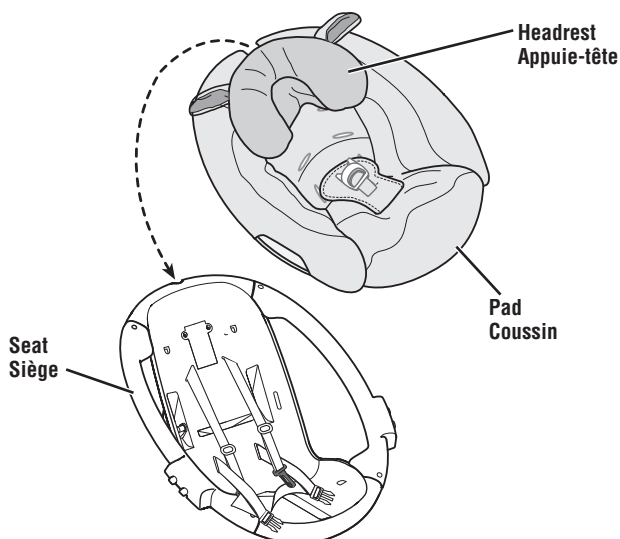

6

- Position the seat upright.
- Place the pad onto the seat with the headrest toward the top of the seat.
- Mettre le siège à l'endroit.
- Placer le coussin sur le siège de façon que l'appui-tête soit vers le haut.

# Assembly Assemblage

Lower Slots  
Fentes inférieures

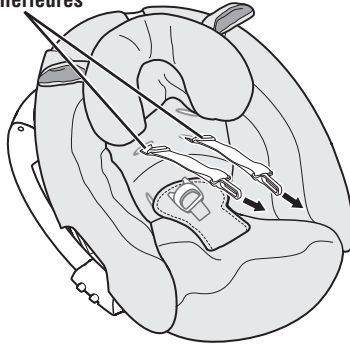

Upper Slots  
Fentes supérieures

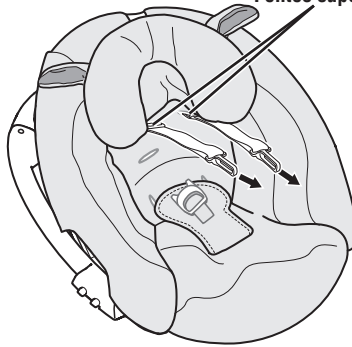

7

## Smaller Baby

- Insert the ends of the shoulder belts through the **lower slots** in the seat pad back.

## Larger Baby

- Insert the shoulder belts through the **upper slots** in the seat pad back.

## Enfant plus petit

- Insérer les extrémités des courroies d'épaule dans les **fentes inférieures** à l'arrière du coussin.

## Enfant plus grand

- Insérer les courroies d'épaule dans les **fentes supérieures** à l'arrière du coussin.



## Assembly

## Assemblage

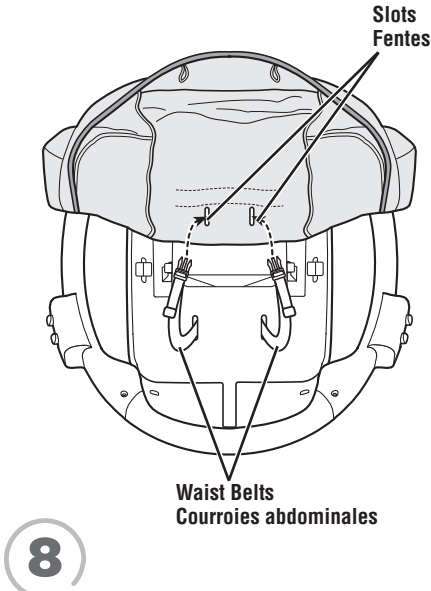

Elastic Loop  
Boucle élastique

Elastic Loop  
Boucle élastique

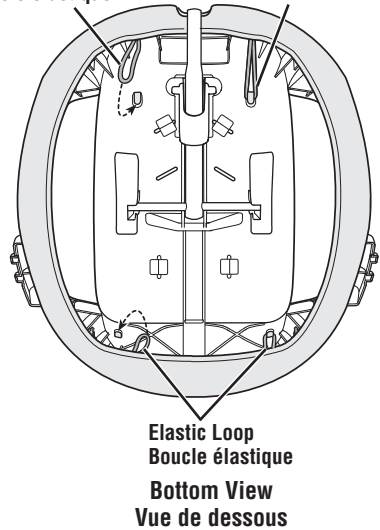

- Insert the waist belts through the slots in the pad. Make sure the waist belts are not twisted.
- Turn the seat face down.
- Hook the two elastic loops at the top of the seat pad around the pegs at the top of the seat.
- Hook the two elastic loops at the bottom of the seat pad around the pegs at the bottom of the seat.
- Insérer les courroies abdominales dans les fentes du coussin. S'assurer que les courroies ne sont pas tortillées.
- Mettre le siège à l'envers.
- Accrocher les deux boucles élastiques situées au haut du coussin autour des chevilles au haut du siège.
- Accrocher les deux boucles élastiques situées au bas du coussin autour des chevilles au bas du siège.

# Assembly Assemblage

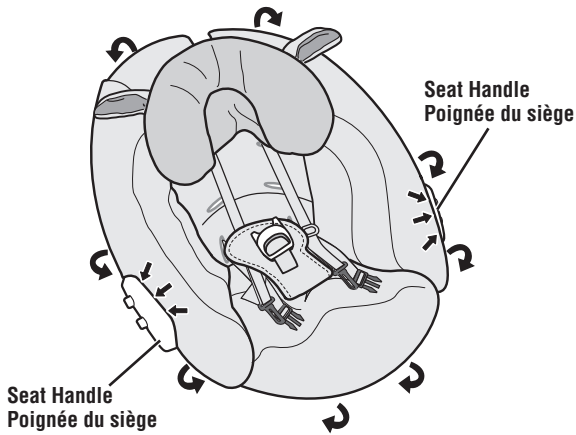

- Position the seat upright.
- Fit the pad edges around the rim of the seat. Fit the pad around the seat handles.
- Mettre le siège à l'endroit.
- Placer les bords du coussin sur le rebord du siège. Ajuster le coussin autour des poignées.

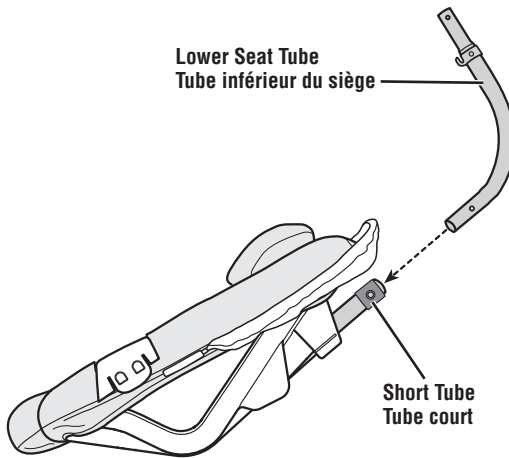

- Fit the lower seat tube into the short tube on the seat back.
- Insérer le tube inférieur du siège dans le tube court du dossier.

## Assembly Assemblage

11

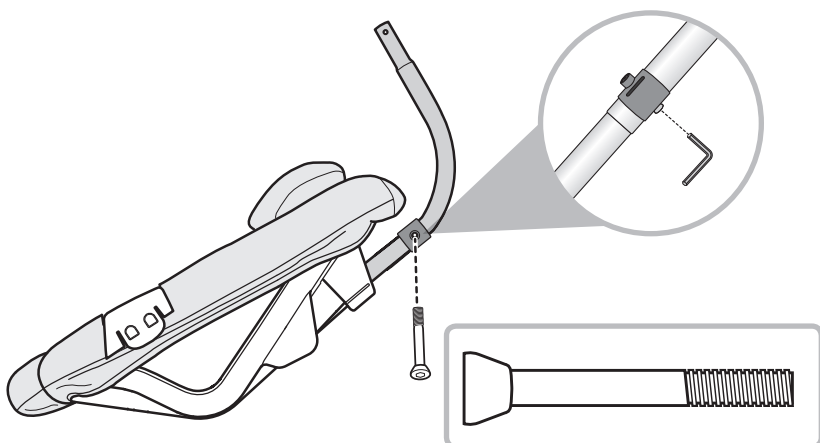

- Insert an M5 x 40 mm bolt into the short tube. Fully tighten the screw with the Allen wrench.
- Insérer un boulon M5 de 40 mm dans le tube court. Serrer complètement le boulon avec la clé hexagonale.

12

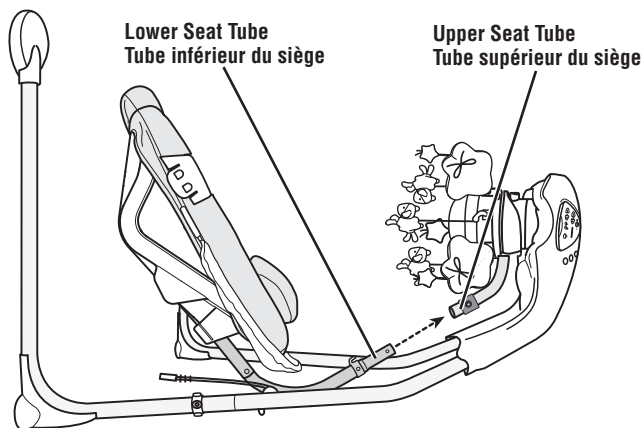

- Tip the assembly on it's side on a flat surface.
- Fit the lower seat tube into the upper seat tube.
- Incliner le cadre de côté sur une surface plane.
- Insérer le tube inférieur du siège dans le tube supérieur du siège.

## Assembly Assemblage

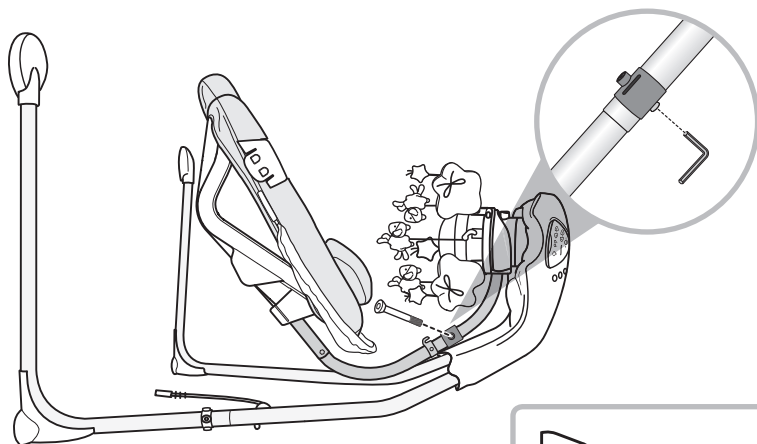

13

- Next, insert an M5 x 40 mm bolt into the upper seat tube. Fully tighten the bolt with the Allen wrench.
- Ensuite, insérer un boulon M5 de 40 mm dans le tube supérieur du siège. Serrer complètement le boulon avec la clé hexagonale.

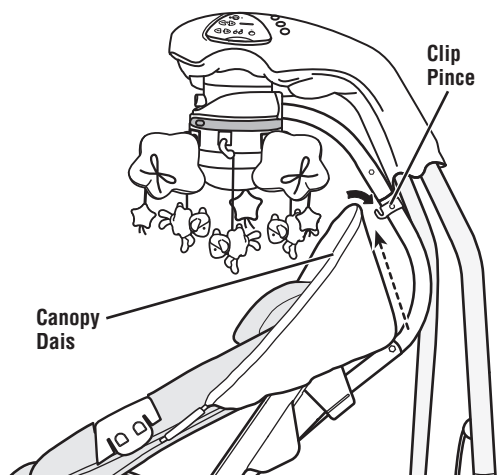

14

- Lift the top of the canopy and fit it into the clip on the swing tube.
- Lever le dessus du dais et le fixer à la pince située sur le tube de la balançelle.

**Adults Note:** If you use this product with the AC adaptor, periodically examine the AC adaptor for damage to the cord, housing or other parts that may result in the risk of fire, electric shock or injury. If the AC adaptor is damaged, do not use the product with the AC adaptor. Use batteries as the power source.

**Avis aux adultes :** Si ce produit est utilisé avec l'adaptateur c.a., vérifier régulièrement l'adaptateur pour s'assurer que le cordon d'alimentation, le boîtier et les autres éléments ne sont pas abîmés pour éviter tout risque d'incendie, de choc électrique ou de blessure. Si l'adaptateur c.a. est endommagé, ne pas utiliser le produit avec l'adaptateur. Utiliser des piles comme source d'alimentation.

# Battery Installation Installation des piles

**Hint:** Install batteries if you need to use this swing away from an outlet. We recommend using **alkaline** batteries for longer battery life.

**Remarque :** Installer des piles dans le produit pour pouvoir l'utiliser dans un endroit où il n'y a pas de prise électrique. Il est recommandé d'utiliser des piles **alcalines** car elles durent plus longtemps.

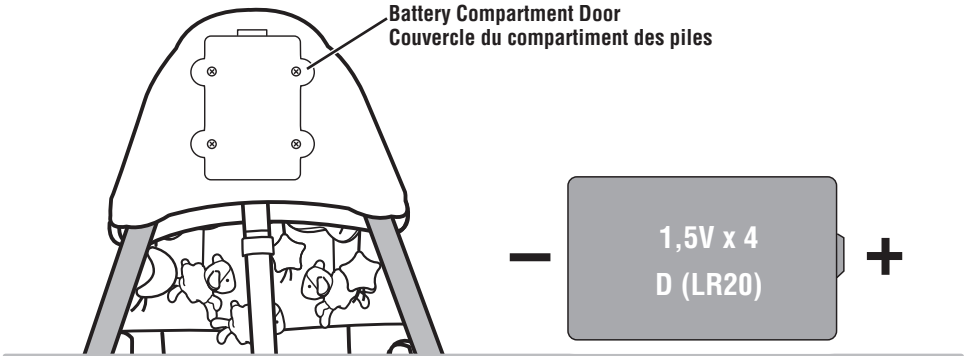

- Loosen the screws in the battery compartment door with a Phillips screwdriver and remove the battery compartment door.
- Insert four D (LR20) **alkaline** batteries into the battery compartment.
- Replace the battery compartment door and tighten the screws.
- If this product begins to operate erratically, you may need to reset the electronics. Turn the power off and then back on.

**Note:** Low battery power may cause product movement to slow, sound and lights to become faint or product to turn off all together. If this should happen, use the AC adaptor as a power source or replace the batteries. Replace the batteries with four **alkaline** D (LR20) batteries.

- Desserrer les vis du couvercle du compartiment des piles avec un tournevis cruciforme et retirer le couvercle.
- Insérer quatre piles **alcalines** D (LR20) dans le compartiment des piles.
- Remettre le couvercle et serrer les vis.
- Si le produit ne fonctionne pas correctement, il peut être nécessaire de réinitialiser le système électronique. Pour ce faire, éteindre le produit puis le rallumer.

**Remarque :** Si les piles sont faibles, le mouvement peut ralentir, les sons et les lumières peuvent faiblir ou le produit peut s'éteindre. Si c'est le cas, utiliser l'adaptateur c.a. pour alimenter le produit ou remplacer les piles. Remplacer les piles par quatre piles **alcalines** D (LR20) neuves.



- Protect the environment by not disposing of this product with household waste (2002/96/EC). Check your local authority for recycling advice and facilities.
- Protéger l'environnement en ne jetant pas ce produit dans les ordures ménagères (2002/96/EC). Consulter la municipalité pour obtenir des conseils sur le recyclage et connaître les centres de dépôt de la région.

# Battery Safety Information

## Conseils de sécurité concernant les piles

**In exceptional circumstances, batteries may leak fluids that can cause a chemical burn injury or ruin your product. To avoid battery leakage:**

- Do not mix old and new batteries or batteries of different types: alkaline, standard (carbon-zinc) or rechargeable (nickel-cadmium).
- Insert batteries as indicated inside the battery compartment.
- Remove batteries during long periods of non-use. Always remove exhausted batteries from the product. Dispose of batteries safely. Do not dispose of this product in a fire. The batteries inside may explode or leak.
- Never short-circuit the battery terminals.
- Use only batteries of the same or equivalent type as recommended.
- Do not charge non-rechargeable batteries.
- Remove rechargeable batteries from the product before charging.
- If removeable, rechargeable batteries are used, they are only to be charged under adult supervision.

**Lors de circonstances exceptionnelles, des substances liquides peuvent s'écouler des piles et provoquer des brûlures chimiques ou endommager le produit. Pour éviter que les piles ne coulent :**

- Ne pas mélanger des piles usées avec des piles neuves ou différents types de piles : alcalines, standard (carbone-zinc) ou rechargeables (nickel-cadmium).
- Insérer les piles dans le sens indiqué à l'intérieur du compartiment.
- Enlever les piles lorsque le produit n'est pas utilisé pendant une longue période. Ne jamais laisser des piles usées dans le produit. Jeter les piles usées dans un conteneur réservé à cet usage. Ne pas jeter ce produit au feu. Les piles incluses pourraient exploser ou couler.
- Ne jamais court-circuiter les bornes des piles.
- N'utiliser que des piles du même type que celles recommandées, ou des piles équivalentes.
- Ne pas recharger des piles non rechargeables.
- Les piles rechargeables doivent être retirées du produit avant la charge.
- En cas d'utilisation de piles rechargeables, celles-ci ne doivent être rechargées que sous la surveillance d'un adulte.

### ICES-003

This Class B digital apparatus complies with Canadian ICES-003. Operation is subject to the following two conditions: (1) this device may not cause harmful interference and (2) this device must accept any interference received, including interference that may cause undesired operation.

### NMB-003

Cet appareil numérique de la classe B est conforme à la norme NMB-003 du Canada. L'utilisation de ce dispositif est autorisée seulement aux conditions suivantes : (1) il ne doit pas produire de brouillage et (2) l'utilisateur du dispositif doit être prêt à accepter tout brouillage radioélectrique reçu, même si ce brouillage est susceptible de compromettre le fonctionnement du dispositif.

# Swing and Mobile Use

## Utilisation de la balancelle et du mobile



### WARNING

**Prevent death:** Keep seat fully reclined until child is at least 4 months old **AND** can hold head up without help. Young infants have limited head and neck control. If seat is too upright, infant's head can drop forward and compress the airway, resulting in DEATH.

**Prevent serious injury or death from falls or strangling in the restraint system:**

- Always use the restraint system.
- Discontinue use when an active child attempts to climb out.
- This product is not intended to replace a crib or bassinet for prolonged periods of sleep.
- Never leave child unattended.
- Never rely on tray to restrain child.



### AVERTISSEMENT

**Pour prévenir la mort :** Le siège doit être complètement incliné jusqu'à ce que l'enfant ait au moins 4 mois **ET** puisse se tenir la tête droite sans aide. Les bébés ne parviennent pas à contrôler les muscles de la tête et du cou. Si le siège est trop redressé, la tête de l'enfant peut pencher vers l'avant, obstruer les voies respiratoires et causer la MORT.

**Pour prévenir les blessures graves ou mortelles dues aux chutes et l'étranglement par le système de retenue :**

- Toujours utiliser le système de retenue.
- Cesser toute utilisation lorsque l'enfant essaie de sortir du produit.
- Ce produit n'est pas conçu pour remplacer un lit d'enfant ou un berceau pour de longues périodes de sommeil.
- Ne jamais laisser l'enfant sans surveillance.
- Le plateau n'est pas conçu pour retenir l'enfant.



# Swing and Mobile Use

## Utilisation de la balançelle et du mobile

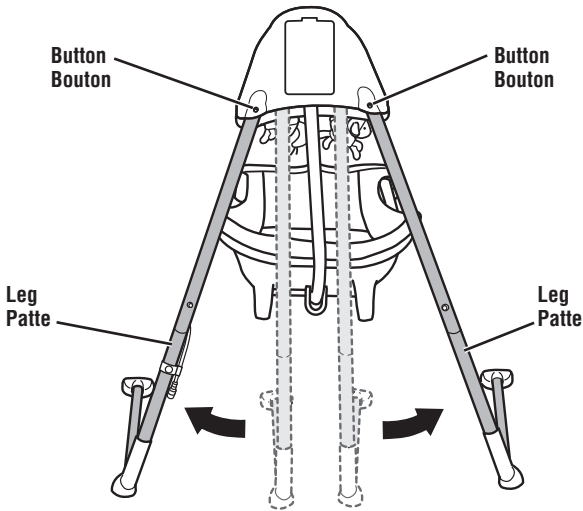

1

### To Unfold

- Firmly pull the legs outward. Make sure the buttons snap into the notches in the motorized frame.
- Check to be sure the legs are locked into position by pushing the legs inward. The legs should not move.

### Pour déplier le cadre

- Tirer fermement les pattes vers l'extérieur. S'assurer que les boutons s'enclenchent dans les encoches du boîtier motorisé.
- Vérifier que les pattes sont bien verrouillées en les poussant vers l'intérieur. Elles ne doivent pas bouger.

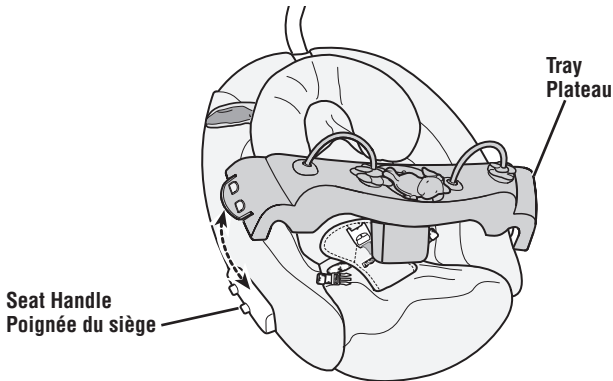

2

### Using the Tray

- “Snap” the tray onto the seat handles.
- To remove the tray, pull one edge of the tray out and lift.

### Utilisation du plateau

- **Enclencher** le plateau sur les poignées du siège.
- Pour retirer le plateau, tirer sur un côté du plateau et soulever.

# Swing and Mobile Use

## Utilisation de la balancelle et du mobile

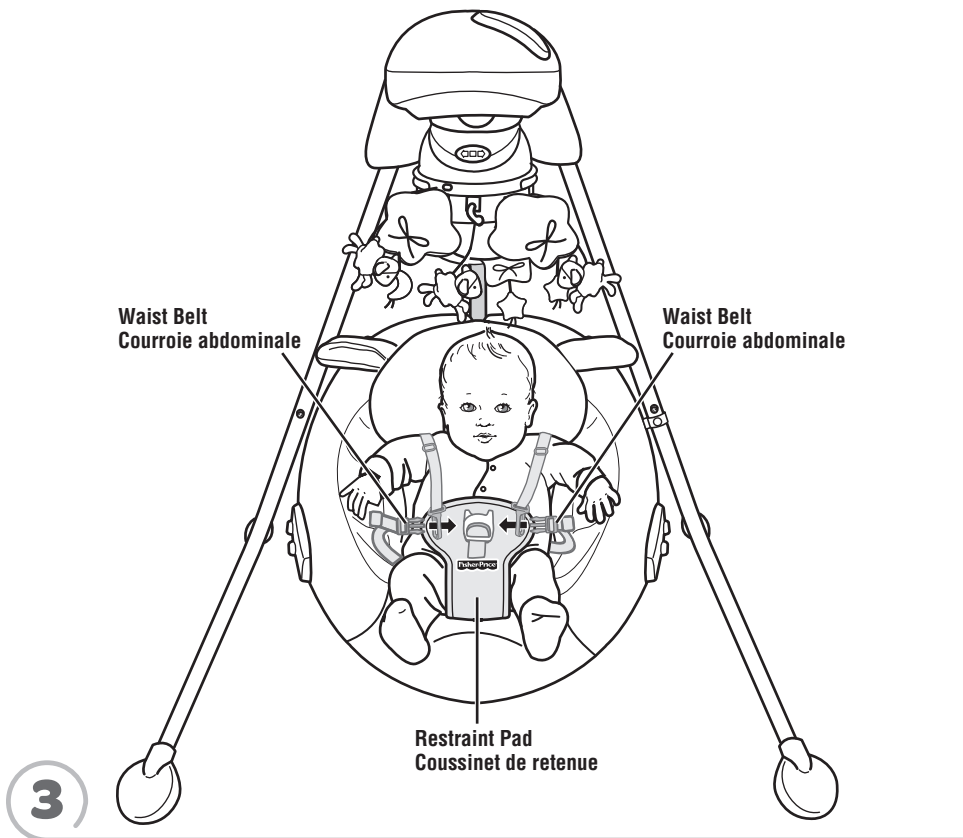

### Restraint Belts

- Place your child in the seat. Position the restraint pad between your child's legs.
- Fit the end of each waist belt through the end of each shoulder belt.
- Fasten the waist/shoulder belts to the restraint pad. Make sure you hear a **"click"** on both sides.
- Check to be sure the restraint system is securely attached by pulling it away from your child. The restraint system should remain attached.
- Tighten each waist/shoulder belt so that the restraint system is snug against your child. Please refer to the next section for instructions to tighten the waist/shoulder belt.

### Système de retenue

- Mettre l'enfant dans le siège. Placer le coussinet de retenue entre les jambes de l'enfant.
- Insérer l'extrémité de chaque courroie abdominale dans l'extrémité de chaque courroie d'épaule.
- Attacher les courroies abdominales et d'épaule au coussinet de retenue. S'assurer d'entendre un **clic** de chaque côté.
- Tirer sur le système de retenue pour s'assurer qu'il est bien fixé. Il doit demeurer attaché.
- Serrer chaque courroie abdominale et d'épaule de sorte que le système de retenue soit bien ajusté contre l'enfant. Pour serrer les courroies abdominales et d'épaule, consulter les instructions dans la section suivante.

# Swing and Mobile Use

## Utilisation de la balançette et du mobile

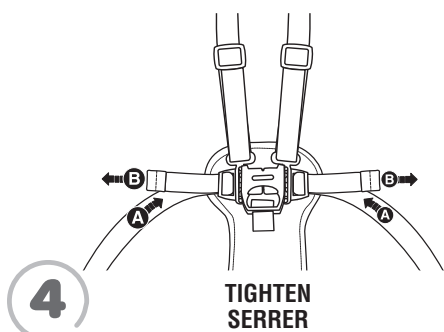

**TIGHTEN  
SERRER**

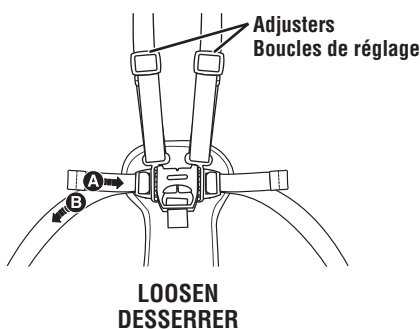

**LOOSEN  
DESSERRER**

- **To tighten the waist belts:** Feed the anchored end of the belt up through the buckle to form a loop **A**. Pull the free end of the belt **B**. Repeat this procedure to tighten the other belt.
  - **To loosen the waist belts:** Feed the free end of the belt up through the buckle to form a loop **A**. Enlarge the loop by pulling on the end of the loop toward the buckle. Pull the anchored end of the belt to shorten the free end of the belt **B**. Repeat this procedure to loosen the other belt.
- Note:** After adjusting the belts to fit your child, make sure you pull on them to be sure they are securely fastened.

- **Pour serrer les courroies abdominales :** Glisser l'extrémité fixe de la courroie abdominale vers le haut dans le passant de façon à former une boucle **A**. Tirer sur l'extrémité libre de la courroie abdominale **B**. Répéter ce procédé pour serrer l'autre courroie.
  - **Pour desserrer les courroies abdominales :** Glisser l'extrémité libre de la courroie abdominale vers le haut dans le passant de façon à former une boucle **A**. Agrandir la boucle en tirant sur son extrémité, vers le passant. Tirer sur l'extrémité fixe de la courroie abdominale pour raccourcir l'extrémité libre **B**. Répéter ce procédé pour desserrer l'autre courroie.
- Remarque :** Après avoir ajusté les courroies selon la taille de l'enfant, s'assurer qu'elles sont bien fixées en tirant dessus.

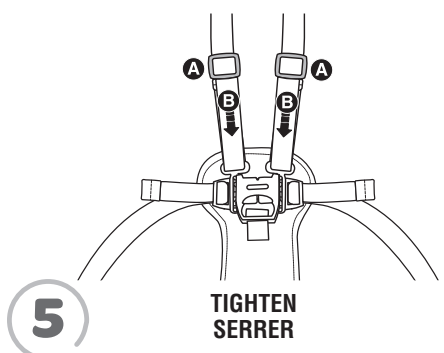

**TIGHTEN  
SERRER**

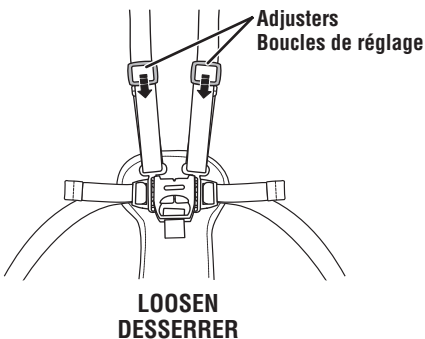

**LOOSEN  
DESSERRER**

- **To tighten the shoulder belts:** Hold the adjuster **A** and pull the front shoulder strap down **B**.
  - **To loosen the shoulder belts:** Slide the adjuster down.
- **Pour serrer les courroies d'épaule :** Tenir la boucle de réglage **A** et tirer l'avant de la courroie d'épaule vers le bas **B**.
  - **Pour desserrer les courroies d'épaule :** Glisser la boucle de réglage vers le bas.

# Swing and Mobile Use

## Utilisation de la balancelle et du mobile

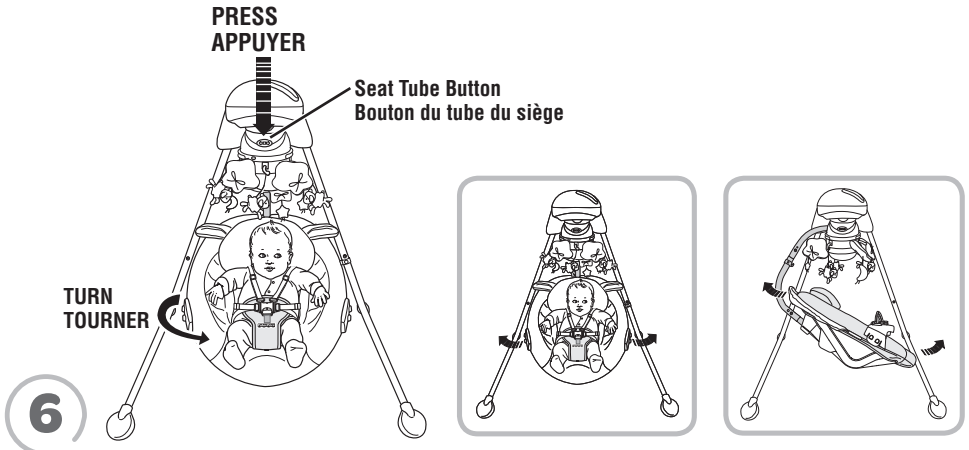

**You can adjust the motion of the swing: side to side or front to back.**

- Press the seat tube button to unlock the seat tube.
- Rotate the seat tube to the desired position.

**Le mouvement de la balancelle peut être réglé de gauche à droite ou d'avant en arrière.**

- Appuyer sur le bouton du tube du siège pour déverrouiller le tube du siège.
- Tourner le tube du siège dans la position désirée.

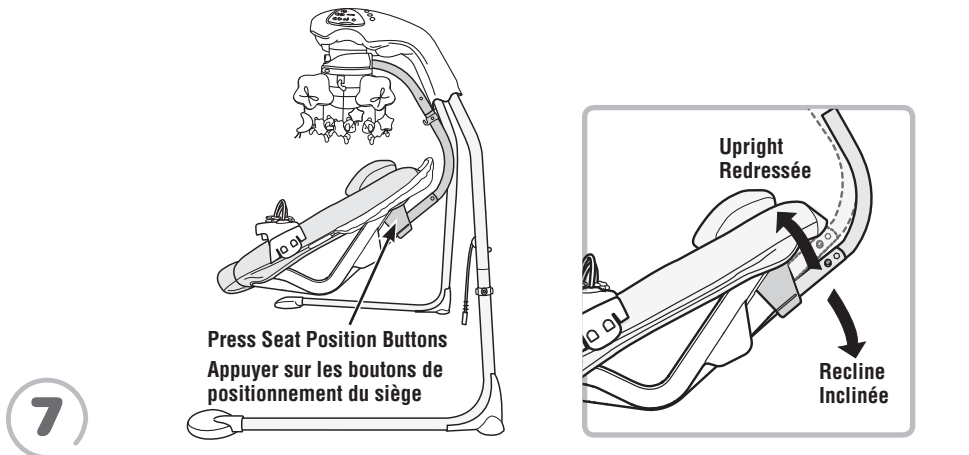

**You can adjust the seat to two different positions: Recline or Upright.**

- From behind the seat, press both seat position buttons.
- Push the seat back up until the buttons “snap” into the upright position.
- Push the seat back down until the buttons “snap” into the recline position.

**Le siège peut être réglé à deux positions différentes : inclinée ou redressée.**

- Appuyer sur les deux boutons de positionnement à l'arrière du siège.
- Lever le dossier du siège jusqu'à ce que les boutons s'enclenchent en position redressée.
- Baisser le dossier du siège jusqu'à ce que les boutons s'enclenchent en position inclinée.

# Swing and Mobile Use

## Utilisation de la balancelle et du mobile



8

### AC Power Use

- Place the swing near a standard wall outlet.
- Plug the AC adaptor into the power cord extending from the back of a leg.
- Plug the AC adaptor into the wall outlet.
- Use the AC adaptor only in a wall outlet. Do not plug the adaptor into a ceiling outlet.

**Hint:** The power AC adaptor cord is designed to easily disconnect if stepped on accidentally. Simply plug the AC adaptor cord back into the power cord extending from the back of the leg.

- The swing also operates on battery power. To install batteries, please refer to the Battery Installation section on page 14.

### Utilisation de l'adaptateur

- Placer la balancelle à proximité d'une prise de courant standard.
- Brancher l'adaptateur c.a. sur le cordon d'alimentation à l'arrière d'une patte.
- Brancher l'adaptateur c.a. sur la prise de courant.
- Brancher uniquement l'adaptateur c.a. sur une prise murale. Ne pas brancher l'adaptateur sur une prise située au plafond.

**Remarque :** Le cordon d'alimentation de l'adaptateur c.a. est conçu pour se débrancher facilement si quelqu'un marche dessus par mégarde. Il suffit de rebrancher l'adaptateur sur le cordon d'alimentation à l'arrière du produit.

- La balancelle fonctionne également avec des piles. Pour installer les piles, se référer à la section «Installation des piles» à la page 14.

# Swing and Mobile Use

## Utilisation de la balancelle et du mobile

9

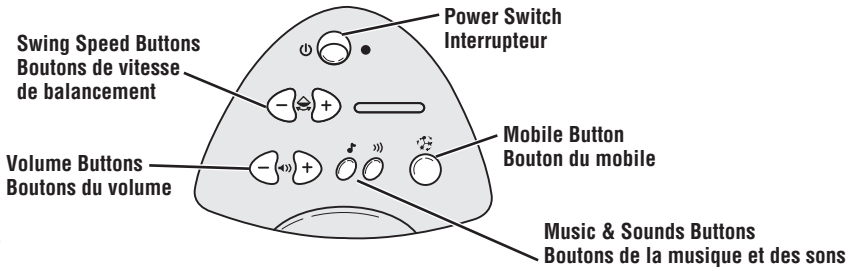

### Swing

- Slide the power switch ON.
- Press the swing speed buttons to select any of six speed settings. **Give the seat a light push to start the swinging motion.**

#### Hints:

- As with most battery-powered swings, a heavier child will reduce the amount of swinging motion on all settings. In most cases, the low setting works best for a smaller child while the high setting works best for a larger child.
- If the low setting provides too much swinging motion for your child, try placing one end of a blanket underneath your child and let the other end of the blanket drape down while swinging.
- Be sure to turn swinging OFF when not in use.

### Mobile, Music and Sounds

- Press the music button to play a song. Press the button again to turn the music off. Press the button again to turn the music on again.
- Press the sound button to play soothing sounds. Press the button again to change the sound. Press the button again to turn the sounds off.
- Press the mobile button to turn on the mobile. Press the button again to turn it off.

**Hint:** The mobile, music or sounds will turn off after approximately 20 minutes. Press the mobile, music or sounds button to restart.

- Press the volume buttons to adjust the volume level.

### Balancelle

- Mettre l'interrupteur à MARCHE.
- Appuyer sur les boutons de vitesse de balancement pour choisir l'une des six vitesses. **Donner une petite poussée sur le siège pour amorcer le balancement.**

#### Remarques :

- Comme avec la plupart des balancelles alimentées par piles, le balancement sera freiné si l'enfant est lourd, quel que soit le réglage. En règle générale, le réglage lent convient mieux à un petit enfant et le réglage rapide à un enfant plus lourd.
- Si le réglage lent est trop rapide pour l'enfant, placer le bout d'une couverture sous l'enfant et laisser pendre l'autre bout pour ralentir le balancement.
- S'assurer de bien arrêter le balancement lorsque le produit n'est pas utilisé.

### Mobile, musique et sons

- Appuyer sur le bouton de la musique pour entendre une chanson. Appuyer encore sur le bouton pour arrêter la musique. Appuyer une autre fois sur le bouton pour réactiver la musique.
- Appuyer sur le bouton des sons pour activer des sons apaisants. Appuyer de nouveau sur le bouton pour changer les sons. Appuyer une autre fois pour arrêter les sons.
- Appuyer sur le bouton du mobile pour mettre le mobile en marche. Appuyer une autre fois sur le bouton pour éteindre le mobile.

**Remarque :** Le mobile, la musique ou les sons s'arrêtent automatiquement après environ 20 minutes. Appuyer sur le bouton du mobile, de la musique ou des sons pour les réactiver.

- Appuyer sur les boutons pour régler le volume.

# Swing and Mobile Use

## Utilisation de la balançelle et du mobile

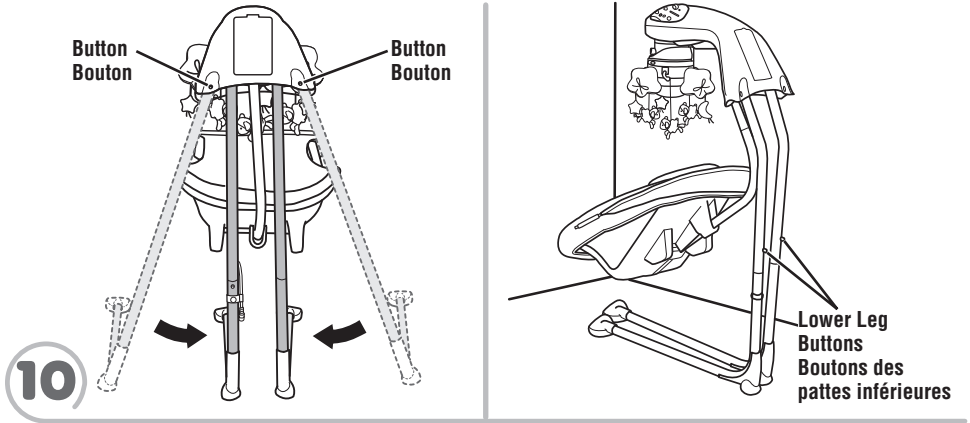

### Storage

**IMPORTANT!** Remove the batteries for long-term storage.

- Press the buttons on the back of the motorized frame while pushing the legs inward. Lean the swing frame against a wall for storage.

*Hint: The legs may be disassembled for long-term storage. Press the button on each lower leg and remove them from the upper legs.*

### Care

- Remove the tray from the seat. Unbuckle the restraint system.
- Remove the top of the canopy from the clip on swing tube. Slide the canopy stay out of the canopy sleeve.
- Remove the pad elastic loops from the pegs on the seat.
- Remove the pad from the restraint system.
- Machine wash the pad in cold water with a mild detergent. Do not use bleach. Tumble dry on low heat and remove promptly.
- To clean the seat, restraint system, tray, mobile, canopy and motorized frame, use a mild cleaning agent and damp cloth. Rinse with clean water to remove residue.
- Replace the pad onto the seat.
- Periodically check the swing for loose fasteners or broken parts and tighten as needed.

### Rangement

**IMPORTANT!** Retirer les piles du produit s'il n'est pas utilisé pendant un certain temps.

- Appuyer sur les boutons à l'arrière du boîtier motorisé tout en poussant les pattes vers l'intérieur. Appuyer le cadre de la balançelle contre un mur pour le rangement.

*Remarque : Les pattes peuvent être démontées si le produit n'est pas utilisé pour une longue période. Appuyer sur le bouton des pattes inférieures et les retirer des pattes supérieures.*

### Entretien

- Retirer le plateau du siège. Détacher le système de retenue.
- Retirer le dessus du dais de la pince située sur le tube de la balançelle. Faire glisser la tige de fixation pour la retirer de l'ourlet du dais.
- Enlever les boucles élastiques des chevilles du siège.
- Retirer le coussin du système de retenue.
- Laver le coussin en machine à l'eau froide avec un détergent doux. Ne pas utiliser de javellisant. Sécher à basse température et retirer rapidement de la machine une fois sec.
- Nettoyer le siège, le système de retenue, le plateau, le mobile, le dais et le boîtier motorisé avec un chiffon humide et un détergent doux. Rincer avec de l'eau pour enlever tout résidu.
- Remettre le coussin sur le siège.
- Vérifier régulièrement l'état des pièces et les éléments de fixation, et les resserrer au besoin.



Mattel Canada Inc., 6155 Freemont Blvd.,  
Mississauga, Ontario L5R 3W2.  
1-800-432-5437