

G

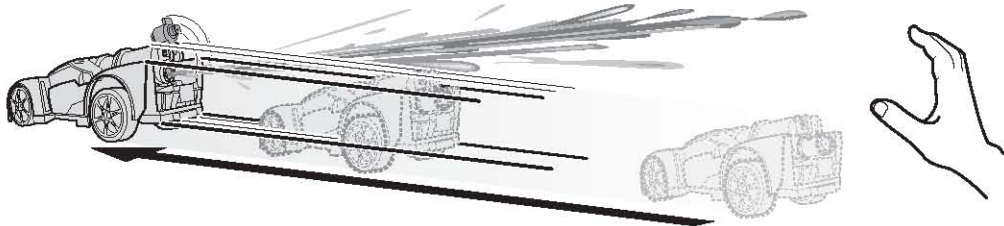

- **WARNING:** Do not direct at people or animals. This product is not dishwasher safe. Do not wash in the dishwasher. Not recommended for use on loose dirt or rugged surfaces. Drain, rinse, clean, and dry all items thoroughly before storing. Store with nozzle off.
- **MISE EN GARDE:** Ne pas diriger en direction de personnes ou d'animaux. Ce produit n'est pas conçu pour aller au lave-vaisselle. Ne pas le laver au lave-vaisselle. Ne pas utiliser sur des surfaces sales et rugueuses. Vider, rincer, laver et sécher parfaitement tous les éléments avant de les ranger. Retirer l'embout avant de ranger le jouet.
- **WARNING:** Nicht auf Menschen oder Tiere zielen. Das Produkt ist nicht spülmaschinenfest. Das Produkt nicht in der Spülmaschine reinigen. Nicht auf loser Erde oder rauen Teppichen benutzen. Alle Spielteile vor dem Weglegen gründlich säubern und trocknen. Mit unverschlossener Düse aufbewahren.
- **AVVERTENZA:** Non puntare alle persone o agli animali. Non usare il prodotto in lavastoviglie. Non adatto all'uso su ghiaia, sabbia o tappeti. Sciacqua, pulisci ed asciuga accuratamente tutti i componenti prima di riporre il giocattolo. Riponi il giocattolo con il bocchaglio aperto.
- **WAARSCHUWING:** Niet op mensen of dieren richten. Dit product kan niet in de vaatwasser. Niet in de vaatwasser wassen. Gebruik op een vuile of onregelmatige ondergrond wordt afgeraden. Voor het opbergen alle onderdelen leeg laten lopen, schoonspelen en goed laten drogen. Dit speelgoed opbergen zonder het mondstuk erop.
- **PRECAUCION:** no lanzar hacia personas o animales. Producto no apto para lavavajillas. No utilizar sobre superficies de arena, barro o tierra, ni sobre superficies rugosas. Limpiar, aclarar y secar todas las piezas antes de guardar el juguete. Guardar el juguete con la boquilla desmontada.
- **ATENÇÃO:** Não apontar a pessoas ou animais. Este produto não pode ser lavado na máquina de lavar-louça. Não se recomenda a utilização sobre terrenos de terra solta ou superfícies irregulares. Lavar, limpar e secar bem todos os acessórios antes de guardá-los. Guardar sem o bocal encaixado.
- **WARNING:** Sikta aldrig på människor eller djur. Produkten får inte maskindisk. Diska den ej i diskmaskin. Användning av produkten på jordiga eller våta underlag rekommenderas ej. Töm, skölj, tvätta och torka alla delar innan du laggar undan dem för förvaring. Ta av munstycket för förvaring.
- **VAROITUS:** Älä suuntaa ajoneuvoa kohti ihmisiä eikä eläimiä. Älä pese tuotetta astianpesukoneessa. Se ei kestä sitä. Älä käytä ajoneuvoa pehmeällä maalla eikä epätasaisella alustalla. Tyhjennä, huuhto, puhdista ja kuivaa kaikki osat hyvin ennen kuin panet ne säilöön. Irrota suutin säilytystä varten.
- **ΠΡΟΣΟΧΗ:** Μη στοχεύετε προς ανθρώπους ή ζώα. Το προϊόν δεν πλένεται στο πλυντήριο πιάτων. Μην το χρησιμοποιείτε σε ανώμαλες επιφάνειες. Αδειάστε και στεγνώστε όλα τα αντικείμενα πριν τα αποθηκεύσετε. Αποθηκεύστε με το στόμιο ανοιχτό.

# Hot Wheels

8+

## INSTRUCTIONS • MODE D'EMPLOI • ANLEITUNG ISTRUZIONI • GEBRUIKSAANWIJZING • INSTRUCCIONES • INSTRUÇÕES ANVISNINGAR • KÄYTTÖOHJE • ΟΔΗΓΙΕΣ

- Please keep these instructions for future reference as they contain important information.
- Conserver ce mode d'emploi pour pouvoir s'y référer au besoin car il contient des informations importantes.
- Diese Anleitung bitte für mögliche Rückfragen aufbewahren. Sie enthält wichtige Informationen.
- Conservare queste istruzioni per futuro riferimento. Contengono importanti informazioni.
- Bewaar deze gebruiksaanwijzing. Kan later nog van pas komen.
- Sirvanse guardar estas instrucciones para futura referencia, ya que contienen información de importancia acerca de este juguete.
- Guarde estas instruções para referência futura pois contém informação importante.
- Spara de här anvisningarna för framtiden, de innehåller viktig information.
- Säilytä nämä käyttöohjeet vastaisen varalle. Siinä on tärkeää tietoa.
- Κρατήστε αυτές τις οδηγίες για μελλοντική χρήση καθώς περιέχουν σημαντικές πληροφορίες.

## CONTENTS • CONTIENT • INHALT CONTENUTO • INHOUD • CONTENIDO • CONTEÚDO INNEHÅLL • SISÄLTÖ • ΠΕΡΙΕΧΟΜΕΝΑ

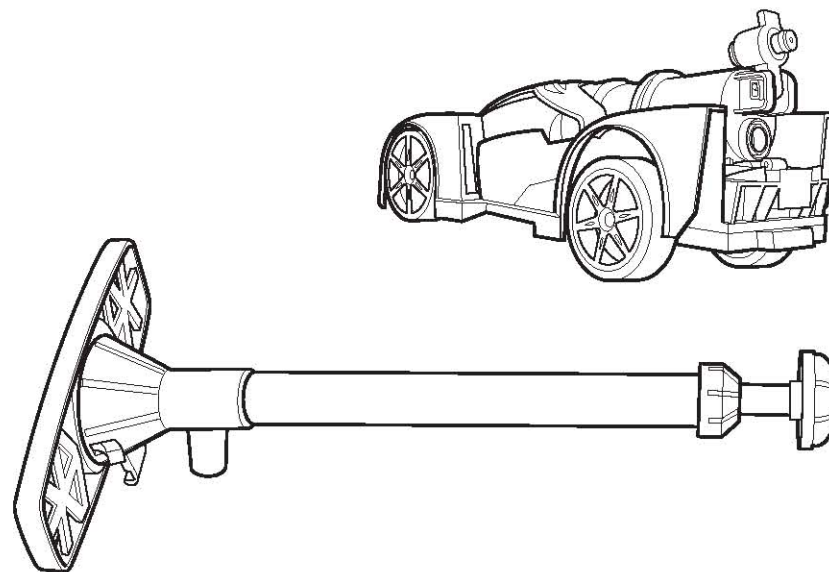

J4544-0520  
Asst. J2521



© 2005 Mattel, Inc. All Rights Reserved. Tous droits réservés. Mattel, Inc., 333 Continental Blvd., El Segundo, CA 90245 U.S.A. Consumer Relations 1-800-524-8697. Mattel Canada Inc., Mississauga, Ontario L5R 3W2. You may call us free at 1-800-524-8697. Mattel U.K. Ltd., Vanwall Business Park, Maidenhead SL6 4UB. Helpline 01628500303. service.mattel.com. Mattel France, 2733 rue d'Antony, Sillc 145, 94523 Rungis Cedex N° Indigo 0 825 00 00 25 (0,15 € TTC/mn) ou www.allomattel.com. Mattel Australia Pty., Ltd., Richmond, Victoria, 3121 Consumer Advisory Service - 1300 135 312. Mattel East Asia Ltd., Room 1106, South Tower, World Finance Centre, Harbour City, Tsimshatsui, HK, China. Diimport & Diedarkan Oleh: Mattel SEA Ptd Ltd.(993532-P) Lot 13.5, 13th Floor, Menara Lien Hoe, Persiaran Tropicana Golf Country Resort, 47410 P.J. Tel.03-78803817, Fax:03-78803867. Mattel B.V., Postbus 576, 1180 AN Amstelveen, Nederland. 0800 - 2628835. Mattel Belgium, Trade Mart, Atomiumsquare, Bogota 202 - B 275, 1020 Brussels. Deutschland: Mattel GmbH, An der Trift 75 D-63303 Dreieich. Schweiz: Mattel AG, Monbijoustrasse 68, CH-3000 Bern 23. Österreich: Mattel Ges.m.b.H., Triester Str., A-2355 Wiener Neudorf. Mattel Srl., 28040 Oleggio Castello, Italy. Mattel España, S.A., Anibau 200. 08036 Barcelona. cservice.spain@mattel.com Tel: 902.20.30.10 http://www.service.mattel.com/es. Importado y distribuido por Mattel de México, S.A. de C.V., Insurgentes Sur # 3579, Torre 3, Oficina 601, Col. Tlalpan, Delegación Tlalpan, C.P. 14020, México, D.F. MME-920701-NB3. 59-05-51-00. Ext. 5206 ó -01-800-463-59-89. Mattel Chile, S.A., Avenida Américo Vespucio 501-B, Quilicura, Santiago. Mattel de Venezuela, C.A., Ave. Mara, C.C. Macaracuay Plaza, Torre B, Piso 8, Colinas de la California, Caracas 1071. Mattel Argentina S.A., Curupayví 1186, (1607) - Villa Adelina, Buenos Aires. Mattel Colombia, S.A., calle 123#7-07 P.5, Bogotá. Mattel do Brasil Ltda. - CNPJ: 54.558.002/0004-72. Av. Tamboré, 1400/1440 Quadra A de 02 a 03 - 06460-000 - Barueri - SP. Atendimento ao Consumidor: SAC 0800550780. Mattel Portugal Lda, Av. da República, nº 90/96, 2º andar Fracção 2, 1600-206 Lisboa. Mattel Scandinavia A/S, Ringager 4C, DK-2605 Brøndby. Mattel Northern Europe A/S., Sinikalliontie 3, 02630 ESPOO, Puh. 0303 90600. Mattel AEBE, Ελληνικού 2, Ελληνικό 16777. ΕΛΛΑΔΑ.

**TO PLAY • POUR JOUER • SPIELEN  
GIOCHIAMO • ZO SPEEL JE • İA JUGAR! • PARA BRINCAR  
SÅ HÄR ANVÄNDS LEKSÄKEN • LEIKI NÄIN • ΠΩΣ ΝΑ ΠΑΙΞΕΤΕ**

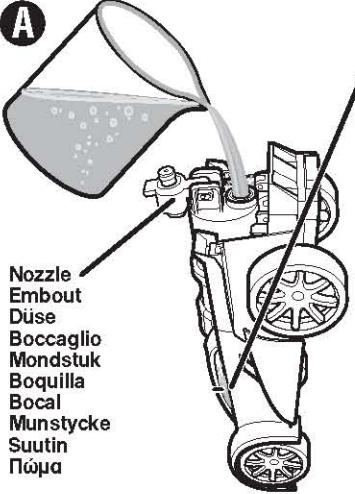

**Nozzle  
Embout  
Düse  
Boccaglio  
Mondstuk  
Boquilla  
Bocal  
Munstycke  
Suutin  
Πώμα**

- For best performance, add water to the fill line as indicated. Only use water with toy. Do not pry open nozzle. If nozzle is in closed position, pump up then roll forward and nozzle should pop open.
- Pour une meilleure performance, ajoutez de l'eau jusqu'à la ligne de remplissage, comme indiqué. Utilisez uniquement de l'eau avec ce jouet. Ne pas tirer sur l'embout. Si l'embout est fermé, pompez puis laissez rouler le véhicule, et l'embout devrait s'ouvrir.
- Für optimale Leistung wie angezeigt bis zur Fülllinie mit Wasser füllen. Für dieses Produkt ausschließlich Wasser benutzen. Die Düse nicht mit Gewalt öffnen. Ist die Düse geschlossen, das Fahrzeug aufpumpen und dann vorwärts rollen. Dabei sollte sich die Düse von selbst öffnen.
- Per un funzionamento ottimale, aggiunta dell'acqua per riempire fino alla linea indicata sul razzo, come in illustrazione. Con questo giocattolo usa esclusivamente acqua. Non fare forza sulla bocchetta per aprirla. Se la bocchetta fosse chiusa, pompa e poi fai scorrere in avanti. La bocchetta dovrebbe aprirsi da sola.
- Voor de beste prestaties vullen met water tot de vulstreep (zie afbeelding). Dit speelgoed uitsluitend met water gebruiken. Mondstuk niet met kracht openen. Als het mondstuk gesloten is, het voertuig oppompen voordat je ermee gaat spelen – het mondstuk springt dan vanzelf open.
- Para que el juguete funcione perfectamente, añadir agua hasta la línea tope, tal como muestra el dibujo. Utilizar agua con este juguete, no utilizar ningún otro tipo de líquido. No forzar la boquilla para abrirla. Si se encuentra cerrada, bombear y empujar el coche hacia delante para que se abra.
- Para um melhor funcionamento, acrescentar água até à marca, conforme indicado. Usar apenas água com este brinquedo. Não forçar o bocal para abrir. Se o bocal estiver fechado, bombear e depois rolar o bocal para a frente – desse modo ele irá abrir.
- För bästa prestanda fyller du vatten upp till linjen enligt bilden. Använd bara vatten med leksaken. Bänd inte upp munstycket. Pumpa upp och rör fordonet framåt om munstycket är stängt så borde det öppna sig.
- Leiu toimii parhaiten, kun lisää vettä kovan mukaisesti merkkiiviivään asti. Älä kaada leluun muuta kuin vettä. Älä avaa suutinta. Jos suutin on kiinni, lisää painetta pumppaamalla ja työnnä ajoneuvoa eteenpäin, niin suuttimen pitäisi aueta.
- Για καλύτερη απόδοση προσθέστε νερό μέχρι τη γραμμή γεμίματος. Χρησιμοποιήστε μόνο νερό. Μην τραβήξε το πώμα για να το ανοίξετε. Αν είναι κλειστό, πιέστε το πώμα και θα πέσει μόνο του.

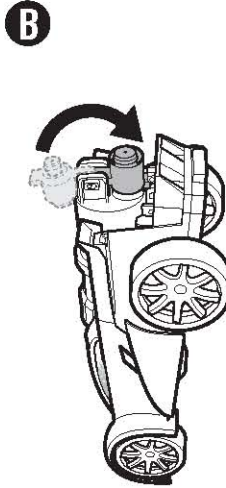

**C**

- For shorter delay between launch and turbo boost, push tab to the right. For longer delay push tab to the left. You can also choose to set the second shot anywhere in between as well by moving the tab to any notch in between.
- Pour un délai plus court entre le lancement et la propulsion, pousser la languette vers la droite. Pour un délai plus long, pousser la languette vers la gauche. Il est possible de sélectionner un temps de propulsion intermédiaire en déplaçant la languette entre les deux encoches.
- Die Lasche für eine kürzeren Abstand zwischen Start und Turbobeschleunigung nach rechts schieben. Für einen größeren Abstand nach links schieben. Der zweite Abschluss kann auch irgendwo zwischen ganz links und ganz rechts gewählt werden, indem die Lasche auf eine Kerbe zwischen den Enden geschoben wird.
- Per ridurre il ritardo tra il lancio e il caricatore turbo, sposta la linguetta a verso destra. Per aumentare il ritardo, spingi la linguetta verso sinistra. Puoi anche scegliere di impostare il ritardo tra questi due estremi, posizionando la linguetta su una qualunque delle tacche da destra a sinistra.
- Duw het tabje naar rechts om de turboaandrijving eerder te activeren. Als je de turboaandrijving later wilt activeren, het tabje naar links duwen. Je kunt het activeren van de turboaandrijving ook instellen door het tabje ergens tussen de rechter- en linkerstand te zetten.
- Para reducir el tiempo entre el lanzamiento y la propulsión turbo, poner la lengüeta a la derecha. Para aumentarlo, ponerla hacia la izquierda. Si quieres programar el segundo lanzamiento entre el tiempo más largo y el más corto, puedes hacerlo.
- Para uma menor duração entre o lançamento e a propulsão turbo, empurrar a lingueta para a direita. Para uma maior duração, empurrar para a esquerda. Simplesmente pon a lengüeta em uma de las marcas situadas entre ambos.
- Skjut filken åt höger för att förkorta tiden mellan avfyring och turbo. Skjut den åt vänster för att förlänga tiden. Tillämbn se pode colocar a segunda lingueta em qualquer local no meio da ranhura.
- Käännä nappulaa oikealle, jos haluat lyhentää aikaa lähösta turbokäihdytykseen. Jos haluat pidentää aikaa, käännä nappulaa vasemmalle. Du kan också välja att ställa in nästa avfyring varsohmest däremellan genom att ställa filken i vilket läge som helst.
- Για μικρότερη καθυστέρηση μεταξύ της ώθησης και της εκτόξευσης πιέστε την προέξοχη προς τα δεξιά. Για μεγαλύτερη καθυστέρηση πιέστε την προέξοχη προς τα αριστερά. Για μέση καθυστέρηση τοποθετήστε την προέξοχη σε μία ενδιάμεση θέση.

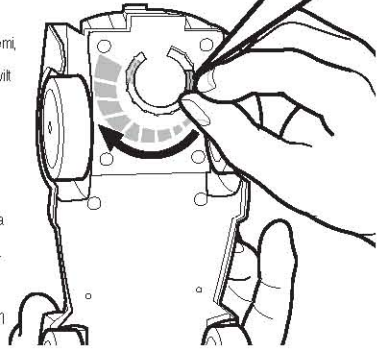
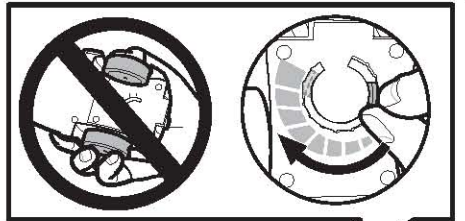

**D**

- Attach pump to vehicle then use pump to pressurize vehicle.
- Fixer la pompe au véhicule puis utiliser la pompe pour pressuriser le véhicule.
- Die Pumpe am Fahrzeug anbringen und damit das Fahrzeug aufpumpen.
- Aggancia la pompa al veicolo, poi usa la pompa per pressurizzarlo.
- Bevestig de pomp aan het voertuig en pomp op.
- Encajar la bomba en el vehículo y bombear para presurizarlo.
- Prender a bomba ao veículo e usá-la para pressurizar o veículo.
- Fäst pumpen till fordonet och använd pumpen för att sätta tryck på fordonet.
- Kiinnitä pumppu ajoneuvoon, ja pumppaa siihen sitten lisää painetta.
- Ενώστε την τρύπα στο όχημα και δώστε ώθηξη.

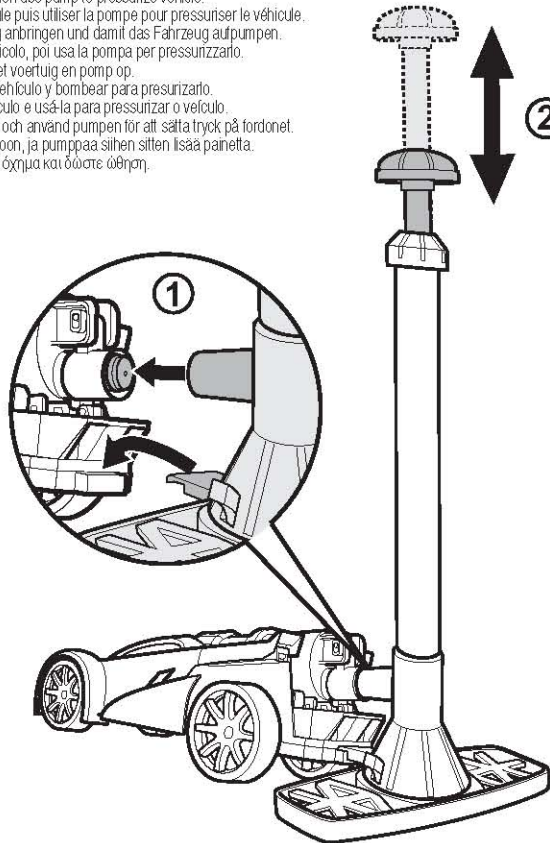

**E**

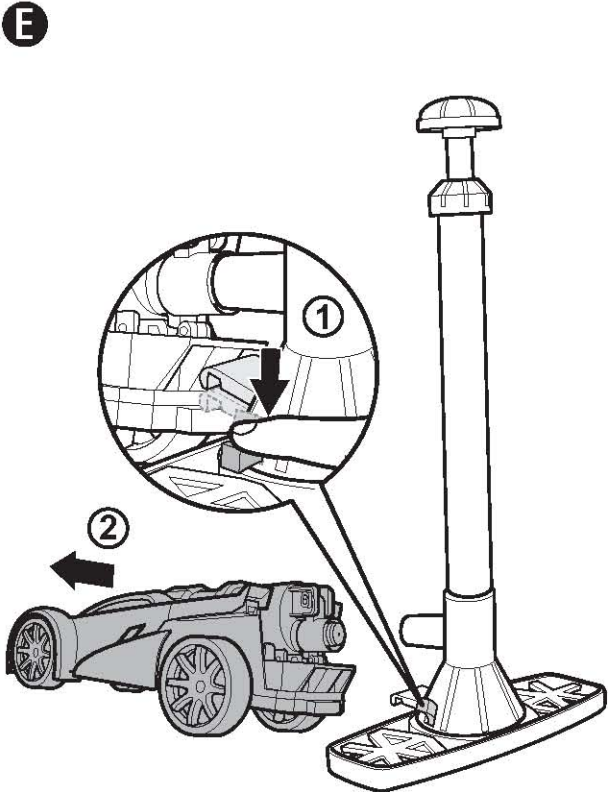

**F**

- For best performance, gently shake vehicle before launching to ensure the water is at the back of the vehicle.
- Pour une meilleure performance, secouer doucement le véhicule pour s'assurer que toute l'eau se trouve à l'arrière du véhicule.
- Für optimale Leistung das Fahrzeug vor dem Starten leicht schütteln, damit das Wasser sich im hinteren Bereich des Fahrzeugs sammelt.
- Per un funzionamento ottimale, scuoti delicatamente il veicolo prima di lanciarlo per controllare che l'acqua sia nella parte posteriore del veicolo.
- Voor de beste prestaties het voertuig voorzichtig schudden zodat al het water zich achterin bevindt.
- Para que el juguete funcione perfectamente, mover suavemente el vehículo antes de lanzarlo para que toda el agua se encuentre en la parte posterior del mismo.
- Para um melhor funcionamento, sacudir ligeiramente o veículo antes do lançamento, para que a água fique na parte de trás do veículo.
- För bästa prestanda skakar du försiktigt på fordonet före avfärd så att allt vattnet hamnar längst bak.
- Älä avaa suutinta. Jos suutin on kiinni, lisää painetta pumppaamalla ja työnnä ajoneuvoa eteenpäin, niin suuttimen pitäisi aueta.
- Για καλύτερη απόδοση, κινήστε τον πύραυλο για να βεβαιωθείτε ότι το νερό βρίσκεται στο πίσω μέρος του πύραυλου.

