



www.fisher-price.com



GeoTrax
Rail & Road System TM

- (GB)** Please keep this instruction sheet for future reference, as it contains important information.

 - Requires six "AAA" (LR03) **alkaline** batteries (not included).
 - Adult assembly is required.
 - Tool required for battery installation: Phillips screwdriver (not included).
- (F)** Conserver ce mode d'emploi pour s'y référer en cas de besoin car il contient des informations importantes.

 - Ce produit fonctionne avec 6 piles **alcalines** LR03 (AAA), non incluses.
 - Assemblage par un adulte requis.
 - Outil nécessaire pour l'installation des piles : un tournevis cruciforme (non fourni).
- (D)** Diese Anleitung bitte für mögliche Rückfragen aufbewahren. Sie enthält wichtige Informationen.

 - Sechs **Alkali**-Mikrozellen AAA (LR03) erforderlich (nicht enthalten).
 - Zusammenbau durch einen Erwachsenen erforderlich.
 - Zum Einlegen der Batterien ist ein Kreuzschlitzschraubenzieher erforderlich (nicht enthalten).
- (NL)** Bewaar deze gebruiksaanwijzing. Kan later nog van pas komen.

 - Werkt op zes "AAA" (LR03) **alkalinebatterijen** (niet inbegrepen).
 - Moet door volwassene in elkaar worden gezet.
 - Benodigd gereedschap: kruiskopschroevendraaier (niet inbegrepen).
- (I)** Conservare queste istruzioni per eventuale riferimento. Contengono importanti informazioni.

 - Richiede 6 pile **alkaline** formato micro stilo (LR03) (non incluse).
 - Il giocattolo deve essere montato da un adulto.
 - Attrezzo richiesto per inserire le pile: cacciavite a stella.
- (E)** Recomendamos guardar estas instrucciones para futura referencia.

 - Funciona con 6 pilas **alcalinas** tipo 6 x "AAA" (LR03) x 1.5V (no incluidas).
 - Requiere montaje por parte de un adulto.
 - Herramienta necesaria para la colocación de las pilas: destornillador de estrella (no incluido). LEA LAS INSTRUCCIONES ANTES DE USAR ESTE PRODUCTO.
- (DK)** Denne brugsanvisning indeholder vigtige oplysninger og bør gemmes til senere brug.

 - Der skal bruges seks **alkaliske** "AAA"-batterier (LR03 – medfølger ikke) i legetøjet.
 - Legetøjet skal samles af en voksen.
 - Der skal bruges en stjerneskruetrækker (medfølger ikke) ved isætning af batterier.
- (P)** Guarde estas instruções para referência futura pois contém informação importante.

 - Funciona com 6 pilhas "AAA" (LR03) **alcalinas** (não incluídas).
 - Requer montagem por parte de um adulto.
 - Ferramenta necessária à instalação de pilhas: chave de fendas (não incluídas).
- (FI)** Säilytä tämä ohje vastaisen varalle. Siinä on tärkeää tietoa.

 - Leluun tarvitaan kuusi AAA(LR03)-**alkaliparistoja** (ei mukana pakkauksessa).
 - Lelun kokoamiseen tarvitaan aikuista.
 - Paristojen asennukseen tarvitaan ristipäämeisseli (ei mukana pakkauksessa).
- (N)** Ta vare på denne bruksanvisningen. Den inneholder viktig informasjon som kan komme til nytte senere.

 - Bruker seks **alkaliske** AAA-batterier (LR03) (medfølger ikke).
 - Montering må foretas av en voksen.
 - Verktøy til innsetting av batterier: Stjerneskruejern (medfølger ikke).
- (S)** Spara dessa anvisningar för framtiden. De innehåller viktig information.

 - Kräver 6 **alkaliska** AAA-batterier (LR03) (ingår ej).
 - Kräver vuxenhjälp vid montering.
 - Verktyg som krävs för att byta batterier: Stjärnskrummejsel (ingår ej).
- (GR)** Κρατήστε τις οδηγίες για μελλοντική χρήση καθώς περιέχουν σημαντικές πληροφορίες.

 - Απαιτούνται έξι **αλκαλικές** μπαταρίες "AAA" (LR03) (δεν περιλαμβάνονται).
 - Απαιτείται συναρμολόγηση από ενήλικα.
 - Εργαλείο για τη συναρμολόγηση: Σταυροκατσάβιδο (δεν περιλαμβάνεται).

(GB) Battery Information

(F) Informations au sujet des piles

(D) Batteriehinweise

(NL) Batterij-informatie

(I) Norme di Sicurezza per le Pile

(E) Información acerca de las pilas

(DK) Batteriinformatio

(P) Informação sobre Pilhas

(FI) Tietoa paristoista

(N) Informasjon om batterier

(S) Batteriinformatio

(GR) Πληροφορίες για τις Μπαταρίες

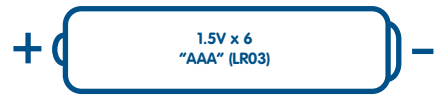

- (GB)** Shown Actual Size
- (F)** Taille réelle
- (D)** In Originalgröße abgebildet
- (NL)** Op ware grootte
- (I)** Dimensione Reale
- (E)** Mostrada a tamaño real
- (DK)** Vist i naturlig størrelse
- (P)** Mostrado em Tamanho Real
- (FI)** Oikeassa koossa
- (N)** Naturlig størrelse
- (S)** Verklig storlek
- (GR)** Φυσικό Μέγεθος

- (GB)** We recommend the use of **alkaline** batteries for longer battery life.
- (F)** Il est recommandé d'utiliser des piles **alcalines** car elles durent plus longtemps.
- (D)** Für optimale Leistung und längere Lebensdauer empfehlen wir den Gebrauch von **Alkali**-Batterien.
- (NL)** Wij adviseren het gebruik van **alkalinebatterijen**; deze gaan langer mee.
- (I)** E' consigliabile usare pile **alkaline** per una maggiore durata.
- (E)** Utilizar exclusivamente pilas **alcalinas**. Las pilas no alcalinas pueden afectar al funcionamiento de este juguete. LEA LAS INSTRUCCIONES ANTES DE USAR ESTE PRODUCTO.
- (DK)** Vi anbefaler, at man bruger **alkaliske** batterier, der har længere levetid.
- (P)** Para um funcionamento mais duradouro, recomendamos a utilização de pilhas **alcalinas**.
- (FI)** Suosittelemme pitkäkestoisia **alkaliparistoja**.
- (N)** **Alkaliske** batterier varer lenger enn andre batterier.
- (S)** **Alkaliska** batterier håller längre.
- (GR)** Συνιστούμε τη χρήση **αλκαλικών** μπαταριών για μεγαλύτερη διάρκεια λειτουργίας.

- Ⓒ Battery Installation - Train Engine
- Ⓕ Installation des piles - Locomotive
- Ⓓ Einlegen der Batterien - Lokomotive
- Ⓖ Het plaatsen van de batterijen - Locomotief
- Ⓘ Come Inserire le pile - Locomotiva
- Ⓔ Colocación de las pilas - Locomotora
- Ⓗ Isætning af batterier - Lokomotiv
- Ⓖ Instalação das Pilhas - Locomotiva
- Ⓕ Paristojen asennus - Veturi
- Ⓖ Innsetting av batterier - Lokomotiv
- Ⓖ Batteriinstallation - Lokomotiv
- Ⓖ Τοποθέτηση Μπαταριών - Μηχανή Τρένου

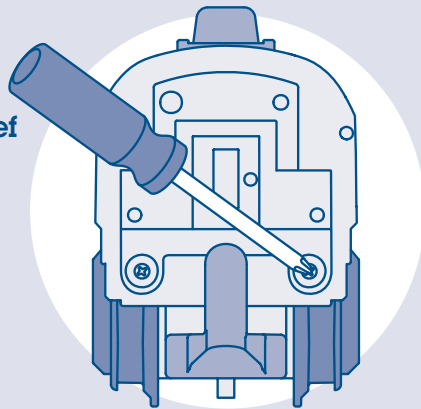

- Ⓒ • Locate the battery compartment on the back of the train engine.
 - Loosen the screws in the battery compartment door with a Phillips screwdriver. Lift the battery compartment door and insert three "AAA" (LR03) **alkaline** batteries.
 - Close the battery compartment door and tighten the screws with a Phillips screwdriver. Do not over-tighten.
- Ⓕ • Repérer le compartiment des piles à l'arrière de la locomotive.
 - Dévisser le couvercle du compartiment des piles avec un tournevis cruciforme. Soulever le couvercle et insérer trois piles **alcalines** LR03 (AAA).
 - Refermer le couvercle et serrer les vis avec un tournevis cruciforme. Ne pas trop serrer.
- Ⓓ • Die Batteriefachabdeckung befindet sich auf der Rückseite der Lokomotive.
 - Die in der Batteriefachabdeckung befindlichen Schrauben mit einem Kreuzschlitzschraubenzieher lösen. Die Batteriefachabdeckung hochheben und drei **Alkali**-Mikrozellen AAA (LR03) einlegen.
 - Die Batteriefachabdeckung wieder schließen, und die Schrauben mit einem Kreuzschlitzschraubenzieher festziehen. Die Schrauben nicht zu fest anziehen, damit sie nicht überdrehen.
- Ⓖ • De batterijhouder zit aan de achterkant van de locomotief.
 - Draai de schroeven in het batterijklepje los met een kruiskopschroevendraaier. Til het batterijklepje op en plaats drie "AAA" (LR03) **alkalinebatterijen**.
 - Doe het batterijklepje weer dicht en draai de schroeven vast met een kruiskopschroevendraaier. Draai niet al te strak vast.
- Ⓘ • Localizzare lo scomparto pile sul retro della locomotiva.
 - Allentare le viti dello sportello dello scomparto pile con un cacciavite a stella. Rimuovere lo sportello e inserire tre pile **alkaline** formato micro stilo (LR03).
 - Rimettere lo sportello e stringere le viti con un cacciavite a stella. Non forzare.
- Ⓔ • Localizar la tapa del compartimento de las pilas en la parte posterior de la locomotora.
 - Con un destornillador de estrella, desenroscar los tornillos de la tapa, levantarla e introducir 3 pilas **alcalinas** tipo 3 x "AAA" (LR03) x 1,5V.
 - Volver a tapar el compartimento y fijar los tornillos de la tapa con un destornillador de estrella. No apretar en exceso.
- Ⓗ • Find batterirummet bag på lokomotivet.
 - Skruerne i dækslet løsnes med en stjerneskruetrækker. Løft dækslet til batterirummet af, og isæt tre **alkaliske** "AAA"-batterier (LR03).
 - Sæt batterirummets dæksel på igen, og spænd skruerne med en stjerneskruetrækker. Pas på ikke at spænde dem for hårdt.
- Ⓖ • O compartimento de pilhas encontra-se na parte de trás da locomotiva.
 - Desaparafuse a tampa do compartimento de pilhas com uma chave de fendas. Levante a tampa do compartimento e instale 3 pilhas "AAA" (LR03) **alcalinas**.
 - Feche a tampa do compartimento de pilhas e aparafuse com uma chave de fendas. Não apertar demasiado os parafusos.
- Ⓕ • Paristokotelon on veturin takana.
 - Irrota paristokotelon kannen ruuvin ristipäämeissellillä. Nosta kansi ylös, ja aseta koteloon kolme AAA (LR03)-**alkaliparistoa**.
 - Sulje kansi ja kiristä ruuvit. Älä kiristä liikaa.
- Ⓖ • Batterirommet er på baksiden av lokomotivet.
 - Bruk et stjerneskruejern til å løsne skruene i batteriromdekselet. Løft batteriromdekselet og sett inn tre **alkaliske** AAA-batterier (LR03).
 - Lukk dekselet og stram til skruene med stjerneskruejernet. Ikke skru for hardt til.
- Ⓖ • Batterifacket sitter på baksidan av loket.
 - Lossa skruvarna i luckan med en stjärnskrummejsel. Lyft på batteriluckan och lägg i tre **alkaliska** AAA-batterier (LR03).
 - Sätt tillbaka luckan och dra åt skruvarna med en stjärnskrummejsel. Dra inte åt för hårt.
- Ⓖ • Βρείτε το πορτάκι της θήκης των μπαταριών στο πίσω μέρος της μηχανής του τρένου.
 - Χαλαρώστε τις βίδες με ένα σταυροκατσάβιδο. Σηκώστε το πορτάκι της θήκης και τοποθετήστε τρεις **αλκαλικές** μπαταρίες "AAA" (LR03).
 - Κλείστε το πορτάκι της θήκης και σφίξτε τις βίδες με το σταυροκατσάβιδο. Μην τις σφίξετε πολύ.

- (GB) **Battery Installation - Remote Controller**
- (F) **Installation des piles - Télécommande**
- (D) **Einlegen der Batterien - Fernsteuerung**
- (NL) **Het plaatsen van de batterijen - Afstandsbediening**
- (I) **Come Inserire le pile - Radiocomando**
- (E) **Colocación de las pilas - Control remoto**
- (DK) **Isætning af batterier - Fjernbetjening**
- (P) **Instalação das Pilhas - Controlo Remoto**
- (FI) **Paristojen asennus - Kaukosäädin**
- (N) **Innsetting av batterier - Fjernkontroll**
- (S) **Batteriinstallation - Fjärrkontroll**
- (GR) **Τοποθέτηση Μπαταριών - Τηλεχειριστήριο**

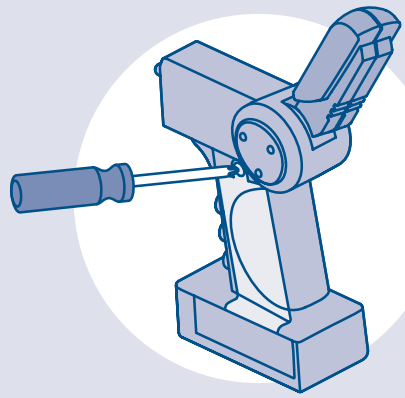

- (GB) • Locate the battery compartment on the side of the remote controller.
 - Loosen the screw in the battery compartment door with a Phillips screwdriver. Remove the battery compartment door and insert three "AAA" (LR03) **alkaline** batteries.
 - Replace the battery compartment door and tighten the screw with a Phillips screwdriver. Do not over-tighten.
- (F) • Repérer le compartiment des piles sur le côté de la télécommande.
 - Dévisser le couvercle du compartiment des piles avec un tournevis cruciforme. Retirer le couvercle et insérer trois piles **alkalines** LR03 (AAA).
 - Remettre le couvercle en place et serrer la vis avec un tournevis cruciforme. Ne pas trop serrer.
- (D) • Die Batteriefachabdeckung befindet sich an der Seite der Fernsteuerung.
 - Die in der Batteriefachabdeckung befindliche Schraube mit einem Kreuzschlitzschraubenzieher lösen. Die Batteriefachabdeckung abnehmen und drei **Alkali**-Mikrozellen AAA (LR03) einlegen.
 - Die Batteriefachabdeckung wieder einsetzen, und die Schraube mit einem Kreuzschlitzschraubenzieher festziehen. Die Schraube nicht zu fest anziehen, damit sie nicht überdreht.
- (NL) • De batterijhouder zit aan de zijkant van de afstandsbediening.
 - Draai de schroef in het batterijklepje los met een kruiskopschroevendraaier. Verwijder het batterijklepje en plaats drie "AAA" (LR03) **alkalinebatterijen**.
 - Zet het batterijklepje weer op z'n plaats en draai de schroef vast met een kruiskopschroevendraaier. Draai niet al te strak vast.
- (I) • Localizzare lo scomparto pile sul lato del radiocomando.
 - Allentare la vite dello sportello dello scomparto pile con un cacciavite a stella. Rimuovere lo sportello e inserire tre pile **alkaline** formato micro stilo (LR03).
 - Rimettere lo sportello e stringere la vite con un cacciavite a stella. Non forzare.
- (E) • Localizar la tapa del compartimento de las pilas en el lateral del control remoto.
 - Con un destornillador de estrella, desenroscar el tornillo de la tapa, retirarla e introducir 3 pilas **alkalinas** tipo 3 x "AAA" (LR03) x 1,5V.
 - Volver a tapar el compartimento y fijar el tornillo de la tapa con un destornillador de estrella. No apretar en exceso.
- (DK) • Find batterirummet på siden af fjernbetjeningen.
 - Skruen i dækslet løsnes med en stjerne-skruetrækker. Fjern dækslet til batterirummet, og isæt tre **alkaliske** "AAA"-batterier (LR03).
 - Sæt batterirummets dæksel på, og spænd skruen med en stjerneskruetrækker. Pas på ikke at spænde den for hårdt.
- (P) • O compartimento de pilhas localiza-se na parte de trás do controlo remoto.
 - Desaparafuse a tampa do compartimento de pilhas com uma chave de fendas. Levante a tampa do compartimento e instale 3 pilhas "AAA" (LR03) **alkalinas**.
 - Feche a tampa do compartimento de pilhas e aparafuse com uma chave de fendas. Não apertar demasiado os parafusos.
- (FI) • Paristokotelo on kaukosäätimen sivulla.
 - Aava paristokotelon kannen ruuvi ristipää-meisselillä. Irrota kansi, ja aseta koteloon kolme AAA (LR03)-**alkaliparistoa**.
 - Aseta kansi takaisin paikalleen, ja kiristä ruuvi. Älä kiristä liikaa.
- (N) • Batterirommet er på siden av fjernkontrollen.
 - Bruk stjerneskrujernet til å løsne skruen i batteriromdekselet. Ta av batteriromdekselet og sett inn tre **alkaliske** AAA-batterier (LR03).
 - Sett dekselet på plass og stram til skruen med stjerneskrujernet. Ikke skru for hardt til.
- (S) • Batterifacket sitter på sidan av fjärrkontrollen.
 - Lossa skruven i luckan med en stjärnskrumvejsel. Lyft av batteriluckan och lägg i tre **alkaliska** AAA-batterier (LR03).
 - Sätt tillbaka luckan och dra åt skruven med en stjärnskrumvejsel. Dra inte åt för hårt.
- (GR) • Βρείτε το πορτάκι της θήκης των μπαταριών στο πλαινό μέρος του τηλεχειριστηρίου.
 - Χαλαρώστε τις βίδες με ένα σταυροκατσάβιδο. Βγάλτε το πορτάκι της θήκης και τοποθετήστε τρεις **αλκαλικές** μπαταρίες "AAA" (LR03).
 - Βάλτε πίσω στη θέση του το πορτάκι της θήκης και σφίξτε τις βίδες με το σταυροκατσάβιδο. Μην τις σφίξετε πολύ.

(GB) IMPORTANT! Under normal use conditions, the batteries in the engine will require replacement more often than the batteries in the remote controller. For additional information, see the troubleshooting section on page 14.

(F) IMPORTANT ! Dans des conditions d'utilisation normale, les piles de la locomotive devront être remplacées plus souvent que les piles de la télécommande. Pour plus d'informations, se référer au chapitre "Problème/Solution" à la page 14.

(D) WICHTIG! Unter normalen Bedingungen müssen die Batterien des Fahrzeugs häufiger gewechselt werden als die Batterien der Fernbedienung. Für zusätzliche Informationen siehe den Abschnitt zu Problemlösungen auf Seite 14.

(NL) BELANGRIJK! Onder normale gebruiksomstandigheden zullen de batterijen in de motor vaker vervangen moeten worden dan de batterijen in de afstandsbediening. Zie het gedeelte over probleemoplossingen op blz. 15 voor extra informatie.

(I) IMPORTANTE! In condizioni d'uso normali, le pile del motore dovranno essere sostituite più frequentemente rispetto alle pile del radiocomando. Per ulteriori informazioni, far riferimento alla sezione Problemi e Soluzioni a pagina 15.

(E) ¡ATENCIÓN! Bajo condiciones de uso normales, las pilas de la locomotora deberán sustituirse más frecuentemente que las del control remoto, ya que se gastarán antes. Para mayor información, consultar la sección "Problemas de funcionamiento y posibles soluciones" en la página 15.

(DK) VIGTIG! Ved normal brug vil motorens batterier skulle udskiftes hyppigere end batterierne i fjernbetjeningen. Yderligere oplysninger får du under fejlfinding på side 16.

(P) ATENÇÃO! Sob condições normais de utilização, as pilhas do motor terão de ser substituídas mais vezes que as pilhas do controlo remoto. Para mais informação, consultar a secção de resolução de problemas na página 16.

(FI) TÄRKEÄÄ! Tavallisestii veturin paristot täytyy vaihtaa useammin kuin kaukosäätimen paristot. Lisätietoja on "Vianetsintä"-kohdassa sivulla 16.

(N) VIKTIG! Ved normal bruk må batteriene i motorens skiftes oftere enn batteriene i fjernkontrollen. Se feilsøking-savnsnittet på side 17 hvis du ønsker flere opplysninger.

(S) VIKTIG! Vid normal användning behöver batterierna i motorn bytas ut oftare än batterierna i fjärrkontrollen. Mer information finns i felsökningsavsnittet på sidan 17.

(GR) ΣΗΜΑΝΤΙΚΟ! Με κανονική χρήση, οι μπαταρίες της μηχανής θα χρειάζονται αντικατάσταση συχνότερα απ' ό,τι οι μπαταρίες του τηλεχειριστηρίου. Για περισσότερες πληροφορίες σχετικά με πιθανά προβλήματα, διαβάστε στη σελίδα 17.

(GB) Battery Safety Information

Batteries may leak fluids that can cause a chemical burn injury or ruin your toy. To avoid battery leakage:

- Do not mix old and new batteries or batteries of different types: alkaline, standard (carbon-zinc) or rechargeable (nickel-cadmium).
- Insert batteries as indicated inside the battery compartment.
- Remove batteries during long periods of non-use. Always remove exhausted batteries from the toy. Dispose of batteries safely.
- Never short-circuit the battery terminals.
- Use only batteries of the same or equivalent type, as recommended.
- Do not charge non-rechargeable batteries.
- Remove rechargeable batteries from the toy before charging.
- If removable, rechargeable batteries are used, they are only to be charged under adult supervision.

(F) Mises en garde au sujet des piles

Des substances liquides peuvent s'écouler des piles et provoquer des brûlures chimiques ou endommager le jouet. Pour éviter tout écoulement des piles :

- Ne pas mélanger des piles usées avec des piles neuves ou différents types de piles : alcalines, standard (carbone-zinc) ou rechargeables (nickel-cadmium).

• Insérer les piles comme indiqué à l'intérieur du compartiment des piles.

• Enlever les piles lorsque le jouet n'est pas utilisé pendant une longue période. Ne jamais laisser des piles usées dans le jouet. Jeter les piles usées dans un conteneur réservé à cet usage.

• Ne jamais court-circuiter les bornes des piles.

• Utiliser uniquement des piles de même type ou de type équivalent, comme conseillé.

• Ne pas recharger des piles non rechargeables.

• Les piles rechargeables doivent être retirées du jouet avant chargement.

• En cas d'utilisation de piles rechargeables, celles-ci ne doivent être chargées que par un adulte.

(D) Batteriesicherheitshinweise

Batterien können auslaufen und Verbrennungen verursachen oder das Spielzeug zerstören. Um ein Auslaufen der Batterien zu vermeiden, beachten Sie folgende Hinweise:

- Niemals alte und neue Batterien zusammen einlegen. (Immer alle Batterien zur gleichen Zeit auswechseln.) Niemals Alkali-Batterien, Standardbatterien (Zink-Kohle) oder wiederaufladbare Nickel-Cadmium-Zellen miteinander kombinieren.
- Die Batterien in die im Batteriefach angegebene Richtung einlegen.
- Die Batterien immer herausnehmen, wenn das Spielzeug längere Zeit nicht benutzt wird. Alte oder verbrauchte Batterien immer aus dem Spielzeug entfernen.
- Die Anschlussklemmen dürfen nicht kurzgeschlossen werden.
- Nur Batterien desselben oder eines entsprechenden Batterietyps wie empfohlen verwenden.
- Nicht wiederaufladbare Batterien dürfen nicht aufgeladen werden.
- Herausnehmbare, wiederaufladbare Batterien vor dem Aufladen immer aus dem Produkt herausnehmen.
- Das Aufladen herausnehmbarer, wiederaufladbarer Batterien darf nur unter Aufsicht eines Erwachsenen durchgeführt werden. Batterien sicher und vorschriftsgemäß entsorgen.

(NL) Batterij-informatie

Uit batterijen kan vloeistof lekken die brandwonden kan veroorzaken of het speelgoed kapot kan maken. Om batterijlekkage te voorkomen:

- Nooit oude en nieuwe batterijen of batterijen van een verschillend type bij elkaar gebruiken: alkaline-, standaard (koolstof-zink) of oplaadbare (nikkel-cadmium) batterijen.
- Plaats de batterijen zoals aangegeven in de batterijhouder.
- Wanneer het speelgoed voor langere tijd niet wordt gebruikt, de batterijen verwijderen. Leg de batterijen altijd uit het speelgoed (product) verwijderen. Batterijen inleveren als KCA.
- Zorg ervoor dat er geen kortsluiting bij de batterijpolen ontstaat.
- Gebruik uitsluitend dezelfde - of hetzelfde type - batterijen als wordt aanbevolen.
- Niet-oplaadbare batterijen mogen niet opgeladen worden.
- Oplaadbare batterijen uit het speelgoed verwijderen voordat ze worden opgeladen.
- Als er uitneembare oplaadbare batterijen worden gebruikt, mogen die alleen onder toezicht van een volwassene worden opgeladen.

(I) Nirmo di Sicurezza per le Pile

Le pile potrebbero presentare perdite di liquido che potrebbero causare ustioni chimiche o danneggiare il giocattolo. Per prevenire le perdite di liquido:

- Non mischiare pile vecchie e nuove o pile di tipo diverso: alcaline, standard (carbono-zinco) o ricaricabili (nickel-cadmio).
- Inserire le pile come indicato all'interno dell'apposito scomparto.
- Estrarre le pile quando il giocattolo non viene utilizzato per periodi di tempo prolungati. Estrarre sempre le pile scariche dal giocattolo. Eliminare le pile con la dovuta cautela.

- Non cortocircuitare mai i terminali delle pile.
- Usare solo pile dello stesso tipo o equivalenti, come raccomandato.
- Non ricaricare pile non ricaricabili.
- Estrarre le pile ricaricabili dal giocattolo (prodotto) prima della ricarica.
- Ricaricare le pile ricaricabili removibili solo sotto la supervisione di un adulto.

(E) Información de seguridad acerca de las pilas

Las pilas pueden desprender líquido corrosivo que puede provocar quemaduras o dañar el juguete. Para evitar el derrame de líquido corrosivo:

- No mezclar pilas nuevas con gastadas ni pilas de diferentes tipos: alcalinas, estándar (carbono-cinc) y recargables (níquel-cadmio).
- Colocar las pilas según las indicaciones del interior del compartimento.
- Retirar las pilas del juguete si no se va a utilizar durante un largo período de tiempo. No dejar nunca pilas gastadas en el juguete. Un escape de líquido corrosivo podría estropearlo.
- Evitar cortocircuitos en los polos de las pilas.
- Utilizar pilas del tipo recomendado en las instrucciones o equivalente.
- No intentar cargar pilas no-recargables.
- Antes de recargar las pilas recargables, sacarlas del juguete.
- Recargar las pilas recargables siempre bajo supervisión de un adulto.

(DK) Information om sikker brug af batterier

Batterier kan lække væske, som kan tæte huden eller ødelægge legetøjet. Sådan undgår du batterilækage:

- Bland ikke nye og gamle batterier eller forskellige batterityper: alkaliske batterier, almindelige batterier (kul-zink) og genopladelige batterier (nikkel-cadmium).
- Læg batterierne i som vist i batterirummet.
- Tag batterierne ud, hvis legetøjet ikke skal bruges i længere tid. Fjern altid flade batterier fra legetøjet. Benyt en batteriindsamlingsordning, når batterierne skal kasseres.
- Batteriernes poler må aldrig kortsluttes.
- Brug kun batterier af samme eller tilsvarende type som dem, der anbefales.
- Ikke-genopladelige batterier må ikke oplades.
- Genopladelige batterier skal tages ud af legetøjet, før de oplades.
- Hvis der bruges udtagede, genopladelige batterier, må de kun oplades under opsyn af en voksen.

(P) Informação de Segurança Sobre Pilhas

As pilhas podem derramar fluidos que podem provocar queimaduras ou danificar o brinquedo. Para evitar o derrame de fluido:

- Não misturar pilhas gastas e pilhas novas, nem pilhas de tipos diferentes: alcalinas, standard (carbono-zinco) ou recarregáveis (níquel-cádmio).
- Instalar as pilhas respeitando a posição das polaridades mostradas no interior do compartimento de pilhas.
- Retirar as pilhas durante longos períodos de não utilização. Retirar sempre as pilhas gastas do brinquedo (produto). Depositar as pilhas em contentor especial de pilhas.
- Não ligar os terminais em curto-circuito.
- Usar apenas pilhas do mesmo tipo ou de tipo equivalente, conforme recomendado.
- Não carregar pilhas não recarregáveis.
- Retirar as pilhas recarregáveis do brinquedo antes de proceder ao seu carregamento.
- Se forem usadas pilhas recarregáveis, devem ser carregadas apenas sob a supervisão de um adulto.

(F) Tietoä paristojen turvallisesta käytöstä

Paristoista voi vuotaa nesteitä, jotka saattavat aiheuttaa kemiallisen palovamman tai pilata lelun. Jotta paristot eivät vuotaisi:

- Älä käytä sekaisin vanhoja ja uusia äläkä erilaisia paristoja: alkaliparistoja, tavallisia ja ladattavia paristoja.
- Aseta paristot paristokotelon sisällä olevien merkien mukaisesti.

- Irrota paristot, jos lelu on pitkään käyttämättä. Ota loppuun kuluneet paristot pois lelusta. Hävitä paristot turvallisesti.
- Älä koskaan aiheuta oikosulkua pariston napojen välillä
- Käytä vain suositellun tyyppisiä tai vastaavia paristoja.
- Älä lataa tavallisia paristoja uudestaan.
- Irrota ladattavat paristot lelusta ennen lataamista.
- Jos käytät irrotettavia, ladattavia paristoja, muista että ne saa ladata vain aikuisen valvonnassa.

(N) Sikkerhetsinformasjon om batteriene

Batteriene kan lette væsker som kan føre til kjemiske brannskår eller ødelegge leken. Slik unngår du batterilekkasje:

- Ikke bruk gamle og nye batterier eller ulike typer batterier samtidig: alkaliske, standard (karbon/sink) eller oppladbare (nikkel/kadmium).
- Sett inn batteriene i henhold til merkingen i batterirummet.
- Ta ut batteriene hvis leken blir liggende lenge ubrukt. Ta alltid ut flate batterier. Kast batterier på en forsvarlig måte.
- Batteripolene må aldri kortsluttes.
- Bruk bare batterier av samme eller tilsvarende type, som anbefalt.
- Forsøk aldri å lade ikke-oppladbare batterier.
- Ta ut oppladbare batterier fra leken før du lader dem.
- Dersom oppladbare batterier brukes, må en voksen være med når batteriene skal lades.

(S) Batteriinformation

Batterierna kan läcka vätska som kan orsaka kemiska brännskador eller förstöra leksaken. Undvik batteriläckage:

- Blanda inte gamla och nya batterier eller olika slags batterier: alkaliska med vanliga eller uppladdningsbara (nikkel-kadmium).
- Sätt i batterierna på det sätt som visas i batterifacket.
- Ta ut batterierna om du inte ska använda produkten under en längre tid. Ta alltid ut uttjänta batterier ur leksaken. Avfallshantera batterierna på ett miljövänligt sätt.
- Batteripolerna får inte kortsutas.
- Använd bara batterier av den rekommenderade typen (eller motsvarande).
- Försök aldrig ladda upp icke laddningsbara batterier.
- Ta ut laddningsbara batterier ur leksaken före laddning.
- Om uttagbara uppladdningsbara batterier används ska de endast laddas under överinseende av en vuxen.

(GR) Πληροφορίες για τις Μπαταρίες

Η διαρροή υγρών από τις μπαταρίες μπορεί να προκαλέσει τραυματισμό από χημικό κάψιμο ή να καταστρέψει το παιχνίδι. Για να αποφύγετε τη διαρροή μπαταριών:

- Μην χρησιμοποιείτε παράλληλα παλιές και καινούργιες μπαταρίες ή μπαταρίες διαφορετικού τύπου: αλκαλικές, συμβατικές, ή επαναφορτιζόμενες (νικελίου-καδμίου) μπαταρίες.
- Τοποθετήστε τις μπαταρίες όπως απεικονίζεται μέσα στη θήκη των μπαταριών.
- Βγάλτε τις μπαταρίες όταν πρόκειται να μην χρησιμοποιήσετε το παιχνίδι για μεγάλο χρονικό διάστημα. Να αφαιρείτε πάντα τις ληγμένες μπαταρίες. Πετάξτε τις παλιές μπαταρίες με προσοχή. Μην πετάτε τις μπαταρίες στη φωτιά. Μπορεί να εκραγούν ή να προκληθεί διαρροή.
- Μην βραχυκυκλώνετε τους πόλους των μπαταριών.
- Χρησιμοποιήστε μπαταρίες ίδιου ή παρόμοιου τύπου με αυτόν που συνιστούμε.
- Οι μη-επαναφορτιζόμενες μπαταρίες δεν πρέπει να φορτίζονται.
- Οι επαναφορτιζόμενες μπαταρίες πρέπει να βγαίνουν από το παιχνίδι πριν την φόρτιση.
- Αν χρησιμοποιείτε επαναφορτιζόμενες μπαταρίες πρέπει να φορτίζονται μόνο από ενήλικες.



(GB) WARNING (F) ATTENTION (D) WARNUNG
(NL) WAARSCHUWING (I) AVVERTENZA (E) PRECAUCIÓN
(DK) ADVARSEL (P) ADVERTÊNCIA (FI) VAROITUS
(N) ADVARSEL (S) VARNING (GR) Προειδοποίηση

- (GB) To prevent entanglement, keep hair away from wheels.
- (F) Pour éviter tout risque d'enchevêtrement, ne pas approcher les cheveux des roues.
- (D) Um Verfangen zu vermeiden, die Haare von den Rädern fernhalten.
- (NL) Houd het haar uit de buurt van de wielen, zodat het er niet in verstrikt raakt.
- (I) Per prevenire gli ingarbugliamenti, tenere i capelli lontano dalle ruote.
- (E) Para prevenir posibles accidentes, mantener el pelo alejado de las ruedas del tren al jugar.
- (DK) Hold håret på afstand, så hjulene ikke griber fat i det.
- (P) Para evitar o perigo de emaranhamento, manter o cabelo afastado das rodas.
- (FI) Pysy riittävän kaukana pyöristä, jotteivät hiuksesi takerru niihin.
- (N) Hold håret borte fra hjulene for å unngå at det setter seg fast.
- (S) För att förhindra att hår fastnar, håll håret borta från hjulen.
- (GR) Για να αποφύγετε τραυματισμό από μπλέξιμο, κρατήστε τα μαλλιά μακριά από τις ρόδες.



- Ⓒ Each sold separately & subject to availability.
- Ⓕ Tous vendus séparément. Certaines références peuvent ne pas être commercialisées.
- Ⓓ Alle Artikel separat erhältlich. Einige Artikel werden nicht in allen Ländern vertrieben.
- Ⓐ Per stuk verkrijgbaar en niet overal leverbaar.
- Ⓘ Ognuno in vendita separatamente secondo disponibilità.
- Ⓔ Se venden por separado y están sujetos a disponibilidad.
- Ⓚ Fås hver for sig, og så længe lager haves.
- Ⓟ Vendidos em separado e sujeitos a disponibilidade.
- Ⓕ Sarjan osat myydään yksitellen.
- Ⓐ Selges separat.
- Ⓢ Säljs separat så länge lagret räcker.
- Ⓒ Το καθένα πωλείται ξεχωριστά και ανάλογα με τη διαθεσιμότητα.



- Ⓒ All Aboard!
- Ⓕ En voiture !
- Ⓓ Alles einsteigen!
- Ⓓ Iedereen instappen!
- Ⓘ Tutti in Carrozza!
- Ⓔ ¡Viajeros al tren!
- Ⓓ Klar til afgang!
- Ⓓ Todos a bordo!
- Ⓕ Juna lähtee!
- Ⓓ Τα πλасс!
- Ⓕ Påstigning!
- Ⓒ Επιβιβαστείτε!

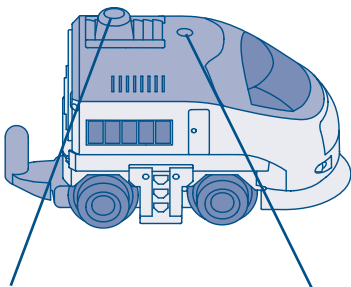

- | | |
|-------------------------|---------------------------|
| Ⓒ Power Button | Ⓒ Ready Light |
| Ⓕ Bouton d'alimentation | Ⓔ Témoin lumineux |
| Ⓓ Startknopf | Ⓓ Startbereit Licht |
| Ⓓ Aan/uit-knop | Ⓓ Lampje |
| Ⓘ Tasto di Attivazione | Ⓘ Luce di Via |
| Ⓔ Botón de encendido | Ⓔ Luz de funcionamiento |
| Ⓓ Afbryderknop | Ⓓ Lys |
| Ⓓ Botão de Ligaçã | Ⓓ Luz de "Veículo Pronto" |
| Ⓕ Virtanappi | Ⓕ Valmiusvalo |
| Ⓓ Av/på-knapp | Ⓓ Klar-lampe |
| Ⓕ Strömbrytare | Ⓕ "Klar"-lampe |
| Ⓒ Κουμπι Ένεργοποίησης | Ⓒ Φωτάκι Ένεργοποίησης |

- Ⓒ 3-Position Remote Controller
- Ⓕ Télécommande à 3 positions
- Ⓓ Fernsteuerung mit 3 Einstellungen
- Ⓓ 3-standen-afstandsbediening
- Ⓘ Radiocomando a 3 Posizioni
- Ⓔ Control remoto de 3 posiciones
- Ⓓ Fjernbetjening med 3 indstillinger
- Ⓓ Control Remoto de 3 Posições
- Ⓕ 3-asentoinen kaukosäädin
- Ⓓ Fjernkontroll med 3 stillinger
- Ⓕ Fjärrkontroll med tre lägen
- Ⓒ Τηλεχειριστήριο με 3 θέσεις μοχλού

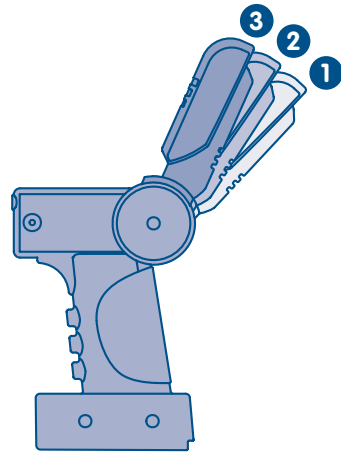

- | | |
|---|---|
| Ⓒ | 1 OFF |
| | 2 FORWARD |
| | 3 FORWARD (With Sound Effects When Used in Depot) |
| Ⓕ | 1 ARRÊT |
| | 2 MARCHÉ AVANT |
| | 3 MARCHÉ AVANT (avec sons lorsque la télécommande est posée dans la gare) |
| Ⓓ | 1 AUS |
| | 2 VORWÄRTS |
| | 3 VORWÄRTS (mit Geräuscheffekten bei Gebrauch im Depot) |
| Ⓓ | 1 UIT |
| | 2 VOORUIT |
| | 3 VOORUIT (Met geluidseffecten wanneer in het depot gebruikt) |
| Ⓘ | 1 OFF |
| | 2 AVANTI |
| | 3 AVANTI (Con Effetti Sonori quando attivato nella Stazione di Comando) |
| Ⓔ | 1 APAGADO |
| | 2 MARCHA ADELANTE |
| | 3 MARCHA ADELANTE (con sonidos si se encaja el control remoto en la estación del Super Circuito Tren y Carretera) |
| Ⓓ | 1 SLUKKET |
| | 2 FREMAD |
| | 3 FREMAD (med lydeffekter ved brug i remise) |
| Ⓕ | 1 PARAR |
| | 2 EM FRENTE |
| | 3 EM FRENTE (Com Efeitos Sonoros Quando Usado no Armazém) |
| Ⓕ | 1 VIRTÀ POIS |
| | 2 ETEEN |
| | 3 ETEEN (mukana ääniefektit, kun kaukosäädin on asemalla) |
| Ⓓ | 1 AV |
| | 2 FREMOVER |
| | 3 FREMOVER (Med lydeffekter når den brukes i depotet) |
| Ⓕ | 1 AV |
| | 2 FRAMÅT |
| | 3 FRAMÅT (Med ljud effekter når den används i stationsbyggnaden) |
| Ⓒ | 1 Κλειστό |
| | 2 Μπροστά |
| | 3 Μπροστά (Με Ηχητικά Εφέ όταν χρησιμοποιείται πάνω στον Κεντρικό Σταθμό) |

- (GB) • Hook the cars together and place them on the track. Make sure the engine is in front.

Hint: We do not recommend using the engine on carpets. For best performance, use on the track provided or hard, flat surfaces.

- Press the power button on top of the engine. The ready light turns on.
- Hold the remote controller with the stick facing you. Point the remote controller toward the engine and push the stick forward. The engine moves forward around the track.
- To stop the engine, pull the stick backwards to the stop position.

Hint: If you do not operate the remote controller for a few minutes, the engine shuts off and the ready light turns off. Press the engine power button, and operate the remote controller to restart.

- (F) • Accrocher les remorques au camion et placer le tout sur la piste. Veiller à bien placer la camion en tête.

Remarque : Il n'est pas recommandé d'utiliser le camion sur un tapis. Pour une meilleure performance, il est conseillé de l'utiliser sur la piste fournie ou sur une surface dure et plane.

- Appuyer sur le bouton d'alimentation sur le dessus du camion. Le témoin lumineux s'allume.
- Tenir la télécommande avec la manette vers soi. Diriger la télécommande vers la cabine et pousser la manette vers l'avant. Le camion roule sur la piste.
- Pour arrêter le camion, ramener la manette vers l'arrière à la position d'arrêt.

Remarque : Si la télécommande n'est pas actionnée pendant quelques minutes, le camion s'arrête et le témoin lumineux s'éteint. Appuyer sur le bouton d'alimentation du camion et actionner la télécommande pour redémarrer.

- (D) • Verbinde die Anhänger miteinander, indem du sie einhakst, und stelle den Kipper auf die Schienen. Achte darauf, dass das Führerhaus vorne ist.

Hinweis: Das Führerhaus nicht auf Teppich fahren lassen. Für optimale Leistung, am besten auf den enthaltenen Schienen oder auf einer harten, flachen Oberfläche fahren lassen.

- Drücke den Startknopf oben auf dem Führerhaus. Das "startbereit" Licht leuchtet auf.
- Halte die Fernsteuerung so, dass der Regler zu dir zeigt. Halte die Fernsteuerung in Richtung Führerhaus, und schiebe den Regler nach vorn. Das Führerhaus fährt vorwärts die Schienen entlang.
- Ziehe den Regler zum Anhalten des Führerhauses zurück auf die Halteposition.

Hinweis: Wird die Fernbedienung einige Minuten lang nicht benutzt, schaltet sich das Führerhaus automatisch aus, und das "startbereit" Licht geht aus. Möchtest du wieder losfahren, drücke den Startknopf auf dem Führerhaus, und betätige die Fernsteuerung.

- (NL) • Haak de wagons aan elkaar vast en zet ze op de baan. Zorg ervoor dat de locomotief voorop rijdt.

Tip: Wij adviseren om de locomotief niet op tapijt te gebruiken. Voor de beste prestaties de locomotief op de bijgeleverde baan of op een harde en vlakke ondergrond gebruiken.

- Druk op de aan/uit-knop bovenop de locomotief. Het lampje gaat branden.
- Houd de afstandsbediening met de stick naar je toe. Richt de afstandsbediening op de locomotief en duw de stick naar voren. De trein rijdt vooruit over de baan.
- Om de trein te laten stoppen de stick naar achteren naar de stopstand bewegen.

Tip: Als je de afstandsbediening gedurende een aantal minuten niet gebruikt, zal de locomotief zich uitschakelen en gaat het lampje uit. Druk op de aan/uit-knop van de locomotief en gebruik de afstandsbediening om opnieuw te starten.

- (I) • Agganciare i vagoni e posizzionarli sui binari. Controllare che la locomotiva sia davanti.

Suggerimento: E' sconsigliabile usare la locomotiva sui tappeti. Per risultati ottimali, usarla sui binari forniti o su superfici piatte e rigide.

- Premere il tasto di attivazione situato sopra la locomotiva. La luce di via si accende.
- Tenere il radiocomando con la leva rivolta verso di voi. Puntare il radiocomando verso la locomotiva e spingere in avanti la leva. Il treno si muoverà lungo i binari.
- Per fermare la locomotiva, tirare indietro la leva verso la posizione di stop.

Suggerimento: Se il radiocomando non viene utilizzato per alcuni minuti, la locomotiva e la luce di via si spengono. Premere il tasto di attivazione della locomotiva, e azionare il radiocomando per ripartire.

- (E) • Unir los vagones del tren y situarlos sobre la vía, asegurándose de poner la locomotora en primer lugar.

Atención: recomendamos no utilizar la locomotora sobre moqueta o alfombras. Para un mejor funcionamiento, utilizarla sobre el circuito incluido o sobre una superficie dura y lisa.

- Apretar el botón de encendido situado en la parte de arriba de la locomotora y la luz de funcionamiento se encenderá.
- El niño debe sujetar el control remoto con la palanca hacia sí, dirigiéndolo hacia la locomotora, y empujar la palanca hacia delante. El tren avanzará por la vía.
- Para detenerlo, tirar de la palanca hacia atrás hasta la posición de parada.

Atención: si el niño deja de utilizar el control remoto durante unos minutos, la locomotora y la luz de funcionamiento se apagarán automáticamente. Apretar el botón de encendido y utilizar el control remoto para reactivar el juguete.

- (DK) • Sæt vognene sammen, og anbring dem på skinnerne. Sørg for, at lokomotivet er forrest.

Tip: Det frarådes at benytte lokomotivet på gultæpper. Legetøjet fungerer bedst på den medfølgende bane eller på hårde, jævne overflader.

- Tryk på afbryderknappen oven på lokomotivet. Lyset tændes.
- Hold fjernbetjeningen, så håndtaget vender ind mod dig selv. Peg mod lokomotivet med fjernbetjeningen, og skub håndtaget fremad. Toget bevæger sig fremad på banen.
- For at standse toget skal du trække håndtaget tilbage til stop-positionen.

Tip: Hvis du ikke har brugt fjernbetjeningen i et par minutter, standser lokomotivet, og lyset slukker. Tryk på afbryderknappen, og brug fjernbetjeningen for at starte igen.

- (P) • Enganche os carros um no outro e coloque-os na pista. A cabina deve ficar na frente.

Atenção: Não se recomenda a utilização do veículo sobre carpete. Para um melhor funcionamento, usar apenas sobre a pista deste brinquedo, ou superfícies planas e duras.

- Pressionar o botão do topo da cabina. A luz acende, indicando que o veículo está pronto.
- A criança deve segurar o controlo remoto com a alavanca virada para ela. Em seguida, deve apontar o controlo remoto em direcção à cabina e empurrar a alavanca para a frente. O brinquedo avança pela pista.
- Para o brinquedo parar, basta puxar a alavanca para trás.

Atenção: Se o controlo remoto não for accionado durante alguns minutos, a cabina desliga-se e a luz acende, indicando que o veículo está pronto. Pressionar o botão da cabina e accionar o controlo remoto para reiniciar.

- (FI) • Kiinnitä vaunut toisiinsa ja aseta ne radalle. Pane veturi ensimmäiseksi.

Vihje: Älä käytä veturia matolla. Se toimii parhaiten radalla tai kovalla, tasaisella alustalla.

- Paina veturin päällä olevaa virtanappia. Valmiusvalo syttyy.
- Ota kaukosäädin käteen kahva itseäsi kohti. Osoita kaukosäätimellä veturia, ja työnnä kahva eteen. Veturi ajaa ympäri rataa.
- Kun haluat pysäyttää sen, vedä kahva taakse seis-asentoon.

Vihje: Ellei kaukosäädintä käytä muutamaan minuuttiin, veturista katkeaa virta ja valmiusvalo sammuu. Kun haluat jatkaa leikkiä, paina veturin virtanappia ja käytä taas kaukosäädintä.

- (N) • Fest vognene sammen og sett dem på banen. Pass på at lokomotivet er først.

Tips: Du bør ikke bruke lokomotivet på tepper. For at toget skal fungere best mulig, må det brukes på skinnene som fulgte med, eller på et hardt og jevnt underlag.

- Trykk på på-knappen oppå lokomotivet. Klar-lampen lyser.
- Hold fjernkontrollen med spaken mot deg. Pek på lokomotivet med fjernkontrollen og skyv spaken fremover. Lokomotivet går fremover på banen.
- Stopp lokomotivet ved å trekke spaken tilbake til stopp-stillingen.

Tips: Hvis du ikke bruker fjernkontrollen på noen minutter, slås lokomotivet av og klar-lampen slutter å lyse. Trykk på av/på-knappen på lokomotivet og bruk fjernkontrollen til å starte på nytt.

- (S) • Koppla samman vagnarna och ställ dem på spåret. Se till att loket är längst fram.

Tips: Vi avråder från att använda loket på heltäckningsmattor. Bäst resultat blir det om spåret läggs på ett hårt och plant underlag.

- Tryck på strömbrytaren uppe på loket. "Klar"-lampan tänds.
- Håll fjärrkontrollen med spaken mot dig. Rikta fjärrkontrollen mot loket och för fram spaken. Loket kör framåt runt spåret.
- Stoppa loket genom att föra spaken bakåt, till stoppläget.

Tips: Om du inte använder fjärrkontrollen under några minuter, stängs loket av och "klar"-lampan släcks. Tryck på strömbrytaren uppe på loket och använd fjärrkontrollen för att starta om.

- (GR) • Ενώστε τα βαγόνια μεταξύ τους και βάλτε τα πάνω στις ράγες. Σιγουρευτείτε ότι η μηχανή του τρένου είναι μπροστά.

Συμβουλή: Δεν συνιστούμε τη χρήση του οχήματος πάνω σε χαλί. Για καλύτερη απόδοση, χρησιμοποιήστε το πάνω στις ράγες ή πάνω σε σκληρές, επίπεδες επιφάνειες.

- Πατήστε το κουμπί ενεργοποίησης στο πάνω μέρος της μηχανής. Το φωτάκι ανάβει.
- Κρατήστε το τηλεχειριστήριο με το μοχλό γυρισμένο προς το μέρος σας. Γυρίστε το τηλεχειριστήριο προς το τρένο και σπρώξτε το μοχλό προς τα μπροστά. Το τρένο κινείται πάνω στις ράγες.
- Για να σταματήσετε το τρένο, τραβήξτε το μοχλό προς τα πίσω στην αρχική του θέση.

Συμβουλή: Όταν το τρένο δεν κινείται και δεν έχετε χρησιμοποιήσει το τηλεχειριστήριο για αρκετά λεπτά, η μηχανή του τρένου και το φωτάκι θα σβήσουν. Πατήστε το κουμπί ενεργοποίησης της μηχανής και λειτουργήστε το τηλεχειριστήριο για ξεκινήσετε το τρένο ξανά.

(GB) Fun Train Sounds with Tracktown Railway (sold separately)

You can use this toy with the Tracktown Railway to hear fun sound effects.

(F) Sons de train amusants avec le Circuit Train (vendu séparément)

Pour entendre des effets sonores amusants, utiliser ce jouet avec le Circuit Train.

(D) Lustige Zuggeräusche mit dem Eisenbahn Spielset (separat erhältlich)

Du kannst dieses Spielzeug mit dem Eisenbahn Spielset benutzen, um lustige Geräusche zu hören.

(NL) Grappige treingeluiden met de Treinstad (apart verkrijgbaar)

Je kunt dit speelgoed gebruiken met de Treinstad om grappige geluidseffecten te horen.

(I) Allegri Suoni di Treno con la Ferrovia (in vendita separatamente)

Il giocattolo può essere utilizzato con la Ferrovia per ascoltare gli allegri effetti sonori.

(E) Divertidos sonidos al jugar con el Super Circuito Tren y Carretera (se vende por separado)

Al utilizar este juguete en combinación con el Super Circuito Tren y Carretera, emite divertidos sonidos.

(DK) Sjove toglyde med Tracktown Railway (sælges separat)

Du kan bruge dette legetøj sammen med Tracktown Railway og høre sjove lydeffekter.

(P) Sons Divertidos de trem com o Circuito de Trem Motorizado (vendido em separado)

Este brinquedo pode ser encaixado ao Circuito de Trem Motorizado para emitir divertidos efeitos sonoros.

(FI) Tracktown Railway - hauskoja junan ääniä (myytävänä erikseen)

Käytä junaa Tracktown Railway -radalla, niin kuulet hauskoja junan ääniä.

(N) Morsomme toglyder med Tracktown Railway (selges separat)

Du kan bruke denne leken sammen med Tracktown Railway for å høre morsomme lydeffekter.

(S) Roliga tåg ljud med Tracktown Railway (säljs separat)

Använd leksaken tillsammans med Tracktown Railway för att lyssna på roliga ljud effekter.

(GR) Απίθανοι ήχοι τρένου στο "Τρένο με Τηλεχειριστήριο - Σούπερ Σετ" της σειράς των Geotrax

Μπορείτε να χρησιμοποιήσετε αυτό το παιχνίδι μαζί με το "Τρένο με Τηλεχειριστήριο - Σούπερ Σετ" για να ακούσετε απίθανα ηχητικά εφέ.

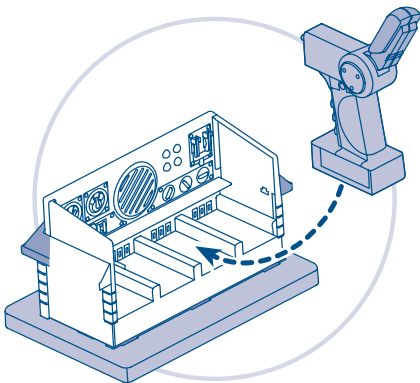

(GB) • Place the remote controller into any of the four grooves in the depot.

- Press the power button on top of the engine. The ready light turns on.
- Push and hold the stick on the remote controller all the way forward.
- You'll hear fun sound effects as the engine heads around the track.

Hint: Sound effects can only be heard when remote controller is in the depot.

- To stop the engine, pull the stick back to the stop position.

Hint: This toy works best if you have a clear path between the remote controller and the engine. Point the remote controller at the engine. The maximum range of the remote controller is about 3,5 m (12 feet).

(F) • Placer la télécommande dans une des rainures de la gare.

- Appuyer sur le bouton d'alimentation sur le dessus du camion. Le témoin lumineux s'allume.
- Pousser la manette de la télécommande à fond vers l'avant sans la relâcher : le camion avance sur le circuit avec des effets sonores amusants.

Remarque : Les effets sonores ne se déclenchent que lorsque la télécommande est placée dans la gare.

- Pour arrêter le camion, ramener la manette à la position d'arrêt.

Remarque : Le jouet fonctionne mieux lorsqu'il n'y a pas d'obstacle entre la télécommande et le camion. Diriger la télécommande vers le camion. La portée maximale de la télécommande est de 3,5 m environ.

(D) • Stecke die Fernsteuerung in eine der vier Aussparungen des Depots.

- Drücke den Startknopf auf dem Führerhaus. Das "startbereit" Licht leuchtet auf.
- Schiebe den Regler der Fernsteuerung ganz nach vorn, und halte ihn gedrückt.
- Während das Führerhaus über die Schienen fährt, erklingen lustige Geräusche.

Hinweis: Die Geräuscheffekte sind nur zu hören, wenn sich die Fernsteuerung im Depot befindet.

- Ziehe den Regler zum Anhalten des Führerhauses zurück auf die Halteposition.

Hinweis: Dieses Spielzeug funktioniert am besten, wenn sich zwischen Fernsteuerung und Führerhaus keine Hindernisse befinden. Richte die Fernsteuerung auf das Führerhaus. Der Abstand zwischen Fernsteuerung und Führerhaus darf maximal 3,5 Meter betragen.

- Plaats de afstandsbediening in een van de vier groeven in het depot.
- Druk op de aan/uit-knop bovenop de locomotief. Het lampje gaat branden.
- Duw de stick op de afstandsbediening helemaal naar voren en houd zo vast.
- Je hoort grappige treingeluidseffecten wanneer de locomotief over de baan rijdt.

Tip: Geluidseffecten kunnen alleen worden gehoord wanneer de afstandsbediening zich in het depot bevindt.

- Om de locomotief stil te laten staan de stick naar achteren trekken.

Tip: Dit speelgoed werkt het best als er zich geen obstakels bevinden tussen de afstandsbediening en de locomotief. Richt de afstandsbediening op de locomotief. Het bereik van de afstandsbediening is ongeveer 3,5 meter.

- Posizionare il radiocomando in una delle quattro canaline della stazione.
- Premere il tasto di attivazione situato sopra la locomotiva. La luce di via si accende.
- Tenere premuta la leva del radiocomando completamente in avanti.
- Si sentiranno gli allegri suoni della locomotiva lungo i binari.

Suggerimento: Gli effetti sonori possono essere attivati solo con il radiocomando nella stazione.

- Per fermare la locomotiva, tirare la leva indietro verso la posizione di stop.

Suggerimento: Il giocattolo funzionerà in modo ottimale quando non vi siano ostacoli tra il radiocomando e la locomotiva. Puntare il radiocomando verso la locomotiva. La portata massima del radiocomando è di circa 3,5 m.

- Situar el control remoto en uno de los cuatro compartimentos de la estación.
- Apretar el botón de encendido situado en lo alto de la locomotora y la luz de funcionamiento se encenderá.
- Empujar hacia delante la palanca del control remoto y mantenerla en esta posición.
- La locomotora avanzará por el circuito, emitiendo divertidos sonidos.

Atención: los sonidos solo funcionan cuando el control remoto está situado en la estación.

- Para detener la locomotora, tirar de la palanca hacia atrás, hasta la posición de parada.

Atención: este juguete funciona mejor si la trayectoria entre el control remoto y la locomotora está libre de obstáculos. Recomendamos dirigir el control remoto hacia la locomotora. El radio máximo de alcance del control remoto es de aproximadamente 3,5 metros.

- Anbring fjernbetjeningen i en af de fire riller i remisen.
- Tryk på afbryderknappen oven på lokomotivet. Lyset tændes.
- Skub håndtaget på fjernbetjeningen helt frem, og hold det i den position.
- Der høres sjove lydeffekter, mens toget kører rundt på banen.

Tip: Lydeffekterne kan kun høres, når fjernbetjeningen er i remisen.

- For at standse toget skal du trække håndtaget tilbage til stop-positionen.

Tip: Legetøjet fungerer bedst, hvis der ikke er nogen forhindringer mellem fjernbetjeningen og lokomotivet. Peg mod lokomotivet med fjernbetjeningen. Fjernbetjeningens maksimale rækkevidde er ca. 3,5 meter.

- Encaixe o controlo remoto em qualquer uma das ranhuras do armazém.
- Pressione o botão de ligação do topo da cabina. A luz acende, indicando que o veículo está pronto.
- Empurre e mantenha a alavanca do controlo remoto para a frente.
- São emitidos sons divertidos de comboio à medida que o veículo anda pela pista.

Atenção: Os efeitos sonoros só são emitidos quando o controlo remoto está encaixado no armazém.

- Para o veículo parar, basta puxar a alavanca para trás.

Atenção: Este brinquedo funciona melhor se o caminho entre o controlo remoto e a cabina estiver livre de obstáculos. Apontar o controlo remoto em direção à cabina. O alcance máximo do controlo remoto é de 3,5m.

- Asemarakennuksessa on neljä uraa, joihin kaukosäätimen voi työntää.
- Paina veturin päällä olevaa virtanappia. Valmiusvalo syttyy.
- Työnnä kaukosäätimen kahva aivan eteen asti.
- Veturi lähtee radalle, ja kuuluu hauskoja ääniä.

Vihje: Äänet kuuluvat vain, kun kaukosäädin on asemalla.

- Kun haluat pysäyttää veturin, vedä kahva taakse seis-asentoon.

Vihje: Lelu toimii parhaiten, kun kaukosäätimen ja veturin välillä ei ole esteitä. Osoita kaukosäätimellä veturia. Kaukosäätimen toimintasäde on noin 3,5 metriä.

- Sett fjernkontrollen i et av de fire sporene i depotet.
- Trykk på av/på-knappen oppå lokomotivet. Klar-lampen lyser.
- Skyv spaken på fjernkontrollen helt frem og hold den der.
- Nå hører du morsomme lydeffekter når lokomotivet kjører rundt banen.

Tips: Du hører bare lydeffektene når fjernkontrollen står i depotet.

- Stopp lokomotivet ved å trekke spaken tilbake til stopp-stillingen.

Tips: Leken virker best hvis det ikke er noen hindringer mellom fjernkontrollen og lokomotivet. Pek fjernkontrollen mot lokomotivet. Fjernkontrollens maksimumsavstand er ca. 3,5 meter.

- Sätt fjärrkontrollen i någon av de fyra spåren i stationsbyggnaden.
- Tryck på strömbrytaren uppe på loket. "Klar"-lampan tänds.
- För spaken på fjärrkontrollen så långt det går framåt och håll den där.
- Nu hörs roliga ljud effekter så länge tåget kör runt spåret.

Tips: Sätt fjärrkontrollen i någon av de fyra spåren i stationsbyggnaden.

- Stoppa loket genom att föra spaken bakåt, till stoppläget.

Tips: Leksaken fungerar bäst om du har fri "sikt" mellan fjärrkontrollen och loket. Rikta fjärrkontrollen mot loket. Maximal räckvidd för fjärrkontrollen är ca 3,5 meter.

- Τοποθετήστε το τηλεχειριστήριο σε μία από τις τέσσερις θέσεις του κεντρικού σταθμού.
- Πατήστε το κουμπί ενεργοποίησης στο πάνω μέρος του τρένου. Το φωτάκι ενεργοποίησης ανάβει.
- Σπρώξτε και κρατήστε το μοχλό του τηλεχειριστηρίου μπροστά μέχρι την τελευταία θέση.
- Θα ακούσετε διασκεδαστικούς ήχους τρένου καθώς το τρένο κινείται στις ράγες.

Συμβουλή: Τα ηχητικά εφέ ακούγονται μόνο όταν το τηλεχειριστήριο είναι τοποθετημένο στη βάση του κεντρικού σταθμού.

- Για να σταματήσετε το τρένο τραβήξτε το μοχλό προς τα πίσω στην αρχική του θέση.

Συμβουλή: Αυτό το παιχνίδι λειτουργεί καλύτερα όταν δεν υπάρχουν εμπόδια ανάμεσα στο τρένο και το τηλεχειριστήριο. Γυρίστε το τηλεχειριστήριο να "κοιτάει" προς τη μεριά της μηχανής του τρένου. Η απόσταση μεταξύ του τηλεχειριστηρίου και του τρένου δεν πρέπει να ξεπερνάει τα 3,5 μέτρα.

GB Troubleshooting

SYMPTOM	SOLUTION
Engine drives slowly	Battery power in the engine may be weak. Replace all three batteries in the engine with fresh, alkaline batteries. The wheels on the engine or attached cars may be dirty. Wipe them with a clean cloth.
Engine does not respond to the remote controller	Battery power in the remote controller may be weak. Replace all three batteries in the remote controller with fresh, alkaline batteries. You may be beyond the maximum range of the remote controller which is about 3,5 m (12 feet). You may not have a clear path between the remote controller and the engine. This toy works best when there are no obstructions between the engine and the remote controller. Bright sunlight or fluorescent lights may affect the range of the remote controller. Try dimming the room you are playing in. The engine may have shut off. If you do not operate the remote controller for a few minutes, the engine shuts off automatically and the ready light turns off. Press the power button on the engine, and operate the remote controller to restart.

F Problèmes éventuels

PROBLÈME	SOLUTION
Le camion roule lentement	Les piles du camion sont peut-être faibles. Remplacer les trois piles du camion par des piles alcalines neuves. Les roues du camion ou des remorques sont peut-être sales. Les essuyer avec un chiffon propre.
Le camion ne répond pas à la télécommande	Les piles de la télécommande sont peut-être faibles. Remplacer les trois piles de la télécommande par des piles alcalines neuves. La distance entre la locomotive et la télécommande est peut-être supérieure à la portée de la télécommande, soit environ 3,5 m. Il y a peut-être un obstacle entre la télécommande et le camion. Le jouet fonctionne mieux lorsqu'il n'y a pas d'obstacle entre le camion et la télécommande. La lumière vive du soleil ou une lumière fluorescente peut modifier la portée de la télécommande. Essayer de diminuer la luminosité de la pièce. Le camion s'est peut-être arrêté. Si la télécommande n'est pas actionnée pendant quelques minutes, le camion s'arrête automatiquement et le témoin lumineux s'éteint. Appuyer sur le bouton d'alimentation de la locomotive et actionner la télécommande pour redémarrer.

D Problemlösungen

SYMPTOM	LÖSUNG
Das Führerhaus fährt langsam	Die Batterieleistung des Führerhauses könnte zu schwach sein. Alle drei Batterien im Führerhaus durch neue Alkali -Batterien ersetzen. Die Räder am Führerhaus oder den Anhängern könnten verschmutzt sein. Die Räder mit einem sauberen Tuch abwischen.
Das Führerhaus reagiert nicht auf die Fernsteuerung	Die Batterieleistung der Fernsteuerung könnte zu schwach sein. Alle drei Batterien der Fernsteuerung durch neue Alkali -Batterien ersetzen. Die Fernsteuerung ist vielleicht zu weit vom Führerhaus entfernt (maximaler Abstand 3,5 Meter). Zwischen Fernsteuerung und Führerhaus ist vielleicht kein freier Zugang. Dieses Spielzeug funktioniert dann am besten, wenn sich zwischen Führerhaus und Fernsteuerung keine Hindernisse befinden. Helles Sonnenlicht oder fluoreszierendes Licht können die Reichweite der Fernsteuerung beeinflussen. Die Lichtquelle im Zimmer, in dem gespielt wird, reduzieren. Das Führerhaus könnte sich ausgeschaltet haben. Wird die Fernsteuerung einige Minuten lang nicht benutzt, schaltet sich das Führerhaus automatisch aus, und das "startbereit" Licht geht aus. Zum erneuten Spielen den Startknopf auf dem Führerhaus drücken, und die Fernsteuerung betätigen.

NL Problemen

SYMPTOOM	OPLOSSING
Locomotief rijdt langzaam	Batterijen in de locomotief raken op. Vervang alle drie batterijen in de locomotief door nieuwe alkalinebatterijen . De wielen van de locomotief of de aangekoppelde wagons zijn misschien vuil. Veeg ze schoon met een schoon doekje.
Locomotief reageert niet op de afstandsbediening	Batterijen in de afstandsbediening raken op. Vervang alle drie batterijen in de afstandsbediening door nieuwe alkalinebatterijen . Het kan zijn dat je je buiten het bereik van de afstandsbediening (ongeveer 3,5 meter bevindt). Misschien bevinden er zich obstakels tussen afstandsbediening en locomotief. Dit speelgoed werkt het best als er zich geen obstakels tussen afstandsbediening en locomotief bevinden. Helder zonlicht of fluorescerend licht kunnen een nadelig effect hebben op het bereik van de afstandsbediening. Maak het wat donkerder in de kamer waar je speelt. De locomotief kan zijn uitgeschakeld. Als je gedurende een aantal minuten de afstandsbediening niet gebruikt, slaat de locomotief automatisch af en gaat het lampje uit. Druk op de aan/uit-knop van de locomotief en gebruik de afstandsbediening om opnieuw te starten.

I Problemi e Soluzioni

PROBLEMA	SOLUZIONE
La locomotiva è lenta	Le pile della locomotiva sono scariche. Sostituire tutte e tre le pile della locomotiva con pile alcaline nuove. Le ruote della locomotiva o dei vagoni collegati potrebbero essere sporche. Passarle con un panno pulito.
La locomotiva non risponde al radiocomando	Le pile del radiocomando potrebbero essere scariche. Sostituire tutte e tre le pile del radiocomando con pile alcaline nuove. La portata massima di circa 3,5 m del radiocomando potrebbe essere stata superata. Ostacoli tra il raggio d'azione tra il radiocomando e la locomotiva. Il giocattolo funziona in modo ottimale senza ostacoli tra la locomotiva e il radiocomando. Luce solare intensa o luci fluorescenti nel raggio d'azione del radiocomando. Diminuire la luce della stanza in cui si gioca. La locomotiva potrebbe essersi spenta. Se il radiocomando non viene utilizzato per alcuni minuti, la locomotiva si spegne automaticamente e la luce di via si spegne. Premere il tasto di attivazione della locomotiva e azionare il radiocomando per riattivare.

E Problemas de funcionamiento y posibles soluciones

SÍNTOMA	SOLUCIÓN
La locomotora funciona lentamente	Las pilas de la locomotora están gastadas o a punto de gastarse. Sustituirlas por 3 pilas alcalinas nuevas. Puede que las ruedas de la locomotora o de alguno de los vagones estén sucios. Limpiarlos con un trapo.
La locomotora no responde a las órdenes del control remoto	Las pilas del control remoto están gastadas o a punto de gastarse. Sustituirlas por 3 pilas alcalinas nuevas. Puede que esté situado más allá del radio máximo de alcance del control remoto (recuerde: éste es de 3,5 metros). La trayectoria entre el control remoto y la locomotora puede estar obstaculizada por algún objeto. Si es así, apartarlo, dejando la trayectoria libre de obstáculos. La trayectoria entre el control remoto y la locomotora puede estar obstaculizada por algún objeto. Si es así, apartarlo, dejando la trayectoria libre de obstáculos. La locomotora puede haberse apagado automáticamente. Si el control remoto deja de utilizarse durante unos minutos, la locomotora se apaga automáticamente y la luz de funcionamiento se apaga también. Apretar el botón de encendido de la locomotora y utilizar el control remoto para reactivar el juguete.

DK Fejlfinding

SYMPTOM	LØSNING
Lokomotivet kører langsomt	Batteriet i lokomotivet er måske ved at være brugt. Udskift alle tre batterier i lokomotivet med nye, alkaliske batterier. Hjulene på lokomotivet eller en af vognene er måske snavsede. Tør dem af med en ren klud.
Lokomotivet reagerer ikke på fjernbetjeningen	Batteriet i fjernbetjeningen er måske ved at være brugt. Udskift alle tre batterier i fjernbetjeningen med nye, alkaliske batterier. Du er måske uden for fjernbetjeningens maksimale rækkevidde, som er ca. 3,5 meter. Der er måske forhindringer i vejen mellem fjernbetjeningen og lokomotivet. Legetøjet fungerer bedst, når der ikke er forhindringer mellem lokomotivet og fjernbetjeningen. Stærkt sollys eller kraftigt lys fra f.eks. lysstofrør kan indvirke på fjernbetjeningens rækkevidde. Prøv at dæmpe lyset i det værelse, leger i. Lokomotivet er måske slukket. Hvis du ikke har brugt fjernbetjeningen i et par minutter, standser lokomotivet automatisk, og lyset slukker. Tryk på afbryderknappen på lokomotivet, og brug fjernbetjeningen for at starte igen.

P Resolução de Problemas

PROBLEMA	SOLUÇÃO
A cabina anda devagar	As pilhas da cabina podem estar fracas. Substitua as três pilhas da cabina por pilhas alcalinas novas. As rodas da cabina ou dos carros podem estar sujas. Limpe com um pano.
A cabina não funciona quando o controlo remoto é accionado	As pilhas do controlo remoto podem estar fracas. Substitua as três pilhas do controlo remoto por pilhas novas alcalinas . O controlo remoto poderá estar para além do alcance máximo, que é de 3,5m O caminho entre o controlo remoto e a cabina poderá ter obstáculos. Este brinquedo funciona melhor se não houver obstáculos entre a cabina e o controlo remoto. A luz solar intensa ou as luzes fluorescentes poderão afectar o alcance do controlo remoto. Tente diminuir a luz da sala em que a criança está a brincar. A cabina poderá estar desligada. Se o controlo remoto não for accionado durante alguns minutos, a cabina desliga automaticamente e a luz acende. Pressionar o botão de ligação da cabina, e accionar o controlo remoto para reiniciar.

FI Vianetsintä

ONGELMA	RATKAISU
Veturi kulkee liian hitaasti	Veturin paristoista voi olla virta vähissä. Vaihda niiden tilalle kolme uutta alkaliparistoa . Veturin tai vaunujen pyörät voivat olla likaiset. Pyyhi ne puhtaalla kankaalla.
Veturi ei reagoi kaukosäätimeen	Kaukosäätimen paristoista voi olla virta vähissä. Vaihda niiden tilalle kolme uutta alkaliparistoa . Kaukosäädin saattaa olla liian kaukana veturista. Kaukosäätimen toimintasäde on noin 3,5 metriä. Kaukosäätimen ja veturin välillä voi olla esteitä. Lelu toimii parhaiten, kun niiden välillä ei ole esteitä. Kirkas auringonpaiste tai fluoresoiva valo voi lyhentää kaukosäätimen toimintasädettä. Kokeile vähentää valoa huoneesta. Veturista on voinut katketa virta. Ellei kaukosäädintä käytä muutamaan minuuttiin, veturista katkeaa automaattisesti virta ja valmiusvalo sammuu. Kun haluat jatkaa leikkiä, paina veturin virtanappia ja käytä taas kaukosäädintä.

N Feilsøking

FEIL	LØSNING
Toget kjører sakte	Batteriet i lokomotivet kan være svakt. Bytt ut alle tre batteriene i lokomotivet med nye alkaliske batterier. Hjulene på lokomotivet eller på noen av vognene kan være skitne. Tørk av dem med en ren klut.
Lokomotivet reagerer ikke på fjernkontrollen	Batteriet i fjernkontrollen kan være svakt. Bytt ut alle tre batteriene i fjernkontrollen med nye alkaliske batterier. Det kan hende at du står utenfor fjernkontrollens maksimumsavstand på ca. 3,5 meter. Det kan hende at det er en hindring mellom fjernkontrollen og lokomotivet. Leken virker best når det ikke er noen hindringer mellom lokomotivet og fjernkontrollen. Direkte sollys eller lysstoffbelysning kan påvirke avstanden som fjernkontrollen kan brukes fra. Prøv å dempe belysningen i rommet. Lokomotivet kan ha slått seg av. Hvis du ikke bruker fjernkontrollen på noen minutter, slår lokomotivet seg automatisk av, og klar-lampen slutter å lyse. Trykk på på-knappen på lokomotivet og bruk fjernkontrollen til å starte på nytt.

S Felsökning

SYMPTOM	LÖSNING
Loket går långsamt	Batterierna i loket kan hålla på att ta slut. Byt ut alla tre batterierna i loket med nya alkaliska batterier. Hjulen på loket och/eller vagnarna kan vara smutsiga. Torka av dem med en ren trasa.
Loket svarar inte på fjärrkontrollen	Batterierna i fjärrkontrollen kan hålla på att ta slut. Byt ut alla tre batterierna i fjärrkontrollen med nya alkaliska batterier. Du kanske är utanför den maximala räckvidden för fjärrkontrollen, ca 3,5 meter. Du kanske inte har fri "sikt" mellan fjärrkontrollen och loket. Leksaken fungerar bäst om du har fri "sikt" mellan fjärrkontrollen och loket. Starkt solljus och fluorescerande ljus kan påverka fjärrkontrollens räckvidd. Prova med att dämpa belysningen i rummet som du leker Loket kan ha stängts av. Om du inte använder fjärrkontrollen under några minuter, stängs loket av automatiskt. "Klar"-lampan släcks. Tryck på strömbrytaren uppe på loket och använd fjärrkontrollen för att starta om.

GR Προβλήματα

ΣΥΜΠΤΩΜΑ	ΛΥΣΗ
Το τρένο κινείται αργά	Η μπαταρίες του τρένου μπορεί να έχουν εξεσθενίσει. Αντικαταστήστε και τις τρεις μπαταρίες με καινούριες αλκαλικές μπαταρίες. Μπορεί οι ρόδες της μηχανής του τρένου ή των βαγονιών να έχουν λερωθεί. Σκουπίστε τες με ένα καθαρό πανί.
Το τρένο δεν "υπακούει" στο τηλεχειριστήριο	Οι μπαταρίες του τηλεχειριστηρίου μπορεί να έχουν εξεσθενίσει. Αντικαταστήστε τις μπαταρίες στο τηλεχειριστήριο με καινούριες αλκαλικές μπαταρίες. Μπορεί να βρίσκεστε εκτός της εμβέλειας του τηλεχειριστηρίου που είναι περίπου 3,5 μέτρα. Μπορεί να μην έχετε ελεύθερο πεδίο ανάμεσα στο τρένο και το τηλεχειριστήριο. Αυτό το παιχνίδι λειτουργεί καλύτερα όταν δεν υπάρχουν εμπόδια ανάμεσα στο τρένο και το τηλεχειριστήριο. Το έντονο φως ή τα φώτα φθορίου μπορεί να επηρεάσουν την εμβέλεια του τηλεχειριστηρίου. Δοκιμάστε να χαμηλώσετε την ένταση των φώτων. Μπορεί η μηχανή του τρένου να έχει σβήσει. Όταν το τρένο δεν κινείται και δεν έχετε χρησιμοποιήσει το τηλεχειριστήριο για αρκετά λεπτά, η μηχανή του τρένου και το φωτάκι θα σβήσουν. Πατήστε το κουμπί ενεργοποίησης της μηχανής και λειτουργήστε το τηλεχειριστήριο για ξεκινήστε το τρένο ξανά.

GB Care Information

Wipe the toy with a clean damp cloth. Do not immerse the toy.

F Entretien

Essuyer le jouet avec un chiffon légèrement imbibé d'eau. Ne pas l'immerger.

D Information zur Pflege des Produkts

Das Spielzeug zum Reinigen mit einem sauberen, angefeuchteten Tuch abwischen. Das Spielzeug nicht in Wasser tauchen.

NL Onderhoud

Maak dit speelgoed schoon met een vochtig schoon doekje. Niet in water onderdompelen.

I Informazioni per la Manutenzione

Passare il giocattolo con un panno umido pulito. Non immergere il giocattolo.

E Instrucciones de limpieza

Limpiar el juguete pasándole un paño mojado con agua. No sumergir el juguete en agua.

DK Vedligeholdelse

Tør legetøjet af med en ren, fugtig klud. Legetøjet må ikke nedsænkes i vand.

P Limpeza e Manutenção

Limpe o brinquedo com um pano limpo. Não mergulhar o brinquedo em água.

FI Lelun hoito

Pyhi lelu kostealla kankaalla. Älä upota lelua veteen.

N Vedlikehold

Tørk av leken med en ren, fuktig klut. Dypp aldri leken ned i vann.

S Skötselinformation

Rengör genom att torka av med en fuktad trasa. Dränk ingen del av leksaken.

GR Φροντίδα

Σκουπίστε το παιχνίδι με ένα καθαρό και βρεγμένο πανί. Μην βυθίζετε το προϊόν στο νερό.

ENG ICES-003

This Class B digital apparatus complies with Canadian ICES-003.

FR NMB-003

Cet appareil numérique de la classe B est conforme à norme NMB-003 du Canada.

CANADA

Questions? 1-800-567-7724. Mattel Canada Inc., 6155 Freemont Blvd., Mississauga, Ontario L5R 3W2.

GREAT BRITAIN

Mattel UK Ltd, Vanwall Business Park, Maidenhead SL6 4UB. Helpline: 01628 500302.

FRANCE

Mattel France, 27/33 rue d'Antony, Silic 145, 94523 Rungis Cedex. N° Indigo 0 825 00 00 25 ou www.allomattel.com.

DEUTSCHLAND

Mattel GmbH, An der Trift 75, D-63303 Dreieich.

ÖSTERREICH

Mattel Ges.m.b.H., Triester Str. 14, A-2355 Wiener Neudorf.

SCHWEIZ

Mattel AG, Monbijoustrasse 68, CH-3000 Bern 23.

NEDERLAND

Mattel B.V., Postbus 576, 1180 AN Amstelveen, Nederland, telefoon (020) 5030555.

BELGIË/BELGIQUE

Mattel Belgium, Consumentenservice, Trade Mart Atomiumsquare, Bogota 202 - B 275, 1020 Brussels, telefoon (02) 4785941.

ITALIA

Mattel Srl., Via Vittorio Veneto 119, 28040 Oleggio Castello, Italy.

ESPAÑA

Mattel España, S.A., Aribau 200, 08036 BARCELONA. N.I.F. A08•842809.

SKANDINAVIEN

Mattel Scandinavia A/S, Ringager 4C, 2. sal, DK-2605 Brøndby.

Mattel Northern Europe A/S., Sinikalliontie 3, 02630 ESPOO, Puh. 0303 9060.

PORTUGAL

Mattel Portugal, Lda., Av. da República No. 90-96, 1° - Fracção 5, 1600 Lisboa, 21-7995750.

SVERIGE

Mattel Sweden, Warfinges Våg 16, S-11251 Stockholm.

ΕΛΛΑΔΑ

Mattel AEBE, Ελληνικού 2, Ελληνικό 16777, ΕΛΛΑΔΑ.

AUSTRALIA

Mattel Australia Pty. Ltd., 658 Church Street, Locked Bag #870, Richmond, Victoria 3121 Australia.
Consumer Advisory Service 1300 135 312.

NEW ZEALAND

16-18 William Pickering Drive, Albany 1331, Auckland.

ASIA

Mattel East Asia Ltd, Room 1106, South Tower, World Finance Centre, Harbour City, Tsimshatsui, HK, China.

MALAYSIA

Diimport & Diedarkan Oleh: Mattel SEA Ptd Ltd.(993532-P) Lot 13.5, 13th Floor, Menara Lien Hoe, Persiaran Tropicana Golf Country Resort, 47410 PJ. Tel: 03-78803817, Fax: 03-78803867.

MÉXICO

Mattel de México, S.A. de C.V., Insurgentes Sur # 3579, Torre 3, Oficina 601, Col. Tlalpan, Delegación Tlalpan, C.P. 14020, México, D.F. TEL. 54-49-41-00.

CHILE

Mattel Chile, S.A., Avenida Américo Vesputcio 501-B, Quilicura, Santiago, Chile.

VENEZUELA

Mattel de Venezuela, C.A., Ave. Mara, C.C. Macaracuay Plaza, Torre B, Piso 8, Colinas de la California, Caracas 1071.

ARGENTINA

Mattel Argentina, S.A., Curupaytí 1186, (1607) – Villa Adelina, Buenos Aires.

COLOMBIA

Mattel Colombia, S.A., calle 123#7-07 P.5, Bogotá.

BRASIL

Mattel do Brasil Ltda. - CNPJ : 54.558.002/0004-72 Av. Tamboré, 1400/1440 Quadra A de 02 a 03 - 06460-000 - Barueri - SP. Atendimento ao Consumidor: 0800 550780.



Fisher-Price®



GeoTrax™
Rail & Road System

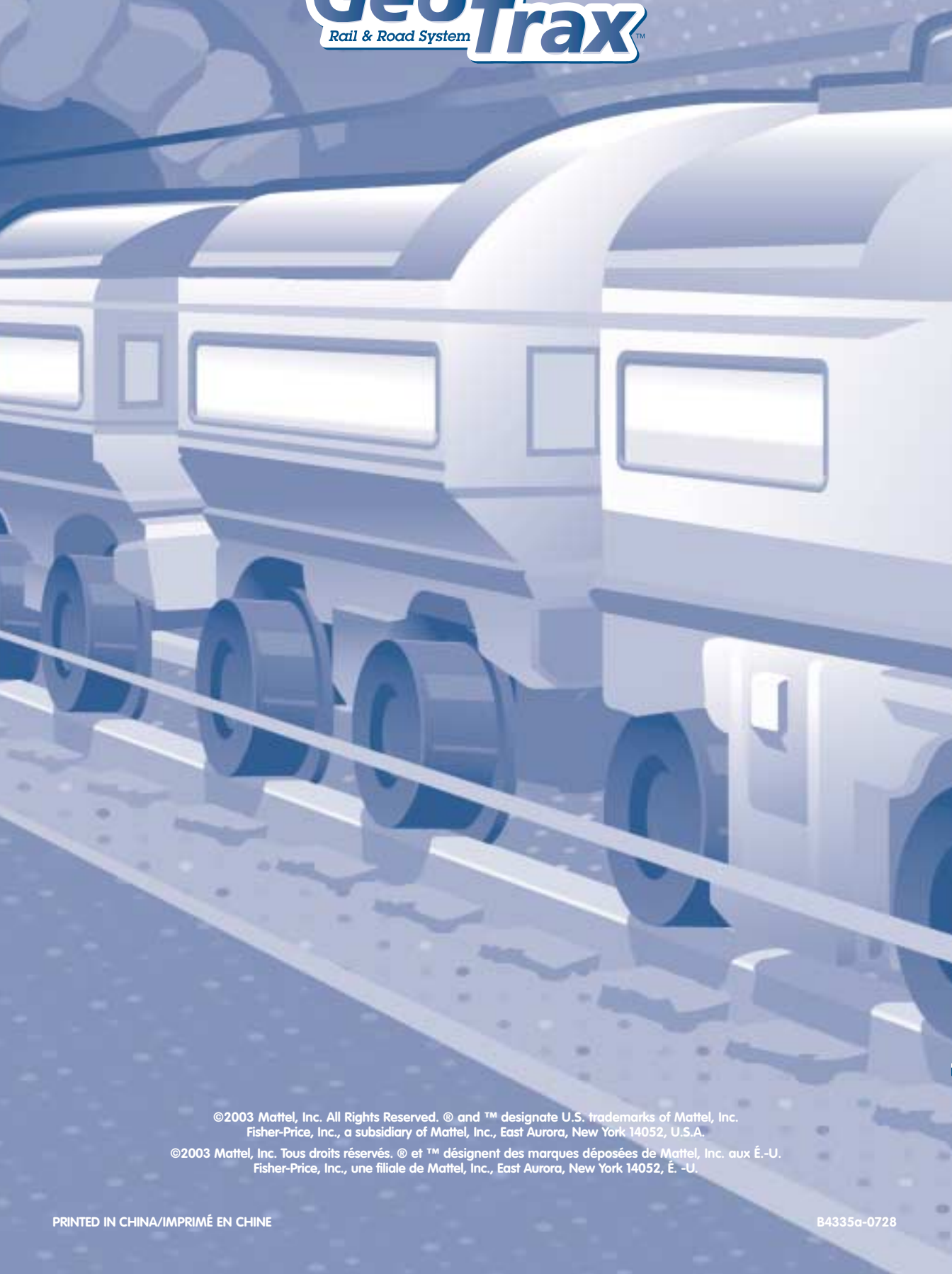

©2003 Mattel, Inc. All Rights Reserved. ® and ™ designate U.S. trademarks of Mattel, Inc.
Fisher-Price, Inc., a subsidiary of Mattel, Inc., East Aurora, New York 14052, U.S.A.

©2003 Mattel, Inc. Tous droits réservés. ® et ™ désignent des marques déposées de Mattel, Inc. aux É.-U.
Fisher-Price, Inc., une filiale de Mattel, Inc., East Aurora, New York 14052, É. -U.